

*If you have questions or comments, contact us.
Pour toute question ou tout commentaire, nous contacter.
Si tiene dudas o comentarios, contáctenos.*

1-800-4-DEWALT • www.dewalt.com

**INSTRUCTION MANUAL
GUIDE D'UTILISATION
MANUAL DE INSTRUCCIONES**

INSTRUCTIVO DE OPERACIÓN, CENTROS DE SERVICIO Y PÓLIZA
DE GARANTÍA. **ADVERTENCIA:** LÉASE ESTE INSTRUCTIVO
ANTES DE USAR EL PRODUCTO.

DEWALT®

DW934 6-3/4" Cordless Metal Cutting Circular Saw

Scie circulaire à métaux sans fil DW934 de 171 mm (6-3/4 po)

DW934 Sierra circular inalámbrica de 171 mm (6-3/4") para corte de metal

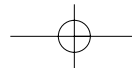

English

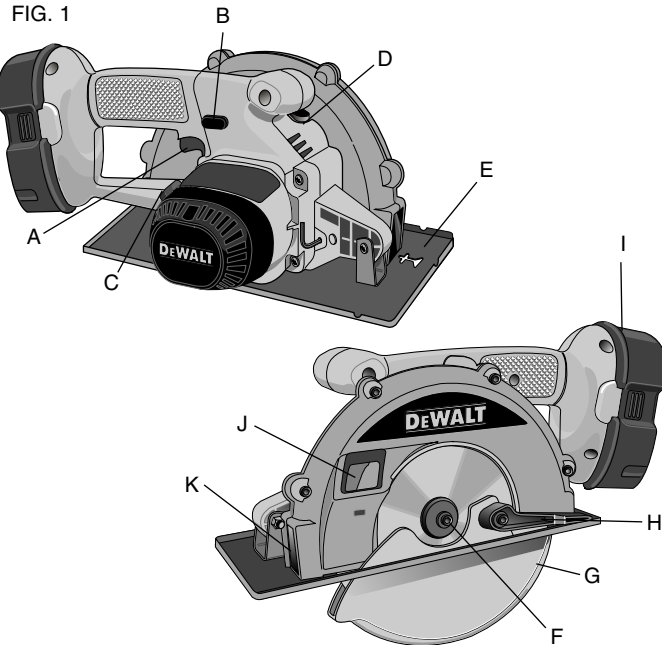

- | | |
|---------------------------|---------------------------------|
| A. Trigger switch | G. Lower guard |
| B. Switch lock off button | H. Lower guard retracting lever |
| C. Depth adjustment knob | I. Battery pack |
| D. Blade lock button | J. Sight window |
| E. Kerf indicator | K. Front window |
| F. Blade clamping screw | |

IF YOU HAVE ANY QUESTIONS OR COMMENTS ABOUT THIS OR ANY DEWALT TOOL, CALL US TOLL FREE AT:
1-800-4-DEWALT (1-800-433-9258)

General Safety Rules – For All Battery Operated Tools

WARNING! Read and understand all instructions. Failure to follow all instructions listed below may result in electric shock, fire and/or serious personal injury.

SAVE THESE INSTRUCTIONS

WORK AREA

- **Keep your work area clean and well lit.** Cluttered benches and dark areas invite accidents.
- **Do not operate power tools in explosive atmospheres, such as in the presence of flammable liquids, gases, or dust.** Power tools create sparks which may ignite the dust or fumes.
- **Keep bystanders, children, and visitors away while operating a power tool.** Distractions can cause you to lose control.

ELECTRICAL SAFETY

- **Do not abuse the cord. Never use the cord to carry the tool. Keep cord away from heat, oil, sharp edges or moving parts. Replace damaged cords immediately.** Damaged cords may create a fire.
- **A battery operated tool with integral batteries or a separate battery pack must be recharged only with the specified charger for the battery.** A charger that may be suitable for one type of battery may create a risk of fire when used with another battery.
- **Use battery operated tool only with the specifically designated battery pack.** Use of any other batteries may create a risk of fire.

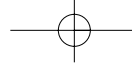

PERSONAL SAFETY

- **Stay alert, watch what you are doing and use common sense when operating a power tool. Do not use tool while tired or under the influence of drugs, alcohol, or medication.** A moment of inattention while operating power tools may result in serious personal injury.
- **Dress properly. Do not wear loose clothing or jewelry. Contain long hair. Keep your hair, clothing, and gloves away from moving parts.** Loose clothing, jewelry, or long hair can be caught in moving parts. Air vents often cover moving parts and should also be avoided.
- **Avoid accidental starting. Be sure switch is in the locked or off position before inserting battery pack.** Carrying tools with your finger on the switch or inserting the battery pack into a tool with the switch on invites accidents.
- **Remove adjusting keys or wrenches before turning the tool on.** A wrench or a key that is left attached to a rotating part of the tool may result in personal injury.
- **Do not overreach. Keep proper footing and balance at all times.** Proper footing and balance enables better control of the tool in unexpected situations.
- **Use safety equipment. Always wear eye protection.** Dust mask, non-skid safety shoes, hard hat, or hearing protection must be used for appropriate conditions.

TOOL USE AND CARE

- **Use clamps or other practical way to secure and support the workpiece to a stable platform.** Holding the work by hand or against your body is unstable and may lead to a loss of control.
- **Do not force tool. Use the correct tool for your application.** The correct tool will do the job better and safer at the rate for which it is designed.
- **Do not use tool if switch does not turn it on or off.** A tool that cannot be controlled with the switch is dangerous and must be repaired.

- **Disconnect battery pack from tool or place the switch in the locked or off position before making any adjustments, changing accessories, or storing the tool.** Such preventative safety measures reduce the risk of starting the tool accidentally.
- **Store idle tools out of reach of children and other untrained persons.** Tools are dangerous in the hands of untrained users.
- **When battery pack is not in use, keep it away from other metal objects like: paper clips, coins, keys, nails, screws, or other small metal objects that can make a connection from one terminal to another.** Shorting the battery terminals together may cause sparks, burns, or a fire.
- **Maintain tools with care. Keep cutting tools sharp and clean.** Properly maintained tools, with sharp cutting edges are less likely to bind and are easier to control.
- **Check for misalignment or binding of moving parts, breakage of parts, and any other condition that may affect the tool's operation.** If damaged, have the tool serviced before using. Many accidents are caused by poorly maintained tools.
- **Use only accessories that are recommended by the manufacturer for your model.** Accessories that may be suitable for one tool, may create a risk of injury when used on another tool.

SERVICE

- **Tool service must be performed only by qualified repair personnel.** Service or maintenance performed by unqualified personnel may result in a risk of injury.
- **When servicing a tool, use only identical replacement parts. Follow instructions in the Maintenance section of this manual.** Use of unauthorized parts or failure to follow Maintenance Instructions may create a risk of shock or injury.

Additional Safety Instructions for Metal Saws

⚠ DANGER: Keep hands away from cutting area and blade. Keep your second hand on auxiliary handle. If both hands are holding the saw, they cannot be cut by the blade.

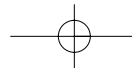
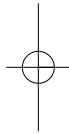
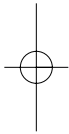

- **Keep your body positioned to either side of the blade, but not in line with the saw blade. KICKBACK could cause the saw to jump backwards.** (See Causes and Operator Prevention of Kickback)
 - **Do not reach underneath the work.** The guard can not protect you from the blade below the work.
 - **Check lower guard for proper closing before use. Do not operate saw if lower guard does not move freely and close instantly. Never clamp or tie the lower guard into the open position. If saw is accidentally dropped, lower guard may be bent.** Raise the lower guard with the retracting lever and make sure it moves freely and does not touch the blade or any other part, in all angles and depths of cut.
 - **Check the operation and condition of the lower guard spring. If the guard and the spring are not operating properly, they must be serviced before use.** Lower guard may operate sluggishly due to damaged parts, gummy deposits, or a buildup of debris.
 - **Lower guard should be retracted manually only for special cuts such as “Pocket Cuts” and “Compound Cuts.” Raise lower guard by retracting lever. As soon as blade enters the material, lower guard must be released.** For all other sawing, the lower guard should operate automatically.
 - **Always observe that the lower guard is covering the blade before placing saw down on bench or floor.** An unprotected, coasting blade will cause the saw to walk backwards, cutting whatever is in its path. Be aware of the time it takes for the blade to stop after switch is released.
 - **NEVER hold piece being cut in your hands or across your leg.** It is important to support the work properly to minimize body exposure, blade binding, or loss of control.
 - **Hold tool by insulated gripping surfaces when performing an operation where the cutting tool may contact hidden wiring.** Contact with a “live” wire will also make exposed metal parts of the tool “live” and shock the operator.
 - **When ripping always use a rip fence or straight edge guide.** This improves the accuracy of cut and reduces the chance for blade binding.
 - **Always use blades with correct size and shape (diamond vs. round) arbor holes.** Blades that do not match the mounting hardware of the saw will run eccentrically, causing loss of control.
 - **Do not use saw blades intended for cutting wood.** Use only 6-3/4" (171mm) DEWALT Metal Cutting blades with a 20mm arbor.
 - **Never use damaged or incorrect blade washers or bolts.** The blade washers and bolt were specially designed for your saw, for optimum performance and safety of operation.
 - **Do not cut wood or masonry with the metal saw.** Cutting wood or masonry will coat the sight window and front window with dust, interfering with the safe operation of the saw.
 - **Keep battery charger away from the cutting area.** Metal chips accumulating in the charger creates a risk of electric shock or fire.
 - **Protect the battery pack from contact with metal chips. Do not allow metal chips to accumulate on benches or storage compartments where battery packs are kept.** Metal chips can cause a battery pack to short out and create a risk of electric shock or fire.
 - **Periodically check the battery pack and charger for accumulated metal chips. Remove accumulated metal chips.** Maintaining a clean work environment will reduce the risk of electric shock or fire.
 - **Do not use oil or cutting fluids with the metal saw. Do not use cleaning fluids to clean front window.** Cleaning fluids, cutting fluids, or oils could harm the plastic in the front window, interfering with the safe operation of the saw.
- ⚠ WARNING: Do not operate the saw with a damaged or missing sight or front window.** If window is damaged or missing, have

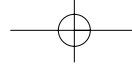

the saw serviced at an authorized service center. If the saw is operated without the window, metal chips could fly through the guard and cause personal injury.

CAUSES AND OPERATOR PREVENTION OF KICKBACK

- Kickback is a sudden reaction to a pinched, bound or misaligned saw blade, causing an uncontrolled saw to lift up and out of the workpiece toward the operator.
- When the blade is pinched or bound tightly by the kerf closing down, the blade stalls and the motor reaction drives the unit rapidly back toward the operator.
- If the blade becomes twisted or misaligned in the cut, the teeth at the back edge of the blade can dig into the top surface of the wood causing the blade to climb out of the kerf and jump back toward operator.
- Kickback is the result of tool misuse and/or incorrect operating procedures or conditions and can be avoided by taking proper precautions as given below:
- **Maintain a firm grip with both hands on the saw and position your body and arm to allow you to resist kickback forces.** Kickback forces can be controlled by the operator, if proper precautions are taken.
- **When blade is binding, or when interrupting a cut for any reason, release the trigger and hold the saw motionless in the material until the blade comes to a complete stop. Never attempt to remove the saw from the work or pull the saw backward while the blade is in motion or kickback may occur.** Investigate and take corrective actions to eliminate the cause of blade binding.
- **When restarting a saw in the workpiece, center the saw blade in the kerf and check that the saw teeth are not engaged into the material.** If saw blade is binding, it may walk up or kickback from the workpiece as the saw is restarted.
- **Support large panels to minimize the risk of blade pinching and kickback.** Large panels tend to sag under their own weight.

Support must be placed under the panel on both sides, near the line of cut and near the edge of the panel.

- **Do not use dull or damaged blade.** Unsharpened or improperly set blades produce narrow kerf causing excessive friction, blade binding, and kickback.
- **Blade depth and bevel adjusting locking levers must be tight and secure before making cut.** If blade adjustment shifts while cutting, it may cause binding and KICKBACK.
- **Use extra caution when making a “Pocket Cut” into existing walls or other blind areas.** The protruding blade may cut objects that can cause kickback.

NOTE: Although the above information references wood, this saw is only to be used to cut metal. Kickback can occur when cutting metal.

▲ CAUTION: Wear appropriate hearing protection during use. Under some conditions and duration of use, noise from this product may contribute to hearing loss.

▲ CAUTION: Always wear eye protection. Goggles should meet or exceed ANSI Z87.1 requirements.

▲ CAUTION: Do not attempt to cut stainless steel, rebar, hardened or heat-treated steel, cast iron, masonry or unknown materials.

▲ CAUTION: When not in use, place tool on its side on a stable surface where it will not cause a tripping or falling hazard. Some tools with large battery packs will stand upright on the battery pack but may be easily knocked over.

▲ WARNING: Some dust created by power sanding, sawing, grinding, drilling, and other construction activities contains chemicals known to cause cancer, birth defects or other reproductive harm. Some examples of these chemicals are:

- lead from lead-based paints,
- crystalline silica from bricks and cement and other masonry products, and
- arsenic and chromium from chemically-treated lumber (CCA).

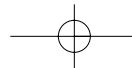
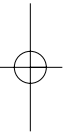
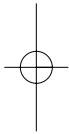

Your risk from these exposures varies, depending on how often you do this type of work. To reduce your exposure to these chemicals: work in a well ventilated area, and work with approved safety equipment, such as those dust masks that are specially designed to filter out microscopic particles.

- **Avoid prolonged contact with dust from power sanding, sawing, grinding, drilling, and other construction activities. Wear protective clothing and wash exposed areas with soap and water.** Allowing dust to get into your mouth, eyes, or lay on the skin may promote absorption of harmful chemicals.

▲ WARNING: Use of this tool can generate and/or disburse dust, which may cause serious and permanent respiratory or other injury. Always use NIOSH/OSHA approved respiratory protection appropriate for the dust exposure. Direct particles away from face and body.

- The label on your tool may include the following symbols. The symbols and their definitions are as follows:

V.....volts	Aamperes
Hz.....hertz	W.....watts
minminutes	~alternating current
====direct current	n _ono load speed
ⓁClass I Construction (grounded)	⊕earthing terminal
ⓂClass II Construction (double insulated)	▲safety alert symbol
BPMbeats per minute	.../minrevolutions or reciprocation per minute

Important Safety Instructions for Battery Packs

Your tool uses an 18.0 Volt DEWALT battery pack. When ordering replacement battery packs, be sure to include catalog number and voltage. Extended Run-Time battery packs deliver more run-time than standard battery packs. Consult the chart at the end of this manual for compatibility of chargers and battery packs.

NOTE: Your tool will accept either standard or Extended Run Time battery packs. However, be sure to select proper voltage. Batteries slowly lose their charge when they are not on the charger, the best place to keep your battery is on the charger at all times.

The battery pack is not fully charged out of the carton. Before using the battery pack and charger, read the safety instructions below. Then follow charging procedures outlined.

READ ALL INSTRUCTIONS

- **Do not incinerate the battery pack even if it is severely damaged or is completely worn out.** The battery pack can explode in a fire.
- **A small leakage of liquid from the battery pack cells may occur under extreme usage or temperature conditions.** This does not indicate a failure. However, if the outer seal is broken and this leakage gets on your skin:
 - Wash quickly with soap and water.
 - Neutralize with a mild acid such as lemon juice or vinegar.
 - If battery liquid gets into your eyes, flush them with clean water for a minimum of 10 minutes and seek immediate medical attention. (**Medical note:** The liquid is 25-35% solution of potassium hydroxide.)
- Charge the battery packs only in DEWALT chargers.
- **DO NOT** splash or immerse in water or other liquids.
- **Do not store or use the tool and battery pack in locations where the temperature may reach or exceed 105°F (40°) (such as outside sheds or metal buildings in summer).**

▲ DANGER: Electrocutation hazard. Never attempt to open the battery pack for any reason. If battery pack case is cracked or damaged, do not insert into charger. Electric shock or electrocution may result. Damaged battery packs should be returned to service center for recycling.

NOTE: Battery storage and carrying caps are provided for use whenever the battery is out of the tool or charger. Remove cap before placing battery in charger or tool.

⚠ WARNING: Fire hazard. Do not store or carry battery so that metal objects can contact exposed battery terminals. For example, do not place battery in aprons, pockets, tool boxes, product kit boxes, drawers, etc., with loose nails, screws, keys, etc. without battery cap. **Transporting batteries can possibly cause fires if the battery terminals inadvertently come in contact with conductive materials such as keys, coins, hand tools and the like.** The US Department of Transportation Hazardous Material Regulations (HMR) actually prohibit transporting batteries in commerce or on airplanes (i.e., packed in suitcases and carry-on luggage) UNLESS they are properly protected from short circuits. So when transporting individual batteries, make sure that the battery terminals are protected and well insulated from materials that could contact them and cause a short circuit.

⚠ CAUTION: Battery pack must be securely attached to tool. If battery pack is detached, personal injury may result.

The RBRC™ Seal

The RBRC™ (Rechargeable Battery Recycling Corporation) Seal on the nickel cadmium and nickel metal hydride batteries (or battery packs) indicate that the costs to recycle these batteries (or battery packs) at the end of their useful life have already been paid by DEWALT. In some areas, it is illegal to place spent nickel cadmium and nickel metal hydride batteries in the trash or municipal solid waste stream and the RBRC program provides an environmentally conscious alternative.

RBRC™ in cooperation with DEWALT and other battery users, has established programs in the United States and Canada to facilitate the collection of spent nickel cadmium and nickel metal hydride batteries. Help protect our environment and conserve natural resources



by returning the spent nickel cadmium and nickel metal hydride batteries to an authorized DEWALT service center or to your local retailer for recycling. You may also contact your local recycling center for information on where to drop off the spent battery.

RBRC™ is a registered trademark of the Rechargeable Battery Recycling Corporation.

Important Safety Instructions for Battery Chargers

SAVE THESE INSTRUCTIONS: This manual contains important safety instructions for battery chargers.

- Before using charger, read all instructions and cautionary markings on charger, battery pack, and product using battery pack.

⚠ DANGER: Electrocutation hazard. 120 volts are present at charging terminals. Do not probe with conductive objects.

⚠ WARNING: Shock hazard. Do not allow any liquid to get inside charger.

⚠ CAUTION: Burn hazard. To reduce the risk of injury, charge only DEWALT rechargeable batteries. Other types of batteries may burst causing personal injury and damage.

⚠ CAUTION: Under certain conditions, with the charger plugged in to the power supply, the exposed charging contacts inside the charger can be shorted by foreign material. Foreign materials of a conductive nature such as, but not limited to, steel wool, aluminum foil, or any buildup of metallic particles should be kept away from charger cavities. Always unplug the charger from the power supply when there is no battery pack in the cavity. Unplug charger before attempting to clean.

- **DO NOT attempt to charge the battery pack with any chargers other than the ones in this manual.** The charger and battery pack are specifically designed to work together.
- **These chargers are not intended for any uses other than charging DEWALT rechargeable batteries.** Any other uses may result in risk of fire, electric shock or electrocution.
- **Do not expose charger to rain or snow.**

- **Pull by plug rather than cord when disconnecting charger.** This will reduce risk of damage to electric plug and cord.
- **Make sure that cord is located so that it will not be stepped on, tripped over, or otherwise subjected to damage or stress.**
- **Do not use an extension cord unless it is absolutely necessary.** Use of improper extension cord could result in risk of fire, electric shock, or electrocution.
- **An extension cord must have adequate wire size (AWG or American Wire Gauge) for safety.** The smaller the gauge number of the wire, the greater the capacity of the cable, that is 16 gauge has more capacity than 18 gauge. When using more than one extension to make up the total length, be sure each individual extension contains at least the minimum wire size.

Recommended Minimum Wire Size for Extension Cords
Total Length of Cord

25 ft.	50 ft.	75 ft.	100 ft.	125 ft.	150 ft.	175 ft.
7.6 m	15.2 m	22.9 m	30.5 m	38.1 m	45.7 m	53.3 m

Wire Size AWG

18	18	16	16	14	14	12
----	----	----	----	----	----	----

- **Do not place any object on top of charger or place the charger on a soft surface that might block the ventilation slots and result in excessive internal heat.** Place the charger in a position away from any heat source. The charger is ventilated through slots in the top and the bottom of the housing.
- **Do not operate charger with damaged cord or plug** — have them replaced immediately.
- **Do not operate charger if it has received a sharp blow, been dropped, or otherwise damaged in any way.** Take it to an authorized service center.
- **Do not disassemble charger; take it to an authorized service center when service or repair is required.** Incorrect reassembly may result in a risk of electric shock, electrocution or fire.

- **Disconnect the charger from the outlet before attempting any cleaning. This will reduce the risk of electric shock.** Removing the battery pack will not reduce this risk.
- **NEVER attempt to connect 2 chargers together.**
- **The charger is designed to operate on standard household electrical power (120 Volts). Do not attempt to use it on any other voltage.** This does not apply to the vehicular charger.

Using Automatic Tune-Up™ Mode

The Automatic Tune-Up™ Mode equalizes or balances the individual cells in the battery pack allowing it to function at peak capacity. Battery packs should be tuned up weekly or after 10 charge/discharge cycles or whenever the pack no longer delivers the same amount of work. To use the Automatic Tune-Up™, place the battery pack in the charger and leave it for at least 8 hours. The charger will cycle through the following modes.

1. The red light will blink continuously indicating that the 1-hour charge cycle has started.
2. When the 1-hour charge cycle is complete, the light will stay on continuously and will no longer blink. This indicates that the pack is fully charged and can be used at this time.
3. Whenever the pack is left in the charger after the initial 1-hour charge, the charger will begin the Automatic Tune-Up™ Mode. This mode continues up to 8 hours or until the individual cells in the battery pack are equalized. The battery pack is ready for use and can be removed at any time during the Tune-Up™ Mode.
4. Once the Automatic Tune-Up™ Mode is complete the charger will transition to a maintenance charge; the indicator light shuts off when the Automatic Tune-Up™ Mode is complete.

SAVE THESE INSTRUCTIONS FOR FUTURE USE

Chargers

Your battery can be charged in DEWALT 1 Hour Chargers, 15 Minute Chargers or Vehicular 12 volt charger. Be sure to read

air temperature below +40°F (+4.5°C), or above +105°F (+40.5°C). This is important and will prevent serious damage to the battery pack.

2. The charger and battery pack may become warm to touch while charging. This is a normal condition, and does not indicate a problem. To facilitate the cooling of the battery pack after use, avoid placing the charger or battery pack in a warm environment such as in a metal shed, or an uninsulated trailer.
3. If the battery pack does not charge properly:
 - a. Check current at receptacle by plugging in a lamp or other appliance
 - b. Check to see if receptacle is connected to a light switch which turns power off when you turn out the lights.
 - c. Move charger and battery pack to a location where the surrounding air temperature is approximately 65°F - 75°F (18°-24°C).
 - d. If charging problems persist, take the tool, battery pack and charger to your local service center.
4. The battery pack should be recharged when it fails to produce sufficient power on jobs which were easily done previously. DO NOT CONTINUE to use under these conditions. Follow the charging procedure. You may also charge a partially used pack whenever you desire with no adverse affect on the battery pack.
5. Under certain conditions, with the charger plugged into the power supply, the exposed charging contacts inside the charger can be shorted by foreign material. Foreign materials of a conductive nature such as, but not limited to, steel wool, aluminum foil, or any buildup of metallic particles should be kept away from charger cavities. Always unplug the charger from the power supply when there is no battery pack in the cavity. Unplug charger before attempting to clean.
6. Do not freeze or immerse charger in water or any other liquid.

▲ WARNING: Shock hazard. Don't allow any liquid to get inside charger.

▲ CAUTION: Never attempt to open the battery pack for any reason. If the plastic housing of the battery pack breaks or cracks, return to a service center for recycling.

FAMILIARIZATION

Switch

The saw is controlled by a trigger switch (A) and lock off button (B). The switch lock off button must be pressed before the trigger switch will turn the saw on. Releasing the trigger turns the saw off.

NOTE: This tool has no provision to lock the switch on. The saw should never be locked on by any means.

Windows

The saw is equipped with a sight window on the side of the guard and a front window on the front of the guard. These windows allow the user to see a cutting line on the material to be cut.

▲ WARNING: Do not operate the saw with a damaged or missing sight or front window. If window is damaged or missing, have the saw serviced at an authorized service center. If saw is operated without the window, metal chips could fly through the guard and cause personal injury.

▲ CAUTION: Do not use oil or cutting fluids with the metal saw. Do not use cleaning fluids to clean front window. Cleaning fluids, cutting fluids, or oils could harm the plastic in the front window, interfering with the safe operation of the saw.

Saw Shoe

The front of the saw shoe has a kerf indicator (E) that allows the operator to glide the saw along cutting lines. Aligning the cutting line with the notch on the front of the shoe and centering it using the "modified V" shaped kerf indicator allows the operator to keep the

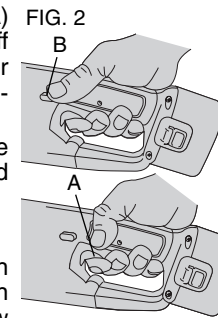

blade in line with the cutting line. the cutting line is visible through the narrowest part of the kerf indicator, the blade will pass directly over the cutting line. The line scribed across the saw shoe (L) indicates where the blade meets the material to be cut when the saw is set at the full depth of cut.

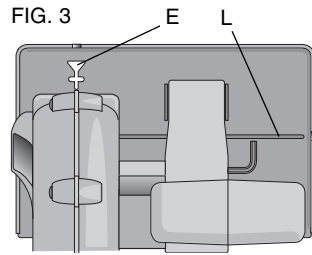

If

To avoid kickback, support material near the cut. Do not support it away from the cut. If material is supported away from the cut, it will bind the blade and cause kickback.

When cutting thin strips, keep the blade at least 1/2" (approximately 13 mm) from the edge of the material. Thin strips may bind, causing kickback and increasing the risk of personal injury.

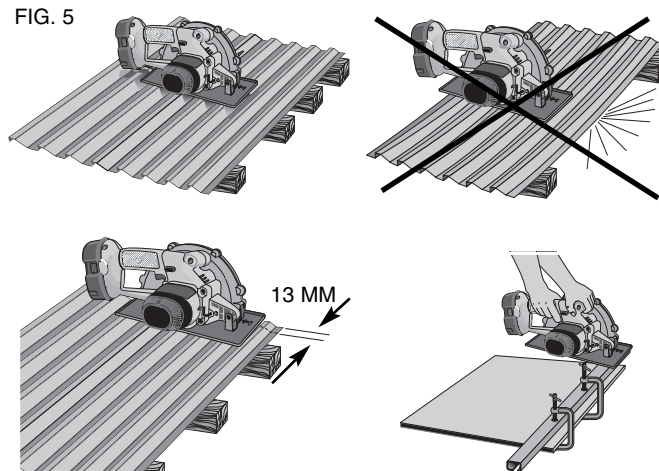

Depth Adjustment

Remove the battery pack before making any adjustments to the saw.

The metal saw is equipped with a pivoting shoe, that allows the operator to set the depth of cut. For the most efficient cutting action, set the depth adjustment so that one tooth of the blade projects below the material to be cut. This distance is from the tip of the tooth to the bottom of the gullet in front of the tooth. This keeps blade friction at a minimum, removes metal chips from the cut, results in cooler, faster sawing and reduces the chance of kickback. To set the depth of cut follow the steps below.

1. Lay the piece of material you plan to cut along the blade as shown.
2. Note how much tooth projects beyond the material.
3. Loosen the depth adjustment knob and move the shoe to change the depth of cut.
4. Retighten the depth adjustment knob securely.

FIG. 4

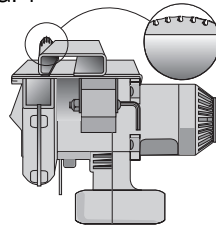

OPERATION

Work Piece Support

CUTTING SHEETS OF METAL

The figures to the right show the correct and incorrect way to support large sheet.

CUTTING RECTANGULAR METAL STOCK

Clamp the material you plan to cut to a workbench or other work surface as shown above.

Cutting

1. Hold the saw securely using both hands. The figure shows appropriate hand position. Keep your body to one side of the line along which you are cutting. This will protect you from injury related to kickback.

English

- When cutting ends off of rectangular metal stock, place the widest part of the shoe on the part of the material that is clamped to the workbench or other support, not on the part of the material that will fall when the cut is made.

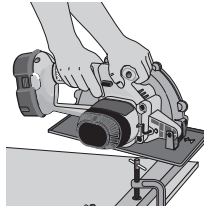

- Depress the trigger switch and allow the saw to reach full speed before the blade contacts the material to be cut.
- Push the saw forward at a speed that allows the blade to cut without laboring.
- As you finish a cut, release the trigger and allow the blade to stop before lifting the saw from the work. As you lift the saw, the guard will automatically close under the blade.

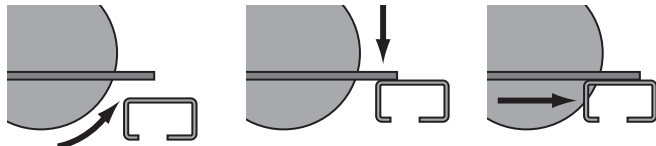

FIG. 7

CORRECTING A CUT

Should your cut begin to leave the cutting line, don't try to force it back on. Forcing a correction can stall the saw and cause kickback. Instead, release the switch and allow the blade to come to a complete stop.

CAUTION: Do not cut through bolts with the metal saw. Damage to the saw or personal injury could result.

Maximizing Blade Life

To extend blade life, follow these practices.

- Do not force the blade through the metal. The saw must cut at its own pace and at a constant rate.
- Keep base of the saw firmly against metal you are cutting.

- If the metal you are cutting is vibrating or shaking, clamp the material as close to the cut as possible and slow down the cutting rate.

Changing Blades

CAUTION: TURN OFF TOOL AND REMOVE BATTERY PACK FROM SAW BEFORE CHANGING ACCESSORIES OR MAKING ANY ADJUSTMENTS.

TO INSTALL THE BLADE

- Place inner clamp washer (M) on saw spindle with the large flat surface facing out toward the blade (Fig. 8).
- Retract the lower blade guard (G) and place blade on saw spindle against the inner clamp washer, making sure that the blade will rotate in the proper direction (the direction of the rotation arrow on the saw blade and the teeth must point in the same direction as the direction of rotation arrow on the saw). Do not assume that the printing on the blade will always be facing you when properly installed. When retracting the lower blade guard to install the blade, check the condition and operation of the lower blade guard to assure that it is working properly. Make sure it moves freely and does not touch the blade or any other part, in all angles and depths of cut.
- Place outer clamp washer (N) on saw spindle with the large flat surface against the blade with beveled side facing out.

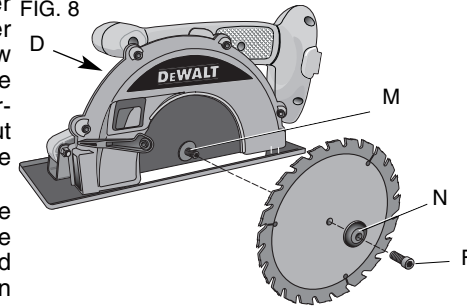

4. Thread blade clamping screw (F) into saw spindle by hand (screw has left-hand threads and must be turned counterclockwise to tighten).
5. Depress the blade lock (D) while turning the saw spindle with the blade wrench until the blade lock engages and the blade stops rotating (Fig. 9).
6. Tighten the blade clamping screw firmly with the blade wrench.

NOTE: Never engage the blade lock while saw is running, or engage in an effort to stop the tool. Never turn the saw on while the blade lock is engaged. Serious damage to your saw will result.

TO REPLACE THE BLADE

1. To loosen the blade clamping screw (F), depress the blade lock (D) and turn the saw spindle with the blade wrench until the blade lock engages and the blade stops rotating. With the blade lock engaged, turn the blade clamping screw clockwise with the blade wrench (screw has left-hand threads and must be turned clockwise to loosen).
2. Remove the blade clamping screw (F) and outer clamp washer (N) only. Remove old blade.
3. Clean any sawdust that may have accumulated in the guard or clamp washer area and check the condition and operation of the lower blade guard as previously outlined. Do not lubricate this area.
4. Select the proper blade for the application (see **Blades**). Always use blades that are the correct size (diameter) with the proper size and shape center hole for mounting on the saw spindle. Always assure that the maximum recommended speed (rpm) on the saw blade meets or exceeds the speed (rpm) of the saw.

FIG. 9

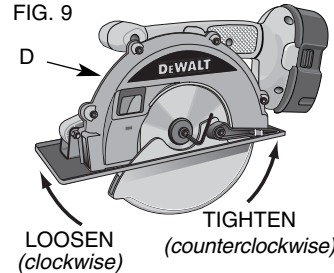

5. Follow steps 2 through 6 under **To Install the Blade**, making sure that the blade will rotate in the proper direction.

LOWER BLADE GUARD

⚠ WARNING: *The lower blade guard is a safety feature which reduces the risk of serious personal injury. Never use the saw if the lower guard is missing, damaged, misassembled or not working properly. Do not rely on the lower blade guard to protect you under all circumstances. Your safety depends on following all warnings and precautions as well as proper operation of the saw. Check lower guard for proper closing before each use as outlined in Additional Safety Rules for Circular Saws. If the lower blade guard is missing or not working properly, have the saw serviced before using. To assure product safety and reliability, repair, maintenance and adjustment should be performed by an authorized service center or other qualified service organization, always using identical replacement parts.*

Replacing Sight Window

The sight window must be replaced by an authorized DEWALT service center.

⚠ WARNING: *Do not operate the saw with a damaged or missing sight or front window. If window is damaged or missing, have the saw serviced at an authorized service center. If the saw is operated without the window, metal chips could fly through the guard and cause personal injury.*

Cleaning

⚠ CAUTION: *Never use solvents or other harsh chemicals for cleaning the non-metallic parts of the tool. These chemicals may weaken the plastic materials used in these parts. Use a cloth dampened only with water and mild soap. Do not use gasoline, turpentine, lacquer or paint thinner, dry cleaning fluids or similar products. Never let any liquid get inside the tool; never immerse any part of the tool into a liquid.*

⚠ CAUTION: Do not use any cleaning fluids on the sight window or the front window to avoid clouding them and compromising the safe operation of the saw. Use compressed air to remove accumulated dust from the inside of the sight and front windows. Wear safety glasses when performing this.

CHARGER CLEANING INSTRUCTIONS

⚠ WARNING: Shock hazard. Disconnect the charger from the AC outlet before cleaning. Dirt and grease may be removed from the exterior of the charger using a cloth or soft non-metallic brush. Do not use water or any cleaning solutions.

Lubrication

Self lubricating ball and roller bearings are used in the tool and lubrication is not required. We recommend that you take or send the tool to a certified service center for a thorough cleaning, inspection, and lubrication of the gear case annually, depending on how much you use the tool.

MAINTENANCE

Repairs

To assure product SAFETY and RELIABILITY, repairs, maintenance and adjustments (including brush inspection and replacement) should be performed by a DEWALT factory service center, a DEWALT authorized service center or other qualified service personnel. Always use identical replacement parts.

Accessories

Recommended accessories for use with your tool are available at extra cost from your local service center. Use only 6-3/4" DEWALT metal cutting blades with a 20mm arbor.

Recommended accessories for use with your tool are available at extra cost from your local service center. If you need any assistance in locating any accessory, please contact DEWALT Industrial Tool Co., 701 East Joppa Road, Baltimore, MD 21286, call 1-800-4-DEWALT (1-800-433-9258) or visit our website www.dewalt.com.

⚠ CAUTION: The use of any other accessory not recommended for use with this tool could be hazardous.

Three Year Limited Warranty

DEWALT will repair, without charge, any defects due to faulty materials or workmanship for three years from the date of purchase. This warranty does not cover part failure due to normal wear or tool abuse. For further detail of warranty coverage and warranty repair information, visit www.dewalt.com or call 1-800-4-DEWALT (1-800-433-9258). This warranty does not apply to accessories or damage caused where repairs have been made or attempted by others. This warranty gives you specific legal rights and you may have other rights which vary in certain states or provinces.

In addition to the warranty, DEWALT tools are covered by our:

1 YEAR FREE SERVICE

DEWALT will maintain the tool and replace worn parts caused by normal use, for free, any time during the first year after purchase.

2 YEARS FREE SERVICE ON XRPT™ BATTERY PACKS

DC9096, DC9091 and DC9071

90 DAY MONEY BACK GUARANTEE

If you are not completely satisfied with the performance of your DEWALT Power Tool, Laser, or Nailer for any reason, you can return it within 90 days from the date of purchase with a receipt for a full refund – no questions asked.

LATIN AMERICA: This warranty does not apply to products sold in Latin America. For products sold in Latin America, see country specific warranty information contained either in the packaging, call the local company or see website for warranty information.

FREE WARNING LABEL REPLACEMENT: If your warning labels become illegible or are missing, call 1-800-4-DEWALT for a free replacement.

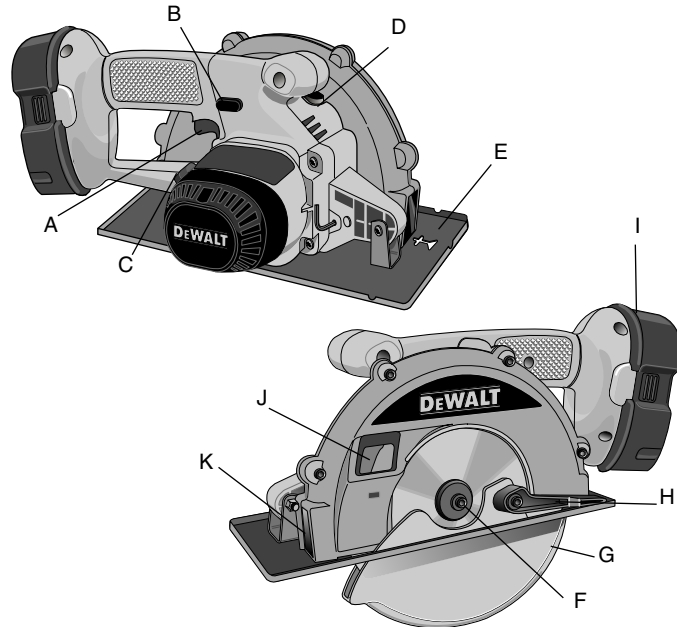

- A. Interrupteur à gâchette
- B. Bouton de verrouillage en position d'arrêt de l'interrupteur
- C. Bouton de réglage de la profondeur
- D. Bouton de verrouillage de la lame
- E. Indicateur de trait de scie

- F. Vis de fixation de la lame
- G. Protège-lame inférieur
- H. Levier d'escamotage de la lame inférieure
- I. Bloc-pile
- J. Fenêtre située
- K. Fenêtre avant

SI VOUS AVEZ DES QUESTIONS OU VOUS VOULEZ NOUS FAIRE PART DE VOS COMMENTAIRES CONCERNANT CET OUTIL OU TOUT AUTRE OUTIL DEWALT, COMPOSEZ SANS FRAIS LE : 1 800 433-9258.

Règles de sécurité concernant les outils à pile – Généralités

⚠ AVERTISSEMENT! Lire, comprendre et suivre toutes les directives précisées ci-dessous, y compris les consignes de sécurité, afin d'éviter les risques de choc électrique, d'incendie ou de blessure grave.

CONSERVER CES DIRECTIVES

ZONE DE TRAVAIL

- **Garder la zone de travail propre et bien éclairée;** les établis encombrés et les endroits sombres sont propices aux accidents.
- **Ne pas utiliser les outils électriques dans une atmosphère explosive, comme à proximité de liquides, de gaz ou de poussières inflammables;** le moteur peut créer des étincelles et enflammer les vapeurs ou les poussières environnantes.
- **Tenir les enfants, les visiteurs ou toute autre personne éloignés lorsqu'on utilise un outil électrique;** les distractions peuvent faire perdre la maîtrise de ce dernier.

MESURES DE SÉCURITÉ - ÉLECTRICITÉ

- **Ne pas utiliser le cordon de manière abusive, ni transporter l'outil en le tenant par le cordon. On doit tenir le cordon éloigné des sources de chaleur, de l'huile, des bords tranchants ou des pièces mobiles. Remplacer immédiatement les cordons endommagés, car ces derniers augmentent les risques d'incendie.**
- **Un outil à piles intégrées ou à bloc-pile externe doit être rechargé seulement au moyen du chargeur approprié, car un chargeur destiné à une pile particulière peut entraîner un risque d'incendie lorsqu'il est utilisé avec une autre.**

- **N'utiliser l'outil à piles qu'avec le bloc-pile désigné**, car l'utilisation d'un autre type de piles peut entraîner un risque d'incendie.

SÉCURITÉ PERSONNELLE

- **Rester vigilant en tout temps et faire preuve de jugement lorsqu'on utilise un outil électrique; ne pas utiliser l'outil lorsqu'on est fatigué ou sous l'influence de drogues, d'alcool ou de médicaments**, car un moment d'inattention peut entraîner des blessures graves.
- **Porter des vêtements appropriés; ne pas porter de vêtements amples ni de bijoux. Couvrir ou attacher les cheveux longs. Garder les cheveux, les vêtements, les bijoux et les gants éloignés des pièces mobiles**, car ceux-ci peuvent s'y coincer. Se tenir éloigné des événements puisque ces derniers pourraient camoufler des pièces mobiles.
- **Éviter les démarrages accidentels; s'assurer que l'interrupteur est en position de verrouillage ou d'arrêt avant de brancher l'outil**. Ne pas transporter l'outil en laissant le doigt sur l'interrupteur ni y insérer le bloc-pile lorsque l'outil est en marche, car cela pourrait causer un accident.
- **Retirer les clés de réglage avant de démarrer l'outil**; une clé laissée sur une pièce rotative peut entraîner des blessures.
- **Ne pas trop étendre les bras; les pieds doivent rester ancrés fermement au sol afin de maintenir son équilibre en tout temps** et de mieux maîtriser l'outil dans des situations imprévues.
- **Utiliser le matériel de sécurité approprié; toujours porter des lunettes de protection**. Porter un masque anti-poussières, des chaussures antidérapantes, un casque de sécurité ou des protecteurs auditifs lorsque la situation le requiert.

UTILISATION ET ENTRETIEN DE L'OUTIL

- **Fixer et soutenir la pièce sur une plate-forme stable au moyen d'une butée fixe ou de tout autre dispositif sem-**

blable; la pièce est instable lorsqu'on la retient manuellement ou qu'on l'appuie contre le corps, ce qui peut faire perdre la maîtrise de l'outil.

- **Ne pas forcer l'outil ni l'utiliser pour des travaux autres que ceux pour lesquels il a été conçu**. Pour obtenir de meilleurs résultats et prévenir les risques de blessure, laisser l'outil couper à la vitesse pour laquelle il a été conçu.
- **Ne pas utiliser l'outil lorsque l'interrupteur marche-arrêt ne fonctionne pas**; tout outil qui ne peut être commandé au moyen de l'interrupteur est dangereux et doit être réparé.
- **Débrancher le bloc-pile de l'outil ou mettre l'interrupteur en position de verrouillage ou d'arrêt avant d'effectuer un réglage, de changer les accessoires ou de ranger l'outil**; ces mesures de sécurité préventives réduisent les risques de démarrage accidentel.
- **Lorsqu'on n'utilise pas l'outil, le ranger hors de la portée des enfants ou des personnes non qualifiées**; les outils sont dangereux entre les mains de personnes inexpérimentées.
- **Lorsqu'on n'utilise pas le bloc-pile, le ranger à l'écart des objets métalliques tels que les trombones, les pièces de monnaie, les clés, les clous, les vis ou autres petits objets susceptibles de conduire l'électricité entre les bornes** et d'occasionner ainsi un court-circuit pouvant provoquer des étincelles, des brûlures ou un incendie.
- **Bien entretenir l'outil et s'assurer qu'il est toujours bien propre et aiguisé**; les outils bien entretenus et dont les bords sont bien tranchants sont moins susceptibles de rester coincés et sont plus faciles à maîtriser.
- **Vérifier les pièces mobiles afin de s'assurer qu'elles sont bien alignées et qu'elles ne restent pas coincées; vérifier également les pièces afin de s'assurer qu'il n'y a ni bris ni aucune autre condition susceptible de nuire au bon fonctionnement de l'outil**; faire réparer l'outil si ce dernier est

endommagé avant de s'en servir à nouveau, car les accidents sont souvent causés par des outils mal entretenus.

- **N'utiliser que les accessoires recommandés par le fabricant pour le modèle en question; un accessoire destiné à un outil particulier peut devenir dangereux lorsqu'il est utilisé avec un autre.**

ENTRETIEN

- **L'outil doit être entretenu ou réparé par le personnel qualifié seulement; toute maintenance effectuée par une personne non qualifiée peut entraîner des risques de blessure.**
- **Lors de l'entretien, n'utiliser que des pièces de rechange identiques et suivre les directives de la section «Entretien» du présent guide afin de prévenir les risques de choc électrique ou de blessure.**

Règles de sécurité additionnelles concernant les scies à métaux

▲ DANGER! Garder les mains éloignées des zones de coupe et de la lame. Toujours tenir l'outil en plaçant une main sur la poignée auxiliaire; on protège ses mains en les utilisant toutes les deux pour tenir l'outil.

- **Toujours se placer d'un côté ou de l'autre de la lame en évitant de se tenir dans son trajet, car la scie pourrait reculer brusquement par suite d'un REBOND.** (Voir la section « CAUSES DU REBOND ET MESURES PRÉVENTIVES » du présent guide).
- **Ne pas mettre les mains sous la pièce** car il n'y a aucune protection contre la lame à cet endroit.
- **Vérifier le protège-lame inférieur afin de s'assurer qu'il est bien fermé avant d'utiliser l'outil; ne pas faire fonctionner ce dernier si le protège-lame ne se déplace pas librement ou s'il ne se ferme pas instantanément. Ne jamais le bloquer ou le fixer en position ouverte. Si on échappe la scie,**

soulever le protège-lame inférieur au moyen du levier d'escamotage et le vérifier afin de s'assurer qu'il n'y a aucun dommage, qu'il se déplace librement et qu'il n'entre pas en contact avec la lame ou toute autre pièce de l'outil, quel que soit l'angle et la profondeur de coupe.

- **S'assurer que le ressort du protège-lame inférieur est en bon état de fonctionnement; sinon, on doit lui faire subir un entretien avant d'utiliser l'outil.** Le protège-lame peut être difficile à déplacer en présence de pièces endommagées, de dépôts gommeux ou de débris accumulés.
- **On ne doit escamoter manuellement le protège-lame inférieur que pour réaliser une coupe spéciale, complexe ou à partir de l'intérieur d'un matériau. Pour ce faire, on doit le soulever au moyen du levier d'escamotage, relâchant ce dernier dès que la lame mord dans la pièce.** Le protège-lame s'escamote automatiquement pour tous les autres types de coupe.
- **Toujours s'assurer que le protège-lame inférieur recouvre la lame avant de déposer la scie sur le plancher ou sur un établi, car, sans protection, une lame qui tourne encore fait reculer la scie, coupant tout ce qui se trouve sur son passage. Il est en outre bon de savoir combien de temps la lame prend pour s'arrêter une fois l'interrupteur relâché.**
- **Ne JAMAIS tenir la pièce dans ses mains ou le placer de travers sur ses jambes pour le couper.** Il est important de soutenir la pièce correctement afin d'éviter d'exposer des parties du corps à la lame, de coincer cette dernière ou encore, de perdre la maîtrise de l'outil.
- **Tenir l'outil par les surfaces isolées prévues à cette fin lorsqu'il risque d'entrer en contact avec des fils cachés, car de tels contacts peuvent mettre les pièces métalliques de l'outil sous tension, engendrant des risques de choc électrique.**
- **Toujours utiliser un guide de refend ou de bord droit lorsqu'on effectue une coupe en long** afin d'assurer la précision de cette dernière et d'éviter de coincer la lame.

- **Toujours utiliser une lame munie d'un arbre dont les orifices sont de dimension et de forme appropriées (en losanges vs ronds);** les lames qui ne correspondent pas aux éléments de fixation de la scie tourneront de manière excentrique, faisant perdre la maîtrise de l'outil.
 - **Ne pas utiliser de lames à bois;** utiliser seulement des lames à métaux DEWALT de 171 mm (6-3/4 po) munies d'un orifice d'arbre de 20 mm.
 - **Ne jamais utiliser de rondelles ou de boulons endommagés ou autres** que ceux qui ont été conçus pour la scie, afin d'obtenir un rendement optimal et de travailler en toute sécurité.
 - **Ne pas utiliser la scie à métaux pour couper du bois ou de la maçonnerie** afin d'éviter de recouvrir la fenêtre d'inspection et la fenêtre avant de poussière et de compromettre la sécurité de l'utilisateur..
 - **Tenir le bloc-pile éloigné de la zone de coupe,** car les éclats de métaux qui s'accumulent dans le chargeur peuvent entraîner des risques de choc électrique ou d'incendie.
 - **S'assurer qu'il n'y a aucun contact entre le bloc-pile et les éclats de métaux; ne laisser aucun éclat s'accumuler sur l'établi ni dans le compartiment de rangement du bloc-pile,** car ce dernier pourrait causer un court-circuit et risquer de provoquer un choc électrique ou un incendie.
 - **Vérifier régulièrement le bloc-pile et le chargeur afin de s'assurer qu'il n'y a aucun éclat de métal; les retirer, le cas échéant.** Maintenir la zone de travail propre afin de réduire les risques de choc électrique ou d'incendie.
 - **Ne pas utiliser de l'huile ni de fluide de coupe sur une scie à métaux; ne pas nettoyer la fenêtre avant au moyen d'une solution nettoyante** afin d'éviter d'endommager les matières plastiques et de compromettre la sécurité de l'utilisateur.
- ▲ AVERTISSEMENT : ne pas utiliser l'outil lorsque la fenêtre d'inspection ou la fenêtre avant est endommagée ou manquante** afin d'éviter les projections de métaux à travers le protège-

lame qui risquent de blesser l'utilisateur; apporter l'outil à un centre de service autorisé, le cas échéant.

CAUSES DU REBOND ET MESURES PRÉVENTIVES

- **Le rebond est une réaction soudaine de l'outil causée par une lame pincée, bloquée ou mal alignée , occasionnant la perte de maîtrise de la scie, qui se soulève et se détache de la pièce en direction de l'opérateur.**
- **Lorsque la lame reste coincée ou est immobilisée par une entaille qui se referme, l'arrêt de la lame et la réaction du moteur entraîne un recul brusque de l'outil vers l'opérateur.**
- **Si la lame se tord ou est mal alignée, les dents arrière peuvent s'engager sur le dessus de la pièce, faisant grimper la lame hors de l'entaille et rebondir l'outil en direction de l'opérateur.**
- **Le rebond découle d'une mauvaise utilisation ou du mauvais fonctionnement de l'outil; on peut l'éviter en prenant les précautions suivantes.**
- **Tenir fermement l'outil des deux mains et placer le corps et les bras de manière à pouvoir maîtriser les effets du REBOND;** le rebond peut être maîtrisé si l'opérateur prend les précautions nécessaires.
- **Lorsque la lame se coince ou qu'on veut interrompre une coupe pour quelque raison que ce soit, relâcher l'interrupteur à gâchette et maintenir la scie immobile dans la pièce, jusqu'à ce que la lame s'arrête complètement. Ne jamais tenter de sortir la scie hors de l'entaille ou de la tirer vers soi avant que la lame ne se soit immobilisée complètement afin d'éviter le REBOND.** Vérifier la pièce afin de déterminer la cause du coincement et de prendre les mesures correctives qui s'imposent.
- **Lorsqu'on remet la scie en marche, centrer la lame dans l'entaille et s'assurer que les dents ne soient pas engagées dans le matériau.** Si la lame se coince, la scie peut grimper hors de l'entaille ou faire un REBOND lorsqu'on la redémarre.

- **Soutenir les grands panneaux afin d'éviter autant que possible de coincer la lame et d'engendrer un REBOND.** Les grands panneaux tendent à s'affaisser sous leur poids et doivent être soutenus de chaque côté, près de la ligne de coupe et du bord du panneau.
- **Ne pas utiliser de lames usées ou endommagées,** car celles-ci produisent des entailles plus étroites, ce qui peut causer une friction excessive, coincer la lame et engendrer un REBOND.
- **Bien verrouiller les leviers de réglage de profondeur et d'angle de biseau avant d'amorcer une coupe ;** si ces leviers se déplacent durant la coupe, la lame peut se coincer et entraîner un REBOND.
- **On doit faire particulièrement attention lorsqu'on effectue une coupe «interne» dans un mur ou un endroit difficile à voir,** car la lame peut couper des objets cachés qui risquent d'occasionner un REBOND.

▲ **REMARQUE :** Bien que l'information fournie ci-haut fasse référence au bois, il ne faut utiliser la scie que pour couper les métaux. Le rebond peut aussi se produire lors de la coupe de métaux.

▲ **MISE EN GARDE :** Porter un dispositif de protection personnel anti-bruit approprié durant l'utilisation. Sous certaines conditions et pendant toute la durée de l'utilisation, le bruit émanant de ce produit pourrait contribuer à la perte d'audition.

▲ **MISE EN GARDE :** Toujours porter des lunettes de sécurité qui rencontrent ou dépassent les exigences de la norme ANSI Z87.1.

▲ **MISE EN GARDE :** Ne pas utiliser cet outil pour couper de l'acier inoxydable, de l'acier trempé, de la fonte, de la maçonnerie, des barres d'armature ou tout autre matériau inconnu.

▲ **MISE EN GARDE :** Lorsqu'on n'utilise pas l'outil, le placer sur le côté, sur une surface stable, de manière à éviter que les personnes s'y prennent les pieds, trébuchent et perdent l'équilibre. Bien que certains outils munis d'un gros bloc-puis-

sent être placés à la verticale, dans cette position, ils peuvent facilement être renversés.

▲ **AVERTISSEMENT :** Certains outils électriques, tels que les sableuses, les scies, les meules, les perceuses ou certains autres outils de construction, peuvent produire de la poussière contenant des produits chimiques susceptibles d'entraîner le cancer, des malformations congénitales ou pouvant être nocifs pour le système reproductif. Parmi ces produits chimiques, on retrouve :

- le plomb dans les peintures à base de plomb,
- la silice cristalline dans les briques et le ciment et autres produits de maçonnerie,
- l'arsenic et le chrome dans le bois de sciage ayant subi un traitement chimique (comme l'arséniate de cuivre et de chrome).

Le risque associé à de telles expositions varie selon la fréquence avec laquelle on effectue ces travaux. Pour réduire l'exposition à de tels produits, il faut travailler dans un endroit bien aéré et utiliser le matériel de sécurité approprié, tel un masque anti-poussières spécialement conçu pour filtrer les particules microscopiques.

- **Éviter tout contact prolongé avec la poussière soulevée par cet outil ou autres outils électriques. porter des vêtements de protection et nettoyer les parties exposées du corps avec de l'eau savonneuse.** S'assurer de bien se protéger afin d'éviter d'absorber par la bouche, les yeux ou la peau des produits chimiques nocifs.

▲ **AVERTISSEMENT :** Cet outil peut produire et répandre de la poussière susceptible de causer des dommages sérieux et permanents au système respiratoire. Toujours utiliser un appareil respiratoire anti-poussières approuvé par le NIOSH ou l'OSHA. Diriger les particules dans le sens opposé du visage et du corps.

- L'étiquette apposée sur votre outil peut comprendre les symboles suivants. Les symboles et leurs définitions sont indiqués ci-après :

V	vols	A	ampères
Hz	hertz	W	watts
min	minutes	~	courant alternatif
====	courant continu	n_0	vitesse à vide
Ⓛ	Construction de classe I (mis à la terre)	⊖	borne de terre
Ⓜ	Construction de classe II (à double isolation)	⚠	symbole d'alerte à la sécurité
BPM	coups par minute	.../min	rotations ou alternance par minute

Consignes de sécurité importantes concernant les bloc-piles

L'outil est alimenté au moyen d'un bloc-pile de 18,0 volts de DEWALT. Au moment de commander un bloc-pile de recharge, s'assurer d'inclure le numéro de catalogue et la tension appropriée. Les bloc-piles à durée prolongée durent plus longtemps que les bloc-piles standard. Consulter le diagramme à la fin du présent manuel afin de vérifier la compatibilité du chargeur avec le bloc-pile.

REMARQUE : Bien que l'outil puisse fonctionner au moyen de l'un ou l'autre de ces bloc-piles, on doit s'assurer d'en choisir un de tension appropriée. Un bloc-pile perd graduellement sa charge s'il n'est pas laissé dans le chargeur; il est donc recommandé de le laisser dans le chargeur en tout temps.

Le bloc-pile n'est pas complètement chargé au moment de sa livraison. Avant d'utiliser le bloc-pile et le chargeur, lire attentivement toutes les consignes de sécurité énumérées ci-dessous et suivre les méthodes de chargement précisées ci-dessous.

LIRE TOUTES LES DIRECTIVES

- **NE PAS incinérer le bloc-pile même s'il est gravement endommagé ou complètement usé, car il pourrait exploser en présence de flammes.**

- **Les cellules peuvent subir une fuite légère par suite d'un usage extrême ou d'une exposition à certaines températures; cela n'indique pas un problème. Cependant, si le scellant externe est percé et le liquide entre en contact avec la peau, on doit:**
 - a. se laver rapidement la partie du corps touchée avec de l'eau savonneuse;
 - b. neutraliser l'effet au moyen d'un acide doux tel que du jus de citron ou du vinaigre;
 - c. si les yeux sont touchés, les rincer à fond avec de l'eau propre pendant au moins 10 minutes et consulter immédiatement un médecin. (**REMARQUE AUX FINS MÉDICALES :** ce liquide contient une solution composée de 25 à 35 % d'hydroxyde de potassium).
- Ne recharger les blocs-piles que dans des chargeurs DEWALT.
- **NE PAS immerger le chargeur ou le bloc-pile dans l'eau ou tout autre liquide quelconque, ni l'éclabousser.**
- **Ne pas ranger ou utiliser l'outil et le bloc-pile là où la température ambiante peut excéder 40 °C (105 °F) (comme des hangars ou des bâtiments métalliques en été).**

⚠ DANGER : Risques d'électrocution. Ne jamais tenter d'ouvrir le bloc-pile pour quelque raison que ce soit. Si le compartiment se rupture ou subit des dommages, ne pas l'insérer dans le chargeur afin d'éviter les risques de choc électrique ou d'électrocution. On doit retourner les bloc-piles endommagés à un centre de service afin qu'ils puissent être recyclés.

REMARQUE: Un capuchon est fourni avec le bloc-pile en vue d'être utilisé chaque fois qu'on retire ce dernier de l'outil ou du chargeur en vue de le ranger ou de le transporter; enlever le capuchon avant de remettre le bloc-pile dans le chargeur ou dans l'outil.



⚠ AVERTISSEMENT : Risques d'incendie. S'assurer, au moment de ranger ou de transporter un bloc-pile ou une pile,

qu'aucun objet métallique n'entre en contact avec leurs bornes à découvert de celui-ci. Par exemple, il faut éviter de placer un bloc-pile ou une pile sans capuchon dans un tablier, une poche, une boîte à outils ou un tiroir (etc.) contenant des objets tels que des clous, des vis ou des clés, **car tout contact entre les bornes à découvert et un objet métallique comme une clé, une pièce de monnaie, un outil à main. etc. pourrait causer un incendie.** En effet, les règlements américains Hazardous Material Regulations (HMR) du US Department of Transportation interdisent le transport d'un bloc-pile ou d'une pile dans tout moyen de transport commercial ou aéronef (que ce soit dans une valise ou le bagage de cabine) SAUF s'ils sont bien protégés contre les courts-circuits. On doit donc s'assurer, lorsqu'on transporte un bloc-pile ou une pile séparément, de bien protéger et isoler les bornes contre tout matériau qui risque d'entrer en contact avec eux et de causer un court-circuit.

▲ MISE EN GARDE : S'assurer de bien enfoncer le bloc-pile dans l'outil afin d'éviter les risques de blessure.

Le Sceau SRPRC™

Le sceau SRPRC™ (Société de recyclage des piles rechargeables au Canada) apposé sur les piles ou blocs-piles au nickel-cadmium et à hydrure métallique de nickel indique que DEWALT défraie le coût du recyclage de la pile ou du bloc-piles à la fin de sa durée utile. Le programme SRPRC™ offre une solution de rechange pratique à la mise au rebut des piles au nickel-cadmium et à hydrure métallique de nickel usées, que ce soit à la poubelle ou dans le système municipale car cette mise au rebut est illégale à certains endroits.

L'organisme SRPRC™ en collaboration avec DEWALT et d'autres utilisateurs de piles, a mis sur pieds des programmes aux États-Unis et au Canada qui facilitent la collecte des piles au nickel-cadmium et à hydrure métallique de nickel épuisées. Pour aider à préserver l'environnement et à conserver les ressources naturelles, il suffit de retourner les piles au nickel-cadmium et à hydrure métallique de nickel usées à un centre de réparations DEWALT ou



chez le détaillant de votre région pour qu'elles soient recyclées. Il est aussi possible de communiquer avec le centre de recyclage de votre région pour obtenir des informations sur les lieux de dépôt des piles épuisées.

SRPRC™ est une marque déposée de la Société de recyclage des piles rechargeables au Canada.

Consignes de sécurité importantes concernant les chargeurs de piles

CONSERVER CES DIRECTIVES : Le présent manuel comprend d'importantes directives et consignes de sécurité concernant les chargeurs de piles.

- Avant d'utiliser le chargeur, lire toute directive et étiquettes de mise en garde apposées sur le chargeur, le bloc-pile et le produit utilisant le bloc-pile.

▲ DANGER : Risques d'électrocution. Les bornes du chargeur conduisent une tension de 120 volts. Ne pas toucher le chargeur ou la borne avec des objets conducteurs.

▲ AVERTISSEMENT : Risques de choc électrique. Ne jamais laisser de liquide s'infiltrer à l'intérieur du chargeur.

▲ MISE EN GARDE : Risques de brûlure. Afin de réduire les risques de blessure, ne charger que des piles rechargeables au DEWALT. Car les autres peuvent éclater et entraîner des blessures ou des dommages matériels.

▲ MISE EN GARDE : Sous certaines conditions, lorsque le chargeur est enfiché au bloc d'alimentation, les contacts de charge exposés à l'intérieur du chargeur peuvent être court-circuités par des corps étrangers. Les corps étrangers de nature conductrice telle que, mais pas limité à, la paille de fer, les feuilles d'aluminium, ou tout accumulation de particules métalliques doivent être tenus éloignés des cavités du chargeur. Toujours débrancher le chargeur du bloc d'alimentation lorsque le bloc-pile n'y est pas inséré ou avant de le nettoyer.

- **NE PAS tenter de charger le bloc-piles avec des chargeurs autres que ceux décrits dans ce manuel.** Le chargeur et le bloc-pile sont conçus spécialement pour être utilisés ensemble.
- **Ces chargeurs n'ont pas été conçus pour une utilisation autre que recharger les piles rechargeables DEWALT.** Toute autre utilisation pose des risques d'incendie, de choc électrique ou d'électrocution.
- **Ne pas exposer le chargeur à la pluie ou à la neige.**
- **Débrancher le chargeur en saisissant la fiche, non le cordon,** afin de réduire les risques d'endommager la fiche ou le cordon électrique.
- **S'assurer que le cordon est placé de manière à éviter qu'il ne subisse des dommages ou des abus ou que des personnes s'y prennent les pieds et trébuchent.**
- **Ne pas utiliser de rallonge à moins que cela ne soit absolument nécessaire,** car l'usage d'une rallonge ayant une puissance inadéquate augmente les risques d'incendie, de choc électrique ou d'électrocution.
- **Afin d'assurer la sécurité de l'utilisateur, utiliser une rallonge du calibre AWG approprié.** Plus le calibre est petit, plus la capacité est grande; autrement dit, une rallonge de calibre 16 est plus puissante qu'une rallonge de calibre 18. Lorsqu'on utilise plusieurs rallonges pour obtenir la longueur voulue, s'assurer que chacune d'elles présente les valeurs minimales requises.

Calibre minimal recommandé pour les rallonges

Longueur totale de la rallonge

25 pi	50 pi	75 pi	100 pi	125 pi	150 pi	175 pi
7,6 m	15,2 m	22,9 m	30,5 m	38,1 m	45,7 m	53,3 m

Calibre AWG

18	18	16	16	14	14	12
----	----	----	----	----	----	----

- **Ne poser aucun objet sur le dessus du chargeur. Ne pas mettre le chargeur sur une surface molle qui pourrait bloquer les événements et provoquer une chaleur interne excessive.**

sive. Mettre le chargeur à l'abri de toute source de chaleur. Le chargeur dispose d'orifices d'aération situés sur le dessus et le dessous du boîtier.

- **Ne pas utiliser le chargeur avec un cordon ou une fiche endommagé;** les faire changer immédiatement.
- **Ne pas utiliser le chargeur s'il a reçu un coup, fait une chute ou a été endommagé de quelque façon que ce soit.** Si cela se produit, l'apporter à un centre de service autorisé.
- **Ne pas démonter le chargeur ; l'apporter à un centre de service autorisé pour tout service ou réparation.** Le fait de le réassembler de façon incorrecte augmente les risques de choc électrique, d'électrocution et d'incendie.
- **Débrancher le chargeur de la prise murale avant de procéder au nettoyage afin de réduire les risques de chocs électriques.** Le fait de retirer le bloc-pile ne réduit pas ce risque.
- **NE JAMAIS tenter de connecter 2 chargeurs ensemble.**
- **Le chargeur est conçu pour être utilisé sur une prise résidentielle standard de 120 volts. Ne pas tenter de le brancher sur une prise autre que celle pour laquelle il a été conçu.** Cette directive ne s'applique pas aux chargeurs pour véhicules.

Utilisation du mode Tune-up^{MC} Automatique

Le mode de Tune-Up^{MC} Automatique égalise ou équilibre chaque cellule du bloc-piles pour lui permettre de fonctionner à son rendement optimum. Les blocs-piles doivent être réglés chaque semaine ou après une dizaine de cycles de charges/décharges ou chaque fois que la durée de fonctionnement du bloc-piles diminue. Pour utiliser le Tune-Up^{MC} Automatique, mettre le bloc-piles dans le chargeur et l'y laisser pendant au moins 8 heures. Le chargeur passera par les modes suivants :

1. Le voyant rouge clignotera de façon continue indiquant que le cycle de chargement d'une heure a commencé.

2. Lorsque ce dernier est terminé, le voyant restera allumé sans clignoter. Cela indique que le bloc-piles est chargé à plein et peut être alors utilisé.
3. Chaque fois que le bloc-piles est laissé dans le chargeur après la charge initiale d'une heure, le chargeur se mettra en mode de Tune-Up^{MC} Automatique. Ce mode peut durer jusqu'à 8 heures ou jusqu'à ce que chaque cellule du bloc-piles soit équilibrée. Le bloc-piles est prêt pour l'utilisation et peut être retiré à tout moment lorsqu'il est en mode Tune-Up^{MC}.
4. Une fois le mode de Tune-Up^{MC} Automatique terminé, le chargeur passera à un mode de maintenance de charge; le voyant s'éteint lorsque le mode de Tune-Up^{MC} Automatique est terminé.

CONSERVER LES PRÉSENTES DIRECTIVES À TITRE DE RÉFÉRENCE

Chargeurs

Les piles peuvent être chargées au moyen d'un chargeur DEWALT d'une heure ou de 15 minutes, ou d'un chargeur pour véhicules de 12 volts. S'assurer de lire toutes les consignes de sécurité avant d'utiliser le chargeur. Consulter le diagramme apparaissant sur la couverture arrière du présent guide afin de vérifier la compatibilité du chargeur avec le bloc-pile.

Méthode de chargement

▲ DANGER : Risques d'électrocution. Les bornes de charge reçoivent une tension de 120 volts. Ne pas les toucher avec des objets conducteurs.

1. Enficher le chargeur dans une prise appropriée.
2. Insérer le bloc-pile dans le chargeur. Le voyant (de charge) rouge clignotera continuellement, indiquant que le cycle de charge est amorcé.
3. Le bloc-pile est complètement chargé lorsque le voyant rouge restera ALLUMÉ, indiquant que le bloc-pile est complètement

rechargé; on peut alors le réutiliser ou le laisser dans le chargeur.

Fonctionnement des voyants

CHARGEMENT DU BLOC-PILES.....	
CHARGÉ À BLOC.....	
RETARDEMENT BLOC-PILES CHAUD/FROID.....	
REEMPLACER LE BLOC-PILES...	
SOURCE D'ALIMENTATION INADÉQUATE.....	

Voyants de charge

Certains chargeurs sont conçus pour détecter certains problèmes pouvant être reliés aux blocs-piles. Tout problème est indiqué par le voyant clignotant rapidement. Dans cette éventualité, réinsérer le bloc-pile dans le chargeur. Si le problème persiste, essayer un autre bloc-pile pour déterminer si le chargeur fonctionne. Si le nouveau bloc-pile se recharge correctement, le bloc-pile initial est endommagé et doit être retourné à un centre de service ou tout autre site de récupération pour y être recyclé. Si le nouveau bloc-pile provoque le même problème que le premier, faire vérifier le chargeur à un centre de service autorisé.

DISPOSITIF DE DÉTECTION DE PILES CHAUDES OU FROIDES

Certains chargeurs sont munis d'un dispositif de détection de piles chaudes ou froides. Lorsque le chargeur détecte une pile chaude, il démarre automatiquement le dispositif de détection de piles chaudes, suspendant le chargement jusqu'à ce que la pile refroidisse. Une fois la pile refroidie, le chargeur se met automatiquement en mode de chargement. Cette caractéristique assure aux piles une durée de vie maximale. Le voyant rouge clignote longuement, puis brièvement, en mode de détection de piles chaudes ou froides.

PROBLÈMES RELIÉS À LA SOURCE DE COURANT

Certains chargeurs ont un voyant indiquant qu'il existe un problème relié à la source de courant. Lorsque le chargeur est utilisé avec certaines sources de courant, telles que les générateurs ou un convertisseur de courant continu en courant alternatif, le chargeur peut alors suspendre temporairement le chargement. En présence d'un tel problème, le chargeur émet deux **clignotements rapides, suivis d'une pause**, indiquant que le problème se situe au niveau de la source de puissance.

BLOC-PILES LAISSÉ DANS LE CHARGEUR

Le chargeur et son bloc-piles peuvent rester connectés avec le voyant rouge allumé indéfiniment. Le chargeur maintiendra la pile pleinement chargée.

REMARQUE : Un bloc-pile perdra graduellement sa charge s'il est laissé hors du chargeur. Si le bloc-pile n'a pas été maintenu en mode de maintenance de charge, il peut être nécessaire de le recharger avant chaque utilisation. Un bloc-pile peut aussi perdre sa charge graduellement s'il est laissé dans un chargeur qui n'est pas branché à une source de courant alternatif appropriée.

BLOC-PILE FAIBLE : Les chargeurs peuvent aussi détecter les piles faibles. Ces piles sont encore utilisables mais leur durée d'utilisation sera courte. Dans ce cas, 10 secondes après l'insertion de la pile, le chargeur émettra rapidement huit signaux sonores pour indiquer que la pile est faible. Le chargeur se mettra ensuite à recharger la pile à sa capacité maximale.

Notes importants concernant le chargement

1. Pour une durée de vie prolongée et des performances optimales, recharger le bloc-piles à une température ambiante de 18° à 24 °C (65 °F à 75 °F). NE PAS recharger le bloc-piles dans un lieu où la température ambiante est inférieure à +4.5 °C (+40 °F), ou supérieure à +40.5 °C (+105 °F). C'est important pour prévenir tout dommage sérieux au bloc-piles.
2. Le chargeur et son bloc-piles peuvent devenir chaud au toucher pendant le rechargement. C'est normal et ne représente en aucun cas une défaillance du produit. Pour faciliter le refroidissement du bloc-piles après usage, éviter de laisser le chargeur ou le bloc-piles là où la température ambiante est élevée comme dans un hangar métallique ou une caravane non isolée.
3. Si le bloc-piles ne se recharge pas correctement :
 - a. Vérifier le courant à la prise en y branchant une lampe ou tout autre appareil.
 - b. Vérifier que la prise n'est pas commandée par un interrupteur qui coupe le courant en éteignant les lumières.
 - c. Déplacer le chargeur et le bloc-piles dans un lieu où la température ambiante est entre environ 18° et 24 °C (65 °F et 75 °F).
 - d. Si le problème persiste, ramener l'appareil, le bloc-piles et le chargeur à un centre de service local.
4. Recharger le bloc-piles lorsqu'il ne produit plus assez de puissance pour effectuer un travail qu'il faisait facilement auparavant. NE PAS CONTINUER à utiliser dans ces conditions. Suivre la méthode de rechargement. Il est aussi possible de recharger partiellement un bloc-piles vide si nécessaire sans effet adverse pour le bloc-piles.
5. Sous certaines conditions, lorsque le chargeur est enfiché au bloc d'alimentation, les contacts de charge exposés à l'intérieur du chargeur peuvent être court-circuités par des corps étrangers. Les corps étrangers de nature conductrice telle que, mais pas limité à, la paille de fer, les feuilles d'aluminium, ou tout accumulation de particules métalliques doivent être tenus éloignés des cavités du chargeur. Toujours débrancher le chargeur du bloc d'alimentation lorsque le bloc-pile n'y est pas inséré ou avant de le nettoyer.
6. Ne pas congeler ou immerger le chargeur de pile dans l'eau ou tout autre liquide.

⚠ AVERTISSEMENT : Risques de choc électrique. Ne jamais laisser de liquide s'infiltrer à l'intérieur du chargeur.

⚠ MISE EN GARDE : Ne jamais tenter d'ouvrir le bloc-piles pour quelque raison que ce soit. Si le boîtier plastique du bloc-piles casse ou se fend, le retourner à un centre de service pour y être recyclé.

FAMILIARISATION

Interrupteur

La scie est commandée par un interrupteur à gâchette (A) et un bouton de verrouillage en position d'arrêt (B). Appuyer sur l'interrupteur à gâchette pour mettre le moteur en marche et le relâcher pour l'arrêter.

REMARQUE : Cet outil n'a aucun mécanisme destiné à verrouiller l'interrupteur en position de marche; on ne doit jamais le verrouiller dans cette position par quelque moyen que ce soit.

Fenêtres

La scie est munie d'une fenêtre d'inspection située sur le côté du protège-lame et d'une fenêtre installée à l'avant de celui-ci afin de permettre à l'utilisateur de voir la ligne de coupe tracée sur le matériau à couper.

⚠ AVERTISSEMENT : Ne pas utiliser l'outil lorsque la fenêtre d'inspection ou la fenêtre avant est endommagée ou manquante afin d'éviter les projections de métaux à travers le protège-lame qui risquent de blesser l'utilisateur; apporter l'outil à un centre de service autorisé, le cas échéant.

⚠ MISE EN GARDE : Ne pas utiliser de l'huile ni de fluide de coupe sur une scie à métaux; ne pas nettoyer la fenêtre avant au moyen d'une solution nettoyante afin d'éviter d'endommager les matières plastiques et de compromettre la sécurité de l'utilisateur.

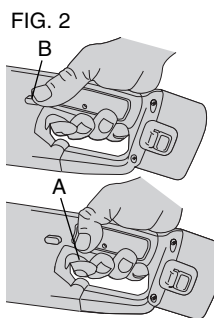

Patin

La partie avant du patin est munie d'un indicateur de trait de scie (E) qui permet à l'opérateur de guider la scie le long de la ligne de coupe. Pour ce faire, aligner la lame avec l'entaille apparaissant sur la partie avant du patin et la centrer au moyen de l'indicateur de trait de scie (qui ressemble à un « V »). Si la ligne de coupe est

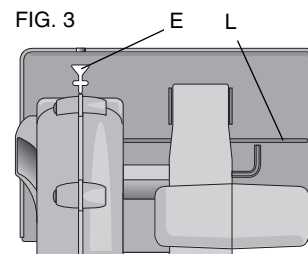

visible à travers la section la plus étroite du trait de scie, la lame passera directement sur la ligne de coupe. La ligne tracée à travers le patin (L) indique l'endroit où la lame entre en contact avec le matériau lorsqu'on règle la scie pour une coupe pleine profondeur.

Réglage de la profondeur de coupe

Retirer le bloc-pile avant de régler la scie.

La scie à métaux est dotée d'un patin pivotant qui permet à l'opérateur de régler la profondeur de coupe. Afin d'obtenir une coupe optimale, régler le bouton de réglage de profondeur de manière à ce qu'une dent dépasse légèrement sous la pièce; la distance idéale se mesure entre le bout de la dent et le fond de la gorge devant celle-ci. Ceci réduit au minimum la friction de la lame, permet d'éloigner la sciure de la coupe, produit moins de chaleur et accélère le sciage, et réduit les risques de rebond. Il s'agit de :

1. Déposer la pièce le long de la lame, tel qu'illustré;
2. Compter le nombre de dents qui dépassent;
3. Desserrer le bouton de réglage de profondeur et déplacer le patin afin de modifier la profondeur de coupe;
4. Bien resserrer le bouton.

FONCTIONNEMENT

Support de la pièce

COUPE DE FEUILLES DE MÉTAL

Les figures de droite illustrent les bonnes et mauvaises façons de soutenir de grandes feuilles de métal. Pour empêcher la lame de faire des rebonds, supporter le matériau près de la ligne de coupe et jamais loin de celle-ci, car la lame risquerait alors de se coincer. Lorsqu'on coupe des bandes minces, s'assurer que la lame reste toujours à une distance d'au moins 13 mm (1/2 po) du bord du panneau (la coupe de bandes minces entraîne des risques de coincement et de rebond de la lame et peut causer des blessures).

FIG. 5

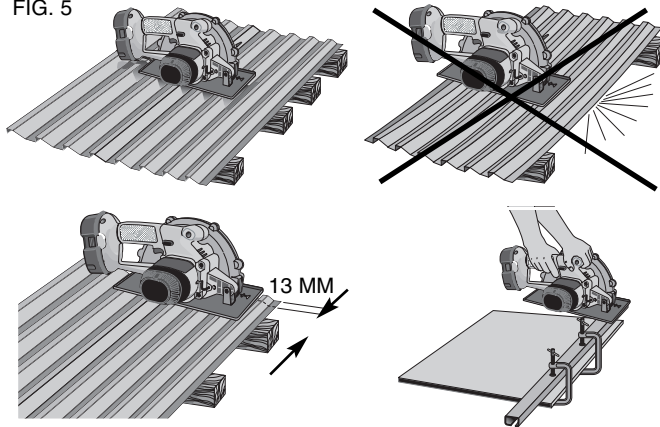
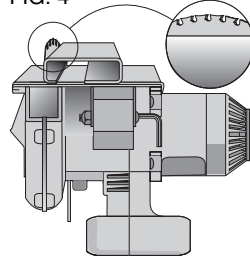

FIG. 4



COUPE DE PIÈCES SPÉCIALES RECTANGULAIRES

Fixer solidement la pièce à un établi ou sur une surface de travail, tel qu'illustré ci-dessus.

Coupe

1. Tenir fermement l'outil des deux mains (la figure ci-dessous illustre la position appropriée des mains) et se tenir d'un côté de la ligne de coupe afin de se protéger en cas de rebond.
2. Lorsqu'on coupe l'extrémité d'un demi-produit rectangulaire, placer la section la plus large du patin sur la section solidement soutenue du matériau, non sur celle qui se détachera.
3. Enfoncer l'interrupteur à gâchette et s'assurer que la scie atteint sa vitesse maximale avant de placer la lame sur le matériau.
4. Faire avancer la scie à une vitesse qui permet à la lame de couper sans trop forcer.
5. Lorsqu'on termine une coupe, on doit relâcher l'interrupteur à gâchette et attendre que la lame s'arrête complètement avant de dégager la scie de la pièce. Lorsqu'on soulève la scie, le protège-lame se ferme automatiquement sous la lame.

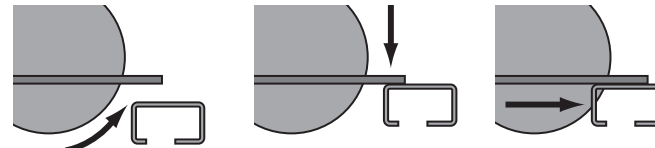
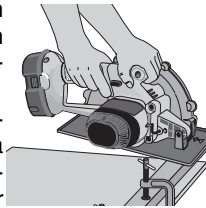

FIG. 7

CORRECTION D'UNE COUPE

Si la scie s'éloigne de la ligne de coupe, ne pas la forcer pour la réorienter. Si on force l'outil, on risque de caler le moteur ou de

causer des rebonds. On doit plutôt relâcher l'interrupteur et attendre que l'outil s'arrête complètement.

▲ MISE EN GARDE : S'assurer de ne jamais passer la lame sur des boulons, ce qui pourrait endommager la scie ou causer des blessures.

Comment maximiser la durée de vie des lames

Pour prolonger la durée de vie des lames, on doit respecter les consignes suivantes :

1. Ne pas forcer l'outil lorsqu'on coupe à travers le métal. Laisser l'outil fonctionner à la vitesse pour laquelle il a été conçu, en s'assurant de toujours maintenir cette vitesse constante.
2. Appuyer la base de la scie fermement contre le métal lors de la coupe.
3. Si le métal vibre ou oscille durant la coupe, fixer le matériel aussi près de la ligne de coupe que possible et ralentir la vitesse de coupe.

Remplacement des lames

▲ MISE EN GARDE : METTRE L'OUTIL HORS TENSION ET RETIRER LE BLOC-PILES AVANT DE REMPLACER UN ACCESSOIRE OU D'EFFECTUER UN RÉGLAGE.

INSTALLATION DE LA LAME

1. Placer la rondelle de bride de serrage interne (M) sur la broche de scie (la large surface plane doit être orientée vers l'extérieur, face à la lame, tel qu'illustré à la figure 8).
2. Escamoter le protège-lame inférieur (G) et placer la lame sur la broche, contre la rondelle de bride de serrage interne, en s'assurant que la lame tourne dans le bon sens (le sens de la flèche de rotation située sur la lame et les dents doivent pointer dans la même direction que celle de la flèche indiquée sur la scie). Ne pas assumer que le côté imprimé de la lame est toujours face à l'utilisateur lorsqu'elle est installée correctement.

Lorsqu'on escamote le protège-lame inférieur en vue d'installer la lame, le vérifier afin de s'assurer qu'il est en bon état et qu'il fonctionne correctement, c'est-à-dire, qu'il se déplace librement et qu'il ne touche pas à la lame ni à toute autre pièce quelconque, quel que soit l'angle ou la profondeur de coupe.

3. Placer la rondelle de bride de serrage externe (N) sur la broche de scie, en s'assurant de placer la large surface plane contre la lame, et le côté biseauté vers l'extérieur.
4. Fileter la vis de fixation de la lame (F) dans la broche et la serrer fermement avec les doigts (cette vis à filetage inverse doit être serrée vers la gauche).

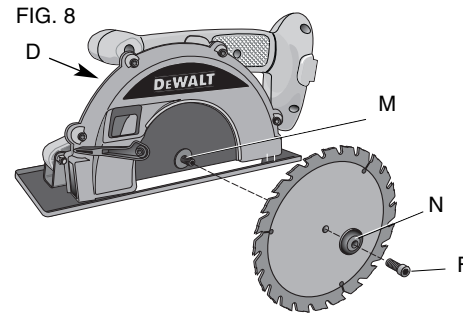

5. Appuyer sur le bouton de verrouillage de la lame (D) et tourner la broche au moyen de la clé de réglage de la lame jusqu'à ce que le bouton de verrouillage s'engage et que la lame s'immobilise (figure 9).
6. Serrer fermement la vis de fixation au moyen de la clé de réglage.

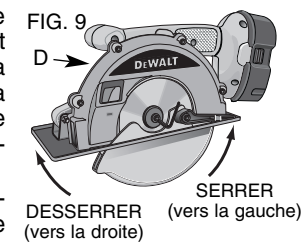

REMARQUE : Ne jamais engager le bouton de verrouillage de la lame lorsque la scie est en marche pour tenter d'arrêter l'outil. Ne jamais mettre l'outil en marche lorsque le bouton de verrouillage est engagé afin d'éviter d'endommager gravement la scie.

REPLACEMENT DE LA LAME

1. Pour desserrer la vis de fixation de la lame (F), appuyer sur son bouton de verrouillage (D) et tourner la broche au moyen de la clé de réglage jusqu'à ce que le bouton de verrouillage s'engage et que la lame s'immobilise. Une fois le bouton engagé, tourner la vis de fixation de la lame vers la droite au moyen de la clé (cette vis à filetage inverse doit être desserrée vers la droite).
2. Retirer la vis de fixation (F) et la rondelle de bride de serrage externe (N) seulement, puis enlever l'ancienne lame.
3. Enlever la sciure qui aurait pu s'accumuler dans le protège-lame ou autour de la rondelle et vérifier le protège-lame inférieur afin de s'assurer qu'il est en bon état et qu'il fonctionne correctement, tel que décrit précédemment. Ne pas lubrifier cette zone.
4. Choisir la lame qui convient à la tâche (voir la section « Lames » du présent guide). Toujours utiliser une lame de dimension (diamètre) appropriés munie d'un orifice de dimension et de forme appropriées en vue de leur installation sur la broche. Toujours s'assurer que la vitesse maximale recommandée (tr/min) indiquée sur la lame est égale ou supérieure à la vitesse (tr/min) de la scie.
5. Suivre les étapes de 2 à 6 décrites à la section « Installation de la lame » du présent guide, en s'assurant que la lame tourne dans le bon sens.

PROTÈGE-LAME INFÉRIEUR

⚠ AVERTISSEMENT : *Le protège-lame inférieur est un dispositif de sécurité qui réduit les risques de blessure grave. Ne jamais utiliser la scie lorsque le protège-lame inférieur est manquant, endommagé, mal assemblé ou en mauvais état de fonctionnement. Ne pas se fier sur le protège-lame inférieur*

pour se protéger sous toutes les circonstances. Pour assurer sa propre sécurité, on doit suivre toutes les mesures de précaution et consignes de sécurité décrites ci-dessous et utiliser l'outil correctement. Vérifier le protège-lame inférieur avant chaque utilisation afin de s'assurer qu'il se ferme correctement, tel que décrit à la section « Règles de sécurité additionnelles concernant les scies circulaires » du présent guide. Lorsque le protège-lame inférieur est manquant ou qu'il ne fonctionne pas bien, apporter la scie à un centre de service autorisé avant de l'utiliser. Pour assurer la sécurité et la fiabilité de ce produit, toutes les opérations de réparation, d'entretien et de réglage doivent être effectuées dans un centre de service autorisé ou par du personnel qualifié; on ne doit utiliser que des pièces de rechange identiques.

Remplacement de la fenêtre d'inspection

La fenêtre d'inspection doit être remplacée par le personnel d'un centre de service DEWALT autorisé.

⚠ AVERTISSEMENT : *Ne pas utiliser l'outil lorsque la fenêtre d'inspection ou la fenêtre avant est endommagée ou manquante afin d'éviter les projections de métaux à travers le protège-lame qui risquent de blesser l'utilisateur; apporter l'outil à un centre de service autorisé, le cas échéant.*

Nettoyage

⚠ MISE EN GARDE : *Ne jamais utiliser de solvant ou d'autres produits chimiques pour nettoyer les pièces non métalliques de l'outil. De tels produits peuvent endommager les pièces en plastique; ne les nettoyer qu'au moyen d'un linge humide et de savon doux. Ne pas utiliser de l'essence, de la térébenthine, du décapant, du diluant pour peintures, des produits de nettoyage à sec ou tout autre produit semblable. Ne jamais laisser de liquide s'infiltrer à l'intérieur de l'outil ni tremper ce dernier dans un liquide quelconque. Ne jamais laisser de liquide s'infiltrer à l'intérieur de l'outil; ne jamais immerger ce dernier dans quelque liquide que ce soit.*

▲ MISE EN GARDE : Ne pas nettoyer les fenêtres avant au moyen d'une solution nettoyante afin d'éviter de les ternir et de compromettre la sécurité de l'utilisateur. Utiliser de l'air comprimé pour enlever la poussière qui aurait pu s'accumuler à l'intérieur des fenêtres. Toujours porter des lunettes de protection pendant cette opération.

INSTRUCTIONS DE NETTOYAGE DU CHARGEUR

▲ AVERTISSEMENT : Risque de choc. Débrancher le chargeur de la prise de courant C.A. avant de le nettoyer. La saleté et la graisse peuvent être enlevées de la surface extérieure du chargeur au moyen d'un chiffon ou d'une brosse douce non métallique. Ne pas utiliser d'eau ni d'autres solutions de nettoyage.

Lubrification

Les roulements à billes ou à rouleaux internes de l'outil sont autolubrifiés, de sorte qu'on n'a pas besoin de les lubrifier soi-même. On recommande cependant d'apporter l'outil à un centre de service autorisé au moins une fois par année aux fins d'un entretien complet (nettoyage, inspection et lubrification) du carter d'engrenage, selon l'usage.

ENTRETIEN

Réparations

Pour assurer la SÉCURITÉ et la FIABILITÉ du produit, les réparations, l'entretien et les réglages doivent être réalisés (cela comprend l'inspection et le remplacement du balai) par un centre de réparation en usine DEWALT, un centre de réparation agréé DEWALT ou par d'autres techniciens qualifiés. Toujours utiliser des pièces de rechange identiques.

Accessoires

Les accessoires recommandés pour cet outil sont vendus séparément dans tous les centres de service autorisés. Utiliser seulement des lames à métaux DEWALT de 171 mm (6-3/4 po) munies d'un orifice d'arbre de 20 mm.

Les accessoires recommandés pour cet outil sont vendus séparément chez les dépositaires locaux ou dans les centres de service autorisés. Pour obtenir plus d'information sur les accessoires, communiquer avec DEWALT Industrial Tool Co., 701 East Joppa Road, Baltimore, MD 21286 (aux États-Unis), composer le 1 (800) 4-DEWALT (1-800-433-9258) ou visiter notre site Web www.dewalt.com.

▲ MISE EN GARDE: L'utilisation de tout autre accessoire non recommandé avec cet outil pourrait être dangereux.

Garantie limitée de trois ans

DEWALT réparera, sans frais, tout produit défectueux causé par un défaut de matériel ou de fabrication pour une période de trois ans à compter de la date d'achat. La présente garantie ne couvre pas les pièces dont la défectuosité a été causée par une usure normale ou l'usage abusif de l'outil. Pour obtenir de plus amples renseignements sur les pièces ou les réparations couvertes par la présente garantie, visiter le site www.dewalt.com ou composer le 1 800 433-9258 (1 800 4-DEWALT). Cette garantie ne s'applique pas aux accessoires et ne vise pas les dommages causés par des réparations effectuées par un tiers. Cette garantie confère des droits légaux particuliers à l'acheteur, mais celui-ci pourrait aussi bénéficier d'autres droits variant d'un état ou d'une province à l'autre.

En plus de la présente garantie, les outils DEWALT sont couverts par notre :

CONTRAT D'ENTRETIEN GRATUIT D'UN AN

DEWALT entretiendra l'outil et remplacera les pièces usées au cours d'une utilisation normale et ce, gratuitement, pendant une période d'un an à compter de la date d'achat.

CONTRAT D'ENTRETIEN GRATUIT DE DEUX ANS SUR LES BLOC-PILES XRP^{MC}

DC9096, DC9091 et DC9071, et la

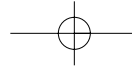

GARANTIE DE REMBOURSEMENT DE 90 JOURS

Si l'acheteur n'est pas entièrement satisfait, pour quelque raison que ce soit, du rendement de l'outil électrique, du laser ou de la cloueuse DEWALT, celui-ci peut le retourner, accompagné d'un reçu, dans les 90 jours à compter de la date d'achat pour obtenir un remboursement intégral, sans aucun problème.

AMÉRIQUE LATINE : Cette garantie ne s'applique aux produits vendus en Amérique latine. Pour ceux-ci, veuillez consulter les informations relatives à la garantie spécifique présente dans l'emballage, appeler l'entreprise locale ou consulter le site Web pour les informations relatives à cette garantie.

REPLACEMENT GRATUIT DE L'ÉTIQUETTE D'AVERTISSEMENT : en cas de perte ou d'endommagement des étiquettes d'avertissement, composer le 1 800 433-9258 afin d'en obtenir de nouvelles sans frais.

Français

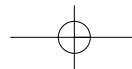
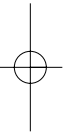
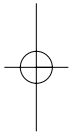

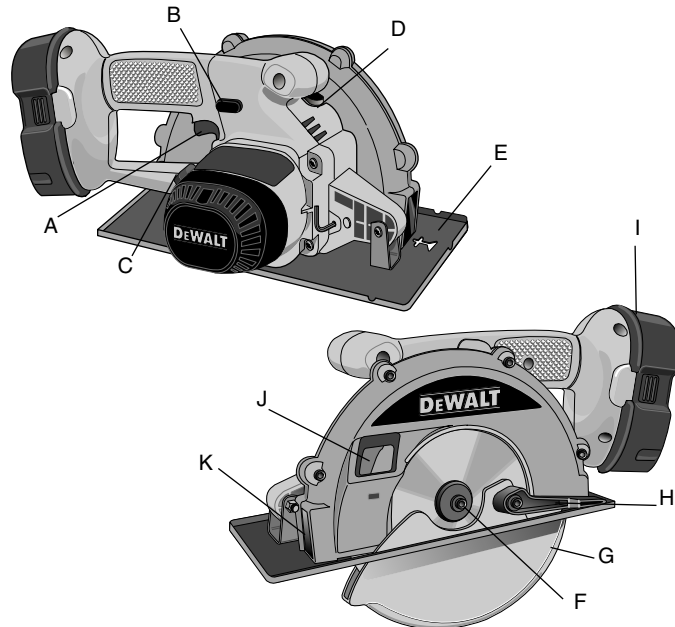

- | | |
|---|--|
| A. Gatillo interruptor | G. Guarde inferior |
| B. Botón de seguro de apagado del interruptor | H. Palanca del mecanismo retráctil de la guarda inferior |
| C. Perilla de ajuste de profundidad | I. Batería |
| D. Botón de seguro del disco | J. Mirilla |
| E. Indicador de corte | K. Ventana frontal |
| F. Tornillo de fijación del disco | |

Instrucciones generales de seguridad para todas las herramientas operadas a baterías

⚠ ¡ADVERTENCIA! Lea y comprenda todas las instrucciones. No seguir todas las instrucciones enumeradas a continuación puede resultar en choque eléctrico, incendio y (o) lesiones personales graves.

CONSERVE ESTAS INSTRUCCIONES

ÁREA DE TRABAJO

- **Conserve su área de trabajo limpia y bien iluminada.** Las bancas amontonadas y las zonas oscuras propician los accidentes.
- **No opere herramientas eléctricas en atmósferas explosivas, como en presencia de líquidos, gases o polvos inflamables.** Las herramientas eléctricas producen chispas que pueden originar la ignición de los polvos o los vapores.
- **Conserve a observadores, niños y visitantes alejados mientras opera una herramienta eléctrica.** Las distracciones pueden ocasionar que pierda el control.

SEGURIDAD ELÉCTRICA

- **No maltrate el cable. Nunca utilice el cable para transportar la herramienta. Conserve el cable alejado de calor, aceite, bordes afilados o piezas en movimiento. Cambie los cables dañados inmediatamente.** Los cables dañados pueden ocasionar un incendio.
- **Una herramienta operada con baterías integradas o por separado debe recargarse únicamente con el cargador especificado para la batería.** Un cargador adecuado para un tipo de batería puede crear riesgos de incendio cuando se usa con baterías de diferente tipo.

- **Use la herramienta operada a baterías solamente con la batería designada específicamente.** El uso de baterías diferentes puede ocasionar riesgos de incendio.

SEGURIDAD PERSONAL

- **Esté alerta, concéntrese en lo que está haciendo. Recorra al sentido común cuando opere una herramienta eléctrica. No opere ninguna herramienta si se encuentra fatigado o bajo la influencia de drogas, alcohol o medicamentos.** Un momento de desatención mientras se operan herramientas eléctricas puede ocasionar lesiones graves.
- **Vístase de manera adecuada. No tenga puestas ropas o artículos de joyería flojos. Cubra su cabello si lo tiene largo. Conserve su cabello, sus ropas y guantes alejados de las piezas móviles.** Las piezas de vestir flojas, las joyas y el cabello largo pueden resultar atrapados por las piezas móviles. Las aberturas de ventilación a menudo cubren piezas móviles y deben evitarse.
- **Evite el encendido accidental. Asegúrese que el interruptor esté en posición de apagado antes de insertar la batería.** Sostener una herramienta con el dedo en el interruptor o conectarla sin fijarse si el interruptor está en posición de encendido propicia los accidentes.
- **Retire las llaves de ajuste antes de encender la herramienta.** Una llave que se deja en una pieza giratoria puede ocasionar lesiones personales.
- **No se sobreextienda. Conserve siempre los pies bien apoyados, al igual que el equilibrio.** La posición correcta de los pies y el equilibrio permiten controlar mejor la herramienta en situaciones inesperadas.
- **Utilice equipo de seguridad. Siempre utilice protección en los ojos.** Se deben utilizar mascarillas contra polvo, zapatos antiderrapantes, casco o protectores para los oídos para tener las condiciones apropiadas.

USO Y CUIDADOS DE LA HERRAMIENTA

- **Utilice prensas u otros medios prácticos para asegurar y apoyar la pieza de trabajo en una plataforma estable.** Sujetar las piezas con la mano o contra su cuerpo es inestable y puede originar la pérdida de control.
- **No fuerce la herramienta. Utilice la herramienta apropiada para su aplicación.** La herramienta apropiada hará el trabajo mejor y de manera más segura bajo las especificaciones para las que se diseñó.
- **No utilice la herramienta si el interruptor no enciende y apaga.** Cualquier herramienta que no pueda controlarse por medio del interruptores peligrosa y debe repararse.
- **Desconecte la batería de la herramienta o coloque el interruptor en la posición asegurada o apagada antes de hacer cualquier ajuste, cambio de accesorios o de guardar la herramienta.** Tales medidas de seguridad preventivas reducirán el riesgo de que la herramienta se encienda accidentalmente.
- **Guarde las herramientas fuera del alcance de los niños y de otras personas no capacitadas.** Las herramientas son peligrosas en manos de personas no capacitadas.
- **Cuando no utilice la batería, consérvela alejada de otros pequeños objetos metálicos como: clips, monedas, llaves, clavos, tornillos y otros pequeños objetos metálicos que puedan conectar una terminal con la otra.** Hacer corto con las terminales puede causar chispas, quemaduras o un incendio.
- **Cuide sus herramientas. Conserve las herramientas de corte afiladas y limpias.** Las herramientas que reciben un mantenimiento adecuado, con piezas de corte afiladas, difícilmente se atascan y son más fáciles de controlar.
- **Verifique la alineación de las piezas móviles, busque fracturas en las piezas y cualesquiera otras condiciones que puedan afectar la operación de las herramientas.** Si está dañada, lleve su herramienta a servicio antes de usarla de

nuevo. Muchos accidentes se deben a herramientas con mantenimiento pobre.

- **Solamente use accesorios que el fabricante recomiende para su modelo de herramienta.** Los accesorios que estén diseñados para una herramienta, pueden volverse peligrosos cuando se emplean con otra.

SERVICIO

- **El servicio a las herramientas lo debe efectuar únicamente personal calificado.** El servicio o mantenimiento realizado por personal no calificado puede originar riesgos de lesiones.
- **Cuando efectúe servicio a una herramienta, utilice únicamente refacciones idénticas. Siga las instrucciones de la sección de Mantenimiento de este manual.** El empleo de piezas no autorizadas o no seguir las instrucciones de mantenimiento puede originar riegos de choque eléctrico o lesiones.

Instrucciones de seguridad adicionales para sierras para metal

▲ PELIGRO: conserve las manos lejos del área de corte y del disco. Conserve su segunda mano en el mango auxiliar. Si ambas manos están sujetando la sierra, no pueden resultar cortadas por el disco.

- **Conserve su cuerpo colocado a cualquier lado del disco, pero no en línea con éste. Puede ocurrir un CONTRAGOLPE que haga que la sierra salte hacia atrás.** (Vea causas y prevención del contragolpe por parte del operador.)
- **No coloque las manos por debajo de la pieza de trabajo.** La guarda no puede protegerle del disco por debajo de la pieza de trabajo.
- **Revise que la guarda abra y cierre apropiadamente antes de usar la sierra. No opere la sierra si la guarda no se mueve libremente y cierra al instante. Nunca ate o sujete la guarda inferior en posición abierta. Si la sierra cae por acci-**

dente, la guarda inferior puede doblarse. Suba la guarda inferior con la palanca del mecanismo retráctil y asegúrese de que se mueva libremente y de que no toque el disco o cualquier otra parte, en todos los ángulos y profundidades de corte.

- **Verifique la operación y la condición del muelle de la guarda inferior. Si la guarda y el muelle no están funcionando apropiadamente, deben recibir servicio antes de usarse.** La guarda inferior puede funcionar mal debido a piezas dañadas, depósitos resinosos o al acumulamiento de basura.
- **La guarda inferior debe retraerse manualmente únicamente para cortes especiales como los "cortes de bolsillo" y "cortes compuestos."** Suba la guarda inferior con el mecanismo de la palanca retráctil. Tan pronto como la sierra penetre el material, debe soltar la guarda inferior. Para todos los demás tipos de corte, la guarda inferior debe operar automáticamente.
- **Observe siempre que la guarda inferior cubra al disco antes de bajar la sierra al banco de trabajo o al piso.** Un disco desprotegido que gira ocasionará que la sierra camine hacia atrás, cortando lo que encuentre en su camino. Esté consciente del tiempo que le toma detenerse al disco después de soltar el interruptor.
- **NUNCA sujete la pieza a cortar en sus manos o a través de su pierna.** Es importante apoyar apropiadamente la pieza de trabajo para minimizar la exposición del cuerpo, atorones del disco, o pérdidas de control.
- **Sujete la herramienta por las superficies aislantes de sujeción cuando efectúe una operación en la que la herramienta de corte pueda hacer contacto con cableado oculto.** El contacto con un cable "vivo" hará que las partes metálicas expuestas de la herramienta "vivan" y descarguen al operador.
- **Cuando corte tiras utilice siempre una guía o una regla recta.** Esto mejora la precisión del corte y reduce las posibilidades de que el disco se atore.

- **Siempre utilice discos con orificios para eje con el tamaño y la forma correctos (diamante vs. redondos).** Los discos que no concuerden con los herrajes de montaje funcionarán excéntricamente, ocasionando la pérdida de control.
 - **No use discos de sierra para corte de madera.** Utilice únicamente discos DEWALT para corte de metal con eje de 20 mm.
 - **Nunca use tornillos o arandelas dañados o incorrectos.** Las arandelas del disco y los tornillos han sido diseñados especialmente para su sierra, para el óptimo rendimiento y seguridad de operación.
 - **No corte madera o mampostería con la sierra para metales.** El corte de madera o mampostería cubrirá la mirilla y la ventana frontal, interfiriendo con la operación segura de la sierra.
 - **Conserve el cargador de baterías lejos del área de corte.** Las rebabas acumuladas en el cargador pueden crear riesgos de choque eléctrico o de incendio.
 - **Proteja la batería del contacto con rebabas de metal. No permita que se acumulen rebabas en bancos o compartimientos de almacenaje en los que se guarden las baterías.** Las rebabas pueden ocasionar que la baterías hagan corto circuito y creen riesgos de choque eléctrico o de incendio.
 - **Revise periódicamente la batería y el cargador en busca de rebabas acumuladas.** Retire las rebabas acumuladas. Mantener un área de trabajo limpio reducirá el riesgo de choque eléctrico o incendio.
 - **No use aceite o fluidos de corte con la sierra para metales. No use fluidos de limpieza para limpiar la ventana frontal.** Los fluidos de limpieza, de corte y aceites pueden dañar el plástico de la ventana frontal, interfiriendo con la segura operación de la herramienta.
- ▲ ADVERTENCIA: no opere la sierra si la mirilla o la ventana frontal faltan o están dañadas.** Si la mirilla falta o está dañada, haga que den servicio a la herramienta en un centro de servicio

autorizado DEWALT. Si se opera la sierra sin la ventana, pueden salir rebabas despedidas a través de la guarda y causar lesiones personales.

REBOTE Y MEDIDAS PREVENTIVAS

- El rebote es una reacción repentina de la herramienta debido a una hoja apretada, trabada o mal alineada que hace que la sierra salte hacia arriba y se desprenda del material de trabajo en dirección al operario.
- Si la hoja se pega al material de trabajo mientras se realiza un corte, la hoja se traba y la reacción del motor hace que la herramienta rebote repentinamente hacia atrás contra el operario.
- Si la hoja de la sierra se tuerce o se desalinea durante el corte, los dientes del borde trasero de la hoja podrían penetrar la parte superior de la madera y hacer que la hoja suba y salte brusca-mente hacia el usuario.
- El rebote es el resultado del mal uso de la herramienta o de la operación o condiciones inapropiadas y se puede evitar siguiendo las siguientes medidas preventivas:
- **Sujete la sierra firmemente con ambas manos manteniendo una postura que le permita al cuerpo y al brazo resistir la fuerza del rebote.** El rebote puede ser controlado por el usuario siempre que tome las medidas de precaución necesarias.
- **Cuando una hoja se trabe o cuando interrumpa un corte por cualquier razón, suelte el gatillo y sostenga la sierra inmóvil en el material de trabajo hasta que la hoja se haya detenido por completo. Nunca trate de retirar la sierra de la pieza de trabajo ni la hale hacia atrás mientras la hoja esté aún en movimiento. Esto podría ocasionar rebote.** Revise la pieza de trabajo para determinar la causa del problema y corregirlo.
- **Cuando inicie un corte ya en marcha, centre la hoja de la sierra en la línea de corte y asegúrese que los dientes de la hoja no estén enganchados en el material de trabajo.** Si la hoja de la sierra se encuentra atascada, ésta podría subir y rebotar al poner en marcha la herramienta.

- **Apoye los paneles grandes a fin de reducir el riesgo de que la hoja se trabe y produzca rebote.** Los paneles grandes tienden a hundirse del centro debido al mismo peso. Coloque soportes debajo del panel por ambos costados y cerca de la línea de corte y el borde del panel.
- **No utilice hojas desafiladas ni en mal estado.** Las hojas sin filo o mal instaladas producen cortes estrechos que podrían causar fricción excesiva, ligadura y rebote.
- **La palanca de ajuste de profundidad y la de regulación del ángulo de bisel deberán estar apretadas y seguras antes de cualquier aplicación.** Si los ajustes de la hoja se desplazan durante el corte, podría producirse un REBOTE.
- **Preste mucha atención cuando realice cortes "internos" en paredes existentes o en otras áreas difíciles de ver.** La hoja puede cortar objetos que pueden ocasionar un rebote.

▲ **NOTA:** Aunque la información anterior se refiere a madera, esta sierra debe utilizarse únicamente para cortar metal. El contragolpe también puede ocurrir al cortar metal.

▲ **PRECAUCIÓN:** Utilice la protección auditiva adecuada durante el uso de esta herramienta. Bajo ciertas condiciones y duración de uso, el ruido de este producto puede contribuir a la pérdida auditiva.

▲ **PRECAUCIÓN:** Utilice siempre protección para los ojos. Las gafas deben cumplir o exceder los requerimientos ANSI Z87.1

▲ **PRECAUCIÓN:** No intente cortar acero inoxidable, acero laminado, endurecido o con tratamiento térmico, hierro colado, mampostería o materiales desconocidos.

▲ **PRECAUCIÓN:** Cuando no se use, guarde la herramienta en posición horizontal sobre una superficie estable, donde no interrumpa el paso o provoque una caída. Algunas herramientas con baterías grandes se sostienen sobre la batería, pero pueden caer fácilmente

▲ **ADVERTENCIA:** Parte del polvo originado por lijar, cortar, esmerilar, taladrar y por otras actividades constructivas contiene

químicos que se sabe causan cáncer, defectos congénitos u otros daños reproductivos. Algunos ejemplos de estos productos químicos son:

- plomo de pinturas con base de plomo.
- sílice cristalino de ladrillos, cemento y otros productos de mampostería, y
- arsénico y cromo de madera con tratamiento químico (CCA).

Su riesgo a estas exposiciones varía, dependiendo de la frecuencia con la que efectúe este tipo de trabajos. Para reducir su exposición a estos químicos, trabaje en un área bien ventilada, y trabaje con equipo de seguridad aprobado, como aquellas máscaras que están diseñadas especialmente para filtrar partículas microscópicas.

- **Evite el contacto prolongado con el polvo originado por lijar, cortar, esmerilar, taladrar, y otras actividades constructivas. Vista ropas protectoras y lave las zonas expuestas con jabón y agua.** Permitir que el polvo se introduzca en su boca, ojos, o quede sobre su piel promueve la absorción de químicos nocivos.

▲ **ADVERTENCIA:** La utilización de esta herramienta puede originar polvo o dispersarlo, lo que podría causar daños graves y permanentes al sistema respiratorio, así como otras lesiones. Siempre use protección respiratoria aprobada por NIOSH/OSHA, apropiada para su uso en condiciones de exposición al polvo. Procure que las partículas no se proyecten directamente sobre su rostro o su cuerpo.

- La etiqueta de su herramienta puede incluir los siguientes símbolos. Los símbolos y sus definiciones son los siguientes:
- | | |
|-----------------------------|---|
| V.....voltios | A.....amperios |
| Hz.....hertz | Wvatios |
| minminutos | ~corriente alterna |
| ====corriente directa | n _ovelocidad sin carga |

ⓂConstrucción Clase I (con conexión a tierra)	⊖terminal a tierra
ⓂConstrucción Clase II (con aislamiento doble)	⚠símbolo de alerta de seguridad
BPMgolpes por minuto	.../minrevoluciones o reciprocidad por minuto

Instrucciones de seguridad importantes para las unidades de alimentación

Su herramienta usa una unidad de alimentación de 18,0 voltios DEWALT. Cuando solicite unidades de alimentación de repuesto, no olvide indicar el número de catálogo y el voltaje. Las unidades de alimentación con tiempo de operación extendido duran más que las unidades de alimentación tradicionales. Consulte el cuadro al final de este manual para ver la compatibilidad entre cargadores y unidades de alimentación.

NOTA: Su herramienta puede utilizar unidades de alimentación tradicionales o de tiempo de operación extendido. Sin embargo, asegúrese de seleccionar el voltaje apropiado. Las baterías pierden su carga lentamente cuando no se encuentran en el cargador. El mejor lugar para almacenar la batería es en el cargador, en todo momento.

La unidad de alimentación no viene completamente cargada de fábrica. Antes de usar la unidad de alimentación y el cargador, lea las siguientes instrucciones de seguridad. A continuación, siga los procedimientos de carga indicados.

LEA TODAS LAS INSTRUCCIONES

- **No incinere la unidad de alimentación, aunque esté completamente dañada o gastada.** Las unidades de alimentación pueden explotar si se queman.

- **Las celdas de la unidad de alimentación pueden tener fugas pequeñas de líquido bajo condiciones extremas de uso o temperatura.** Esto no indica una falla. Sin embargo, si el sello externo ha sido roto y su piel entra en contacto con el líquido:
 - Lave rápidamente con jabón y agua.
 - Neutralice con un ácido suave como jugo de limón o vinagre.
 - Si el líquido de la batería le entra a los ojos, lávelos con agua limpia por al menos 10 minutos y hágase ver por un médico de inmediato. (**NOTA MÉDICA:** El líquido es una solución de 25–35% de hidróxido de potasio).
- Cargue las unidades de alimentación sólo en cargadores DEWALT.
- **NO salpique con ni sumerja en agua u otros líquidos.**
- **No guarde ni use la herramienta y unidad de alimentación en lugares donde la temperatura podría alcanzar o superar los 40°C (105°F), tales como cobertizos o construcciones de metal en verano.**

⚠ PELIGRO: Peligro de electrocución. Nunca intente abrir la unidad de alimentación por ningún motivo. Si la caja plástica de la unidad de alimentación se triza o daña, no introduzca la batería en el cargador. Podría producir choque eléctrico o electrocución. Lleve las unidades de alimentación dañadas a un centro de servicio para su reciclaje.

NOTA: Se han incluido protectores para el almacenaje y transporte de la batería. Estos deben ser usados cuando la batería no esté conectada a la herramienta ni en el cargador. Recuerde quitar el protector antes de poner la batería en el cargador o conectarla a la herramienta.

⚠ ADVERTENCIA: Peligro de incendio. **No guarde ni lleve baterías, unidades de alimentación o pilas en un lugar donde sus terminales pudieran entrar en contacto con algún objeto metálico.** Por ejemplo, no ponga baterías, unidades de alimentación o pilas dentro de un delantal o bolsillo, una caja de her-



ramientas o de almacenamiento del producto, un cajón, etc., junto con clavos sueltos, tornillos, llaves, etc. si no están debidamente protegidas. **El transporte de baterías, unidades de alimentación o pilas puede causar un incendio si sus terminales entran en contacto sin querer con materiales conductores como llaves, monedas, herramientas de mano y otros por el estilo.** De hecho, el reglamento sobre materiales peligrosos (HMR) del Ministerio de Transporte de los Estados Unidos prohíbe el transporte de baterías, unidades de alimentación o pilas en cualquier tipo de transporte terrestre o aéreo (es decir, embaladas en maletas y maletines de mano) A NO SER que estén debidamente protegidas de hacer cortocircuito. Por lo tanto, cuando transporte baterías, unidades de alimentación o pilas individuales, asegúrese que sus terminales estén protegidos y debidamente aislados de materiales que pudieran entrar en contacto con ellos y causar un cortocircuito.

⚠ PRECAUCIÓN: La unidad de alimentación debe estar firmemente conectada a la herramienta. Si la unidad de alimentación no está conectada, puede causar lesiones corporales.

El sello RBRC™

El sello RBRC™ (Corporación de reciclado de baterías recargables) que se encuentra en las baterías (o paquetes de baterías) de níquel-cadmio y de hidruro metálico de níquel indica que los costos para reciclar la batería (o paquetes de baterías) al final de su vida útil ya han sido pagados por DEWALT. En algunas zonas, es ilegal tirar las baterías usadas de níquel-cadmio y de hidruro metálico de níquel en la basura o en el flujo de desechos sólidos del municipio. El programa RBRC proporciona una alternativa compatible con el cuidado del medio ambiente.

RBRC™ en cooperación con DEWALT y otros usuarios de baterías, estableció programas en los Estados Unidos y Canadá para facilitar la recolección de baterías de níquel-cadmio y de hidruro metálico de níquel usadas. Ayude a proteger el medio



ambiente y conservar los recursos naturales devolviendo las baterías de níquel-cadmio y de hidruro metálico de níquel ya usadas a un centro de mantenimiento autorizado DEWALT o a un comerciante minorista para que sean recicladas. También puede comunicarse con el centro de reciclado local para obtener información sobre dónde dejar las baterías agotadas.

RBRC™ es una marca comercial registrada de la *Corporación de reciclado de baterías recargables*.

Instrucciones importantes de seguridad para cargadores de batería

CONSERVE ESTAS INSTRUCCIONES: Este manual contiene instrucciones de seguridad para los cargadores de batería.

- Antes de usar el cargador, lea todas las instrucciones y advertencias que se encuentren en el cargador, la unidad de alimentación y el producto que usa la unidad de alimentación.

⚠ PELIGRO: Peligro de electrocución. Hay 120 voltios en los terminales de carga. No tocar con objetos conductores.

⚠ ADVERTENCIA: Peligro de descarga eléctrica. No permita que ningún líquido se introduzca en el cargador.

⚠ PRECAUCIÓN: Peligro de quemadura. Para reducir el riesgo de lesión, sólo cargue baterías recargables de DEWALT. Otros tipos de baterías podrían reventarse y causar lesiones corporales y otros daños.

⚠ PRECAUCIÓN: Bajo ciertas condiciones, cuando el cargador está enchufado, los contactos de carga expuestos dentro del cargador pueden hacer cortocircuito si entran en contacto con algún material ajeno. Los materiales ajenos de naturaleza conductora, como la lana de acero, el papel de aluminio o cualquier acumulación de partículas metálicas, deben conservarse alejados de las cavidades del cargador. Desenchufe siempre el cargador cuando no haya una unidad de alimentación en su cavidad. Desenchufe el cargador antes de intentar limpiarlo.

- **NO intente cargar la unidad de alimentación con otros cargadores que no sean los descritos en este manual.** El cargador y la unidad de alimentación fueron específicamente diseñados para trabajar en conjunto.
- **Estos cargadores no fueron diseñados para ser utilizados para más que cargar las baterías recargables DEWALT.** Cualquier otro uso puede ocasionar incendios, choque eléctrico o electrocución.
- **No exponga el cargador a lluvia o nieve.**
- **Jale del enchufe y no del cable cuando desconecte el cargador.** De esta forma se reduce el riesgo de daño al enchufe y cable.
- **Asegúrese que el cable no sea ubicado de manera que podría ser pisado, causar que alguien tropiece con él o ser expuesto a otro tipo de daños.**
- **No se debería usar un alargador a no ser que sea absolutamente necesario.** El uso de un alargador incorrecto podría resultar en riesgo de incendio, descarga eléctrica o electrocución.
- **Los hilos del alargador deben ser de un calibre apropiado (AWG o American Wire Gauge) para su seguridad.** Mientras menor sea el calibre del hilo, mayor la capacidad del cable. Es decir, un hilo calibre 16 tiene mayor capacidad que uno de 18. Cuando se utilice más de un alargador para completar el largo total, asegúrese que los hilos de cada alargador tengan el calibre mínimo.

Calibres mínimos recomendados para alargadores

Longitud total del cable

25 pies	50 pies	75 pies	100 pies	125 pies	150 pies	175 pies
7,6 m	15,2 m	22,9 m	30,5 m	38,1 m	45,7 m	53,3 m

Calibre AWG

18	18	16	16	14	14	12
----	----	----	----	----	----	----

- **No coloque ningún objeto sobre el cargador ni coloque éste sobre una superficie blanda que pueda bloquear las**

ranuras de ventilación y resultar en un calor interno excesivo. Coloque el cargador en un lugar alejado de cualquier fuente de calor. El cargador se ventila a través de las ranuras que se encuentran en la parte superior e inferior de la caja protectora.

- **No opere el cargador con un cable o enchufe dañado – cámbielos de inmediato.**
- **No utilice el cargador si ha recibido algún golpe agudo, si se ha caído o si presenta cualquier otro daño.** Llévelo a un centro de servicio autorizado.
- **No desarme el cargador; llévelo a un centro de servicio autorizado cuando deba ser reparado.** Si es reensamblado incorrectamente, puede causar choque eléctrico, electrocución o incendios.
- **Desenchufe el cargador antes de intentar limpiarlo. Esto reducirá el riesgo de choque eléctrico.** Retirar la batería no reducirá este riesgo.
- **NUNCA intente conectar 2 cargadores entre sí.**
- **El cargador fue diseñado para operar con corriente doméstica estándar (120 voltios). No intente usarlo con ningún otro voltaje.** Esto no aplica al cargador vehicular.

Utilización de la modalidad Tune Up^{MC} Automática

La modalidad Tune-up^{MC} Automática iguala o equilibra los elementos individuales de la unidad de alimentación permitiendo que funcione al máximo de su capacidad. Las unidades de alimentación deberían ser ajustadas semanalmente o después de 10 ciclos de carga y descarga o siempre que la unidad deje de rendir como de costumbre. Para usar el Tune-Up^{MC} Automático, ponga la unidad de alimentación en el cargador y déjela allí por lo menos durante 8 horas. El cargador pasará por las modalidades siguientes.

1. La luz roja parpadeará continuamente para indicar que se ha iniciado el ciclo de carga de 1 hora.

2. Cuando el ciclo de carga de 1 hora haya finalizado, la luz permanecerá encendida de manera continua y dejará de parpadear. Esto indica que la unidad está totalmente cargada y lista para ser usada.
3. Si la batería se deja en el cargador una vez transcurrida la carga inicial de 1 hora, el cargador iniciará la modalidad de Tune-Up^{MC} Automática. Esta modalidad funcionará durante 8 horas o hasta que los elementos individuales de la unidad de alimentación estén igualados. La unidad de alimentación está lista para utilizarse y puede retirarse en cualquier momento durante la modalidad Tune-Up^{MC}.
4. Una vez que la modalidad de Tune-Up^{MC} Automática se haya completado, el cargador hará la transición a una carga de mantenimiento; la luz del indicador se apaga cuando la modalidad de Tune-Up^{MC} Automática está completa.

**GUARDE ESTAS INSTRUCCIONES
PARA FUTURAS CONSULTAS**

Cargadores

Su batería puede recargarse en Cargadores DEWALT de 1 hora, cargadores de 15 minutos o cargadores vehiculares de 12 volts. Asegúrese de leer todas las instrucciones de seguridad antes de usar su cargador. Consulte la tabla que se encuentra en la cubierta trasera de este manual para conocer la compatibilidad de cargadores y baterías.

Procedimiento de carga

▲ PELIGRO: Peligro de electrocución. Hay 120 volts en las terminales de carga. No haga pruebas con objetos conductores.

1. Conecte el cargador a una toma de corriente adecuada.
2. Introduzca la batería en el cargador, asegurándose que ha asentado bien. La luz roja (carga) parpadeará de manera continua indicando que el proceso de carga ha comenzado.

3. El término del proceso de carga será indicado al permanecer ENCENDIDA la luz roja. La batería estará completamente cargada y podrá utilizarse o dejarse en el cargador.

Operación de la luz indicadora

CARGANDO BATERÍA.....	
CARGA COMPLETA.....	
RETARDO POR BATERÍA CALIENTE/FRÍA.....	
REEMPLAZAR BATERÍA.....	
LÍNEA DE ALIMENTACIÓN PROBLEMÁTICA.....	

Indicadores de carga

Algunos cargadores fueron diseñados para detectar ciertos problemas que pueden surgir con las unidades de alimentación. Estos problemas se indican mediante una luz roja intermitente rápida. Si esto ocurre, vuelva a colocar la unidad de alimentación en el cargador. Si el problema persiste, pruebe con otra unidad de alimentación para determinar si el cargador está en buen estado. Si la segunda unidad de alimentación carga correctamente, significa que la primera está fallada y debería ser llevada a un centro de servicio u otro lugar de colección para su reciclaje. Si la segunda unidad de alimentación hace que el cargador indique el mismo problema que la primera, lleve el cargador a un centro de servicio autorizado para su examinación.

RETRASO POR UNIDAD CALIENTE/FRÍA

Algunos cargadores tienen una función de retraso por unidad caliente/fría: cuando el cargador detecta una batería caliente, inmediatamente empieza un retraso por unidad caliente y suspende la carga hasta que la batería se haya enfriado. Una vez enfriada la batería, el cargador pasará automáticamente a la modalidad de carga de la unidad. Esta función asegura la máxima

duración de su batería. La luz roja parpadeará a intervalos largos, luego cortos cuando esté en modalidad de retraso por unidad caliente.

LÍNEA DE ALIMENTACIÓN PROBLEMÁTICA

Algunos cargadores tienen un indicador de problemas en la línea. Cuando el cargador se utiliza con algunas fuentes portátiles de corriente, tales como generadores o fuentes que convierten corriente continua a corriente alterna, el cargador puede temporalmente suspender su operación, **haciendo destellar la luz roja con dos destellos rápidos seguidos por una pausa**. Esto indica que la fuente de corriente se ha salido de su límite.

PERMANENCIA DE LA UNIDAD DE ALIMENTACIÓN EN EL CARGADOR

El cargador y la unidad de alimentación pueden dejarse conectados con la luz roja encendida indefinidamente. El cargador mantendrá la unidad de alimentación fresca y completamente cargada.

NOTA: La unidad de alimentación perderá su carga lentamente si se retira del cargador. Si no se ha dejado la unidad de alimentación en carga de mantenimiento, puede que sea necesario recargarla antes de usarla nuevamente. La unidad de alimentación también puede perder lentamente su carga si se deja en un cargador que no está enchufado en una toma de corriente alterna adecuada.

UNIDADES DE ALIMENTACIÓN DÉBILES: Los cargadores también pueden detectar una batería débil. Estas baterías aún son utilizables, pero no se puede esperar de ellas el mismo rendimiento. En tales casos, aproximadamente 10 segundos después de introducir la batería, el cargador emitirá 8 'bip' rápidos para indicar el estado débil de la batería. A continuación el cargador procederá a cargar la batería hasta su máxima capacidad posible.

Notas importantes sobre la carga

1. Se puede obtener una mayor duración y un mejor rendimiento si la unidad de alimentación se carga a una temperatura ambiental de 18 - 24°C (65 - 75°F). NO cargue la unidad de ali-

mentación a una temperatura ambiental inferior a +4,5°C (+40°F) o superior a +40,5°C (+105°F). Esto es muy importante y se evitarán graves daños en la unidad de alimentación.

2. Puede que el cargador y la unidad de alimentación se calienten ligeramente durante el proceso de carga. Esto es normal y no representa ningún problema. Para facilitar el enfriamiento de la unidad de alimentación después del uso, evite colocar el cargador o la unidad de alimentación en un lugar cálido, como un cobertizo metálico o un remolque sin aislamiento térmico.
3. Si la unidad de alimentación no se carga correctamente:
 - a. -Pruebe la corriente del receptáculo, enchufando una lámpara u otro dispositivo.
 - b. Compruebe que el receptáculo no esté conectado a un interruptor de luz que corte la corriente al apagar la luz.
 - c. Mueva el cargador y la unidad de alimentación a un lugar donde la temperatura ambiental sea aproximadamente 18 - 24°C (65 - 75°F).
 - d. Si el problema de carga continúa, lleve la herramienta, unidad de alimentación y el cargador a su centro de servicio local.
4. Se deberá recargar la unidad de alimentación cuando deje de producir suficiente energía para tareas que se ejecutaban con facilidad anteriormente. NO CONTINÚE usándola bajo estas circunstancias. Siga el procedimiento de carga. También puede cargar una unidad de alimentación que haya sido usada parcialmente cuando lo desee, sin dañarla.
5. Bajo ciertas condiciones, cuando el cargador está enchufado, los contactos de carga expuestos dentro del cargador pueden hacer cortocircuito si entran en contacto con algún material ajeno. Los materiales ajenos de naturaleza conductora, como la lana de acero, el papel de aluminio o cualquier acumulación de partículas metálicas, deben conservarse alejados de las cavidades del cargador. Desenchufe siempre el cargador cuando no haya una unidad de alimentación en su cavidad. Desenchufe el cargador antes de intentar limpiarlo.

6. No congele ni sumerja el cargador en agua o cualquier otro líquido.

▲ ADVERTENCIA: Peligro de descarga eléctrica. No permita que ningún líquido se introduzca en el cargador.

▲ PRECAUCIÓN: Nunca intente abrir la unidad de alimentación por ningún motivo. Si la caja plástica de la unidad de alimentación se triza o rompe, llévela a un centro de servicio para su reciclaje.

FAMILIARÍCESE

Interruptor

La sierra se controla mediante un gatillo interruptor (A) y un botón de seguro de apagado (B). Este botón de seguro de apagado debe oprimirse antes que el gatillo interruptor para encender la sierra. Al soltar el gatillo se apaga la sierra.

NOTA: esta herramienta no cuenta con ninguna provisión para encender el interruptor. La sierra nunca debe quedar encendida sola por ningún medio.

Ventanas

La sierra está equipada con una mirilla a un lado de la guarda y una ventana frontal al frente de la guarda. Estas ventanas le permiten al usuario ver una línea de corte en el material por cortar.

▲ ADVERTENCIA: No opere la sierra si la mirilla lateral o la ventana frontal faltan o están dañadas. Si la ventana está dañada o falta, haga que le efectúen servicio a la sierra en un centro de servicio autorizado. Si se opera la sierra sin la ventana, pueden salir partículas de metal a través de la guarda y ocasionar lesiones personales.

▲ PRECAUCIÓN: No utilice fluidos de corte ni aceite con la sierra para metales. No utilice fluidos de limpieza para limpiar

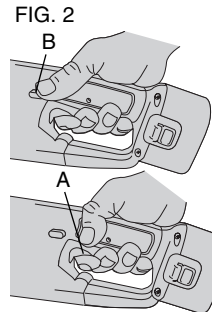

la ventana frontal. Los fluidos de limpieza, de corte, y aceites pueden dañar el plástico de la ventana frontal, interfiriendo con la segura operación de la sierra.

Zapata de la sierra

El frente de la zapata de la sierra tiene un indicador de corte (E) que permite que el operador deslice la sierra a lo largo de las líneas de corte. Al alinear la línea de corte con la muesca del frente de la zapata, y centrarla utilizando la "V modificada" indicadora de la línea de corte, le permite al operador conservar el disco alineado con la línea de corte. Si la línea de corte es visible a través de la parte más angosta del indicador de corte, el disco pasará directamente sobre la línea de corte. La línea grabada a través de la zapata (L) indica donde el disco hace contacto con el material cuando la sierra está ajustada a la profundidad máxima de corte.

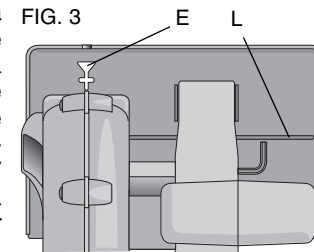

Ajuste de profundidad

Retire la batería antes de hacer cualquier ajuste a la sierra.

La sierra para metales está equipada con una zapata articulada que permite al operador ajustar la profundidad de corte. Para la acción de corte más eficiente, ajuste la profundidad de manera que uno de los dientes de la sierra se proyecte por debajo del material a cortar. Esta distancia va de la punta del diente al fondo de la garganta que se encuentra frente al diente. Esto conserva la fricción en el disco al mínimo, elimina las rebabas del corte, permite un corte más frío y rápido y reduce las posibilidades de que ocurra un contragolpe. Para ajustar la profundidad de corte siga los pasos descritos a continuación.

1. Coloque la pieza del material que piense cortar a lo largo del disco, como se muestra.

2. Note que parte del diente se proyecta más allá del material.
3. Afloje la perilla de ajuste de profundidad y mueva la zapata para cambiar la profundidad de corte.
4. Apriete de nuevo la perilla de ajuste de profundidad de corte con firmeza.

OPERACIÓN

Soporte para las piezas de trabajo

CORTE DE LÁMINAS METÁLICAS

Las figuras a continuación muestran las maneras correcta e incorrecta para apoyar piezas grandes. Para evitar contragolpes, apoye las piezas cerca del lugar de corte. No las apoye lejos de la zona de corte. Si apoya el material de esta manera, pellizcará el disco y ocasionará un contragolpe.

Cuando corte tiras delgadas, conserve el disco a una distancia de al menos 13 mm (1/2") del borde del material. Las tiras angostas pueden pandearse, ocasionando un contragolpe y aumentando el riesgo de lesiones personales.

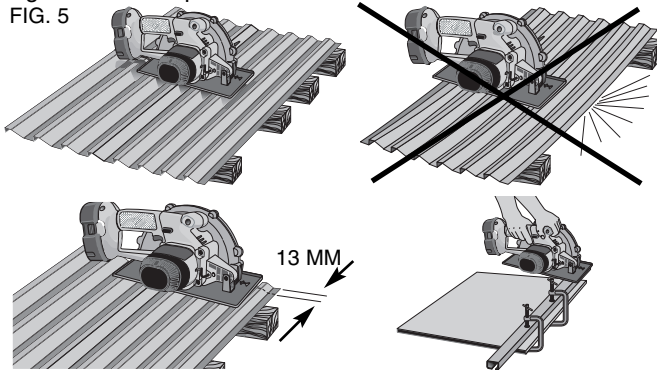
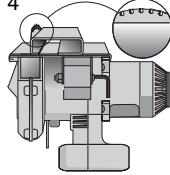

FIG. 5

FIG. 4



CORTE DE PLACAS METÁLICAS RECTANGULARES

Prese el material que planee cortar a un banco de trabajo o a otra superficie de trabajo como se muestra.

Corte

1. Sujete la sierra firmemente con ambas manos. La figura que sigue muestra la posición apropiada de las manos. Conserve su cuerpo a un lado de la línea por la que va a cortar. Esto le protegerá de lesiones causadas por contragolpe.
2. Cuando corte los extremos de una placa metálica rectangular, coloque la parte más ancha de la zapata en la parte de la placa que se encuentra prensada al banco de trabajo, no en la parte del material que caerá al hacer el corte.
3. Oprima el interruptor de gatillo y permita que la sierra alcance la velocidad máxima antes de que el disco haga contacto con el material a cortar.
4. Empuje la sierra hacia delante a una velocidad que le permita al disco cortar sin esfuerzo.
5. Al terminar el corte, suelte el gatillo y permita que el disco se detenga antes de levantar la sierra de la pieza de trabajo. Al levantar la sierra, la guarda se cerrará automáticamente bajo el disco.

FIG. 6

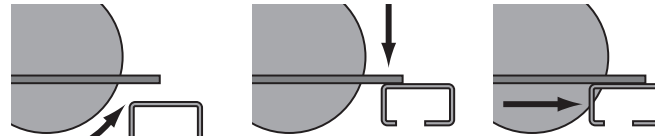
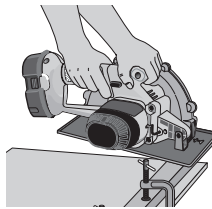

FIG. 7

CORRECCIÓN DEL CORTE

Si su corte comienza a abandonar la línea de corte, no trate de forzarla de vuelta. Forzar una corrección puede ocasionar que la sierra se atasque y causar un contragolpe. En lugar de esto, suelte el interruptor y permita que el disco se detenga totalmente.

▲ PRECAUCIÓN: No corte a través de tornillos con la sierra para metales. Puede ocasionarle daños a la sierra y lesiones personales.

Aumento al máximo de la vida útil del disco

Para prolongar la duración del disco, practique estos consejos:

1. No fuerce el disco a través del metal. La sierra debe cortar a su propio paso y a una velocidad constante.
2. Conserve la base de la sierra firme contra el metal que está cortando.
3. Si el metal que usted está cortando vibra o se agita, prénselo tan cerca a la zona de corte como sea posible y baje la velocidad de corte.

Cambio de hojas

▲ PRECAUCIÓN: APAGUE LA HERRAMIENTA Y quite la UNIDAD DE ALIMENTACIÓN DE LA SIERRA ANTES DE CAMBIAR ACCESORIOS O HACER CUALQUIER AJUSTE.

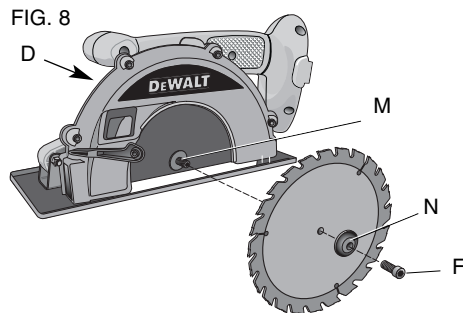

PARA INSTALAR LA HOJA

1. Coloque la arandela de fijación interior (M) en el eje de la sierra con la superficie grande y plana mirando hacia la parte de afuera de la hoja (Fig. 8).
2. Repliegue el protector inferior de la hoja (G) y ponga la hoja en el eje de la sierra contra la arandela de fijación interior, asegurando que la hoja rote en la dirección correcta (la flecha de rotación en la hoja y los dientes de la sierra debe apuntar en la misma dirección que la flecha de rotación de la sierra). No suponga que la parte impresa de la hoja tenga que estar mirando hacia afuera cuando esté debidamente instalada. Cuando repliegue el protector inferior de la hoja para instalar la hoja, revise la condición y operación del protector inferior de la hoja para asegurar que esté funcionando bien. Asegúrese que se mueva libremente y que no toque la hoja ni cualquiera otra parte de la sierra, en todos los ángulos y profundidades de corte.
3. Coloque la arandela de fijación exterior (N) en el eje de la sierra con la superficie grande y plana contra la hoja con el lado biselado hacia afuera.
4. Inserte el tornillo de fijación de la hoja (F) en el eje de la sierra con la mano (el tornillo tiene hilos en dirección siniestra y debe ser girado en dirección contraria a las manillas del reloj para ser ajustado).
5. Presione el dispositivo de bloqueo de la hoja (D) al girar el eje de la sierra con la llave de la hoja hasta que el dispositivo de bloqueo de la hoja enganche y la hoja deje de rotar (Fig. 9).
6. Ajuste bien el tornillo de fijación de la hoja con la llave de la hoja.

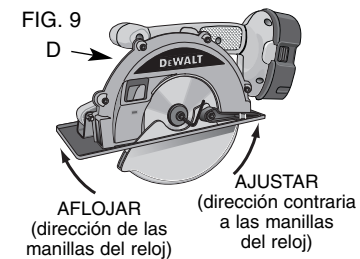

NOTA: Nunca enganche el dispositivo de bloqueo de la hoja con la sierra andando ni trate de bloquear la hoja para detener la herramienta. Nunca encienda la sierra mientras el bloqueo de la hoja esté enganchado. Podría resultar en serios daños a su sierra.

PARA CAMBIAR LA HOJA

1. Para soltar el tornillo de fijación de la hoja (F), presione el dispositivo de bloqueo de la hoja (D) y gire el eje de la sierra con la llave de la hoja hasta que el bloqueo de la hoja enganche y la hoja deje de rotar. Con el bloqueo de la hoja enganchado, gire el tornillo de fijación de la hoja en dirección de las manillas del reloj con la llave de la hoja (el tornillo tiene hilos en dirección siniestra y debe ser girado en dirección de las manillas del reloj para ser aflojado).
2. Quite sólo el tornillo de fijación de la hoja (F) y la arandela de fijación exterior (N). Quite la hoja vieja.
3. Limpie el aserrín que se haya acumulado en el protector o el área de la arandela de fijación y revise la condición y funcionamiento del protector inferior de la hoja como se describe más arriba. No lubrique esta área.
4. Seleccione la hoja correcta para la aplicación (vea **Hojas**). Siempre use hojas que sean del tamaño correcto (diámetro) con el orificio central del tamaño y la forma apropiados para el montaje en el eje de la sierra. Siempre asegure que la hoja de la sierra alcance o supere la velocidad máxima recomendada (rpm) de la sierra.
5. Siga los pasos 2 a 6 bajo **Cómo instalar la hoja**, asegurándose que la hoja gire en la dirección correcta.

PROTECTOR INFERIOR DE LA HOJA

⚠ ADVERTENCIA: *El protector inferior de la hoja es un rasgo de seguridad que reduce el riesgo de lesiones personales serias. Nunca use la sierra si el protector inferior se ha desprendido, dañado, ha sido mal instalado o no está funcionando debidamente. No se fíe del protector inferior de la hoja para que le proteja en toda circunstancia. Su seguridad*

depende de su cumplimiento con todas las advertencias y precauciones como también del funcionamiento debido de la sierra. Revise el protector inferior para asegurarse que cierre bien antes de cada uso, como se describe en 'Normas adicionales para sierras circulares'. Si el protector inferior de la hoja se ha desprendido o no funciona bien, repare la sierra antes de usarla. La reparación, el mantenimiento y los ajustes al producto deberían ser realizados por un centro de servicio autorizado u otra organización de servicio calificada, usando siempre repuestos originales, para asegurar la seguridad y fiabilidad del producto.

Cambio de la mirilla

La mirilla debe reemplazarse en un centro de servicio autorizado DEWALT.

⚠ ADVERTENCIA: *No opere la sierra con una mirilla dañada o faltante. Si la ventana falta o está dañada, haga que la reemplacen en un centro de servicio autorizado. Si opera la sierra sin la ventana, pueden volar rebabas a través de la guarda y ocasionar lesiones personales.*

Limpieza

⚠ PRECAUCIÓN: *Nunca use disolventes ni otros productos fuertes para la limpieza de las piezas no metálicas de la herramienta. Estos compuestos químicos pueden debilitar los materiales plásticos usados en estas piezas. Use un paño humedecido sólo con agua y jabón suave. No use gasolina, trementina, laca o diluyente de pintura, químicos de lavado en seco o productos similares. Jamás permita que le entre líquido a la herramienta; nunca sumerja ninguna parte de la herramienta.*

⚠ PRECAUCIÓN: *No utilice fluidos de limpieza en la mirilla o en la ventana frontal para evitar que se nublen y así comprometer la segura operación de la sierra. Use aire comprimido para eliminar el polvo acumulado del interior de la mirilla y la ventana frontal. Lleve lentes de seguridad cuando lo haga.*

INSTRUCCIONES PARA LA LIMPIEZA DEL CARGADOR

⚠ ADVERTENCIA: Peligro de descarga eléctrica. Desconecte el cargador del tomacorriente de CA antes de limpiarlo. Para quitar la suciedad y la grasa de la parte externa del cargador, se puede usar un paño o un cepillo suave, que no sea metálico. No use agua ni cualquier otra solución de limpieza.

Lubricación

Se emplean baleros de bolas y de agujas autolubrificantes en su herramienta y no se requiere de lubricación ulterior. Le recomendamos llevar su herramienta a un centro de servicio autorizado para que efectúen limpieza profunda, inspección y lubricación de la caja de engranes una vez al año, dependiendo de qué tanto utilice su herramienta.

MANTENIMIENTO**Reparaciones**

Para asegurar la SEGURIDAD y la CONFIABILIDAD del producto, las reparaciones, el mantenimiento y los ajustes deben (inclusive inspección y cambio de carbones) ser realizados en un centro de mantenimiento en la fábrica DEWALT, en un centro de mantenimiento autorizado DEWALT u por otro personal de mantenimiento calificado. Utilice siempre piezas de repuesto idénticas.

PARA REPARACIÓN Y SERVICIO DE SUS HERRAMIENTAS ELÉCTRICAS, FAVOR DE DIRIGIRSE AL CENTRO DE SERVICIO MÁS CERCANO

CULIACAN, SIN Av. Nicolás Bravo #1063 Sur - Col. Industrial Bravo	(667) 7 12 42 11
GUADALAJARA, JAL Av. La Paz #1779 - Col. Americana Sector Juárez	(33) 3825 6978
MEXICO, D.F. Eje Central Lázaro Cárdenas No. 18 Local D, Col. Obrera	(55) 5588 9377

MERIDA, YUC

Calle 63 #459-A - Col. Centro (999) 928 5038

MONTERREY, N.L.

Av. Francisco I. Madero No.831 - Col. Centro (81) 8375 2313

PUEBLA, PUE

17 Norte #205 - Col. Centro (222) 246 3714

QUERETARO, QRO

Av. Madero 139 Pte. - Col. Centro (442) 214 1660

SAN LUIS POTOSI, SLP

Av. Universidad 1525 - Col. San Luis (444) 814 2383

TORREON, COAH

Blvd. Independencia, 96 Pte. - Col. Centro (871) 716 5265

VERACRUZ, VER

Prolongación Díaz Mirón #4280 - Col. Remes (229) 921 7016

VILLAHERMOSA, TAB

Constitución 516-A - Col. Centro (993) 312 5111

PARA OTRAS LOCALIDADES LLAME AL: (55) 5326 7100

Accesorios

Los accesorios recomendados para emplearse con su herramienta se encuentran a su disposición con costo extra en el centro de servicio de su localidad. Utilice únicamente Discos para corte de metal DEWALT de 6-3/4" (171 mm) con orificio para eje de 20 mm. Los accesorios recomendados para su herramienta están disponibles por un cargo adicional en su distribuidor o centro de servicio autorizado local. Si usted necesita ayuda para encontrar un accesorio para su herramienta, contacte a: DEWALT Industrial Tool Co., 701 East Joppa Road, Baltimore, MD 21286 o visite nuestro sitio web www.dewalt.com.

⚠ PRECAUCIÓN: El uso de cualquier accesorio que no sea recomendado para ser utilizado con esta herramienta podría ser peligroso.

Póliza de Garantía

IDENTIFICACIÓN DEL PRODUCTO:

Sello o firma del Distribuidor.

Nombre del producto: _____ Mod./Cat.: _____

Marca: _____ Núm. de serie: _____

(Datos para ser llenados por el distribuidor)

Fecha de compra y/o entrega del producto: _____

Nombre y domicilio del distribuidor donde se adquirió el producto: _____

Este producto está garantizado por un año a partir de la fecha de entrega, contra cualquier defecto en su funcionamiento, así como en materiales y mano de obra empleados para su fabricación. Nuestra garantía incluye la reparación o reposición del producto y/o componentes sin cargo alguno para el cliente, incluyendo mano de obra, así como los gastos de transportación razonablemente erogados derivados del cumplimiento de este certificado.

Para hacer efectiva esta garantía deberá presentar su herramienta y esta póliza sellada por el establecimiento comercial donde se adquirió el producto, de no contar con ésta, bastará la factura de compra.

EXCEPCIONES.

Esta garantía no será válida en los siguientes casos:

- Cuando el producto se hubiese utilizado en condiciones distintas a las normales;
- Cuando el producto no hubiese sido operado de acuerdo con el instructivo de uso que se acompaña;
- Cuando el producto hubiese sido alterado o reparado por personas distintas a las enlistadas al final de este certificado.

Anexo encontrará una relación de sucursales de servicio de fábrica, centros de servicio autorizados y franquiciados en la República Mexicana, donde podrá hacer efectiva su garantía y adquirir partes, refacciones y accesorios originales.

Garantía limitada por tres años

DEWALT reparará, sin cargo, cualquier falla que surja de defectos en el material o la fabricación del producto, por hasta tres años a contar de la fecha de compra. Esta garantía no cubre fallas de las piezas causadas por su desgaste normal o abuso a la herramienta. Para mayores detalles sobre la cobertura de la garantía e información acerca de reparaciones realizadas bajo garantía, visítenos en www.dewalt.com o diríjase al centro de servicio más cercano. Esta garantía no aplica a accesorios o a daños causados por reparaciones realizadas o intentadas por terceros. Esta garantía le otorga derechos legales específicos, además de los cuales puede tener otros dependiendo del estado o la provincia en que se encuentre.

Además de la garantía, las herramientas DEWALT están cubiertas por:

1 AÑO DE SERVICIO GRATUITO

DEWALT mantendrá la herramienta y reemplazará las piezas gastadas por su uso normal, sin cobro, en cualquier momento durante un año a contar de la fecha de compra.

2 AÑOS DE SERVICIO GRATUITO PARA UNIDADES DE ALIMENTACIÓN XRP^{MC}

DC9096, DC9091 y DC9071

GARANTÍA DE REEMBOLSO DE SU DINERO POR 90 DÍAS

Si no está completamente satisfecho con el desempeño de su máquina herramienta, láser o clavadora DEWALT, cualquiera sea el motivo, podrá devolverlo hasta 90 días de la fecha de compra con su recibo y obtener el reembolso completo de su dinero – sin necesidad de responder a ninguna pregunta.

AMÉRICA LATINA: Esta garantía no se aplica a los productos que se venden en América Latina. Para los productos que se venden

en América Latina, debe consultar la información de la garantía específica del país que viene en el empaque, llamar a la compañía local o visitar el sitio Web a fin de obtener esa información.

REEMPLAZO GRATUITO DE LAS ETIQUETAS DE ADVERTENCIA: Si sus etiquetas de advertencia se tornan ilegibles o se pierden, llame al 1-800-4-DEWALT para que se las reemplacen sin costo.

Especificaciones

DW934 18 volts n_o 3100 rpm

IMPORTADOR: DEWALT S.A. DE C.V.
BOSQUES DE CIDROS ACCESO RADIATAS NO. 42
COL. BOSQUES DE LAS LOMAS, 3A. SECCIÓN, CP 05120
DELEGACIÓN CUAJIMALPA, MÉXICO, D.F.
TEL. 5 326 7100
R.F.C.: BDE810626-1W7

Para servicio y ventas consulte
"HERRAMIENTAS ELECTRICAS"
en la sección amarilla.



DeWALT Battery and Charger Systems															
Systèmes de batterie et de chargeur de DeWALT • Sistemas de la batería y del cargador de DeWALT															
Battery	Output	Chargers/Charge Time													
Batterie	Production	Chargeurs/Durée de charge (Minutes)													
Batería	Producción	Cargadores de baterías/Tempo de carga (Minutos)													
Cat Number Modèle Modelo	Voltage Tension Tensión	120 Volts/Voltios										12 Volts/Voltios			
		DW9106	DW9118	DW9107	DW9108	DW9116	DW9216	DW9117	DW911	DC011	DC9000	DW0246	DW0249	DW9109	
DW0242	24	X	X	X	X	X	X	X	X	X	X	X	60	X	60
DC9096	18	X	X	X	60	60	60	20	60	60	X	X	60	X	
DW9096	18	X	X	X	60	60	60	20	60	60	X	X	60	X	
DW9098	18	X	X	X	30	30	30	12	30	30	X	X	30	X	
DW9099	18	X	X	X	45	45	45	15	45	45	X	X	45	X	
DC9091	14.4	90	115	60	60	60	20	60	60	X	X	60	X		
DW9091	14.4	45	90	45	45	45	15	45	45	X	X	45	X		
DW9094	14.4	60	60	30	30	30	12	30	30	X	X	30	X		
DC9071	12	90	115	60	60	60	20	60	60	X	X	60	X		
DW9071	12	60	90	45	45	45	15	45	45	X	X	45	X		
DW9072	12	45	60	30	30	30	12	30	30	X	X	30	X		
DW9050	12	40	X	X	X	X	X	X	X	X	X	X	X	X	X
DW9061	9.6	60	90	45	45	45	15	45	45	X	X	45	X		
DW9062	9.6	45	60	30	30	30	12	30	30	X	X	30	X		
DW9048	9.6	40	X	X	X	X	X	X	X	X	X	X	X	X	X
DW9057	7.2	45	60	30	30	30	12	30	30	X	X	30	X		
DC9036	36	X	X	X	X	X	X	X	X	X	60	X	60	X	

X Indicates that the battery pack is not compatible with that specific charger.
X indique que le bloc-piles n'est pas compatible avec ce chargeur.
Una "X" indica que el paquete de baterías no es compatible con ese determinado cargador.

All charge times are approximate. Actual charge time may vary.
Read the instruction manual for more specific information.
Les durées de charge sont approximatives; la durée de charge réelle peut varier.
Lire le manuel d'utilisation pour obtenir des renseignements plus précis.
El tiempo de duración de carga es aproximado; la duración de carga real puede variar.
Lea el manual de instrucciones para obtener información más precisa.

DEWALT Industrial Tool Co., 701 East Joppa Road, Baltimore, MD 21286 (JUL06) Form No. 631351-00 DW934
Copyright © 2003, 2004, 2006 DEWALT

The following are trademarks for one or more DEWALT power tools: the yellow and black color scheme; the "D" shaped air intake grill; the array of pyramids on the handgrip; the kit box configuration; and the array of lozenge-shaped humps on the surface of the tool.