

**INSTRUCTION MANUAL
GUIDE D'UTILISATION
MANUAL DE INSTRUCCIONES**

INSTRUCTIVO DE OPERACIÓN, CENTROS DE SERVICIO Y PÓLIZA DE GARANTÍA. **ADVERTENCIA:** LÉASE ESTE INSTRUCTIVO ANTES DE USAR EL PRODUCTO.

DEWALT®

**DW677, DW678, DW680
3 1/4" (82mm) Heavy Duty Planers
Raboteuses service intensif 82 mm (3 1/4 po)
Cepillos de 82 mm (3 1/4") para trabajo pesado**

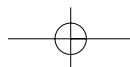

General Safety Instructions

⚠ WARNING! Read and understand all instructions. Failure to follow all instructions listed below, may result in electric shock, fire and/or serious personal injury.

SAVE THESE INSTRUCTIONS

WORK AREA

- **Keep your work area clean and well lit.** Cluttered benches and dark areas invite accidents.
- **Do not operate power tools in explosive atmospheres, such as in the presence of flammable liquids, gases, or dust.** Power tools create sparks which may ignite the dust or fumes.
- **Keep bystanders, children, and visitors away while operating a power tool.** Distractions can cause you to lose control.

ELECTRICAL SAFETY

- **Grounded tools must be plugged into an outlet properly installed and grounded in accordance with all codes and ordinances. Never remove the grounding prong or modify the plug in any way. Do not use any adaptor plugs. Check with a qualified electrician if you are in doubt as to whether the outlet is properly grounded.** If the tools should electrically malfunction or break down, grounding provides a low resistance path to carry electricity away from the user. **Applicable only to Class I (Grounded) tools.**
- **Double insulated tools are equipped with a polarized plug (one blade is wider than the other.) This plug will fit in a polarized outlet only one way. If the plug does not fit fully in the outlet, reverse the plug. If it still does not fit, contact a qualified electrician to install a polarized outlet. Do not change the plug in any way.** Double insulation eliminates the need for the three wire grounded power cord and grounded power supply system. **Applicable only to Class II (Double Insulated) tools.**

- **Avoid body contact with grounded surfaces such as pipes, radiators, ranges and refrigerators.** There is an increased risk of electric shock if your body is grounded.
- **Don't expose power tools to rain or wet conditions.** Water entering a power tool will increase the risk of electric shock.
- **Do not abuse the cord. Never use the cord to carry the tools or pull the plug from an outlet. Keep cord away from heat, oil, sharp edges or moving parts. Replace damaged cords immediately.** Damaged cords increase the risk of electric shock.
- **When operating a power tool outside, use an outdoor extension cord marked "W-A" or "W."** These cords are rated for outdoor use and reduce the risk of electric shock.

Recommended Minimum Wire Size for Extension Cords

Total Length of Cord

25 ft.	50 ft.	75 ft.	100 ft.	125 ft.	150 ft.	175 ft.
7.6 m	15.2 m	22.9 m	30.5 m	38.1 m	45.7 m	53.3 m

Wire Size

18 AWG	18 AWG	16 AWG	16 AWG	14 AWG	14 AWG	12 AWG
--------	--------	--------	--------	--------	--------	--------

PERSONAL SAFETY

- **Stay alert, watch what you are doing and use common sense when operating a power tool. Do not use tool while tired or under the influence of drugs, alcohol, or medication.** A moment of inattention while operating power tools may result in serious personal injury.
- **Dress properly. Do not wear loose clothing or jewelry. Contain long hair. Keep your hair, clothing, and gloves away from moving parts.** Loose clothes, jewelry, or long hair can be caught in moving parts.
- **Avoid accidental starting. Be sure switch is off before plugging in.** Carrying tools with your finger on the switch or plugging in tools that have the switch on invites accidents.
- **Remove adjusting keys or wrenches before turning the tool on.**

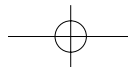

A wrench or a key that is left attached to a rotating part of the tool may result in personal injury.

- **Do not overreach. Keep proper footing and balance at all times.** Proper footing and balance enables better control of the tool in unexpected situations.
- **Use safety equipment. Always wear eye protection.** Dust mask, non-skid safety shoes, hard hat, or hearing protection must be used for appropriate conditions.

TOOL USE AND CARE

- **Use clamps or other practical way to secure and support the workpiece to a stable platform.** Holding the work by hand or against your body is unstable and may lead to loss of control.
- **Do not force tool. Use the correct tool for your application.** The correct tool will do the job better and safer at the rate for which it is designed.
- **Do not use tool if switch does not turn it on or off.** Any tool that cannot be controlled with the switch is dangerous and must be repaired.
- **Disconnect the plug from the power source before making any adjustments, changing accessories, or storing the tool.** Such preventative safety measures reduce the risk of starting the tool accidentally.
- **Store idle tools out of reach of children and other untrained persons.** Tools are dangerous in the hands of untrained users.
- **Maintain tools with care. Keep cutting tools sharp and clean.** Properly maintained tools, with sharp cutting edges are less likely to bind and are easier to control.
- **Check for misalignment or binding of moving parts, breakage of parts, and any other condition that may affect the tools operation. If damaged, have the tool serviced before using.** Many accidents are caused by poorly maintained tools.
- **Use only accessories that are recommended by the manufacturer for your model.** Accessories that may be suitable for one tool, may become hazardous when used on another tool.

SERVICE

- **Tool service must be performed only by qualified repair personnel.** Service or maintenance performed by unqualified personnel could result in a risk of injury.
- **When servicing a tool, use only identical replacement parts. Follow instructions in the Maintenance section of this manual.** Use of unauthorized parts or failure to follow Maintenance Instructions may create a risk of electric shock or injury.

Additional Safety Instructions for Planers

⚠WARNING: Use of this tool can generate dust containing chemicals known to cause cancer, birth defects or other reproductive harm. Use appropriate respiratory protection.

- Be sure to read instruction manual thoroughly before using this tool.
- Be sure the voltage agrees with specific data on the nameplate.
- Be sure the switch is in OFF position before connecting tool to power supply.
- Be sure to switch OFF immediately if tool is jammed in work.
- Be sure tool is disconnected from power source when cleaning or making adjustments to the tool.
- Be sure tool is properly held or set for right use before turning switch to ON.
- Be sure to use specified replacement parts only.
- Be sure to maintain tool with care. Follow instructions for lubricating and changing accessories.
- Be sure to store tool in a clean dry place after disconnecting from power source.
- Keep air vents unobstructed for proper motor cooling.
- **DO NOT** lay tool down on shoe when the blades are exposed. This can chip the blades.
- Keep side discharge chute unobstructed at all times.

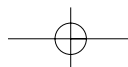

English

- Never reach under the tool for any reason unless it is turned off and **UNPLUGGED**. **BLADES ARE EXPOSED AND EXTREMELY SHARP.**
 - Use this tool for working with wood and wood products only.
 - Never operate without securely holding the front handle.
 - Always operate planer with two hands.
 - Planer blades are extremely sharp - Handle with great care.
- ⚠ **CAUTION:** Some wood contains preservatives such as copper chromium arsenate (CCA) which can be toxic. When sanding, drilling, or cutting these materials extra care should be taken to avoid inhalation and minimize skin contact.
- The label on your tool may include the following symbols.

- V.....volts
- A.....amperes
- Hz.....hertz
- Wwatts
- minminutes
- ~alternating current
- ===direct current
- n_0 no load speed
-Class II Construction
- .../minrevolutions or reciprocation per minute
- ⊕earthing terminal
- ⚠safety alert symbol

SAVE THESE INSTRUCTIONS

Motor

Be sure your power supply agrees with nameplate marking. 120 volts AC only means your tool may be operated only with alternating current and **never** with direct current.

FIG. 1

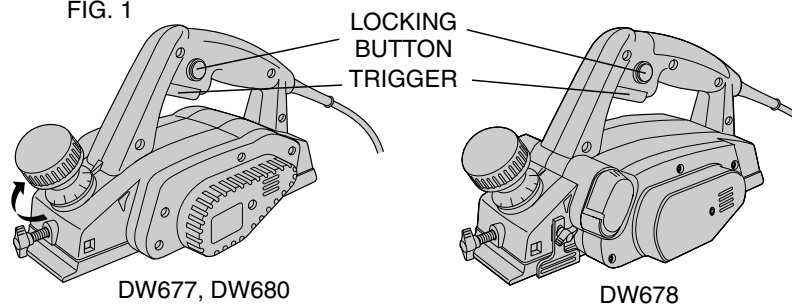

FIG. 2

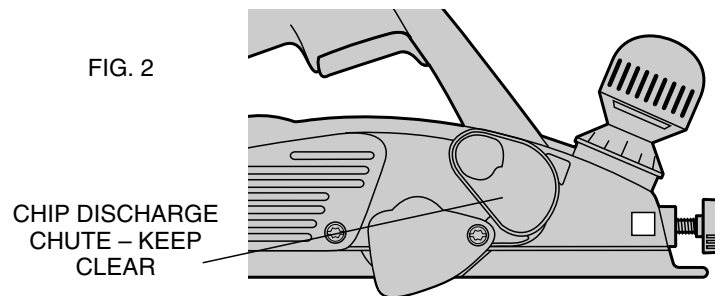
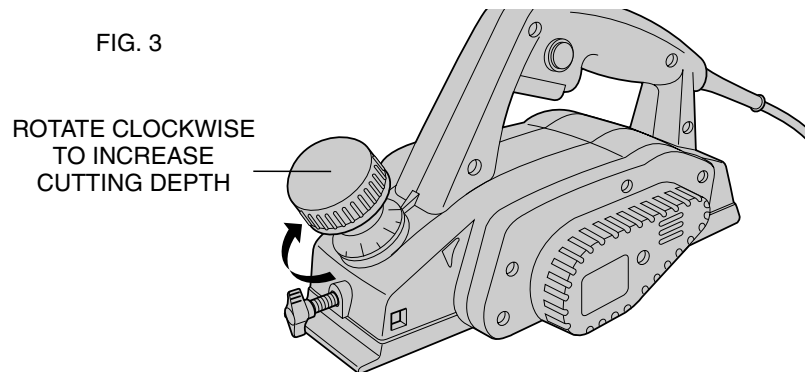

FIG. 3



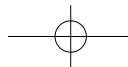
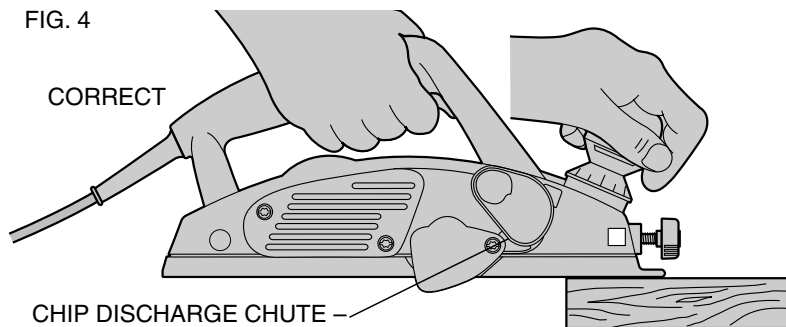

FIG. 4

CORRECT



CHIP DISCHARGE CHUTE --
KEEP CLEAR

FIG. 5

WRONG

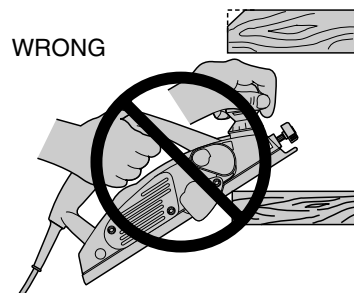
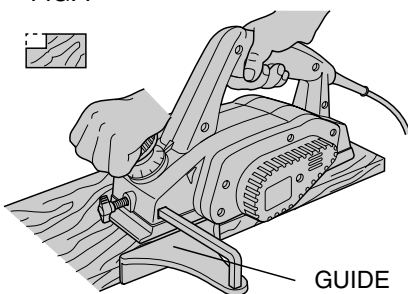

FIG. 7



GUIDE

FIG. 6

WRONG

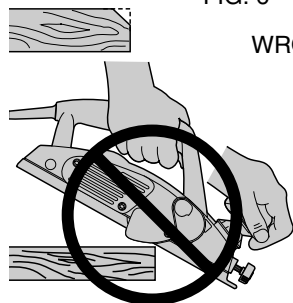
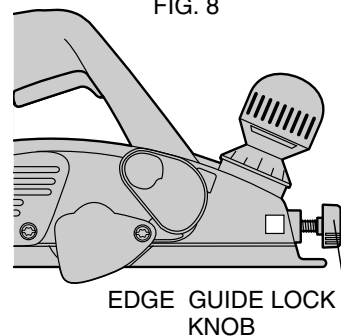

FIG. 8



EDGE GUIDE LOCK
KNOB

Voltage decrease of more than 10% will cause loss of power and overheating. All DEWALT tools are factory tested; if this tool does not operate, check the power supply.

Operation

SWITCH

ALWAYS PICK UP YOUR PLANER BEFORE DEPRESSING THE SWITCH. The planer is started by depressing the trigger in the handle. To turn the planer OFF, release the trigger.

To LOCK the tool ON, for continuous use, hold the trigger depressed and push in the locking button shown in Figure 1. Hold the button in while gently releasing the trigger. To turn the tool OFF from a locked-on position, depress and release the trigger once.

ADJUSTING PLANING DEPTH

Turn off and unplug Planer. Planing depth is infinitely variable from 0 to .059" (1.5mm) using the DW677, from 0 to .157" (4.0mm) using the DW678, and 0 to .098" (2.5 mm) using the DW680. This is adjustable by rotating the knob on the top of the planer near the front, as shown in Figure 3. As the knob is rotated clockwise from the "O" position the cutting depth will increase from 0 to as much as .157". Each click of the adjustment knob represents approximately 0.1mm of depth. It is recommended that test cuts be made in scrap wood after each re-adjustment to make sure that the desired amount of wood is being removed by the planer. Several shallow passes will produce a smoother finish than one deep one.

PLANING

Hold the planer as shown in Figure 4 with one hand on the switch handle and the other hand on the front handle. Place the front shoe on the surface to be planed, making certain that the cutting blades are not touching the surface. Push down firmly on the front handle of the planer so that the front shoe is ABSOLUTELY FLAT on the work surface. Pull the trigger switch and allow the motor to reach full speed before beginning to plane.

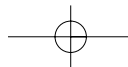
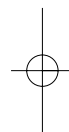
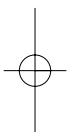

English

Move the tool slowly into the work and maintain downward pressure to keep the planer flat. Be particularly careful to keep the tool flat at the beginning and the end of the work surface, see Figures 5 and 6.

PLANING TIP: For a smoother appearance, fasten a piece of scrap wood to the end of the piece you are planing. Don't stop planing until the cutting blades of the planer are past your work piece and into the scrap material.

RABBETING

Your planer can make rabbet cuts up to .5" (12mm) using the DW677 and DW680 or 1" (25mm) using the DW678 with the edge guide. To make a rabbet cut, adjust the edge guide (see Figure 8) for the desired width of cut. Make several cuts until the desired depth is reached.

NOTE: It will be necessary to make quite a few cuts for most rabbet applications.

How to Change and Adjust Carbide Blades (DW677, DW678) Fig. 9 - 12

For best results, keep the blades clean and replace when necessary. Replacement blades are available at your local authorized DEWALT service center.

NOTE: Blades are double edged and reversible for extended cutting life.

TO CHANGE BLADES

Turn off and unplug planer. Perform steps 1 through 5 on both blades in blade drum. **NOTE:** Use only **DW6654 replacement blades** in your DEWALT planer.

1. Loosen the three hex head screws with the wrench provided (Fig. 9).
2. Loosen (do not remove) the three screws shown in Figure 9. **NOTE:** There are two blades in the blade drum. Every operation you perform on one blade, you will also perform on the other.
3. With the three screws loose, push the old blade out with a

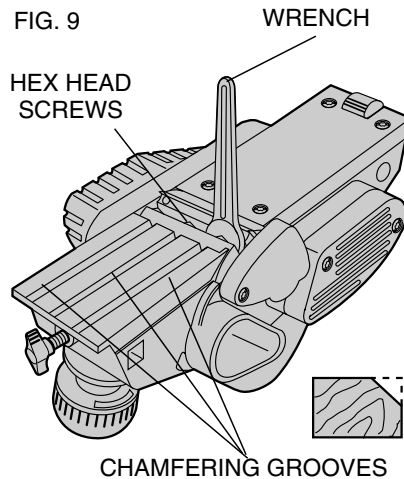
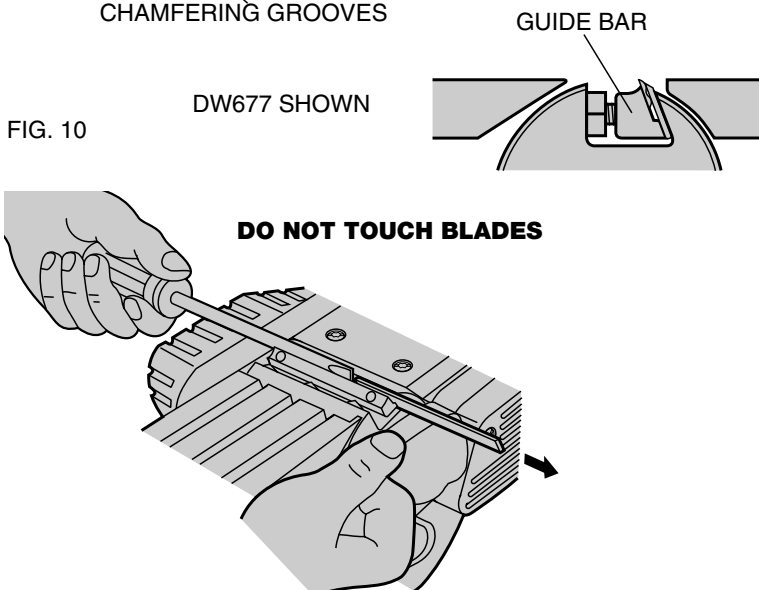

FIG. 10



screwdriver (Fig.10). The blades have two cutting edges on them. If this is the first time you are changing blades, you need only to turn the blade around to expose the fresh cutting edge. Otherwise you will have to replace the blades.

4. Install the new (or reversed) blade as shown in the close-up view shown in Figure 10. Slide the blade all the way in until the end of it is flush with the end of the blade drum.
5. Securely tighten all three screws (for both blades).

NOTE: Be sure that screws are tight.

How to Change Planer Blades (DW680)

1. Loosen the three bolts with the allen wrench provided.

NOTE: There are two blades in the blade drum. Any operation or adjustment should be duplicated on both.

2. Remove the drum cover
3. Remove blade:
 - a. Remove a *Carbide* blade with blade carrier and guide bar
 - b. Remove a *High Speed Steel* blade by itself.
4. Place the blade carrier with the beveled edge facing up and the guide bar with the rounded edge facing down. The holes should match on both pieces. Then screw the guide bar to the blade carrier loosely.
5. Place the planer blade face up on the gauge plate with the cutting edge of the blade perfectly flush with gauge plate inside wall.
6. Gauge Plate:
 - a. Place the guide bar on top of the *High Speed* steel blade so that the holes match.
 - b. Set the attached blade carrier notches in the *Carbide* blade on the gauge plate.
7. Push the heel of the guide bar until it grips gauge plate end and tighten the screws.

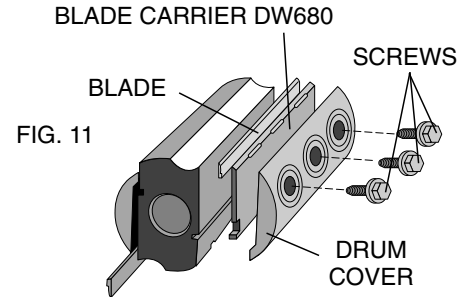

FIG. 11

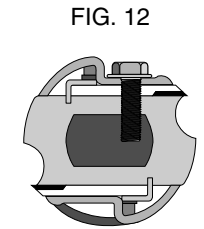

FIG. 12

DW680 SHOWN

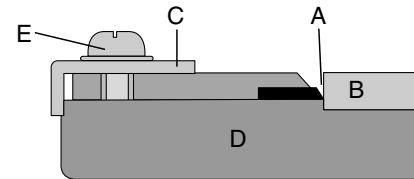
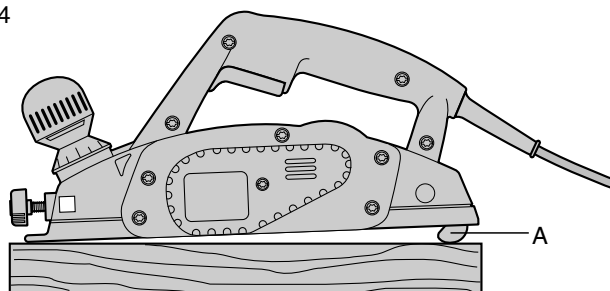

FIG. 13

NOTE: The blade must sit flush with the inside wall of the of the gauge plate. The blade carrier notches must sit in the blade groove. The heel of the guide bar must be flush with the back side of the gauge plate. Check this alignment carefully to ensure uniform cutting.

8. Put the heel of the guide bar into the groove of the drum.
9. Replace the drum cover over the guide bar/blade carrier and screw in the three hex head screws leaving a small space between the drum and the blade carrier.
10. Slide the carbide blade between the drum and blade carrier with the flat side of the blade against the drum
11. The blade will be positioned by the planer blade groove and notches on the blade carrier.

FIG. 14



Setting the Adjustment Plate (Fig. 13)

1. Place blade edge (A) touching the inside edge of gauge plate (B).
2. Place adjusting plate (C) on blade with the heel flush against the base (D).
3. Fit and tighten the two blade holder screws (E).

Parking Foot (Fig. 14)

Your planer is equipped with a parking foot (A) that automatically falls down into place when the tool is lifted from the work surface. When planing, the parking foot folds up, out of the way, as the tool is pushed forward. When the parking foot is down, the tool can be left standing on the work surface without the blade touching the work.

CAUTION: Do not lock the trigger switch on and engage the parking foot. The vibration of the running motor will cause the planer to move, possibly falling from the work piece.

Edge Chamfering

Your planer has 3 precision machined grooves in the front shoe for planing along a corner of the wood (Fig. 9). The width of the grooves are 1.5mm, 2mm, and 2.5mm. It's a good idea to try a piece of scrap wood before doing finish work.

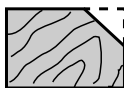

Cleaning & Lubrication

Use only mild soap and damp cloth to clean the tool. Never let any liquid get inside the tool; never immerse any part of the tool into a liquid.

Self-lubricating bearings are used in the tool and periodic relubrication is not required. If you need service or assistance in locating any accessory, please contact:

DEWALT Industrial Tool Company,
P.O. Box 158, 626 Hanover Pike,
Hampstead, MD 21074
or call 1-800-4-DEWALT (1-800-433-9258).

Accessories

Recommended accessories for use with your tool are available at extra cost from your distributor or authorized service center.

CAUTION: The use of any non-recommended accessory may be hazardous.

Important

To assure product SAFETY and RELIABILITY, repairs, maintenance and adjustment (including brush inspection and replacement) should be performed by authorized service centers or other qualified service organizations, always using identical replacement parts.

Full Warranty

DEWALT heavy duty industrial tools are warranted for one year from date of purchase. We will repair, without charge, any defects due to faulty materials or workmanship. For warranty repair information, call 1-800-4-DEWALT. This warranty does not apply to accessories or damage caused where repairs have been made or attempted by others. This warranty gives you specific legal rights and you may have other rights which vary in certain states or provinces.

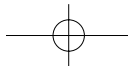

English

In addition to the warranty, DEWALT tools are covered by our:

30 DAY NO RISK SATISFACTION GUARANTEE

If you are not completely satisfied with the performance of your DEWALT heavy duty industrial tool, simply return it to the participating seller within 30 days for a full refund. Please return the complete unit, transportation prepaid. Proof of purchase may be required.

See 'Tools-Electric'
– Yellow Pages –
for Service & Sales

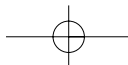

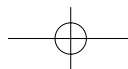

Importantes mesures de sécurité

⚠ AVERTISSEMENT! Lire et comprendre toutes les directives. Le non-respect de toutes les directives suivantes présente des risques de secousses électriques, d'incendie ou de blessures graves.

CONSERVER CES MESURES.

ZONE DE TRAVAIL

- **S'assurer que la zone de travail est propre et bien éclairée.** Des établis encombrés et des endroits sombres présentent des risques d'accidents.
- **Ne pas utiliser des outils électriques en présence de vapeurs explosives (comme celles dégagées par des liquides, des gaz ou des poussières inflammables).** Les étincelles générées par le moteur des outils électriques peuvent enflammer les poussières ou les vapeurs.
- **Éloigner les curieux, les enfants et les visiteurs de la zone de travail lorsqu'on utilise un outil électrique.** Une distraction peut entraîner la perte de maîtrise de l'outil.

MESURES DE SÉCURITÉ RELATIVES À L'ÉLECTRICITÉ

- **Les outils mis à la terre doivent être branchés dans une prise bien installée et mise à la terre conformément à tous les codes et règlements en vigueur. Ne jamais retirer la broche de terre ni modifier la fiche. Ne pas utiliser d'adaptateur pour fiche. Vérifier auprès d'un électricien certifié en cas de doute quant à la mise à la terre de la prise.** En cas de défaillance électrique ou de bris de l'outil, la mise à la terre procure un chemin de faible résistance au courant qui autrement traverserait l'utilisateur. **Valable seulement pour les outils de classe I (mis à la terre).**
- **Les outils à double isolation comportent une fiche polarisée (une lame plus large que l'autre). La fiche n'entre que d'une façon dans une prise polarisée. Lorsque la fiche n'entre pas à fond dans la prise, essayer de nouveau après avoir inversé**

les broches de la fiche. Si la fiche n'entre toujours pas dans la prise, communiquer avec un électricien certifié afin de faire installer une prise polarisée. Ne modifier en aucune façon la fiche. La double isolation élimine le besoin d'un cordon trifilaire mis à la terre et d'un système d'alimentation mis à la terre. **Valable seulement pour les outils de classe II (à double isolation).**

- **Éviter de toucher à des surfaces mises à la terre comme des tuyaux, des radiateurs, des cuisinières et des réfrigérateurs.** Les risques de secousses électriques sont plus élevés si le corps de l'utilisateur est mis à la terre.
- **Protéger les outils électriques de la pluie ou des conditions mouillées.** Une infiltration d'eau dans l'outil augmente les risques de secousses électriques.
- **Manipuler le cordon avec soin. Ne jamais se servir du cordon afin de transporter l'outil ni tirer sur le cordon pour débrancher l'outil. Éloigner le cordon des sources de chaleur, des flaques d'huile, des arêtes tranchantes et des pièces mobiles. Remplacer immédiatement les cordons endommagés.** Les cordons endommagés augmentent les risques de secousses électriques.
- **Lorsqu'on utilise un outil électrique à l'extérieur, se servir d'un cordon de rallonge prévu pour l'extérieur, portant la mention «W-A» ou «W».** Ces cordons sont conçus pour servir à l'extérieur et minimisent les risques de secousses électriques.

Calibre minimal des cordons de rallonge

Tension	Longueur totale du cordon en pieds			
120 V	0-25	26-50	51-100	101-150
240 V	0-50	51-100	101-200	201-300
Intensité (A)	Calibre moyen de fil (AWG)			
Au moins	Au plus			
0 - 6	18	16	16	14
6 - 10	18	16	14	12
10 - 12	16	16	14	12
12 - 16	14	12	Non recommandé	

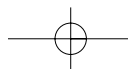

Sécurité personnelle

- **Demeurer vigilant, prendre soin et faire preuve de jugement lorsqu'on utilise un outil électrique. Ne pas s'en servir lorsqu'on est fatigué ou affaibli par des drogues, de l'alcool ou des médicaments.** De graves blessures peuvent résulter d'un moment d'inattention lors de l'utilisation d'un outil électrique.
- **Porter des vêtements appropriés. Éviter de porter des vêtements amples ou des bijoux. Recouvrir la chevelure si elle est longue. Éloigner les cheveux, les vêtements et les gants des pièces en mouvement qui peuvent les happer.**
- **Éviter les démarrages accidentels. S'assurer que l'interrupteur est en position hors tension avant de brancher l'outil.** Afin d'éviter les risques de blessures, ne pas transporter l'outil avec le doigt sur l'interrupteur ni brancher un outil dont l'interrupteur est en position sous tension.
- **Enlever les clés de réglage avant de mettre l'outil sous tension.** Une clé qui est laissée sur une pièce rotative de l'outil présente des risques de blessures.
- **Ne pas dépasser sa portée. Garder son équilibre en tout temps.** On s'assure d'une meilleure maîtrise de l'outil dans des situations imprévues grâce à une position stable et un bon équilibre.
- **Porter de l'équipement de sécurité. Toujours porter des lunettes de sécurité.** Dans certaines conditions, il faut porter des masques respiratoires, des chaussures antidérapantes, un casque de sécurité ou des protège-tympans.

Mesures de sécurité additionnelles relatives aux raboteuses

⚠ **AVERTISSEMENT :** l'outil peut soulever de la poussière contenant des produits chimiques pouvant causer le cancer ou des malformations congénitales ou encore, être nocifs sur le plan reproductif. On doit donc porter l'appareil de protection respiratoire approprié.

- Bien lire le guide d'utilisation avant de se servir de l'outil.
- S'assurer que la tension d'alimentation correspond à celle indiquée sur la plaque signalétique de l'outil.
- S'assurer que l'interrupteur est en position hors tension avant de brancher l'outil.
- Mettre l'interrupteur immédiatement en position hors tension lorsque l'outil se coince dans la pièce à ouvrir.
- Débrancher la raboteuse avant de la nettoyer ou de la régler.
- Vérifier si l'outil est bien saisi et réglé avant de le mettre sous tension.
- Utiliser seulement les pièces de rechange indiquées.
- Bien voir à l'entretien de l'outil. Respecter les consignes relatives à la lubrification et au remplacement des accessoires.
- Ranger l'outil dans un endroit propre et sec après l'avoir débranché.
- S'assurer que les orifices de ventilation de l'outil ne sont pas bloqués afin de bien refroidir le moteur.
- **NE PAS déposer l'outil sur son patin lorsque les fers sont à découvert, au risque de les émousser.**
- S'assurer que le couloir d'éjection n'est jamais bloqué.
- **Ne jamais mettre les mains sous l'outil, sauf si celui-ci est hors tension et DÉBRANCHÉ. LES FERS SONT À DÉCOUVERT ET EXTRÊMEMENT TRANCHANTS.**
- Utiliser l'outil uniquement pour ouvrir du bois et des produits du bois.
- Ne jamais faire fonctionner sans tenir sûrement la poignée avant.
- Toujours manipuler la raboteuse à l'aide des deux mains.
- Les fers de la raboteuse sont extrêmement tranchants; les manipuler avec extrême prudence.
- L'étiquette de l'outil peut comporter les symboles suivants.

V volts
 A ampères
 Hz hertz
 W..... watts

- .../min minutes
- ~ courant alternatif
- ==== courant continu
- n_0 sous vide
- construction de classe II
- /min tours ou courses à la minute
- ⊕ borne de mise à la terre
- ⚠ symbole d'avertissement

CONSERVER CES MESURES.

Français

Moteur

Veiller à ce que la tension d'alimentation soit conforme aux exigences de la plaque signalétique de l'outil.

La mention «120 volts c.a. seulement» signifie que l'outil peut seulement utiliser une alimentation en courant alternatif; jamais en courant direct.

Une baisse de tension de plus de 10 p. 100 entraîne une perte de puissance et une surchauffe. Tous les outils DEWALT sont essayés avant de quitter l'usine. Lorsque celui-ci refuse de fonctionner, vérifier la source de courant électrique.

Fonctionnement

Retirer le couvercle protecteur en plastique qui recouvre la partie inférieure de l'outil et s'en débarrasser.

INTERRUPTEUR

TOUJOURS SOULEVER LA RABOTEUSE AVANT D'ENFONCER L'INTERRUPTEUR. On met la raboteuse en marche en enfonçant la détente de la poignée. Pour l'arrêter, il suffit de relâcher la détente.

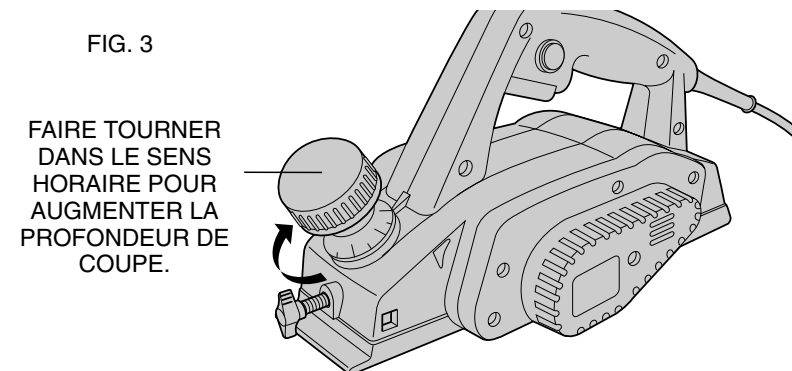
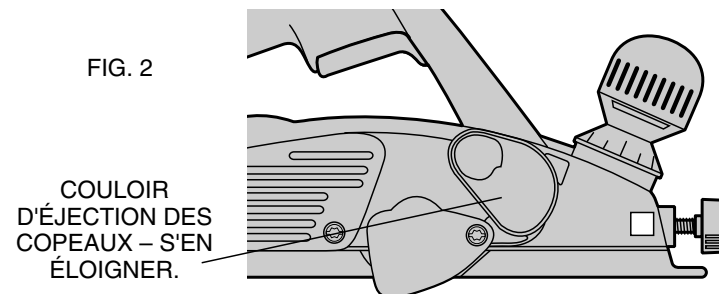
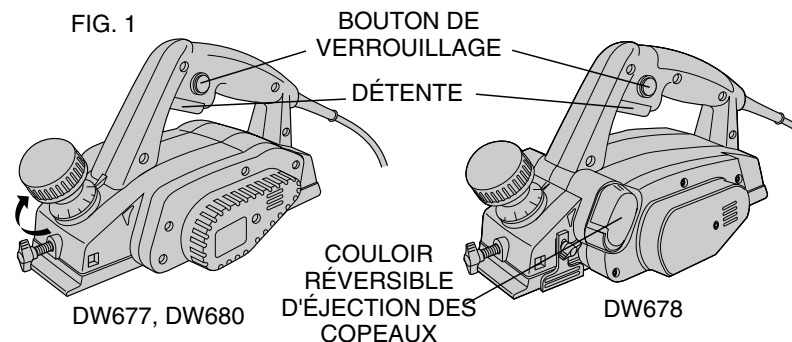
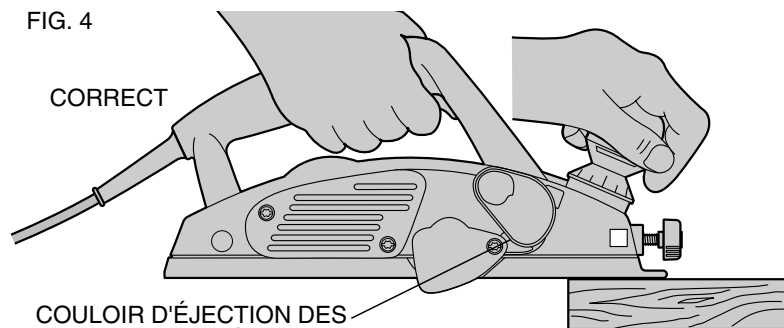

FIG. 4



COULOIR D'ÉJECTION DES
COPEAUX – S'EN ÉLOIGNER.

FIG. 5

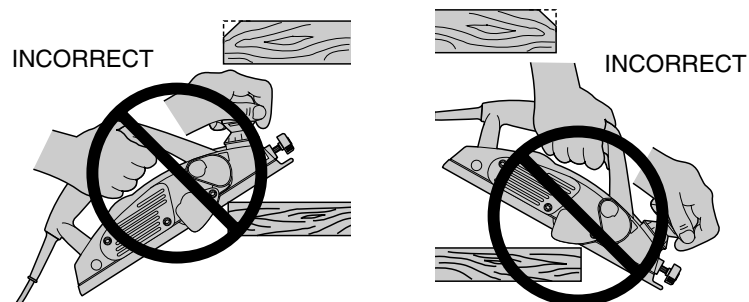
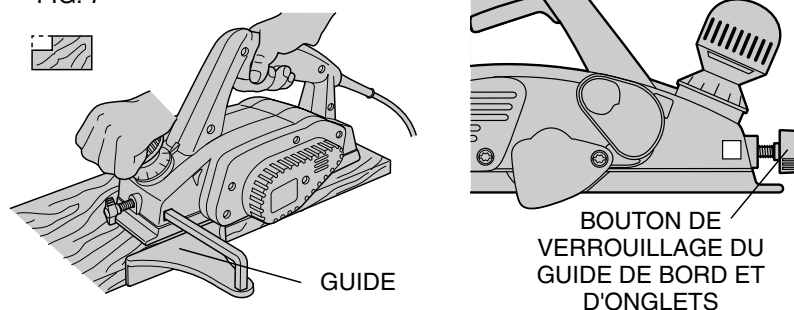

FIG. 7



Pour **VERROUILLER** l'outil **EN MARCHÉ**, il suffit d'appuyer sur l'interrupteur à détente et d'enfoncer le bouton de verrouillage (fig. 1). Maintenir le bouton enfoncé tout en relâchant doucement la détente. Pour mettre l'outil **HORS TENSION** lorsqu'il est verrouillé en position de marche, il suffit d'enfoncer et de relâcher l'interrupteur à détente.

RÉGLAGE DE LA PROFONDEUR DE RABOTAGE

Mettre le rabot hors tension et le débrancher. On peut faire varier la profondeur de rabotage à l'infini entre 0,000 et 1,500 (0,059po) pour le modèle DW677, 0,000 et 4,000 mm (0,157 po) pour le modèle DW678, 0,000 et 2,500 mm (0,098po), pour le modèle DW680. Ce réglage s'effectue en tournant le bouton supérieur du rabot, situé près de l'avant (figure 3). En partant de la position «0» vers la droite, on augmente graduellement la profondeur de rabotage jusqu'au réglage maximal pour chaque modèle (voir ci-dessus); chaque déclic du bouton correspond à environ 0,100 mm de profondeur. On recommande de faire des essais sur des retailles après chaque nouveau réglage afin de s'assurer que le rabot retire la quantité désirée de bois; en passant plusieurs fois sans trop appuyer, on obtient un fini plus lisse que si on ne passe qu'une fois en appuyant plus fort.

RABOTAGE

Saisir l'outil de la façon illustrée à la figure 4 en plaçant une main sur la poignée de l'interrupteur et l'autre, sur la poignée avant. Déposer le patin avant contre la surface à raboter, en s'assurant que les fers ne touchent pas à la surface. Abaisser fermement la poignée avant de l'outil de sorte que la patin avant repose **COMPLÈTEMENT À PLAT** contre la surface à ouvrir. Enfoncer la détente de l'interrupteur et attendre que le moteur de l'outil atteigne son plein régime avant de commencer à raboter.

Déplacer l'outil lentement sur la surface et exercer une pression vers le bas afin de s'assurer que l'outil reste à plat. Prendre particulièrement garde de maintenir l'outil à plat aux extrémités de

la surface de la pièce à ouvrir (fig. 5 et 6).

CONSEIL PRATIQUE : Afin d'obtenir un fini satiné, fixer un bout de bois inutile à l'extrémité de la pièce à raboter (fig. 7). Arrêter de raboter seulement lorsque les fers ont quitté la pièce à raboter et qu'ils se trouvent dans le bout de bois inutile.

FEUILLEMENT

Au moyen du guide-bord, ce rabot peut faire des feuillures d'une épaisseur pouvant atteindre 12,000 mm (0,500 po), pour le modèle DW677 et DW680, et 15,000 mm (1,000 po), pour le modèle DW678. Pour ce faire, on doit régler le guide-bord (figure 8) à la largeur désirée, en passant plusieurs fois pour atteindre la profondeur requise.

REMARQUE : la plupart des opérations de feuillement requièrent de nombreux passages.

Français

Remplacement et réglages des lames au carbure (DW677, DW678) – Figures 9 à 12

Pour obtenir les meilleurs résultats, on doit faire en sorte que les lames soient toujours propres et remplacées au besoin. Des lames de rechange sont vendues aux centres de service DEWalt autorisés.

REMARQUE : les lames sont réversibles et à deux tranchants pour en augmenter la durée utile.

REMPACEMENT DES LAMES

Mettre le rabot hors tension et le débrancher. Procéder aux étapes 1 à 5 pour les deux lames du logement.

REMARQUE : n'utiliser que les lames de remplacement DW6654 pour le rabot DW677 et DW678.

1. Desserrer les trois boulons à tête hexagonale à l'aide de la clé fournie (fig. 9).
2. Desserrer (ne pas enlever) les trois vis (fig. 9). **NOTE :** Il y a deux fers dans le barillet. Tout ce qui se fait sur un fer doit être

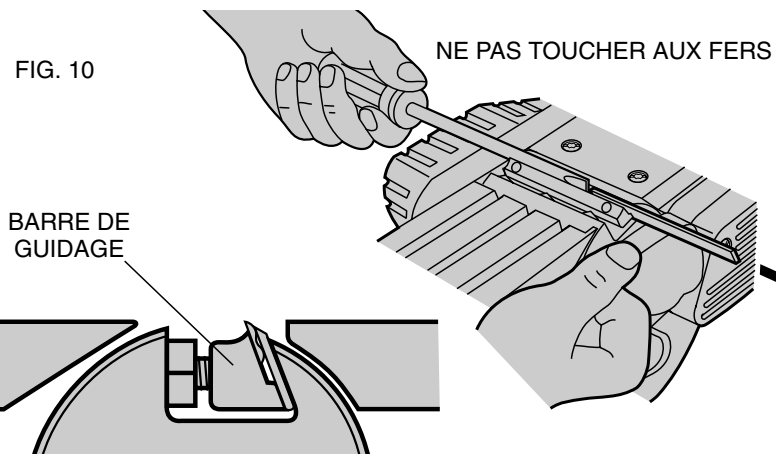
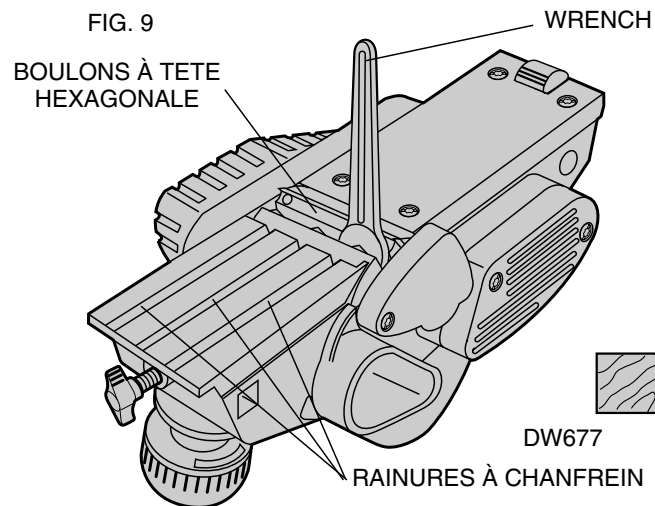

FIG. 11

PORTE-LAME DW680

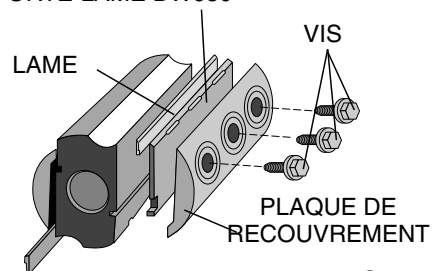
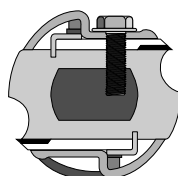
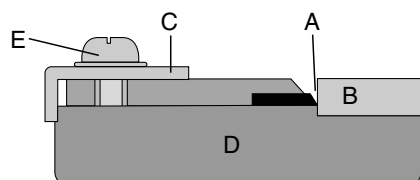

FIG. 12



DW680

FIG. 13



fait sur l'autre.

3. Lorsque les trois vis sont desserrées, sortir le fer à l'aide d'un tournevis (fig. 10). Les fers sont dotés de deux tranchants. Donc, si on le retire pour la première fois, il suffit de le retourner du côté tranchant. Sinon, il faut le remplacer.
4. Installer le nouveau fer (ou le fer inversé) de la façon illustrée dans le gros plan de la figure 10. Insérer le fer à fond jusqu'à ce qu'il affleure le bout du barillet.
5. Bien serrer les trois vis (de chacun des fers).

Remplacement des Lames de Rabot (DW680)

Remarque : le logement contient deux lames; les opérations et réglages décrits aux présentes doivent être effectués sur les deux.

1. Desserrer les trois vis au moyen de la clef Allen fournie.
2. Retirer la plaque de recouvrement du logement des lames.

FIG. 11

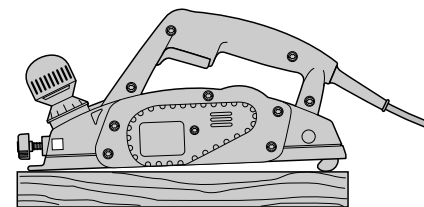

3. Retirer les lames.

- A. On doit retirer les lames au carbure avec le porte-lame et la barre de guidage, en dévissant ces derniers.
- B. On doit retirer les lames en acier à coupe rapide avec la barre de guidage seulement, en dévissant cette dernière ainsi que le porte-lame.

1. Remplacement des lames au carbure

- A. Placer le porte-lame côté biseauté vers le haut, et la barre de guidage côté arrondi vers le bas, en alignant les trous de ces deux éléments; visser sans serrer la barre de guidage au porte-lame.
- B. Mettre la lame face vers le haut sur la plaque de butée, en faisant arriver le tranchant de niveau avec la paroi interne de la plaque.
- C. Adapter les encoches du porte-lame assemblé aux rainures de la lame posée sur la plaque de butée.
- D. Pousser le talon de la barre de guidage jusqu'à ce qu'il s'accroche à l'extrémité de la plaque de butée; serrer les vis.

REMARQUE : la lame doit être de niveau avec la paroi interne de la plaque de butée, les encoches du porte-lame doivent s'adapter aux rainures de la lame, et le talon de la barre de guidage doit affleurer l'arrière de la plaque de butée. Cet alignement doit être

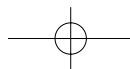

soigneusement vérifié pour assurer l'uniformité du rabotage.

E. Mettre le talon de la barre de guidage dans l'échancrure du logement de lames.

F. Remettre la plaque de recouvrement du logement sur l'assemblage barre de guidage / porte-lame, et serrer les trois vis Allen en laissant un petit espace entre ce dernier et le logement.

G. Glisser la lame entre le porte-lame et le logement, côté plat contre ce dernier.

H. Serrer à fond les trois vis Allen.

1. Remplacement des lames en acier à coupe rapide

A. Placer la lame côté biseauté vers le haut, et la barre de guidage côté arrondi vers le bas, en alignant les trous de ces deux éléments; visser sans serrer la barre de guidage à la lame.

B. Mettre la lame face vers le haut sur la plaque de butée, en faisant arriver le tranchant de niveau avec la paroi interne de la plaque.

C. Pousser le talon de la barre de guidage jusqu'à ce qu'il s'accroche à l'extrémité de la plaque de butée; serrer les vis.

REMARQUE : la lame doit être de niveau avec la paroi interne de la plaque de butée et le talon de la barre de guidage doit affleurer l'arrière de la plaque de butée. Cet alignement doit être soigneusement vérifié pour assurer l'uniformité du rabotage.

D. Mettre le talon de la barre de guidage dans l'échancrure du logement de lames.

E. Remettre la plaque de recouvrement du logement sur l'assemblage barre de guidage / lame, et serrer à fond les trois vis Allen.

Rainures à chanfrein

L'outil comporte trois rainures usinées avec précision sur le patin avant afin de pouvoir raboter le coin d'une

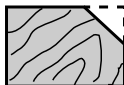

pièce de bois (fig. 9). Les rainures ont des largeurs respectives de 1,5 mm, 2 mm et 2,5 mm. Il est conseillé d'essayer de chanfreiner un bout de bois inutile avant d'effectuer la tâche voulue.

Support de repos

La raboteuse est dotée d'un support de repos (fig. 11) afin de ne pas égratigner la pièce à ouvrir lorsqu'on dépose l'outil qui ne sert pas. Le support s'escamote lors du rabotage lorsqu'on pousse l'outil vers l'avant. Lorsque le support de repos est sorti, on peut laisser l'outil sur la surface de travail et le fer ne touche pas à la pièce.

⚠ MISE EN GARDE : Ne pas verrouiller l'interrupteur à détente en mode de fonctionnement continu et abaisser le support de repos. Les vibrations du moteur en marche feront déplacer l'outil et celui-ci pourrait tomber sur la pièce à ouvrir.

Accessoires

Les accessoires recommandés pour l'outil sont vendus séparément au centre de service autorisé de la région.

⚠ MISE EN GARDE : L'utilisation de tout accessoire non recommandé peut être dangereuse.

Pour trouver un accessoire, communiquer avec DeWalt Industrial Tool Company,

P.O. Box 158, 626 Hanover Pike,

Hampstead, MD 21074, É.-U., ou composer sans frais le 1 (800) 4-DEWALT (1 (800) 433-9258).

Accessoires

Les accessoires recommandés pour l'outil sont vendus séparément chez les détaillants et au centre de service de la région.

⚠ MISE EN GARDE : L'utilisation de tout accessoire non recommandé peut être dangereuse.

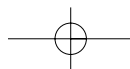

Important

Pour assurer la SÉCURITÉ D'EMPLOI et la FIABILITÉ de l'outil, n'en confier la réparation, l'entretien et les rajustements (y compris l'inspection et le remplacement des balais) qu'au personnel d'un centre de service ou d'un atelier d'entretien autorisé n'utilisant que des pièces de rechange identiques.

Garantie complète

Les outils industriels de service intensif DEWALT sont garantis pendant un an à partir de la date d'achat. Toute pièce d'un outil DEWALT qui s'avérerait défectueuse en raison d'un vice de matière ou de fabrication sera réparée sans frais. Pour obtenir de plus amples renseignements relatifs à la garantie, composer le 1 (800) 4-DEWALT (1 (800) 433-9258). La présente garantie ne couvre pas les accessoires ni les avaries dues aux réparations tentées ou effectuées par des tiers. Les modalités de la présente garantie donnent des droits légaux spécifiques. L'utilisateur peut également se prévaloir d'autres droits selon l'état ou la province qu'il habite.

En outre, la garantie suivante couvre les outils DEWALT.

GARANTIE DE SATISFACTION DE 30 JOURS OU ARGENT REMIS

Si, pour quelque raison que ce soit, l'outil industriel de service intensif DeWalt ne donne pas entière satisfaction, il suffit de le retourner chez le marchand participant dans les 30 jours suivant la date d'achat afin d'obtenir un remboursement complet. Il faut retourner, port payé, l'outil complet. On peut exiger une preuve d'achat.

Imported by / Importé par
DeWalt Canada Inc.
100 Central Ave.
Brockville (Ontario) K6V 5W6

Reglas generales de seguridad

⚠ **¡ADVERTENCIA!** Lea y comprenda todas las instrucciones. No hacerlo puede originar riesgos de choque eléctrico, incendio y lesiones personales de gravedad.

CONSERVE ESTAS INSTRUCCIONES

ÁREA DE TRABAJO

- **Conserve su área de trabajo limpia y bien iluminada.** Las bancas amontonadas y las zonas oscuras propician los accidentes.
- **No opere herramientas eléctricas en atmósferas explosivas, como en presencia de líquidos, gases o polvos inflamables.** Las herramientas eléctricas producen chispas que pueden originar la ignición de los polvos o los vapores.
- **Conserve a observadores, niños y visitantes alejados mientras opera una herramienta eléctrica.** Las distracciones pueden ocasionar que pierda el control.

SEGURIDAD ELÉCTRICA

- **Las herramientas con tierra deben conectarse a una toma de corriente instalada y aterrizada correctamente de conformidad con todos los códigos y regulaciones locales. Nunca elimine la pata de conexión a tierra ni modifique la clavija en ninguna manera. No utilice clavijas adaptadoras. Consulte con un electricista calificado si tiene dudas acerca de la conexión correcta a tierra de su toma de corriente.** En el caso que su herramienta tenga una falla eléctrica, el aterrizaje proporciona una vía de baja resistencia para llevar la electricidad lejos del operador. **Aplicable únicamente a herramientas Clase I (aterrizadas)**
- **Las herramientas con doble aislamiento están equipadas con una clavija polarizada (con una pata más ancha que la otra.) Esta clavija se acoplará únicamente en una toma de**

corriente polarizada de una manera. Si la clavija no se acopla al contacto, inviértala. Si aún así no se ajusta, comuníquese con un electricista calificado para que le instalen una toma de corriente polarizada apropiada. El doble aislamiento elimina la necesidad de cables con tres hilos y sistemas de alimentación con conexión a tierra. Aplicable a herramientas Clase II (con doble aislamiento).

- **Evite el contacto corporal con superficies aterrizadas tales como tuberías, radiadores, hornos y refrigeradores.** Hay un gran riesgo de choque eléctrico si su cuerpo hace tierra.
- **No exponga las herramientas eléctricas a la lluvia o a condiciones de mucha humedad.** El agua que se introduce en las herramientas aumenta el riesgo de descargas eléctricas.
- **No maltrate el cable. Nunca tome el cable para transportar una herramienta ni para desconectarla de la toma de corriente. Consérvelo alejado de calor, aceite, bordes afilados o piezas móviles. Cambie inmediatamente los cables dañados.** Los cables dañados aumentan el riesgo de choque eléctrico.
- **Cuando opere una herramienta eléctrica a la intemperie, utilice una extensión marcada "W-A" o "W".** Estas extensiones están clasificadas para uso a la intemperie y para reducir el riesgo de choques eléctricos.

Calibre mínimo requerido (AWG) para cables de extensión

Longitud total del cable de extensión						
25 ft.	50 ft.	75 ft.	100 ft.	125 ft.	150 ft.	175 ft.
7.6 m	15.2 m	22.9 m	30.5 m	38.1 m	45.7 m	53.3 m

Calibre promedio del alambre

18 AWG 18 AWG 16 AWG 16 AWG 14 AWG 14 AWG 12 AWG

Seguridad Personal

- **Esté alerta concéntrese en lo que está haciendo. Recorra al sentido común cuando opere una herramienta eléctrica. No opere ninguna herramienta si se encuentra fatigado o bajo la influencia de drogas, alcohol o medicamentos.** Un momento de desatención mientras se operan herramientas eléctricas puede ocasionar lesiones graves.
- **Vístase de manera adecuada. No tenga puestas ropas o artículos de joyería flojos. Cubra su cabello si lo tiene largo. Conserve su cabello, sus ropas y guantes alejados de las piezas móviles.** Las piezas de vestir flojas, las joyas y el cabello largo pueden resultar atrapados por las piezas móviles.
- **Evite el encendido accidental. Asegúrese que el interruptor esté en posición de apagado antes de conectar.** Sostener una herramienta con el dedo en el interruptor o conectarla sin fijarse si el interruptor está en posición de encendido propicia los accidentes.
- **Retire las llaves de ajuste antes de encender la herramienta.** Una llave que se deja en una pieza giratoria puede ocasionar lesiones personales.
- **No se sobreextienda. Conserve siempre los pies bien apoyados, al igual que el equilibrio.** La posición correcta de los pies y el equilibrio permiten controlar mejor la herramienta en situaciones inesperadas.
- **Utilice equipo de seguridad. Siempre utilice protección en los ojos.** Se deben utilizar mascarillas contra polvo, zapatos antiderrapantes, casco o protectores para los oídos para tener las condiciones apropiadas.

USO Y CUIDADOS DE LA HERRAMIENTA

- **Utilice prensas u otros medios prácticos para asegurar y apoyar la pieza de trabajo en una plataforma estable.** Sujetar las piezas con la mano o contra su cuerpo es inestable y puede originar la pérdida de control.
- **No fuerce la herramienta. utilice la herramienta apropiada para su aplicación.** La herramienta apropiada hará el trabajo

mejor y de manera más segura bajo las especificaciones para las que se diseñó.

- **No utilice la herramienta si el interruptor no enciende y apaga.** Cualquier herramienta que no pueda controlarse por medio del interruptores peligrosa y debe reemplazarse.
- **Desconecte la clavija de la toma de corriente antes de hacer cualquier ajuste, cambio de accesorios o de guardar la herramienta.** Tales medidas de seguridad preventivas reducirán el riesgo de que la herramienta se encienda accidentalmente.
- **Guarde las herramientas fuera del alcance de los niños y de otras personas no capacitadas.** Las herramientas son peligrosas en manos de personas no capacitadas.
- **Cuide sus herramientas. Conserve las herramientas de corte afiladas y limpias.** Las herramientas que reciben un mantenimiento adecuado, con piezas de corte afiladas, difícilmente se atascan y son más fáciles de controlar.
- **Verifique la alineación de las piezas móviles, busque fracturas en las piezas y cualesquiera otras condiciones que puedan afectar la operación de las herramientas. Si está dañada, lleve su herramienta a servicio antes de usarla de nuevo.** Muchos accidentes se deben a herramientas con mantenimiento pobre.
- **Solamente use accesorios que el fabricante recomiende para su modelo de herramienta.** Los accesorios que estén diseñados para una herramienta, pueden volverse peligrosos cuando se emplean con otra.

SERVICIO

- **El servicio a las herramientas lo debe efectuar únicamente personal calificado.** El servicio o mantenimiento realizado por personal no calificado puede originar riesgos de lesiones.
- **Cuando efectúe servicio a una herramienta, utilice únicamente refacciones idénticas. Siga las instrucciones de la sección de Mantenimiento de este manual.** El empleo de piezas no autorizadas o no seguir las instrucciones de mantenimiento puede originar riegos de choque eléctrico o lesiones.

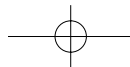

Instrucciones adicionales de seguridad para cepillos

⚠ ADVERTENCIA: El uso de esta herramienta puede generar polvo con contenido de productos químicos que se sabe que causan cáncer, defectos congénitos u otros daños reproductivos. Utilice la protección respiratoria adecuada.

- Asegúrese de leer completo el manual de instrucciones antes de utilizar la herramienta.
- Asegúrese que el voltaje concuerde con los datos especificados en la placa de identificación.
- Asegúrese que el interruptor esté en posición de APAGADO antes de conectar la herramienta a la toma de corriente.
- Asegúrese de colocar el interruptor en posición de APAGADO inmediatamente si la herramienta se atasca en la pieza de trabajo.
- Asegúrese que la herramienta esté desconectada de la toma de corriente cuando le haga ajustes o la limpie.
- Asegúrese de sostener la herramienta de manera correcta antes de colocar el interruptor en posición de ENCENDIDO.
- Asegúrese de utilizar únicamente las refacciones especificadas.
- Asegúrese de darle los cuidados apropiados a su herramienta. Siga las instrucciones de lubricación y cambio de accesorios.
- Asegúrese de guardar la herramienta en un lugar seco y limpio después de desconectarla de la alimentación de corriente.
- Conserve despejadas las ranuras de ventilación para que el motor reciba enfriamiento adecuado.
- NO apoye la herramienta sobre la zapata cuando las cuchillas estén expuestas, esto las puede dañar.
- Conserve libre el canal de descarga lateral en todo momento.
- Nunca coloque las manos por debajo de la herramienta por ningún motivo a menos que esté apagada y DESCONECTADA. **LAS CUCHILLAS EXPUESTAS SON EXTREMADAMENTE FILOSAS.**

- Utilice esta herramienta únicamente para trabajar con madera y sus derivados.
- Nunca opere la herramienta sin sujetar de manera segura el mango frontal.
- Siempre opere el cepillo con dos manos.
- Las cuchillas del cepillo son extremadamente filosas – Manéjelas con mucho cuidado.
- La etiqueta de su herramienta puede incluir los siguientes símbolos.

Vvolts

Aamperes

Hzhertz

W.....watts

.../minminutos

~corriente alterna

====corriente directa

n_0 velocidad sin carga

☐construcción Clase II

/minrevoluciones o reciprocaciones por minuto

⊖terminales de conexión a tierra

⚠símbolo de alerta de seguridad

CONSERVE ESTAS INSTRUCCIONES

Motor

Asegúrese que la alimentación de corriente concuerde con la señalada en la placa de identificación.

“120 volts AC only” significa que su herramienta debe operarse

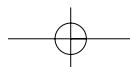

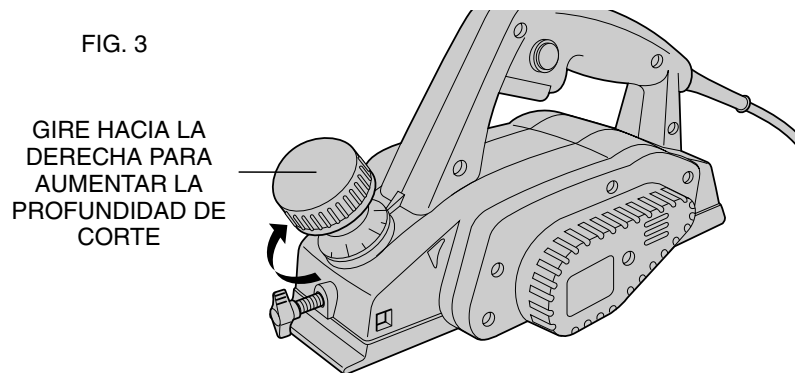
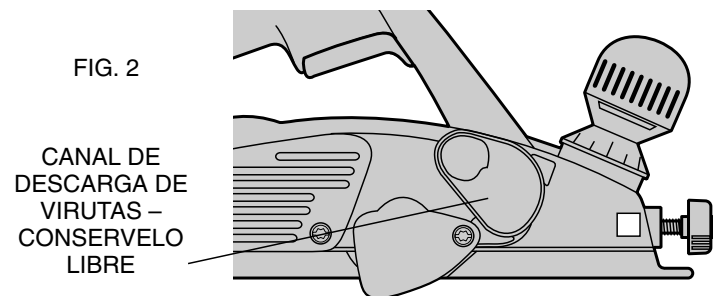
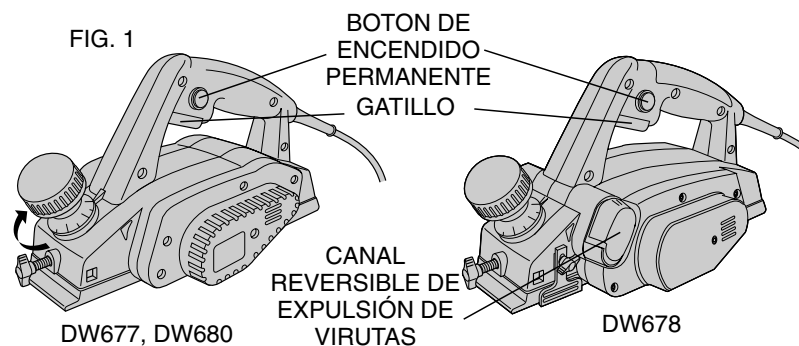

únicamente con corriente alterna y nunca con corriente directa.

Disminuciones en el voltaje mayores a 10% causarán pérdida de potencia y sobrecalentamiento. Todas las herramientas DEWALT se prueban en la fábrica; si esta herramienta no funciona, revise la fuente de alimentación.

Operación

INTERRUPTOR

SIEMPRE LEVANTE EL CEPILLO ANTES DE OPRIMIR EL INTERRUPTOR. El cepillo se enciende al oprimir el interruptor en el mango. Para APAGAR el cepillo, suelte el gatillo.

Para ASEGURAR la herramienta en modo de encendido permanente para operación continua, conserve oprimido el gatillo y empuje el botón de encendido permanente que se muestra en la figura 1. Conserve así el botón mientras libera suavemente el gatillo. Para APAGAR la herramienta desde la posición asegurada, oprima y libere el gatillo una vez.

AJUSTE DE PROFUNDIDAD DE CEPILLADO

Apague y desconecte el cepillo. La profundidad de cepillado es variable de manera indefinida desde 0 hasta 1,5 mm (0,059") en el modelo DW677, de 0 hasta 4,0 mm (0,157") en el modelo DW678 y 0 hasta 2,5 mm (0,098") en de modelo DW680. Esta se ajusta girando la perilla que se encuentra en la parte superior del cepillo, cerca del frente, como se observa en la Figura 3. Al girar la perilla en el sentido de las manecillas del reloj desde la posición "0", la profundidad de cepillado se incrementará desde 0 hasta 4 mm (0,157"). Cada chasquido de la perilla de ajuste representa aproximadamente 0,1 mm de profundidad. Se recomienda hacer cortes de prueba en madera de desperdicio después de cada ajuste para asegurar que se elimina la cantidad de material que se desea con el cepillo. Varias pasadas poco profundas producirán un mejor acabado que una profunda.

CEPILLADO

Sujete el cepillo como se observa en la figura 4 con una mano en el mango del interruptor y la otra mano en el mango frontal. Coloque la zapata frontal sobre la superficie que va a cepillar, asegurándose de que las cuchillas no hagan contacto con la superficie. Presione con firmeza en el mango frontal del cepillo de manera que la zapata quede **ABSOLUTAMENTE PLANA** sobre la superficie de trabajo. Oprima el gatillo y permita que el motor alcance la velocidad máxima antes de comenzar a cepillar.

Mueva la herramienta lentamente sobre la superficie de trabajo y conserve la presión hacia abajo para conservar el cepillo plano. Sea particularmente cuidadoso para conservar la herramienta plana al principio y al final de la superficie de trabajo, observe las figuras 5 y 6.

RECOMENDACION: Para obtener una apariencia más lisa, sujete una pieza de madera de desperdicio al extremo de la pieza que esté cepillando. No deje de cepillar hasta que las cuchillas del cepillo hayan salido de su pieza de trabajo y estén sobre el material de desperdicio.

CORTE DE CANALES

Su cepillo puede hacer corte de canales hasta de 12 mm (0,5") para el modelo DW677 y DW680, o 25 mm (1") para el modelo DW678 con la guía de bordes. Para hacer un corte de canal, ajuste la guía de bordes (observe la Fig. 8) para obtener el ancho de corte que desee. Haga varias pasadas hasta obtener la profundidad deseada.

NOTA: Será necesario hacer varios cortes para la mayoría de las aplicaciones de ranurado.

Como cambiar y ajustar las cuchillas de carburo (DW677, DW678) Figs. 9-12

Para obtener mejores resultados, conserve limpias las cuchillas y cámbielas cuando sea necesario. Las cuchillas de repuesto están a su disposición en el centro de servicio DeWALT de su localidad.

NOTA: Las cuchillas tienen doble filo y son reversibles para mayor duración.

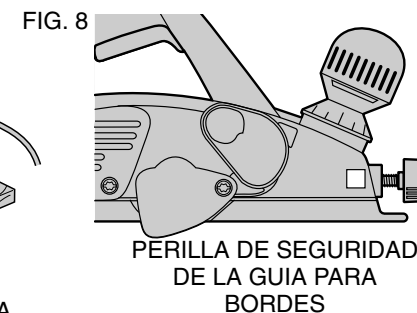
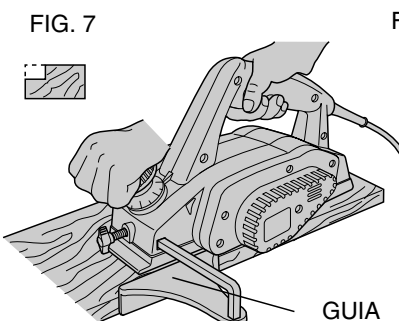
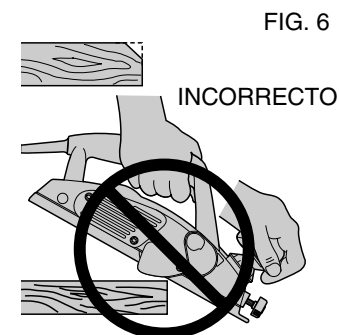
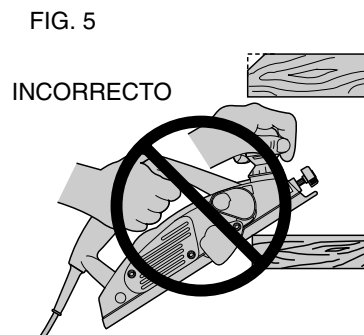
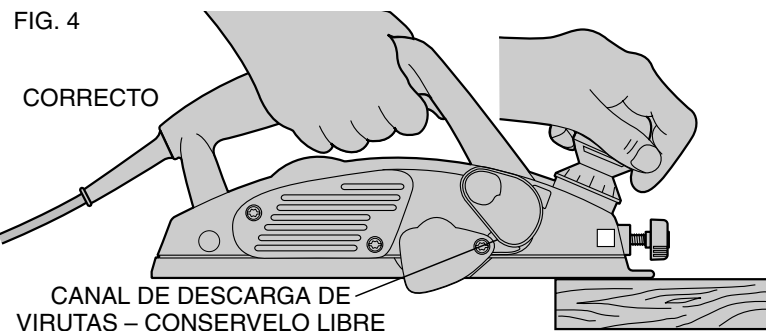

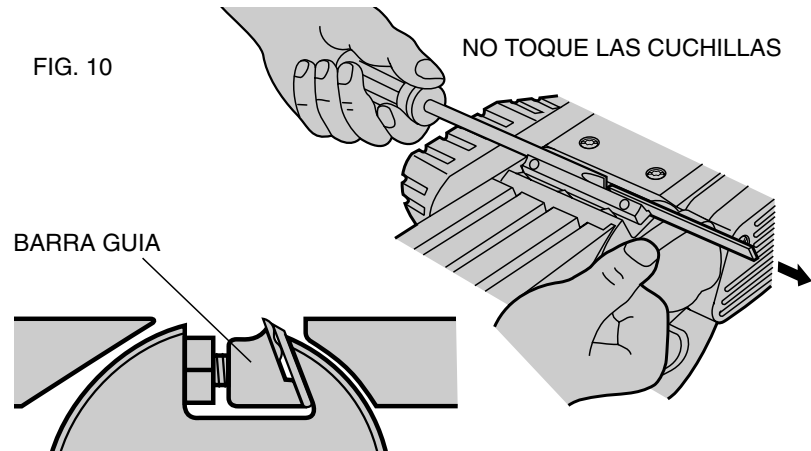
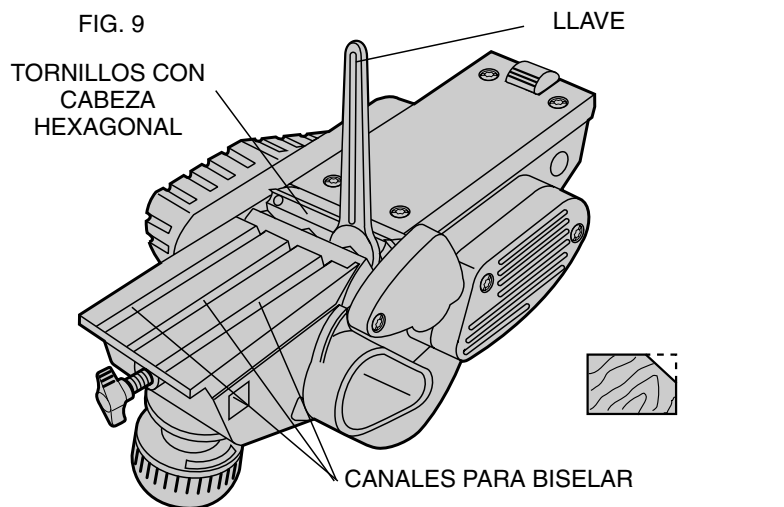

Papa cambiar las cuchillas

Apague y desconecte el cepillo. Efectúe los pasos 1 a 5 en ambas cuchillas del tambor de cuchillas. **NOTA:** Utilice únicamente las cuchillas de repuesto DW6654.

Cómo cambiar las cuchillas del cepillo (DW680)

NOTA: Hay dos cuchillas en el tambor. Cualquier operación o ajuste debe efectuarse en ambos.

1. Afloje los tres tornillos con la llave allen que se le proporciona.
 2. Retire la tapa del tambor.
 3. Retire la cuchilla:
 - A. Retire una cuchilla de carburo con el carro y la barra guía. Destornille el carro de la cuchilla y la barra guía.
 - B. Retire una cuchilla de acero de alta velocidad con el carro y la barra guía. Destornille el carro de la cuchilla y la barra guía.
 4. Para cambiar una cuchilla de carburo
 - A. Coloque el carro de la cuchilla con el borde biselado hacia arriba y la barra guía con el borde redondeado hacia abajo. Los orificios deben coincidir en ambas piezas. Después atornille la barra guía al carro y déjela floja.
 - B. Coloque el cepillo boca arriba en la placa de calibración con el filo de la cuchilla perfectamente al ras de la pared interior de la placa de calibración.
 - C. Coloque las muescas del carro en la cuchilla de carburo sobre la placa de calibración.
 - D. Empuje el talón de la barra guía hasta que sujete el extremo de la placa de calibración y apriete los tornillos.
- NOTA:** La cuchilla debe asentar al ras de la pared interior de la placa de calibración. Las muescas del carro de la cuchilla deben asentar en el canal de la cuchilla. El talón de la barra guía debe

quedar al ras de la parte posterior de la placa de calibración. Revise esta alineación cuidadosamente para asegurar el corte uniforme.

- E. Coloque el talón de la barra guía dentro del canal del tambor.
 - F. Coloque de nuevo la tapa del tambor sobre la barra guía/carro de la cuchilla y atornille de nuevo los tres tornillos allen. Deje un pequeño espacio entre el tambor y el carro de la cuchilla.
 - G. Deslice la cuchilla de carburo entre el tambor y el carro con el lado plano de la cuchilla contra el tambor.
 - H. Apriete los tres tornillos allen.
5. Para cambiar una cuchilla de acero de alta velocidad
- A. Coloque la cuchilla de acero de alta velocidad con el borde biselado boca arriba y la barra guía con el borde redondeado hacia abajo. Los orificios deben coincidir en ambas piezas. Después atornille sin apretar la barra guía a la cuchilla.
 - B. Coloque la cuchilla de acero de alta velocidad boca arriba en la placa de calibración con el filo de la cuchilla perfectamente al ras de la pared interior de la placa.
 - C. Empuje el talón de la barra guía hasta que sujete el extremo de la placa de calibración y apriete los tornillos.

NOTA: La cuchilla debe asentar al ras de la pared interior de la placa de calibración. Las muescas del carro de la cuchilla deben asentar en el canal de la cuchilla. El talón de la barra guía debe quedar al ras de la parte posterior de la placa de calibración. Revise esta alineación cuidadosamente para asegurar el corte uniforme.

- E. Coloque el talón de la barra guía dentro del canal del tambor.
- F. Coloque de nuevo la tapa del tambor sobre la barra guía y atornille de nuevo los tres tornillos allen con firmeza.

Biselado de cantos

Su cepillo cuenta con 3 canales maquinados a precisión en la zapata frontal para cepillar a lo largo de la arista de la madera (Fig.

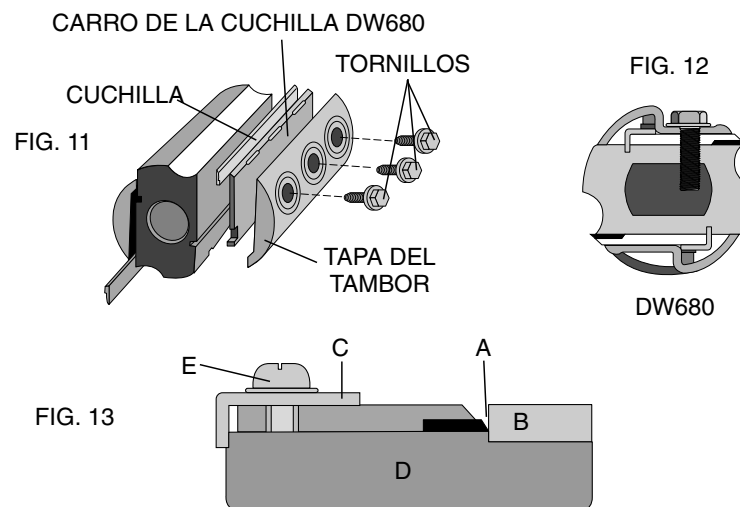

- 9). Los anchos de los canales son 1,5 mm, 2 mm y 2,5 mm. De nuevo, es recomendable probar en una pieza de madera de desperdicio antes de efectuar trabajos de acabado.

Base de soporte

Su cepillo está equipado con una base de soporte (Fig. 11) que automáticamente cae en su sitio al levantar la herramienta de la superficie de trabajo. Al cepillar, la base se pliega hacia arriba, fuera del camino, al empujar la herramienta hacia adelante. Cuando la base de soporte está en la posición baja, se puede dejar la herramienta colocada sobre la superficie de trabajo si que las cuchillas hagan contacto con la pieza.

- ⚠ **PRECAUCION:** No asegure el gatillo en posición de encendido y accione la base de soporte. La vibración del motor en funcionamiento causará que el cepillo se mueva, con la posibilidad de que caiga de la pieza de trabajo.

FIG. 11

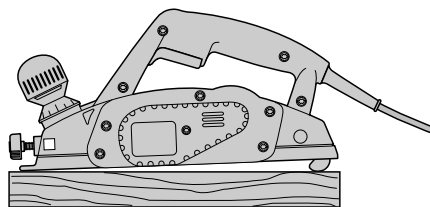

Limpieza y lubricación

Utilice únicamente jabón suave y un trapo húmedo para limpiar la herramienta. Nunca permita que ningún líquido se introduzca en la herramienta; nunca sumerja ninguna parte de la herramienta en ningún líquido.

Se han empleado baleros autolubrificables en la herramienta y no se requiere lubricación periódica. Si necesita ayuda para localizar algún accesorio, por favor haga contacto con nosotros:

DeWALT Industrial Tools, S.A. de C.V.,
Bosques de Cidros, Acceso Radiatas No. 42,
Bosques de las Lomas,
05120 México D.F.
o llame al 326-7100

Accesorios

Los accesorios recomendados para emplearse con su herramienta están a su disposición con costo adicional con su distribuidor o centro de servicio autorizado.

⚠ PRECAUCION: El uso de cualquier accesorio no recomendado para emplearse con su herramienta puede ser peligroso.

Importante

Para garantizar la SEGURIDAD y la CONFIABILIDAD, deberán hacerse reparaciones, mantenimiento y ajustes de esta herramienta en los centros autorizados de servicio DeWALT u otras organizaciones autorizadas. Estas organizaciones prestan servicio a

las herramientas DeWALT y emplean siempre refacciones legítimas DeWALT.

PARA REPARACION Y SERVICIO DE SUS HERRAMIENTAS ELECTRICAS FAVOR DE DIRIGIRSE AL CENTRO DE SERVICIO MAS CERCANO

CULIACAN Av. Nicolas Bravo #1063 Sur	(91 671) 242 10
GAUDALAJARA Av. La Paz #1779	(91 3) 826 69 78.
MEXICO Eje Lázaro Cárdenas No. 18 Local D, Col. Obrera	588-9377
MERIDA Calle 63 #459-A	(91 99) 23 54 90
MONTERREY Av. Francisco I. Madero Pte. 1820-A	(91 83) 72 11 25
PUEBLA 17 Norte #205	(91 22) 46 37 14
QUERETARO Av. Madero 139 Pte.	(91 42) 14 16 60
SAN LOUIS POTOSI Pedro Moreno #100 Centro	(91 48) 14 25 67
TORREON Blvd. Independencia, 96 pte.	(91 17) 16 52 65
VERACRUZ Prolongación Diaz Miron #4280	(91 29) 21 70 16
VILLAHERMOSA Constitucion 516-A	(91 93) 12 53 17

PARA OTRAS LOCALIDADES LLAME AL: 326 7100

Póliza de Garantía

IDENTIFICACIÓN DEL PRODUCTO:

Sello o firma del Distribuidor.

Nombre del producto: _____ Mod./Cat.: _____

Marca: _____ Núm. de serie: _____

(Datos para ser llenados por el distribuidor)

Fecha de compra y/o entrega del producto: _____

Nombre y domicilio del distribuidor donde se adquirió el producto: _____

Este producto está garantizado por un año a partir de la fecha de entrega, contra cualquier defecto en su funcionamiento, así como en materiales y mano de obra empleados para su fabricación. Nuestra garantía incluye la reparación o reposición del producto y/o componentes sin cargo alguno para el cliente, incluyendo mano de obra, así como los gastos de transportación razonablemente erogados derivados del cumplimiento de este certificado.

Para hacer efectiva esta garantía deberá presentar su herramienta y esta póliza sellada por el establecimiento comercial donde se adquirió el producto, de no contar con ésta, bastará la factura de compra.

EXCEPCIONES.

Esta garantía no será válida en los siguientes casos:

- Cuando el producto se hubiese utilizado en condiciones distintas a las normales;
- Cuando el producto no hubiese sido operado de acuerdo con el instructivo de uso que se acompaña;
- Cuando el producto hubiese sido alterado o reparado por personas distintas a las enlistadas al final de este certificado.

Anexo encontrará una relación de sucursales de servicio de fábrica, centros de servicio autorizados y franquiciados en la República Mexicana, donde podrá hacer efectiva su garantía y adquirir partes, refacciones y accesorios originales.

Garantía Completa

Las herramientas industriales DEWALT están garantizadas durante un año a partir de la fecha de compra. Repararemos, sin cargos, cualquier falla

debida a material o mano de obra defectuosos. Por favor regrese la unidad completa, con el transporte pagado, a cualquier Centro de Servicio para Herramientas Industriales de DEWALT o a las estaciones de servicio autorizado enlistadas bajo "Herramientas Eléctricas" en la Sección Amarilla. Esta garantía no se aplica a los accesorios ni a daños causados por reparaciones efectuadas por terceras personas. Esta garantía le otorga derechos legales específicos, y usted puede tener otros derechos que pueden variar de estado a estado.

En adición a la garantía, las herramientas DEWALT están amparadas por nuestra:

GARANTÍA DE SATISFACCIÓN SIN RIESGO POR 30 DÍAS

Si usted no se encuentra completamente satisfecho con el desempeño de su herramienta industrial DEWALT, sencillamente devuélvala a los vendedores participantes durante los primeros 30 días después de la fecha de compra para que le efectúen un reembolso completo. Por favor regrese la unidad completa, con el transporte pagado. Se puede requerir prueba de compra.

IMPORTADO: DEWALT S.A. DE C.V.
BOSQUES DE CIDROS ACCESO RADIATAS NO. 42
COL. BOSQUES DE LAS LOMAS.
05120 MÉXICO, D.F.
TEL. 326-7100

Para servicio y ventas consulte
"HERRAMIENTAS ELÉCTRICAS"
en la sección amarilla.



Especificaciones (DW680)

Tensión de alimentación 120 V CA
Potencia nominal: 500 W
Frecuencia de operación: 50/60 Hz
Consumo de corriente: 5,2 A

Especificaciones (DW677, DW678)

Tensión de alimentación 120 V CA
Potencia nominal: 750 W
Frecuencia de operación: 50/60 Hz
Consumo de corriente: 7,8 A