

DEWALT®



**Instruction Manual
Guide D'utilisation
Manual de instrucciones**

DW46RN

15 ° Coil Roofing Nailer

15 ° Cloueuse pour toiture à clous en bobine

15 ° Clavadora para techado a resorte

www.DEWALT.com

**If you have questions or comments, contact us.
Pour toute question ou tout commentaire, nous contacter.
Si tiene dudas o comentarios, contáctenos.**

1-800-4-DEWALT

English (**original instructions**)

4

Français (*traduction de la notice d'instructions originale*)

12

Español (*traducido de las instrucciones originales*)

21

Fig. A

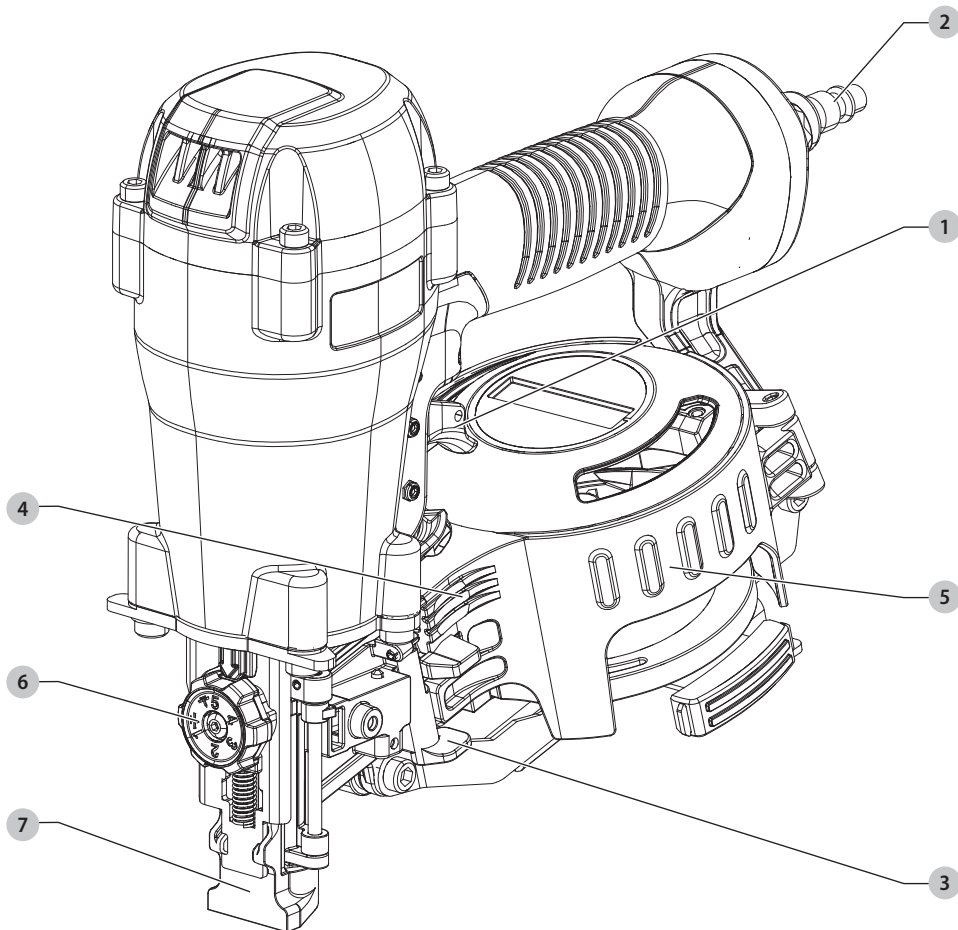

Components

- 1 Trigger
- 2 Air fitting
- 3 Door latch
- 4 Door
- 5 Canister cover
- 6 Depth adjustment wheel
- 7 Safety contact tip

Composants

- 1 Déclencheur
- 2 Raccord d'air
- 3 Loquet de porte
- 4 Porte
- 5 Couverture de la boîte
- 6 Molette de réglage de la profondeur
- 7 Pointe de contact de sécurité

Componentes

- 1 Gatillo
- 2 Accesorio de aire
- 3 Cierre de puerta
- 4 Puerta
- 5 Tapa del recipiente
- 6 Rueda de ajuste de profundidad
- 7 Punta de contacto de seguridad

Fig. B

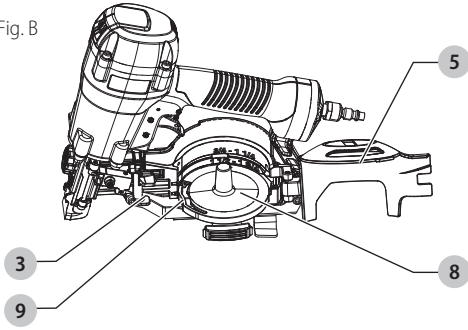

Fig. C

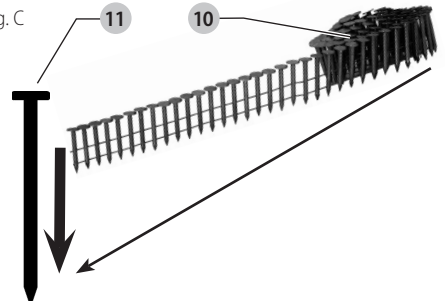

Fig. D

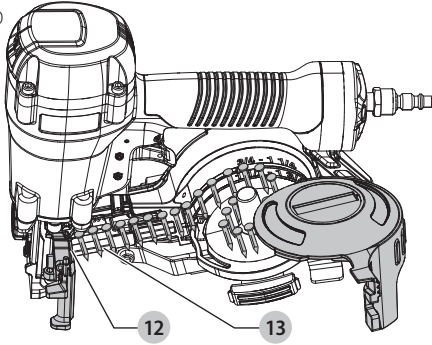

Fig. E

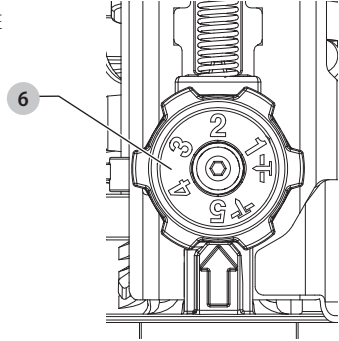

Fig. F

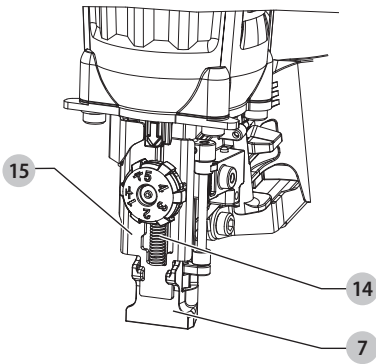

Fig. G

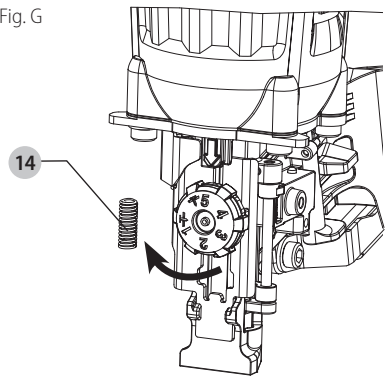

Fig. H

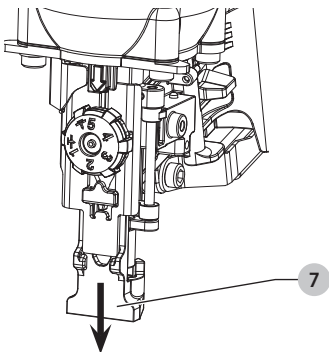

Fig. I

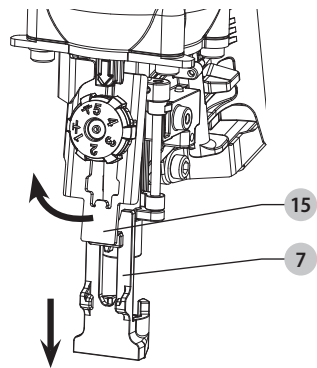

Fig. J

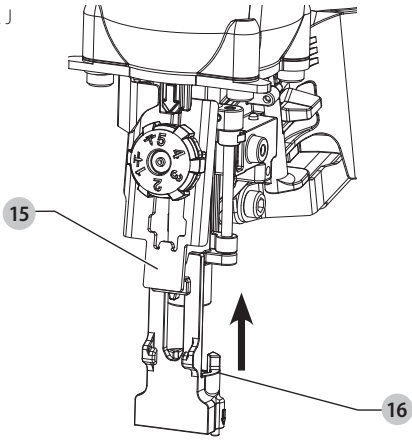

Fig. K

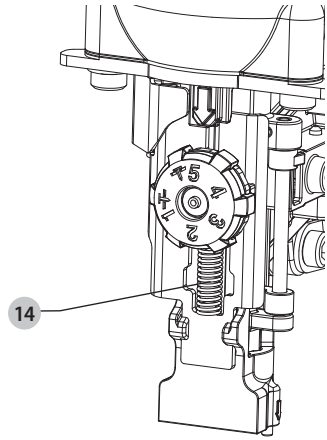

Fig. L

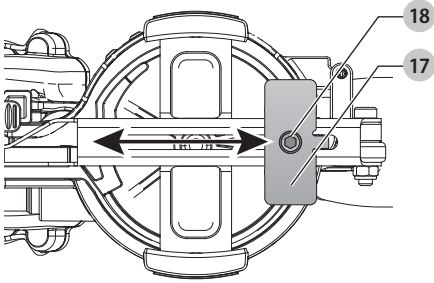

Fig. M

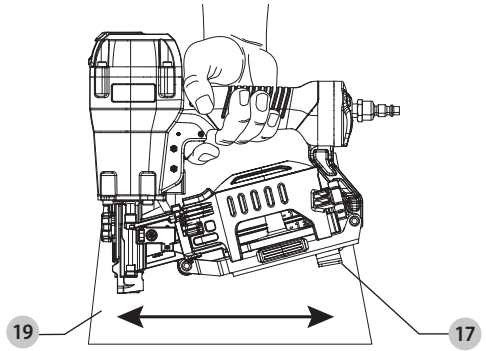
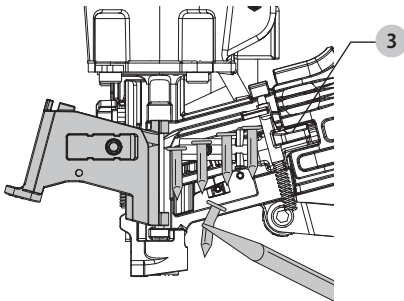

Fig. N





WARNING: Read all safety warnings and all instructions. Failure to follow the warnings and instructions may result in electric shock, fire and/or serious injury.



WARNING: To reduce the risk of injury, read the instruction manual.

Intended Use

Your roofing nailer has been designed for professional nailing of roofing and vinyl siding materials.

This roofing nailer is intended for professional use.

DO NOT use under wet conditions or in presence of flammable liquids or gases.

DO NOT let children come into contact with the tool. Supervision is required when inexperienced operators use this tool.

Definitions: Safety Alert Symbols and Words

This instruction manual uses the following safety alert symbols and words to alert you to hazardous situations and your risk of personal injury or property damage.



DANGER: Indicates an imminently hazardous situation which, if not avoided, **will** result in **death or serious injury**.



WARNING: Indicates a potentially hazardous situation which, if not avoided, **could** result in **death or serious injury**.



CAUTION: Indicates a potentially hazardous situation which, if not avoided, **may** result in **minor or moderate injury**.



(Used without word) Indicates a safety related message.

NOTICE: Indicates a practice **not related to personal injury** which, if not avoided, **may** result in **property damage**.

IMPORTANT SAFETY INSTRUCTIONS



WARNING: Only persons who have read and understand the tool operating/safety instructions should operate the tool.



WARNING: Actuating tool may result in flying debris, collation material, or dust which could harm operator's eyes. Operator and others in work area **MUST** wear safety glasses with side shields. These safety glasses must conform to ANSI Z87.1 requirements (approved glasses have "Z87" printed or stamped on them). Employer is responsible for enforcing the usage of eye protection equipment by the tool operator and all other personnel in the work area.



WARNING: Always assume that the tool contains fasteners.



WARNING: (Air and Supply)

- Do not use oxygen, combustible gases, or bottled gases as a power source for this tool as tool may explode, possibly causing injury.

- Do not use supply sources which can potentially exceed 200 p.s.i.g. (14 kg/cm²) as tool may burst, possibly causing injury.
- The connector on the tool must not hold pressure when air supply is disconnected. If a wrong fitting is used, the tool can remain charged with air after disconnecting and thus will be able to drive a fastener even after the air line is disconnected possibly causing injury.
- Do not pull the trigger while connected to the air supply as the tool may cycle, possibly causing injury.
- Always disconnect air supply: 1.) Before making adjustments; 2.) When servicing the tool; 3.) When clearing a jam; 4.) When tool is not in use; 5.) When moving to a different work area, as accidental actuation may occur, possibly causing injury.



WARNING: When loading tool:

- Never place a hand or any part of body in fastener discharge area of tool.
- Never point tool at yourself or anyone else.
- Do not pull the trigger as accidental actuation may occur, possibly causing injury.
- Be careful when handling fasteners, especially when loading and unloading, as the fasteners have sharp points.



WARNING: Do not operate tool if:

- There is any damage to air hose or fitting.
- The tool leaks air.
- The tool has received a sharp blow, malfunctions or is dropped or damaged in any manner. Return tool to the nearest authorized service facility for examination, repair, or mechanical adjustment.
- Warning labels are missing or damaged.
- Tool is not in proper working order. Tags and physical segregation shall be used for control.
- Tool is without workpiece contact. A tool without workpiece contact can be fired unintentionally causing injury to an operator or a bystander.



WARNING: When operating the tool:

- Always handle the tool with care:
 - Never engage in horseplay.
 - Never pull the trigger unless nose is directed toward the work.
 - Never point the tool at yourself or others.
 - Keep others a safe distance from the tool while tool is in operation as accidental actuation may occur, possibly causing injury.
 - Keep bystanders and children away while operating tool.
 - Respect tool as a working implement.
 - Stay alert, focus on your work and use common sense when working with tools.
 - Do not use tool while tired, after having consumed drugs or alcohol, or while under the influence of medication.

- Do not overreach. Only use in a safe working place.
- Keep proper footing at all times.
- When working close to an edge of a workpiece or at steep angles use care to minimize chipping, splitting or splintering, or free flight or ricochet of fasteners, which may cause injury.
- Do not drive fasteners on top of other fasteners or with the tool at an overly steep angle as this may cause deflection of fasteners which could cause injury.
- Do not load tool with fasteners when any one of the operating controls is activated.
- Use extra caution when driving fasteners into existing walls or other blind areas to prevent contact with hidden objects or persons on other side (e.g., wires, pipes).
- The operator must not pull the trigger except during fastening operation as serious injury could result if the tool accidentally contacts someone or something, causing the tool to cycle.
- Keep hands and body away from the discharge area of the tool. The tool may bounce from the recoil of driving a fastener and an unwanted second fastener may be driven possibly causing injury.
- Check operation of the trigger mechanism frequently. Do not use the tool if the trigger is not working correctly as accidental driving of a fastener may result. Do not interfere with the proper operation of the trigger mechanism.
- Never inadvertently pull or grasp the trigger when moving about, changing work location, when holstering or hanging tool, or when preparing work surface for fastening operation.
- This tool produces SPARKS during operation. NEVER use the tool near flammable substances, gases or vapors including lacquer, paint, benzine, thinner, gasoline, adhesives, mastics, glues or any other material that is -- or the vapors, fumes or byproducts of which are -- flammable, combustible or explosive. Using the fastener in any such environment could cause an EXPLOSION resulting in personal injury or death to user and bystanders.



WARNING: After driving a fastener, tool may bounce back ("recoil") causing it to move away from the work surface. To reduce risk of injury always manage recoil by:

- Always maintaining control of tool.
- Allowing recoil to move tool away from work surface.
- Not resisting recoil such that tool will be forced back into the work surface. In "Contact Actuation Mode," if workpiece contact is allowed to re-contact work surface before the trigger is released, an unintended discharge of a fastener will occur.

- Keeping face and body parts away from tool.



WARNING: Disconnect tool:

- When not in use,
- When performing any maintenance or repairs,
- When clearing a jam,
- When elevating, lowering or otherwise moving tool to a new location,
- When tool is outside of the operator's supervision or control,
- When removing fasteners from the magazine.



WARNING: When maintaining the tool:

- Always shut off air supply, and disconnect tool from air supply when not in use.
- When working on air tools note the warnings in this manual and use extra care when evaluating problem tools.

Additional Safety Warnings



WARNING: Do not use this product to fasten electrical cables. Fastening electric wires / cables could result in electric shock or serious harm.



WARNING: Make sure there are no electrical cables, gas pipes, etc. that could cause a hazard if damaged by use of the tool.



WARNING: This tool is not intended for use in potentially explosive atmospheres and is not insulated from coming into contact with electrical power.

- Use the DeWALT pneumatic tool only for the purpose for which it was designed.
- Do not use the tool as a hammer.
- Always carry the tool by the handle with finger off the trigger.
- Never lift, pull, lower, or carry the tool by the air hose.
- Whipping hoses can cause severe injury. Always check for damaged or loose hoses or fittings.
- Never direct compressed air at yourself or anyone else.
- Compressed air can cause severe injury.
- Do not alter or modify this tool from the original design or function without approval from DeWALT.
- Never clamp or tape the trigger in an actuated position.
- Ensure tool is always safely engaged on the workpiece and cannot slip.
- Never leave a tool unattended with the air hose attached.

TO PREVENT ACCIDENTAL INJURIES:

- Never place a hand or any other part of the body in fastener discharge area of tool while the air supply is connected.
- Never actuate the tool unless nose is directed at the work.
- Do not actuate the tool while loading.
- Keep hands and body parts away from the discharge area of the tool. While in use NEVER grasp the tool by the magazine or canister, a mis-driven fastener can exit the nose causing injury.

Additional Safety Information

WARNING: Never modify the power tool or any part of it. Damage or personal injury could result.

WARNING: ALWAYS use safety glasses. Everyday eyeglasses are NOT safety glasses. Also use face or dust mask if cutting operation is dusty. ALWAYS WEAR CERTIFIED SAFETY EQUIPMENT:

- ANSI Z87.1 eye protection (CAN/CSA Z94.3),
- ANSI S12.6 (S3.19) hearing protection,
- NIOSH/OSHA/MSHA respiratory protection.

WARNING: Some dust created by power sanding, sawing, grinding, drilling, and other construction activities contains chemicals known to the State of California to cause cancer, birth defects or other reproductive harm. Some examples of these chemicals are:

- lead from lead-based paints,
- crystalline silica from bricks and cement and other masonry products, and
- arsenic and chromium from chemically-treated lumber.

Your risk from these exposures varies, depending on how often you do this type of work. To reduce your exposure to these chemicals: work in a well ventilated area, and work with approved safety equipment, such as those dust masks that are specially designed to filter out microscopic particles.

- **Wear protective clothing and wash exposed areas with soap and water.** Allowing dust to get into your mouth, eyes, or lay on the skin may promote absorption of harmful chemicals. Direct particles away from face and body.
- **Use the appropriate dust extractor vacuum to remove the vast majority of static and airborne dust.** Failure to remove static and airborne dust could contaminate the working environment or pose an increased health risk to the operator and those in close proximity.
- **Use clamps or other practical ways to secure and support the workpiece to a stable platform.** Holding the work by hand or against your body is unstable and may lead to loss of control and injury.
- **Air vents often cover moving parts and should be avoided.** Loose clothes, jewelry or long hair can be caught in moving parts.

CAUTION: When not in use, place tool on its side on a stable surface where it will not cause a tripping or falling hazard. Some tools with large battery packs will stand upright on the battery pack but may be easily knocked over.













NAIL SPECIFICATIONS

DW46RN

Nails	0.120" (3 mm) diameter, 15° wire collated roofing nails
Lengths	3/4" (19 mm) - 1-3/4" (44.5 mm)
Air Inlet	1/4" NPT (6.4 mm)

NOTE: Use only DeWALT-approved fasteners

The label on your tool may include the following symbols. The symbols and their definitions are as follows:

V	volts		or AC/DC... alternating or direct current
Hz	hertz		Class II Construction (double insulated)
min	minutes		n ₀
— or DC	direct current	n	rated speed
	Class I Construction (grounded)	PSI	pounds per square inch
.../min	per minute		earthing terminal
BPM	beats per minute		safety alert symbol
IPM	impacts per minute		visible radiation—do not stare into the light
OPM	oscillations per minute		wear respiratory protection
RPM	revolutions per minute		wear eye protection
sfpm	surface feet per minute		wear hearing protection
SPM	strokes per minute		read all documentation
A	amperes		do not expose to rain
W	watts		
Wh	watt hours		
Ah	amp hours		
~ or AC	alternating current		

ASSEMBLY AND ADJUSTMENTS

WARNING: To reduce the risk of serious personal injury, turn unit off and remove the battery pack before making any adjustments or removing/installing attachments or accessories. An accidental start-up can cause injury.

WARNING: Disconnect air line from tool, engage trigger lock and remove fasteners from magazine before making adjustments or personal injury may result.

Trigger

THE CONTACT OR SEQUENTIAL TRIP

DeWALT offers two types of triggers  for pneumatic tools: Contact Trip (black trigger) and Sequential Trip (silver-gray trigger). Each trigger has specific advantages. Your construction project should be evaluated to determine which trigger is best for your project or application.

CONTACT TRIP

Your new DeWALT tool with the Contact Trip (black trigger) installed will drive a nail whenever both the trip and the trigger are depressed at the same time.

The tool can be used to rapidly drive nails by holding the trigger pulled and repeatedly bumping the trip against the work surface to be nailed (Bump Nailing). A nail is driven each time the trip is bumped against the work surface.

CAUTION: The Contact Trip (black trigger) will not prevent a nail from being accidentally driven if the trigger is held pulled and the trip is bumped against any object or person. Never hold or carry the tool with your finger on the trigger unless driving fasteners and pointed at the work surface.

The Contact Trip (black trigger) can also be operated by holding the tool against the work surface with the trip depressed and then pulling the trigger (Place Nailing).



When using a Contact Trip for Place Nailing, the tool may bounce due to recoil and if the tool is allowed to re-contact the work surface while you are holding the trigger pulled, a second unwanted nail will be driven. The operator should allow the tool to recoil far enough to release the trip and avoid a second cycle. Don't push the tool down extra hard, let the tool do the work.

SEQUENTIAL TRIP

1. The Sequential Trip (silver-gray trigger) offers a positive safety advantage since it will not accidentally drive a nail if the tool is bumped against any surface or anybody while the operator is holding the tool with the trigger pulled.
2. Allows Place Nailing without the possibility of driving a second unwanted nail on recoil as described under "Contact Trip."

The Sequential Trip (silver-gray trigger) gets its name from the "sequence" required to operate the tool. To drive a nail, the operator must first depress the trip against the work surface and then pull the trigger. To drive a second nail, the operator must lift the trigger.

Air Fitting

This tool uses a 1/4" N.P.T. male plug. The inside diameter should be 0.200" (5 mm) or larger. The fitting must be capable of discharging tool air pressure when disconnected from the air supply. A 3/8" (9.5 mm) male quick connector coupling is available from DEWALT and may be used when a 1/4" (6.4 mm) supply line is not available.

NOTE: A 3/8" (9.5 mm) supply line (and fittings) are required for maximum tool performance.



WARNING: Always use couplings that relieve all pressure from the tool when it is disconnected from the power supply. Always use hose connectors that shut off air supply from compressor when the tool is disconnected.

To install an air fitting

1. Wrap the male end of the air fitting **2** with thread seal tape prior to assembly to eliminate air leaks.
2. To install a 1/4" (6.4 mm) fitting: screw it directly into the air inlet and tighten firmly. **NOTE:** If an adapter is in the air inlet, remove it prior to inserting the fitting.
3. To install a 3/8" (9.5 mm) fitting: screw the fitting into the 3/8" (9.5 mm) adapter and then into the air inlet of the tool and tighten firmly.

OPERATION



WARNING: To reduce the risk of serious personal injury, turn unit off and remove the battery pack before making any adjustments or removing/installing attachments or accessories. An accidental start-up can cause injury.

Preparing the Tool



WARNING: Read the section titled Important Safety Instructions for Pneumatic Tools at the beginning of this manual. Always wear eye and ear protection when operating this tool. Keep the nailer pointed away from

yourself and others. For safe operation, complete the following procedures and checks before each use of the nailer.

NOTE: To reduce the risk of damage to the tool, only use DEWALT pneumatic tool oil or a non-detergent SAE 20 weight oil. Oil with additives or detergent will damage tool parts.

1. Before you use the nailer, be sure that the compressor tanks have been properly drained.
2. Lubricate tool:
 - a. Use DEWALT pneumatic tool oil or a non-detergent SAE 20 weight oil. DO NOT use detergent oil or additives as they will damage O-rings and rubber parts.
 - b. Use a filter when possible.
 - c. Add 5 to 7 drops of oil in the air fitting at least twice a day.
3. Wear eye and ear protection.
4. Ensure canister is empty of all fasteners.
5. Check for smooth and proper operation of contact trip. Do not use tool if assembly is not functioning properly. NEVER tamper with the contact trip. NEVER use a tool that has the contact trip restrained in the actuated position.
6. Check air supply: Ensure air pressure does not exceed recommended operating limits; 70 to 120 psi (4.9 to 8.3 bar, 5 to 8.5 kg/cm²).
7. Keep tool pointed away from yourself and others.
8. Connect air hose.
9. Check for audible leaks around valves and gaskets. Never use a tool that leaks or has damaged parts.



WARNING: To reduce the risk of personal injury, disconnect tool from air supply and engage trigger lock before performing maintenance, clearing a jammed fastener, leaving work area, moving tool to another location or handing the tool to another person.

Loading the Tool (Fig. A-D)



WARNING: Keep the tool pointed away from yourself and others. Serious personal injury may result.



WARNING: Never load nails with the contact trip or trigger activated. Personal injury may result.

1. Read all Safety Warnings before using tool.
2. Connect the air supply to the tool.
3. Push the door latch **3** to open the canister cover **5**.
4. Rotate the door open.
5. Adjust the nail platform **8** to properly accommodate the nail length being used.
 - Push the platform lever **9**.
 - Rotate the platform out.
 - Slide platform to the desired position.
 - Push platform in to engage platform lever.

Platform Position	Nail Length
lowest position	1-1/4" (32 mm) - 1-3/4" (44.5 mm)
upper position	3/4" (19 mm) - 1-1/4" (32 mm) - 1-3/4" (44.5 mm)

- Place the coil **10** on the nail platform. Insert fasteners with points down.

IMPORTANT: Fasteners must point in the same direction as they will be driven as shown by the fastener icon **11**.

- Uncoil enough nails [approximately 3" (76 mm)] to reach the nose of the tool.
 - Insert the first nail into the nose **12** and the second nail between the two rails of the feed pawl **13** as shown in Fig. D.
- NOTE:** Be careful not to deform the coil of nails during the loading process. Otherwise, the nail guide door will not close and the nails might not feed consistently.
- Close the canister cover completely.
 - Close the nail guide door, making sure the door latch is completely engaged. Close the nail guide door making sure the door latch is completely engaged.

Actuating Tool



WARNING: To reduce the risk of injury, ALWAYS wear proper eye ANSI Z87.1 (CAN/CSA Z94.3) and hearing protection ANSI S12.6 (S3.19) when operating this tool. The tool can be actuated using one of two modes: single sequential actuation trigger mode and contact actuation trigger mode.



WARNING: The operator must not hold the trigger pulled on contact trip tools except during fastening operation, as serious injury could result if the trip accidentally contacted someone or something, causing the tool to cycle.



WARNING: Keep hands and body away from the discharge area of the tool. A contact trip tool may bounce from the recoil of driving a fastener and an unwanted second fastener may be driven, possibly causing injury.



WARNING: Never use rafter hook to hang tool from body, clothing or belt.

CONTACT TRIP (Black Trigger)

The common operating procedure on "Contact Trip" tools is for the operator to contact the work to actuate the trip mechanism while keeping the trigger pulled, thus driving a fastener each time the work is contacted. This will allow rapid bump placement on many jobs, such as sheathing, decking and pallet assembly. All pneumatic tools are subject to recoil when driving fasteners. The tool may bounce, releasing the trip, and if unintentionally allowed to recontact the work surface with the trigger still actuated (finger still holding trigger pulled) an unwanted second fastener will be driven.

SEQUENTIAL TRIP (Gray Trigger)

The Sequential Trip requires the operator to hold the tool against the work before pulling the trigger. This makes accurate fastener placement easier, for instance on framing, toe nailing and crating applications.

The Sequential Trip allows exact fastener location without the possibility of driving a second fastener on recoil, as described under **Contact Trip**.

The Sequential Trip Tool has a positive safety advantage because it will not accidentally drive a fastener if the tool is

contacted against the work – or anything else – while the operator is holding the trigger pulled.

CONTACT TRIP OPERATION (BLACK TRIGGER)

When using the contact trip (black) trigger the tool contains a contact trip that operates in conjunction with the trigger to drive a fastener. There are two methods of operation to drive fasteners with a contact trip tool.

SINGLE BUMP PLACEMENT:

To operate the tool in this manner, first position the contact trip on the work surface, WITHOUT PULLING THE TRIGGER. Depress the contact trip until the nose touches the work surface and then pull the trigger to drive a fastener. Do not press the tool against the work with extra force. Instead, allow the tool to recoil off the work surface to avoid a second unwanted fastener. Remove your finger from the trigger after each operation.

RAPID BUMP OPERATION:

To operate the tool in this manner, hold the tool with the contact trip pointing towards but not touching the work surface. Pull the trigger and then tap the contact trip against the work surface using a bouncing motion. Each depression of the contact trip will cause a fastener to be driven.

Tool Operation Check



WARNING: Remove all fasteners from tool before performing tool operation check.

CONTACT TRIP OPERATION (Black Trigger)

- With finger off the trigger **11**, press the contact trip against the work surface.

THE TOOL MUST NOT CYCLE.

- Hold the tool off the work surface, and pull the trigger.

THE TOOL MUST NOT CYCLE.

- With the tool off the work surface, pull the trigger. Press the contact trip against the work surface.

THE TOOL MUST CYCLE.

- Without touching the trigger, press the contact trip against the work surface, then pull the trigger.

THE TOOL MUST CYCLE.

SEQUENTIAL TRIP OPERATION (Gray Trigger)

- Press the contact trip against the work surface, without touching the trigger.

THE TOOL MUST NOT CYCLE.

- Hold the tool off the work surface and pull the trigger.

THE TOOL MUST NOT CYCLE.

Release the trigger. The trigger must return to the trigger stop on the frame.

- Pull the trigger and press the contact trip against the work surface.

THE TOOL MUST NOT CYCLE.

4. With finger off the trigger, press the contact trip against the work surface. Pull the trigger.

THE TOOL MUST CYCLE.

Adjusting Depth (Fig. E)



WARNING: To reduce risk of serious injury from accidental actuation when attempting to adjust depth, ALWAYS:

- Disconnect air supply and engage trigger lock.
- Avoid contact with trigger during adjustments.

The depth that the fastener is driven can be adjusted using the depth adjustment next to the trigger of the tool. The depth of drive is factory adjusted to a nominal setting. Test fire a fastener and check depth. If a change is desired:

1. To drive the nail shallower, rotate the depth adjustment wheel **6** to the right.
2. To drive a nail deeper, rotate the depth adjustment wheel to the left.

The adjustment knob has detents as it is rotated. Test drive another fastener and check depth. Repeat as necessary to achieve desired results. The amount of air pressure required will vary depending on the size of the fastener and the material being fastened. Experiment with the air pressure setting to determine the lowest setting that will consistently perform the job at hand. Air pressure in excess of that required can cause premature wear and/or damage to the tool.

VINYL SIDING ADAPTER ASSEMBLY

(Fig. F–K)

When using the vinyl siding adapter, the trigger must be converted to the sequential gray trigger. Refer to operator's manual for conversion instructions.

Only qualified personnel should repair the tool. If you should have difficulty understanding the following instructions contact a factory service center.

IMPORTANT SAFETY INSTRUCTIONS



WARNING:

- Read and understand tool instruction manual before attempting repairs.
- Use only genuine replacement parts.
- Always wear ANSI compliant eye and ear protection.
- Disconnect air from tool and remove all nails before servicing.
- Always point tool in safe direction when reconnecting air supply.

NOTICE:

- Do not allow dirt, dust or other foreign materials to enter the tool.
- Be careful not to scratch or damage the O-rings or any internal surfaces.

NOTES:

1. Note fit and orientation of all components when disassembling and reassembling tool.

2. Exercise care not to nick or damage any of the machined surfaces (which could cause an air leak).
3. After reassembly, test for proper tool operation as explained in the operation manual.

CONVERT ROOFING NAILER CONTACT TRIP TO A VINYL SIDING CONTACT TRIP

1. Remove contact foot spring **14**. Save this part for future use.
2. Slide the safety contact tip **7** down.
3. Rotate contact arm **15** up and slide safety contact tip out. Save this part to convert to roofing nailer contact trip in future.
4. Slide the vinyl siding adapter **16** up into the opening in the contact arm.
5. Push the vinyl siding adapter up and install the contact foot spring. There is a contact foot spring in the kit, if needed.
6. When operating the tool with the vinyl siding adapter, the trigger must be converted from the contact trigger (black) to the sequential trigger (gray). Refer to the operation manual for conversion instructions.

Shingle Guide (Fig. L, M)

Adjust shingle guide **17**:

1. Loosen the adjusting screw **18** and slide the shingle guide to desired position.
2. Tighten adjusting screw firmly.

The guide can be used as an aid to position the shingle being nailed a specific distance from the front edge of the previous row of shingles **19** as shown.

Clearing a Jammed Nail (Fig. N)



WARNING: Disconnect air line from tool, engage trigger lock and remove fasteners from magazine before making adjustments or personal injury may result.

If a nail becomes jammed in the nosepiece, keep the tool pointed away from you and follow these instructions to clear:

1. Disconnect the air supply from the tool.
2. Lift the door latch **3**.
3. Open the door **4**.
4. Remove the jammed nail.
5. Correct any deformation that may have occurred to the nail coil.

NOTE: Should nails continue to jam frequently in nosepiece, have tool serviced by an authorized DEWALT service center.

Cold Weather Operation

When operating tools at temperatures below freezing:

1. Make sure compressor tanks have been properly drained prior to use.
2. Keep tool as warm as possible prior to use.
3. Make certain all fasteners have been removed from canister.
4. Put 5 to 7 drops of DEWALT pneumatic tool oil in the air inlet.
5. Lower air pressure to 80 psi (5.5 bar) or less.
6. Reconnect air and load nails into canister.
7. Actuate the tool 5 or 6 times into scrap lumber to lubricate O-rings.

8. Turn pressure up to operating level (not to exceed 120 psi) and use tool as normal.
9. Re-lubricate at least once daily.
10. Always drain the compressor tanks at least once a day.

Hot Weather Operation

Tool should operate normally. However, keep tool out of direct sunlight as excessive heat can deteriorate bumpers, O-rings and other rubber parts resulting in increased maintenance.

Maintenance



WARNING: To reduce the risk of serious personal injury, turn unit off and remove the battery pack before making any adjustments or removing/installing attachments or accessories. An accidental start-up can cause injury.

Your DEWALT power tool has been designed to operate over a long period of time with a minimum of maintenance. Continuous satisfactory operation depends upon proper tool care and regular cleaning.



WARNING: Disconnect air line from tool, engage trigger lock and remove fasteners from magazine before making adjustments or personal injury may result.

Daily Maintenance Chart

ACTION	WHY	HOW
Lubricate tool with 5-7 drops of DEWALT Pneumatic Tool Oil.	Prevents failure of O-rings.	Insert drops into air fitting on end cap of tool.
Drain compressor tanks and hoses daily.	Prevents accumulation of moisture in compressor and nailer.	Open petcocks or other drain valves on compressor tanks. Allow any accumulated water to drain from hoses.
Clean canister, feed piston area and contact trip mechanism.	Permits smooth operation of magazine, reduces wear and prevents jams.	Blow clean with compressor air. The use of oils, lubricants periodically or solvents is not recommended as they tend to attract debris.
Before each use, check to insure all screws, nuts and fasteners are tight and undamaged.	Prevents jams, leaks and premature failure of tool parts.	Tighten loose screws or other fasteners using the appropriate hex wrench or screwdriver.

Repairs

The charger and batteries are not serviceable. There are no serviceable parts inside the charger or battery pack.



WARNING: To assure product SAFETY and RELIABILITY, repairs, maintenance and adjustment (including brush inspection and replacement, when applicable) should be performed by a factory service center or an authorized service center. Always use identical replacement parts.

Register Online

Thank you for your purchase. Register your product now for:

- **WARRANTY SERVICE:** Registering your product will help you obtain more efficient warranty service in case there is a problem with your product.
- **CONFIRMATION OF OWNERSHIP:** In case of an insurance loss, such as fire, flood or theft, your registration of ownership will serve as your proof of purchase.
- **FOR YOUR SAFETY:** Registering your product will allow us to contact you in the unlikely event a safety notification is required under the Federal Consumer Safety Act.

Register online at www.dewalt.com/account-login.

Seven-Year Limited Warranty

For warranty terms, go to www.dewalt.com/support/warranty.

To request a written copy of the warranty terms, contact: Customer Service at DEWALT Industrial Tool Co., 701 East Joppa Road, Towson, MD 21286 or call 1-800-4-DEWALT (1-800-433-9258).

LATIN AMERICA: This warranty does not apply to products sold in Latin America. For products sold in Latin America, see country specific warranty information contained in the packaging, call the local company or see website for warranty information.

FREE WARNING LABEL REPLACEMENT: If your warning labels become illegible or are missing, call 1-800-4-DEWALT (1-800-433-9258) for a free replacement.

Troubleshooting



WARNING: Disconnect air line from tool, engage trigger lock and remove fasteners from magazine before making adjustments or personal injury may result.

SYMPTOM	PROBLEMS	SOLUTIONS
Air leak near top of tool or in trigger area	<ul style="list-style-type: none"> Loose screws Worn or damaged o-rings or seals 	<ul style="list-style-type: none"> Tighten screws. Install overhaul kit
Tool does nothing or operates sluggishly	<ul style="list-style-type: none"> Inadequate air supply Inadequate lubrication Worn or damaged valve 	<ul style="list-style-type: none"> Verify adequate air supply Put 5 or 7 drops of oil into air inlet Install valve kit
Air leak near bottom of tool	<ul style="list-style-type: none"> Loose screws Worn or damaged o-rings or bumper 	<ul style="list-style-type: none"> Tighten screws Install Overhaul Kit
Tool jams or skips frequently	<ul style="list-style-type: none"> Incorrect fasteners Fasteners loaded incorrectly Damaged fasteners. Bent collation wire Canister or nose screws loose Canister is dirty Driver tip is worn or damaged Worn piston seal Worn valve 	<ul style="list-style-type: none"> Verify approved fasteners of correct size and 15° collation angle Verify fasteners are loaded in the correct platform position Replace with undamaged fasteners Tighten screws Clean magazine Install Driver Maintenance Kit Install overhaul kit Install valve kit

SYMPTOM	PROBLEMS	SOLUTIONS
Other		<ul style="list-style-type: none"> Contact a DEWALT Authorized Warranty Service Center



AVERTISSEMENT : lisez tous les avertissements de sécurité et toutes les instructions. Ne pas suivre les avertissements et les instructions peut entraîner un choc électrique, un incendie et/ou des blessures graves.



AVERTISSEMENT : pour réduire le risque de blessure, lisez le guide d'utilisation.

Utilisation prévue

Votre cloueuse de toiture a été conçue pour le clouage professionnel de matériaux de couverture et de bardage en vinyle.

Cette cloueuse de toiture est destinée à un usage professionnel.

NE PAS l'utiliser en conditions humides ou en présence de liquides ou de gaz inflammables.

NE PAS laisser les enfants toucher l'outil. Une supervision est requise lorsque des utilisateurs inexpérimentés utilisent cet outil.

Définitions: symboles et mentions d'alerte de sécurité

Cette notice d'utilisation utilise les symboles et les mentions d'alerte de sécurité suivants afin de vous alerter sur les situations dangereuses et les risques de blessures ou de dégâts matériels.



DANGER: indique une situation de risque imminent qui **engendre**, si elle n'est pas évitée, la **mort ou de graves blessures**.



AVERTISSEMENT: indique une situation de risque potentiel qui **pourrait engendrer**, si elle n'est pas évitée, la **mort ou de graves blessures**.



ATTENTION: indique une situation de risque potentiel qui **peut engendrer**, si elle n'est pas évitée, **des blessures bénignes ou modérées**.



(Utilisé sans mention) Indique un message lié à la sécurité.

REMARQUE: indique une pratique **n'entraînant aucun risque de blessures** mais qui, si elle n'est pas évitée, **peut entraîner des dommages matériels**.

CONSIGNES IMPORTANTES DE SÉCURITÉ



AVERTISSEMENT : seulement les personnes ayant lu et compris les instructions de fonctionnement/sécurité de l'outil doivent utiliser l'outil.



AVERTISSEMENT : l'outil actionné pourrait projeter des débris, de la colle d'assemblage ou de la poussière, qui peuvent tous provoquer des lésions oculaires à l'opérateur. L'opérateur et les autres personnes œuvrant dans la zone de travail **DOIVENT** porter des lunettes de sécurité munies de protecteurs latéraux. Ces lunettes de sécurité doivent être conformes à la norme ANSI Z87.1 (les lunettes approuvées portent l'inscription imprimée ou estampillée « Z87 »). L'employeur est responsable d'exiger l'utilisation de l'équipement de protection oculaire par l'utilisateur de l'outil et toutes les autres personnes dans l'aire de travail.



AVERTISSEMENT : toujours présumer que l'outil contient des attaches.



AVERTISSEMENT : (Air et alimentation)

- Ne pas utiliser de l'oxygène, des gaz combustibles ou des gaz en bouteilles comme source d'alimentation pour cet outil puisque l'outil peut exploser, causant possiblement une blessure.
- Ne pas utiliser de sources d'alimentation qui peuvent potentiellement excéder 200 p.s.i.g. (14 kg/cm²) puisque l'outil peut éclater, causant possiblement une blessure.
- Le connecteur sur l'outil ne doit pas maintenir la pression si l'alimentation de l'air est déconnectée. Si un mauvais raccord est utilisé, l'outil peut demeurer chargé avec de l'air après la déconnexion et par conséquent sera en mesure d'enfoncer une fixation même une fois que la conduite d'air est déconnectée causant possiblement une blessure.
- Ne pas appuyer sur la gâchette pendant que l'outil est connecté à l'alimentation de l'air puisqu'il peut s'enclencher, causant possiblement une blessure.
- Déconnectez toujours l'alimentation de l'air : 1.) Avant de faire des ajustements; 2.) Lorsque vous entretenez l'outil; 3.) Lorsque vous retirez un bourrage; 4.) Lorsque vous n'utilisez pas l'outil; 5.) Lorsque vous vous déplacez dans une aire de travail différente, puisqu'un déclenchement accidentel peut se produire, causant possiblement une blessure.



AVERTISSEMENT : lorsque vous chargez l'outil :

- Ne jamais placer une main ou toute autre partie du corps dans la zone de sortie des fixations de l'outil.
- Ne jamais pointer l'outil vers vous ou toute autre personne.
- Ne pas appuyer sur la gâchette puisqu'un déclenchement accidentel peut se produire, causant possiblement une blessure.
- Soyez prudent lorsque vous manipulez des fixations, particulièrement lors du chargement et du déchargement puisque les fixations ont des bouts pointus.



AVERTISSEMENT : ne pas utiliser l'outil si :

- Si le tuyau d'air ou le raccord est endommagé.
- L'outil a une fuite d'air.
- L'outil a reçu un coup sec, s'il fonctionne mal, s'il a été échappé ou s'il est endommagé de quelque manière. Retournez l'outil à l'établissement de service autorisé le plus près pour une inspection, une réparation ou un ajustement mécanique.
- Les étiquettes d'avertissements sont manquantes ou endommagées.
- L'outil n'est pas en bon état de fonctionnement. Des repères et une séparation physique doivent être utilisés pour le contrôle.
- L'outil n'est pas en contact avec la pièce à travailler. Un outil sans contact avec la pièce à travailler peut

être tiré par inadvertance blessant un utilisateur ou un passant.



AVERTISSEMENT : lorsque vous utilisez l'outil :

- Manipulez toujours l'outil avec soin :
 - Ne jamais faire des plaisanteries.
 - Ne jamais appuyer sur la gâchette à moins que le nez soit dirigé vers le travail.
 - Ne jamais pointer l'outil vers vous ou d'autres personnes.
 - Gardez les autres personnes à une distance sécuritaire de l'outil pendant que vous l'utilisez puisqu'un déclenchement accidentel peut se produire, causant possiblement une blessure.
 - Gardez les passants et les enfants éloignés lorsque vous utilisez l'outil.
 - Respectez l'outil comme un instrument de travail.
 - Demeurez alerte, concentré sur votre travail et faites preuve de bon sens lorsque vous travaillez avec des outils.
 - Ne pas utiliser l'outil lorsque vous êtes fatigué, après avoir consommé des drogues ou de l'alcool ou si vous prenez des médicaments.
 - Ne pas trop s'étirer. Utilisez seulement dans un lieu de travail sécuritaire.
 - Maintenez vos pieds bien d'aplomb sur le sol en tout temps.
- Lorsque vous travaillez près du bord de la pièce à travailler ou dans des angles prononcés, faites attention afin de minimiser l'écaillage, le fractionnement, l'éclatement ou la chute libre ou le ricochet des fixations, qui peuvent causer une blessure.
- Ne pas enfoncer des fixations au-dessus d'autres fixations ou avec l'outil à un angle beaucoup trop prononcé puisque cela peut causer la déviation des fixations qui pourrait causer une blessure.
- Ne pas charger l'outil avec des fixations lorsqu'une des commandes de fonctionnement est activée.
- Soyez très prudent lorsque vous enfoncez les fixations dans les murs existants ou d'autres zones cachées afin de prévenir le contact avec des objets cachés ou des personnes de l'autre côté (par ex., fils, tuyaux).
- L'utilisateur doit ne pas appuyer sur la gâchette sauf durant la fixation puisque cela pourrait causer une blessure grave si l'outil entre accidentellement en contact avec quelqu'un ou quelque chose, causant l'enclenchement de l'outil.
- Gardez vos mains et votre corps à l'écart de la zone de sortie de l'outil. L'outil peut rebondir en raison du recul de l'enfoncement d'une fixation et une deuxième fixation non désirée peut être possiblement enfoncée causant une blessure.
- Vérifiez régulièrement l'utilisation du mécanisme de la gâchette. Ne pas utiliser l'outil si la gâchette

ne fonctionne pas bien puisque cela peut entraîner le déclenchement accidentel d'une fixation. Ne pas nuire au bon fonctionnement du mécanisme de la gâchette.

- Ne jamais saisir ou appuyer sur la gâchette par inadvertance lorsque vous vous déplacez, lorsque vous changez de lieu de travail, lorsque vous rangez ou suspendez l'outil, ou lorsque vous préparez la surface de travail pour la fixation.
- Cet outil produit des ÉTINCELLES durant l'utilisation. NE JAMAIS utiliser l'outil près de substances, de gaz ou vapeurs inflammables, incluant le vernis, la peinture, la benzine, le diluant, l'essence, les adhésifs, les mastics, les colles ou toute autre matière qui est (ou dont les vapeurs, la fumée ou les sous-produits sont) inflammables, combustibles ou explosifs. L'utilisation de l'agrafeuse dans un tel environnement pourrait causer une EXPLOSION entraînant une blessure corporelle ou la mort de l'utilisateur et des passants.



AVERTISSEMENT : après avoir enfoncé une fixation, l'outil peut rebondir (« reculer ») causant son déplacement de la surface de travail. Afin de réduire le risque de blessure, gérez toujours le recul en :

- Maintenant toujours le contrôle de l'outil.
- Permettant un recul afin de retirer l'outil de la surface de travail.
- Ne résistant pas au recul de manière à ce que l'outil soit forcé de retourner à la surface de travail. En « mode Activation par contact », si le contact avec la pièce à travailler est permis pour entrer à nouveau en contact avec la surface de travail avant que la gâchette soit relâchée, une sortie inattendue d'une fixation se produira.
- Gardez votre visage et les parties de votre corps hors de portée de l'outil.



AVERTISSEMENT : débranchez l'outil :

- Lorsque vous ne l'utilisez pas,
- Lorsque vous effectuez un entretien ou des réparations,
- Lorsque vous retirez un bourrage,
- Lorsque vous montez, baissez ou déplacez autrement l'outil vers un nouvel emplacement,
- Lorsque l'outil n'est pas sous la supervision ou le contrôle de l'utilisateur,
- Lorsque vous retirez des fixations du magasin.



AVERTISSEMENT : lorsque vous entretenez l'outil :

- Éteignez toujours l'alimentation de l'air et déconnectez l'outil de l'alimentation de l'air lorsqu'il n'est pas utilisé.
- Lorsque vous travaillez avec des outils pneumatiques, notez les avertissements dans ce guide et soyez très prudent lorsque vous évaluez les outils ayant des problèmes.

Avertissements de sécurité supplémentaires

AVERTISSEMENT : ne pas utiliser ce produit pour fixer des câbles électriques. La fixation de fils/câbles électriques pourrait entraîner un choc électrique ou des dommages graves.

AVERTISSEMENT : assurez-vous qu'il n'y a aucun câble électrique, tuyau de gaz, etc. qui pourrait entraîner un danger s'il est endommagé par l'utilisation de l'outil.

AVERTISSEMENT : cet outil n'est pas conçu pour être utilisé dans des atmosphères potentiellement explosives et n'est pas isolé pour pouvoir entrer en contact avec l'alimentation électrique.

- Utilisez cet outil pneumatique seulement aux fins pour lesquelles il a été conçu.
- Ne pas utiliser l'outil comme un marteau.
- Transportez toujours l'outil par la poignée sans la main sur les deux gâchettes.
- Ne jamais soulever, tirer, abaisser ou transporter l'outil par le tuyau d'air.
- Des outils fouettant peuvent causer une blessure grave. Vérifiez toujours si les tuyaux ou les raccords sont endommagés ou desserrés.
- Ne jamais diriger l'air comprimé vers vous ou toute autre personne.
- L'air comprimé peut causer une blessure grave.
- Ne pas altérer ou modifier cet outil de sa conception ou de sa fonction originale sans autorisation préalable de DEWALT.
- Ne jamais pincer ou toucher à la gâchette principale ou secondaire en position activée.
- Assurez-vous que l'outil est enclenché de façon sécuritaire sur la pièce à travailler et qu'il ne peut glisser.
- Ne jamais laisser un outil sans surveillance avec le tuyau d'air fixé.

AFIN DE PRÉVENIR LES BLESSURES ACCIDENTELLES :

- Ne jamais placer une main ou toute autre partie du corps dans la zone de sortie des fixations de l'outil si l'alimentation de l'air est connectée.
- Ne jamais activer l'outil à moins que le nez soit dirigé vers le travail.
- Ne pas activer l'outil lorsque vous le chargez.
- Gardez vos mains et autres parties de votre corps hors de la ligne de décharge de l'outil. Lors du travail, ne JAMAIS agripper l'outil par son magasin ou sa bonbonne; une fixation non éjecté pourrait être relâché et causer des blessures.

Renseignements de sécurité supplémentaires

ATTENTION : ne jamais modifier l'outil électrique ou toute pièce celui-ci. Cela pourrait entraîner des dommages matériels ou des blessures corporelles.

ATTENTION : TOUJOURS utiliser des lunettes de sécurité. Les lunettes de tous les jours NE SONT PAS des lunettes de sécurité. De plus, utilisez un masque facial ou cache-poussière si l'opération de coupe est poussiéreuse. PORTEZ TOUJOURS UN ÉQUIPEMENT DE SÉCURITÉ CERTIFIÉ :

- Protection oculaire ANSI Z87.1 (CAN/CSA Z94.3),
- Protection auditive ANSI S12.6 (S3.19),
- Protection respiratoire NIOSH/OSHA/MSHA.

ATTENTION : certaines poussières créées par le ponçage mécanique, le sciage, l'aiguillage, le perçage et autres activités de construction contiennent des produits chimiques reconnus dans l'État de la Californie pour causer le cancer et des anomalies congénitales ou autres effets nuisibles sur la reproduction. Certains exemples de ces produits chimiques sont :

- le plomb provenant des peintures à base de plomb,
- la silice cristallisée provenant des briques, du ciment et d'autres produits de la maçonnerie ainsi que
- l'arsenic et le chrome provenant du bois de construction traité chimiquement.

Votre risque à ces expositions varie selon la fréquence dont vous effectuez ce type de travail. Pour réduire votre exposition à ces produits chimiques : travaillez dans un endroit bien aéré et travaillez avec un équipement de sécurité approuvé, comme les masques anti-poussière spécialement conçus pour filtrer les particules microscopiques.

- **Portez des vêtements protecteurs et lavez vos zones exposées avec du savon et de l'eau.** Permettre à la poussière d'entrer dans votre bouche, vos yeux ou la laisser sur la peau peut favoriser l'absorption des produits chimiques dangereux. Dirigez les particules loin du visage et du corps.
- **Utilisez le dépoussiéreur approprié pour enlever la grande majorité de la statique et de la poussière en suspension.** Ne pas enlever la statique et la poussière en suspension pourrait contaminer l'environnement de travail ou représenter un risque accru pour la santé de l'utilisateur et ceux qui sont à proximité.
- **Utilisez des serres de fixation ou un autre dispositif de fixation permettant de soutenir et de retenir la pièce sur une plate-forme stable.** Tenir la pièce avec la main ou contre le corps rend la pièce instable et risque de provoquer une perte de maîtrise de l'outil.
- **Les événements couvrent souvent des pièces qui se déplacent et doivent être évités.** Des vêtements amples, les bijoux ou les cheveux longs peuvent se coincer dans des pièces qui déplacent.

ATTENTION : lorsque vous ne l'utilisez pas, placez l'outil sur le côté sur une surface stable là où cela n'entraînera pas un risque de trébuchement ou de chute. Certains outils avec de gros blocs-piles se tiendront debout sur le bloc-piles, mais ils peuvent facilement être renversés.











CARACTÉRISTIQUES DES CLOUS

DW46RN

Clous	Clous de toiture de 0,120 po (3 mm) de diamètre, 15°, à fil collé
Longueurs	3/4 po (19 mm) à 1-3/4 po (44,5 mm)
Arrivée d'air	1/4 po NPT (6,4 mm)
REMARQUE : utilisez seulement des fixations approuvées par DEWALT	

L'étiquette sur votre outil peut inclure les symboles suivants.

Voici ces symboles et leur signification :

V	vols		Fabrication de classe II (double isolation)
Hz	hertz		
min	minutes	n_0	vitesse à vide
— — ou CC	courant continu	n	vitesse nominale
	Fabrication de classe I (relié à la terre)	PSI	livres par pouce carré
... /min	par minute		borne de terre
BPM	batttements par minute		symbole d'alerte de sécurité
IPM	impacts par minute		rayonnement visible — ne regardez pas la lumière
OPM	oscillations par minute		portez une protection respiratoire
TR/MIN	tours par minute		portez une protection oculaire
sfpn	pieds surface par minute		portez des protections auditives
SPM	coups par minute		lisez toute la documentation
A	ampères		ne pas exposer à la pluie
W	watts		
Wh	watts/heure		
Ah	ampères/heure		
~ ou CA	courant alternatif		
~ ou CA/CC	courant alternatif ou continu		

ASSEMBLAGE ET AJUSTEMENTS

 **AVERTISSEMENT : afin de réduire le risque de blessure corporelle grave, éteignez l'outil et retirez le bloc-piles avant d'effectuer tout ajustement ou de retirer/installer des pièces ou des accessoires, lorsque vous remplacez ou avant de nettoyer.** Un démarrage accidentel peut causer des blessures.

 **AVERTISSEMENT : débranchez l'outil de l'alimentation d'air, engagez le verrouillage de la gâchette et retirez les fixations du magasin avant d'effectuer des réglages, au risque de blessure corporelle.**

Gâchette

DÉCLENCHEUR PAR CONTACT OU SÉQUENTIEL

DEWALT propose deux types de déclencheurs  pour les outils pneumatiques : le déclenchement par contact (déclencheur noir) et le déclenchement séquentiel

(déclencheur gris argenté). Chaque gâchette présente des avantages précis. Votre projet de construction doit être évalué pour déterminer quel déclencheur est le mieux adapté à votre projet ou à votre application.

DÉCLENCHEUR PAR CONTACT

Votre nouvel outil DEWALT équipé d'un déclencheur par contact (gâchette noire) enfoncera un clou chaque fois que le déclencheur et la gâchette sont enfoncés en même temps.

L'outil peut être utilisé pour enfoncer rapidement des clous en maintenant la gâchette enfoncée et en frappant de façon répétée le déclencheur contre la surface à clouer (clouage par chocs). Un clou est enfoncé à chaque fois que la gâchette est frappée contre la surface de travail.

 **Le déclencheur par contact (gâchette noire) n'empêchera pas l'enfoncement accidentel d'un clou si la gâchette est maintenue enfoncée et que le déclencheur est heurté contre un objet ou une personne. Ne tenez ou ne transportez jamais l'outil avec le doigt sur la gâchette, sauf pour enfoncer des fixations et pointez-le vers la surface de travail.**

Le déclencheur par contact (gâchette noire) peut également être utilisé en tenant l'outil contre la surface de travail avec le déclencheur enfoncé, puis en tirant sur la gâchette (clouage en place).

 **Lors de l'utilisation du déclencheur par contact pour le clouage en place, l'outil peut rebondir en raison du recul et si l'on permet à l'outil d'entrer à nouveau en contact avec la surface de travail alors que vous maintenez la gâchette enfoncée, un deuxième clou non désiré sera enfoncé. L'utilisateur doit laisser l'outil reculer suffisamment pour libérer le déclencheur et éviter un second cycle. N'appuyez pas trop fort sur l'outil, laissez-le faire le travail.**

DÉCLENCHEUR SÉQUENTIEL

1. Le déclencheur séquentiel (gâchette gris argenté) offre un avantage positif en matière de sécurité puisqu'il n'enfoncera pas accidentellement un clou si l'outil est heurté contre une surface ou une personne pendant que l'utilisateur tient l'outil avec la gâchette enfoncée.
2. Permet le clouage en place sans la possibilité d'enfoncer un second clou non désiré lors du recul, comme décrit dans la section « Déclencheur par contact ».

Le déclencheur séquentiel (gâchette gris argenté) tire son nom de la "séquence" requise pour faire fonctionner l'outil. Pour enfoncer un clou, l'utilisateur doit d'abord appuyer le déclencheur contre la surface de travail, puis appuyer sur la gâchette. Pour enfoncer un deuxième clou, l'utilisateur doit soulever la gâchette

Raccord pneumatique

Cet outil utilise un raccord mâle N.P.T. de 1/4 po. Le diamètre intérieur doit être égal ou supérieur à 0,200 po (5 mm). Le raccord doit pouvoir évacuer la pression d'air de l'outil lorsqu'il déconnecté de l'alimentation de l'air. Un raccord à connecteur rapide mâle de 3/8 po (9,5 mm) est disponible auprès de DEWALT et peut être utilisé en l'absence de ligne d'alimentation de 1/4 po (6,4 mm).

REMARQUE : Une ligne d'alimentation de 3/8 po (9,5 mm) (avec raccords) est nécessaire pour une performance maximale de l'outil.

AVERTISSEMENT : *utilisez toujours des raccords qui suppriment toute la pression de l'outil lorsqu'il est déconnecté de l'alimentation d'air. Utilisez toujours des raccords de flexible qui coupent l'alimentation d'air du compresseur lorsque l'outil est déconnecté.*

Pour installer le raccord pneumatique :

1. Entourez l'extrémité mâle du raccord pneumatique **2** avec du ruban adhésif pour joints filetés avant assemblage pour éliminer les fuites d'air.
2. Pour installer un raccord de 1/4 po (6,4 mm) : vissez directement le raccord dans l'entrée d'air et serrez fermement. **REMARQUE :** Si un adaptateur est dans l'entrée d'air, retirez-le avant d'insérer le raccord.
3. Pour installer un raccord de 3/8 po (9,5 mm) : vissez le raccord dans l'adaptateur de 3/8 po (9,5 mm) puis dans l'arrivée d'air de l'outil est serrez fermement.

FONCTIONNEMENT

AVERTISSEMENT : *afin de réduire le risque de blessure corporelle grave, éteignez l'outil et retirez le bloc-piles avant de transporter, d'effectuer tout ajustement, de nettoyer, de réparer ou de retirer/installer des pièces ou des accessoires. Un démarrage accidentel peut causer des blessures.*

Préparer l'outil

AVERTISSEMENT : *lisez la section intitulée Consignes de sécurité importantes pour les outils pneumatiques au début de ce manuel. Portez toujours une protection auditive et oculaire lorsque vous utilisez cet outil. Ne pas diriger la cloueuse vers vous ou d'autres personnes. Pour une utilisation sécuritaire, effectuez les procédures et les vérifications suivantes avant chaque utilisation de la cloueuse.*

REMARQUE : pour diminuer le risque d'endommager l'outil, utilisez seulement de l'huile à outils pneumatiques DEWALT ou une huile SAE d'indice 20 non détergente. Les huiles contenant des additifs ou du détergent endommagent les pièces de l'outil.

1. Avant l'utilisation de la cloueuse, assurez-vous que les réservoirs des compresseurs sont bien vidés.
2. Lubrifier l'outil :
 - a. Utilisez de l'huile à outils pneumatiques DEWALT ou une huile SAE d'indice 20 non détergente. NE PAS utiliser d'huile détergente ou des additifs puisqu'ils endommageront les joints toriques et les pièces en caoutchouc.
 - b. Utilisez un filtre lorsque c'est possible.
 - c. Ajoutez 5 à 7 gouttes d'huile de raccord de l'air au moins deux fois par jour.
3. Portez une protection oculaire et auditive.
4. Assurez-vous que la cartouche ne contient plus de fixations.
5. Assurez-vous que le déclencheur de contact fonctionne bien. N'utilisez pas l'outil si le dispositif ne fonctionne pas

correctement. Ne manipulez JAMAIS le déclencheur par contact. N'utilisez JAMAIS un outil dont le déclencheur par contact est bloqué en position activée.

6. Vérifiez l'alimentation de l'air : Assurez-vous que la pression de l'air n'excède pas les limites de fonctionnement recommandées; 70 à 120 psi (4,9 à 8,3 bar, 5 à 8,5 kg/cm²).
7. Ne dirigez pas l'outil vers vous ou d'autres personnes.
8. Connectez le tuyau d'air.
9. Vérifiez s'il y a des fuites audibles autour des soupapes et des joints d'étanchéité. N'utilisez jamais un outil qui fuit ou qui des pièces endommagées.

AVERTISSEMENT : *pour réduire les risques de blessures, débranchez l'outil de l'alimentation en air et enclenchez le verrouillage de la gâchette avant d'effectuer un entretien, de dégager une fixation coincée, de quitter la zone de travail, de déplacer l'outil vers un autre endroit ou de le confier à une autre personne.*

Charger l'outil (Fig. A-D)

AVERTISSEMENT : *ne pas diriger l'outil vers vous ou d'autres personnes. Cela peut causer une blessure corporelle grave.*

AVERTISSEMENT : *ne jamais charger des clous pendant que le déclencheur par contact ou la gâchette est activé. Cela peut causer une blessure corporelle.*

1. Lisez toutes les consignes de sécurité avant d'utiliser l'outil.
2. Connectez l'alimentation de l'air de l'outil.
3. Poussez le loquet de la porte **3** pour ouvrir le couvercle de la cartouche **5**.
4. Pivotez la porte de la cartouche pour l'ouvrir.
5. Ajustez la plateforme de clous **8** selon la longueur des clous utilisés.
 - Poussez le levier de la plateforme **9**.
 - Pivotez la plateforme vers l'extérieur.
 - Glissez la plateforme jusqu'à la position souhaitée.
 - Poussez la plateforme vers l'intérieur pour engager le levier de la plateforme.

Position de la plateforme	Longueur des clous
position la plus basse	1-1/4 po (32 mm) à 1-3/4 po (44,5 mm)
Position supérieure	3/4 po (19 mm) – 1-1/4 po (32 mm) – 1-3/4 po (44,5 mm)

6. Placez la bobine **10** sur plateforme de clous. Insérez les fixations avec les pointes en bas.

IMPORTANT : les fixations doivent être orientées dans la même direction que celle dans laquelle elles seront enfoncées, comme l'indique l'icône de la fixation **11**.
7. Déroulez suffisamment de clous [environ 3 po (76 mm)] pour atteindre l'embout de l'outil.
8. Insérez le premier clou dans l'embout **12** et le second entre les deux rails du cliquet **13** d'alimentation comme illustré à la Fig. D.

REMARQUE : veillez à ne pas déformer la bobine de clous pendant le processus de chargement. Sinon, la porte du guide-clou ne ferme pas et les clous ne sont pas alimentés régulièrement.

9. Fermez complètement le couvercle de la cartouche.
10. Fermez la porte du guide-clou en vous assurant que le loquet de la porte est complètement engagé. Fermez la porte du guide-clou en vous assurant que le loquet de la porte est complètement engagé.

Activer l'outil



AVERTISSEMENT : pour réduire le risque de blessure, portez TOUJOURS une protection oculaire adaptée ANSI Z87.1 (CAN/CSA Z94.3) et auditive ANSI S12.6 (S3.19) lorsque vous utilisez cet outil. L'outil peut être activé selon l'un des deux modes suivants : mode de déclenchement séquentiel unique et mode de déclenchement par contact.



AVERTISSEMENT : l'utilisateur ne doit pas maintenir la gâchette appuyée sur les outils à déclenchement par contact, sauf pendant les opérations de fixation, car des blessures graves pourraient survenir si le déclencheur entrerait accidentellement en contact avec quelqu'un ou quelque chose, provoquant ainsi le déclenchement de l'outil.



AVERTISSEMENT : gardez vos mains et votre corps à l'écart de la zone de sortie de l'outil. Un outil ayant un déclencheur par contact peut rebondir en raison du recul de l'enfoncement de la fixation et une deuxième fixation non désirée peut être possiblement enfoncée causant une blessure.



AVERTISSEMENT : n'utilisez jamais le crochet de suspension pour accrocher l'outil au corps, aux vêtements ou à la ceinture.

DÉCLENCHÉUR PAR CONTACT (gâchette noire)

La procédure d'utilisation courante des outils à déclenchement par contact consiste pour l'utilisateur à entrer en contact avec l'ouvrage pour activer le mécanisme de déclenchement tout en maintenant la gâchette enfoncée, ce qui permet d'enfoncer une fixation à chaque fois que l'ouvrage est en contact. Cela permet une mise en place rapide par choc sur de nombreux travaux, tels que le gainage, le platelage et l'assemblage de palettes. Tous les outils pneumatiques sont sujets à un recul lors de l'enfoncement des fixations. L'outil peut rebondir, ce qui libère le déclencheur, et s'il est involontairement laissé en contact avec la surface de travail alors que la gâchette est toujours activée (le doigt tient toujours la gâchette enfoncée), une deuxième fixation non désirée sera enfoncée.

DÉCLENCHÉUR SÉQUENTIEL (GÂCHETTE GRISE)

Le déclenchement séquentiel nécessite que l'opérateur tienne l'outil contre la surface de travail avant de tirer sur la gâchette. Cela facilite le placement précis des fixations, par exemple dans les applications de charpente, de clouage en biais et de mise en caisse.

La gâchette séquentielle permet de placer la fixation exactement sans risque d'enfoncer une deuxième fixation lors du recul, comme décrit dans la section **Déclencheur par contact**.

L'outil à gâchette séquentielle offre un avantage de sécurité positif puisqu'il n'enfoncer pas accidentellement une fixation si l'outil est cogné contre une surface ou une personne lorsque l'utilisateur maintient la gâchette tirée.

FONCTIONNEMENT DU DÉCLENCHÉUR PAR CONTACT (GÂCHETTE NOIRE)

Lorsque vous utilisez la gâchette à déclenchement par contact (noire), l'outil contient un déclencheur à contact qui fonctionne en conjonction avec la gâchette pour enfoncer une fixation. Il existe deux méthodes pour enfoncer les fixations avec un outil à déclenchement par contact.

ENFONCEMENT UNIQUE :

Pour utiliser l'outil de cette manière, positionnez d'abord le déclencheur de contact sur la surface de travail, SANS APPUYER SUR LA GÂCHETTE. Appuyez sur le déclencheur par contact jusqu'à ce que l'embout touche la surface de travail, puis appuyez sur la gâchette pour enfoncer une fixation. N'appuyez pas l'outil contre la pièce avec une force supplémentaire. Au contraire, laissez l'outil reculer sur la surface de travail pour éviter une deuxième fixation non désirée. Retirez votre doigt de la gâchette après chaque opération.

ENFONCEMENT RAPIDE :

Pour utiliser l'outil de cette manière, tenez-le en orientant le déclencheur vers la surface de travail, mais sans la toucher. Appuyez sur la gâchette, puis frappez le déclencheur contre la surface de travail en faisant un mouvement de rebond. Chaque enfoncement de la gâchette entraîne l'enfoncement d'une fixation.

Vérification du fonctionnement de l'outil



AVERTISSEMENT : retirez toutes les fixations de l'outil avant de vérifier le fonctionnement de l'outil.

FONCTIONNEMENT DU DÉCLENCHÉUR À CONTACT (gâchette noire)

1. Sans le doigt sur la gâchette , appuyez le déclencheur par contact contre la surface de travail.

L'OUTIL NE DOIT PAS FONCTIONNER.

2. Tenez l'outil hors de la surface de travail, puis appuyez sur la gâchette.

L'OUTIL NE DOIT PAS FONCTIONNER.

3. Avec l'outil hors de la surface de travail, appuyez sur la gâchette. Poussez le déclencheur par contact contre la surface de travail.

L'OUTIL DOIT FONCTIONNER.

4. Sans toucher la gâchette, appuyez le déclencheur par contact contre la surface de travail, puis appuyez sur la gâchette.

L'OUTIL DOIT FONCTIONNER.

FONCTIONNEMENT DU DÉCLENCHEUR SÉQUENTIEL

(gâchette grise)

1. Appuyez le déclencheur par contact contre la surface de travail, sans toucher la gâchette.

L'OUTIL NE DOIT PAS FONCTIONNER.

2. Tenez l'outil hors de la surface de travail, puis appuyez sur la gâchette.

L'OUTIL NE DOIT PAS FONCTIONNER.

Relâchez la gâchette. La gâchette doit revenir en butée sur le cadre.

3. Appuyez sur la gâchette et appuyez le déclencheur par contact contre la surface de travail.

L'OUTIL NE DOIT PAS FONCTIONNER.

4. Sans le doigt sur la gâchette, appuyez le déclencheur par contact contre la surface de travail. Appuyez sur la gâchette.

L'OUTIL DOIT FONCTIONNER.

Ajuster la profondeur (Fig. E)



AVERTISSEMENT : afin de réduire le risque de blessures graves dues à une activation accidentelle lorsque vous ajustez la profondeur, **TOUJOURS :**

- Déconnectez l'alimentation en air et engagez le verrouillage de la gâchette.
- Évitez le contact avec la gâchette durant les ajustements.

La profondeur à laquelle la fixation est enfoncée peut être ajustée à l'aide du réglage de profondeur situé à côté de la gâchette de l'outil. La profondeur d'enfoncement est réglée en usine sur un réglage nominal. Faites un test d'enfoncement d'une fixation et vérifiez la profondeur. Si vous souhaitez la modifier :

1. Pour enfoncer le clou moins profondément, tournez la molette de réglage de la profondeur **6** vers la droite.
2. Pour enfoncer un clou plus profondément, tournez la molette de réglage de la profondeur vers la gauche.

La molette de réglage présente des crans lorsqu'elle est tournée. Faites un test d'enfoncement d'une autre fixation et vérifiez la profondeur. Répétez selon les besoins pour obtenir les résultats voulus. Le niveau de pression d'air nécessaire varie en fonction de la taille de la fixation et du matériau fixé. Faites des essais de réglage de la pression d'air pour déterminer le réglage le plus bas qui assure l'homogénéité de la tâche en cours. Une pression d'air excessive peut provoquer l'usure prématurée de l'outil et/ou l'endommager.

ASSEMBLAGE DE L'ADAPTATEUR DE REVÊTEMENT EN VINYLE

(Fig. F–K)

Lorsque vous utilisez l'adaptateur pour revêtement en vinyle, la gâchette doit être convertie au déclenchement séquentiel (gâchette grise). Reportez-vous au manuel d'utilisation pour les instructions de conversion.

Seul le personnel qualifié est habilité à réparer l'outil. Si vous avez des difficultés à comprendre les instructions suivantes, contactez un centre de service après-vente de l'usine.

CONSIGNES DE SÉCURITÉ IMPORTANTES



AVERTISSEMENT :

- Lisez et comprenez le manuel d'instruction de l'outil avant d'entreprendre des réparations.
- N'utilisez que des pièces de rechange d'origine.
- Portez toujours une protection oculaire et auditive conforme à la norme ANSI.
- Déconnectez l'air de l'outil et enlevez tous les clous avant de procéder à l'entretien.
- Orientez toujours l'outil dans une direction sécuritaire lorsque vous reconnectez l'alimentation en air.

AVIS :

- Ne laissez pas la saleté, la poussière ou d'autres matériaux étrangers pénétrer dans l'outil.
- Veillez à ne pas rayer ou endommager les joints toriques ou les surfaces internes.

REMARQUES :

1. Notez l'ajustement et l'orientation de tous les composants lors du démontage et du remontage de l'outil.
2. Veillez à ne pas entailler ou endommager les surfaces usinées (ce qui pourrait provoquer une fuite d'air).
3. Après le remontage, vérifiez le bon fonctionnement de l'outil en suivant les instructions du manuel d'utilisation.

CONVERTIR LE DÉCLENCHEMENT PAR CONTACT DE LA CLOUEUSE DE TOITURE EN DÉCLENCHEMENT PAR CONTACT DE REVÊTEMENT EN VINYLE

1. Retirez le ressort du pied de contact **14**. Conservez cette pièce pour une utilisation ultérieure.
2. Glissez l'embout de contact de sécurité **7** vers le bas.
3. Tournez le bras de contact **15** vers le haut et glissez l'embout de contact de sécurité vers l'extérieur. Conservez cette pièce pour la convertir ultérieurement en déclencheur par contact de cloueuse de toiture.
4. Glissez l'adaptateur pour revêtement en vinyle **16** vers le haut dans l'ouverture du bras de contact.
5. Poussez l'adaptateur pour revêtement en vinyle vers le haut et installez le ressort du pied de contact. Le kit contient un ressort de pied de contact, si nécessaire.
6. Lorsque vous utilisez l'outil avec l'adaptateur pour revêtement en vinyle, la gâchette doit être convertie de la gâchette par contact (noire) à la gâchette séquentielle (grise). Reportez-vous au manuel d'utilisation pour les instructions de conversion.

Guide de bardeau (Fig. L, M)

Réglage du guide de bardeau **17** :

1. Desserrez le vis de réglage **18** et glissez le guide de bardeau dans la position souhaitée.
2. Serrez fermement la vis de réglage.

Le guide peut être utilisé pour faciliter le positionnement du bardeau cloué à une distance spécifique du bord avant de la rangée de bardeaux précédente **19** comme illustré.

Retirer un clou bloqué (Fig. N)



AVERTISSEMENT : débranchez l'outil de l'alimentation d'air, engagez le verrouillage de la gâchette et retirez les fixations du magasin avant d'effectuer des réglages, au risque de blessure corporelle.

Si un clou se bloque dans l'embout, ne dirigez pas l'outil vers vous et suivez ces instructions pour le retirer :

1. Déconnectez l'alimentation de l'air de l'outil.
2. Soulevez le loquet de la porte 3.
3. Ouvrez la porte 4.
4. Retirez le clou bloqué.
5. Corrigez la déformation que la bobine de clous peut avoir subi.

REMARQUE : si les clous continuent à se bloquer souvent dans le nez, faites réparer l'outil dans un centre de services autorisé DEWALT.

Utilisation par temps froid

Lors de l'utilisation d'outils à des températures de gel :

1. Vérifiez que les réservoirs de compresseur ont été correctement purgés avant utilisation.
2. Maintenez l'outil aussi chaud que possible avant utilisation.
3. Assurez-vous que toutes les fixations ont été retirées de la cartouche.
4. Mettez 5 à 7 gouttes d'huile pour outils pneumatiques DEWALT dans l'entrée d'air.
5. Abaissez la pression d'air à 5,5 bars (80 psi) ou moins.
6. Reconnectez l'air et chargez les clous dans la cartouche.
7. Actionnez l'outil 5 ou 6 fois dans un rebut de bois pour lubrifier les joints toriques.
8. Augmentez la pression jusqu'au niveau de service (sans dépasser 120 psi) et utilisez l'outil comme à l'accoutumée.
9. Renouvelez la lubrification au moins une fois par jour.
10. Purguez toujours les réservoirs de pression au moins une fois par jour.

Utilisation par temps chaud

L'outil doit fonctionner normalement. Toutefois, tenez l'outil hors de l'exposition directe au soleil car une chaleur excessive peut détériorer les perceurs, les joints toriques et autres pièces en caoutchouc, nécessitant davantage d'entretien.

ENTRETIEN



AVERTISSEMENT : afin de réduire le risque des blessures corporelles graves, arrêtez l'appareil et, retirez le blocs-piles avant d'effectuer tout réglage ou de retirer/installer des pièces ou des accessoires. Un démarrage accidentel peut causer des blessures.

Votre chariot DEWALT a été conçu pour fonctionner sur une longue période avec un minimum d'entretien. Un fonctionnement satisfaisant continu dépend de l'entretien approprié et d'un nettoyage régulier de l'outil.



AVERTISSEMENT : débranchez l'outil de l'alimentation d'air, engagez le verrouillage de la gâchette et retirez les fixations du magasin avant d'effectuer des réglages, au risque de blessure corporelle.

Tableau d'entretien quotidien

ACTION	POURQUOI	COMMENT
Lubrifiez l'outil avec 5 ou 7 gouttes d'huile pour outil pneumatique DEWALT.	Prévient la défaillance des joints toriques.	Insérez des gouttes dans le raccord pneumatique situé sur le couvercle de l'outil.
Purguez les réservoirs de compresseur et les flexibles quotidiennement.	Évite l'accumulation d'humidité dans le compresseur et la cloueuse.	Ouvrez les robinets ou autres soupapes de purge sur les réservoirs de compresseur. Laissez l'eau accumulée s'écouler des flexibles.
Nettoyez la cartouche, la zone du piston d'alimentation et le mécanisme du déclencheur par contact.	Permet un fonctionnement fluide du magasin, réduire l'usure et évite les blocages.	Nettoyez par soufflage à l'air comprimé. L'utilisation régulière d'huiles, de lubrifiants ou de solvants est déconseillée car ces produits ont tendance à attirer les débris.
Avant chaque utilisation, assurez-vous que tous les écrous, vis et fixations sont serrés et non endommagés.	Évite les blocages, les fuites et la défaillance prématurée des pièces de l'outil.	Serrez les vis ou autres fixations desserrées à l'aide d'une clé hexagonale ou d'un tournevis approprié.

Réparations

Le chargeur et le bloc-piles ne sont pas réparables. Le chargeur ou le bloc-piles ne comportent aucune pièce réparable.



AVERTISSEMENT : pour assurer la SÉCURITÉ et la FIABILITÉ du produit, les réparations, l'entretien et les réglages doivent être réalisés (cela comprend l'inspection et le remplacement du balai, le cas échéant) par un centre de réparation en usine DEWALT ou un centre de réparation agréé DEWALT. Toujours utiliser des pièces de rechange identiques.

Enregistrez-vous en ligne

Nous vous remercions de votre achat. Enregistrez votre produit maintenant pour :

- **SERVICE DE GARANTIE** : l'enregistrement de votre produit en ligne vous aide à obtenir un service de garantie efficace au cas où vous auriez un problème avec votre produit.
- **CONFIRMATION DE PROPRIÉTÉ** : en cas de pertes liées aux assurances telles qu'un incendie, une inondation ou un vol, votre enregistrement de propriété servira de preuve de votre achat.
- **POUR VOTRE SÉCURITÉ** : l'enregistrement de votre produit nous permet de vous contacter dans le cas peu probable d'une notification de sécurité requise selon le Federal Consumer Safety Act.

Inscrivez-vous en ligne sur www.dewalt.com/account-login.

Garantie limitée de sept ans

Pour les conditions de la garantie, consultez le site www.dewalt.com/support/warranty.

Pour demander une copie écrite des conditions de la garantie, contactez : Service à la clientèle chez DeWALT Industrial Tool Co., 701 East Joppa Road, Towson, MD 21286 ou appelez le 1-800-4-DeWALT (1-800-433-9258).

AMÉRIQUE LATINE : la présente garantie ne s'applique pas aux produits vendus en Amérique latine. Pour les produits vendus en Amérique latine, consultez les renseignements sur la garantie particulière au pays comprise dans l'emballage, appelez l'entreprise locale ou consultez le site Web pour les renseignements complets sur la garantie.

REMPLACEMENT DES ÉTIQUETTES D'AVERTISSEMENT

GRATUIT : si vos étiquettes d'avertissement deviennent illisibles ou sont manquantes, appelez au 1-800-4-DeWALT (1-800-433-9258) pour un remplacement gratuit.

Dépannage



AVERTISSEMENT : débranchez l'outil de l'alimentation d'air, engagez le verrouillage de la gâchette et retirez les fixations du magasin avant d'effectuer des réglages, au risque de blessure corporelle.

SYMPTÔME	PROBLÈMES	SOLUTIONS
Fuite d'air près de la partie supérieure de l'outil ou dans la zone de la gâchette	<ul style="list-style-type: none"> • Vis desserrées • Joints toriques ou joints usés ou endommagés 	<ul style="list-style-type: none"> • Serrez les vis. • Installez le kit de révision

SYMPTÔME	PROBLÈMES	SOLUTIONS
L'outil ne fonctionne pas ou fonctionne lentement	<ul style="list-style-type: none"> • Alimentation en air insuffisante • Lubrification insuffisante • Soupape usée ou endommagée 	<ul style="list-style-type: none"> • Vérifiez que l'alimentation en air est suffisante • Mettez 5 ou 7 gouttes d'huile dans l'entrée d'air • Installez le kit de soupape
Fuite d'air près du bas de l'outil	<ul style="list-style-type: none"> • Vis desserrées • Joints toriques ou pare-chocs usés ou endommagés 	<ul style="list-style-type: none"> • Serrez les vis • Installez le kit de révision
L'outil se bloque ou saute fréquemment	<ul style="list-style-type: none"> • Fixations incorrectes • Fixations mal chargées • Fixations endommagées. Fil de collation plié • Vis de la cartouche ou de l'embout desserrées • La cartouche est sale • L'embout de l'enfonceur est usé ou endommagé • Joint de piston usé • Soupape usée 	<ul style="list-style-type: none"> • Vérifiez que les fixations approuvées sont de la bonne taille et présentent un angle de collation de 15° • Vérifiez que les fixations sont chargées dans la bonne position sur la plateforme. • Remplacez les fixations par d'autres qui ne sont pas endommagées • Serrez les vis • Nettoyez le magasin • Installer le kit d'entretien de l'enfonceur • Installez le kit de révision • Installez le kit de soupape
Autre		<ul style="list-style-type: none"> • Contactez un centre de service de garantie agréé DeWALT



ADVERTENCIA: Lea todas las advertencias de seguridad e instrucciones. El incumplimiento de las advertencias e instrucciones puede provocar descargas eléctricas, incendios o lesiones graves.



ADVERTENCIA: Para reducir el riesgo de lesiones, lea el manual de instrucciones.

Uso pretendido

Su pistola de clavos para techos ha sido diseñada para clavar profesionalmente materiales para techos y revestimientos de vinilo.

Esta pistola de clavos para tejados está diseñada para uso profesional.

NO use bajo condiciones húmedas o en presencia de líquidos o gases inflamables.

NO permita que niños estén en contacto con la herramienta. Se requiere supervisión cuando operadores sin experiencia operen esta herramienta.

Definiciones: Símbolos y Palabras clave Alerta de Seguridad

Las siguientes definiciones describen el nivel de gravedad de cada palabra de advertencia. Lea el manual de la herramienta eléctrica y preste atención a estos símbolos.



PELIGRO: Indica una situación de peligro inminente que, si no se evita, **provocará la muerte o lesiones graves.**



ADVERTENCIA: Indica una situación de peligro potencial que, si no se evita, **podría provocar la muerte o lesiones graves.**



ATENCIÓN: Indica una situación de peligro potencial que, si no se evita, **posiblemente provocaría lesiones leves o moderadas.**



(Utilizado sin palabras) Indica un mensaje de seguridad relacionado.

AVISO: Se refiere a una práctica **no relacionada a lesiones corporales** que de no evitarse **puede** resultar en **daños a la propiedad.**

INSTRUCCIONES DE SEGURIDAD IMPORTANTES



ADVERTENCIA: Sólo las personas que hayan leído y comprendido las instrucciones de operación/seguridad de la herramienta deben operar la herramienta.



ADVERTENCIA: La herramienta en funcionamiento puede generar residuos volátiles, materiales colacionados o polvo, que pueden dañar los ojos del operador. El operador y toda otra persona que se encuentre en el área de trabajo **DEBEN** usar anteojos de seguridad con protección lateral. Estos anteojos de seguridad deben cumplir con los requisitos ANSI Z87.1 (los anteojos aprobados tienen impreso o estampado "Z87"). El empleador es responsable de hacer cumplir el uso del equipo de protección para los ojos por parte del operador de la herramienta y de todo el personal en el área de trabajo.



ADVERTENCIA: Siempre dé por sentado que la herramienta contiene clavos.



ADVERTENCIA: (Aire y Suministro)

- No use oxígeno, gases combustibles ni gases embotellados como fuente de energía para esta herramienta, ya que la herramienta puede explotar y causar lesiones.
- No utilice fuentes de suministro que puedan exceder potencialmente 200 p.s.i.g. (14 kg/cm²) ya que la herramienta puede explotar y causar lesiones.
- El conector de la herramienta no debe mantener la presión cuando se desconecta el suministro de aire. Si se utiliza un accesorio incorrecto, la herramienta puede permanecer cargada con aire después de desconectarse y, por lo tanto, podrá insertar un sujetador incluso después de desconectar la línea de aire, posiblemente causando lesiones.
- No apriete el gatillo mientras está conectado al suministro de aire, ya que la herramienta puede realizar un ciclo y causar lesiones.
- Siempre desconecte el suministro de aire: 1.) Antes de hacer ajustes; 2.) Cuando dé servicio a la herramienta; 3.) Cuando despeje un atasco; 4.) Cuando la herramienta no esté en uso; 5.) Cuando se mueva a un área de trabajo diferente, ya que puede ocurrir una activación accidental, posiblemente causando lesiones.



ADVERTENCIA: Cuando cargue la herramienta:

- Nunca coloque una mano o parte del cuerpo en el área de descarga de los sujetadores de la herramienta.
- Nunca apunte con la herramienta hacia usted o hacia otra persona.
- No apriete el gatillo ya que puede producirse una activación accidental, que podría causar lesiones.
- Tenga cuidado al manipular sujetadores, especialmente al cargar y descargar, ya que los sujetadores tienen puntas afiladas.



ADVERTENCIA: No opere la herramienta si:

- Hay algún daño en la manguera o conexión de aire,
- La herramienta pierde aire,
- La herramienta ha recibido un golpe fuerte, un mal funcionamiento o se ha caído o dañado de alguna manera. Devuelva la herramienta a la instalación de servicio autorizada más cercana para su examen, reparación o ajuste mecánico.
- Las etiquetas de advertencia faltan o están dañadas.
- La herramienta no está en buen estado de operación. Se deben usar etiquetas y separación física para el control.
- La herramienta no tiene contacto con la pieza de trabajo. Una herramienta sin contacto de la pieza

de trabajo puede dispararse involuntariamente y causar lesiones a un operador o transeúnte.



ADVERTENCIA: Cuando se opera la herramienta:

- Siempre maneje la herramienta con cuidado:
 - Nunca juegue bruscamente con otros.
 - Nunca jale el gatillo a menos que la nariz esté dirigida hacia el trabajo.
 - Nunca apunte la herramienta hacia usted o hacia otros.
 - Mantenga a los demás a una distancia segura de la herramienta mientras la herramienta esté en funcionamiento, ya que podría producirse una activación accidental, que podría lesionar.
 - Mantenga a los transeúntes y niños alejados mientras opera la herramienta.
 - Respete la herramienta como un implemento de trabajo.
 - Manténgase alerta, concéntrese en su trabajo y use el sentido común cuando trabaje con herramientas.
 - No use la herramienta cuando esté cansado, después de haber consumido drogas o alcohol, o bajo la influencia de medicamentos.
 - No se estire. Sólo use en un lugar de trabajo seguro.
 - Mantenga una base de apoyo adecuada en todo momento.
- Cuando trabaje cerca de un borde de una pieza de trabajo o en ángulos pronunciados, tenga cuidado de minimizar la formación de astillas, separación o astillas, o el vuelo libre o el rebote de los sujetadores, que pueden causar lesiones.
- No coloque los sujetadores encima de otros sujetadores o con la herramienta en un ángulo demasiado pronunciado ya que esto puede provocar la desviación de los sujetadores, lo que podría ocasionar lesiones.
- No cargue la herramienta con sujetadores cuando alguno de los controles de operación esté activado.
- Tenga precaución al introducir sujetadores a paredes existentes u otras áreas ciegas para evitar el contacto con objetos ocultos o personas del otro lado (por ejemplo, cables, tuberías).
- El operador no debe apretar el gatillo, excepto durante la operación de fijación, ya que podría resultar en lesiones serias si la herramienta hace contacto accidentalmente con alguien o algo, haciendo que la herramienta realice un ciclo.
- Mantenga las manos y el cuerpo alejados del área de descarga de la herramienta. La herramienta puede rebotar por el retroceso de la inserción de un sujetador y un segundo sujetador no deseado puede insertarse, posiblemente causando lesiones.
- Verifique el funcionamiento del mecanismo de disparo con frecuencia. No use la herramienta si el gatillo no funciona correctamente, ya que puede

ocasionar la inserción accidental de un sujetador. No interfiera con el funcionamiento correcto del mecanismo de disparo.

- Nunca mueva o apriete inadvertidamente el gatillo cuando se mueva, cambie la ubicación del trabajo, cuando guarde o cuelgue la herramienta, o cuando prepare la superficie de trabajo para la operación de fijación.
- Esta herramienta produce CHISPAS durante la operación. NUNCA use la herramienta cerca de sustancias, gases o vapores inflamables, incluyendo laca, pintura, bencina, diluyente, gasolina, adhesivos, masillas, pegamentos o cualquier otro material - o los vapores, humos o subproductos - que sean inflamables, combustibles o explosivos. El uso del sujetador en cualquier entorno puede causar una EXPLOSIÓN que puede ocasionar lesiones personales o la muerte al usuario y a los transeúntes.



ADVERTENCIA: Después de insertar un sujetador, la herramienta puede rebotar hacia atrás ("retroceso") haciendo que se aleje de la superficie de trabajo. Para reducir el riesgo de lesiones, siempre maneje el retroceso de la siguiente manera:

- Siempre manteniendo el control de la herramienta.
- Permitiendo que el retroceso aleje la herramienta de la superficie de trabajo.
- No resista el retroceso, de modo que la herramienta se fuerce a regresar a la superficie de trabajo. En "Modo de actuación de contacto", si se permite que el contacto de la pieza de trabajo vuelva a entrar en contacto con la superficie de trabajo antes de soltar el gatillo, se producirá una descarga involuntaria de un sujetador.
- Manteniendo la cara y las partes del cuerpo alejadas de la herramienta.



ADVERTENCIA: Desconecte la herramienta:

- Cuando no esté en uso,
- Al realizar cualquier mantenimiento o reparación,
- Al eliminar un atasco,
- Al elevar, bajar o mover la herramienta a una nueva ubicación,
- Cuando la herramienta esté fuera de la supervisión o control del operador,
- Al retirar los sujetadores del cargador.



ADVERTENCIA: Al dar mantenimiento a la herramienta:

- Siempre cierre el suministro de aire y desconecte la herramienta del suministro de aire cuando no esté en uso.
- Al trabajar con herramientas neumáticas, tenga en cuenta las advertencias de este manual y tenga especial cuidado al evaluar las herramientas con problemas.

Advertencias de Seguridad Adicionales



ADVERTENCIA: No use este producto para sujetar cables eléctricos. La fijación de cables eléctricos podría provocar descargas eléctricas o daños graves.



ADVERTENCIA: Asegúrese que no haya cables eléctricos, tuberías de gas, etc. que puedan causar un peligro si se dañan con la herramienta.



ADVERTENCIA: Esta herramienta no está diseñada para usarse en atmósferas potencialmente explosivas y no está aislada de entrar en contacto con la energía eléctrica.

- Use la herramienta neumática sólo para el propósito para el que fue diseñada.
- No use la herramienta como un martillo.
- Siempre lleve la herramienta por el mango con la mano fuera de ambos gatillos.
- Nunca levante, jale, baje o transporte la herramienta por la manguera de aire.
- Las mangueras que se agitan pueden causar lesiones graves. Siempre revise si hay mangueras o conexiones dañadas o sueltas.
- Nunca dirija el aire comprimido hacia usted o hacia otra persona.
- El aire comprimido puede causar lesiones graves.
- No altere o modifique esta herramienta a partir de su diseño o función originales sin aprobación de DeWALT.
- Nunca sujete o tape el gatillo primario o el gatillo secundario en una posición accionada.
- Asegúrese que la herramienta siempre esté sujeta con seguridad en la pieza de trabajo y no se pueda deslizar.
- Nunca deje desatendida una herramienta con la manguera de aire instalada.

PARA PREVENIR LESIONES ACCIDENTALES:

- Nunca coloque una mano o cualquier otra parte del cuerpo en el área de descarga de los sujetadores de la herramienta mientras esté conectado el suministro de aire.
- Nunca accione la herramienta a menos que la punta se dirija al trabajo.
- No accione la herramienta durante la carga.
- Mantenga las manos y partes del cuerpo alejadas del área de descarga de la herramienta. Mientras esté en uso NUNCA sujete la herramienta por el cargador o depósito, un sujetador insertado incorrectamente puede salir de la punta causando lesiones.

Información de Seguridad Adicional



ADVERTENCIA: Nunca modifique la herramienta eléctrica o ninguna parte de ella. Podría resultar en daño o lesiones personales.



ADVERTENCIA: SIEMPRE use gafas de seguridad. Las gafas de uso diario NO son gafas de seguridad. También use una careta o máscara de polvo si la operación de corte produce polvo. SIEMPRE USE EQUIPO DE SEGURIDAD CERTIFICADO:

- Protección para los ojos ANSI Z87.1 (CAN/CSA Z94.3),

- Protección auditiva ANSI S12.6 (S3.19),
- Protección respiratoria NIOSH/OSHA/MSHA.



ADVERTENCIA: Algún polvo creado por lijado, aserrado, pulido, perforación eléctricos y otras actividades de construcción contienen químicos conocidos por el Estado de California como causantes de cáncer, defectos de nacimiento u otros daños reproductivos. Algunos ejemplos de estos químicos son:

- plomo a partir de pinturas a base de plomo,
- sílice cristalino de ladrillos y cemento y otros productos de mampostería, y
- arsénico y cromo a partir de madera tratada químicamente.

Su riesgo a partir de estas exposiciones varía, dependiendo de qué tan a menudo realice este tipo de trabajo. Para reducir su exposición a estos químicos: trabaje en un área bien ventilada, y trabaje con equipo de seguridad aprobado, tal como máscaras de polvo que estén diseñadas específicamente para filtrar partículas microscópicas.













- **Use ropa de protección y lave las áreas expuestas con agua y jabón.** Permitir que el polvo entre en su boca, ojos, o que quede sobre la piel puede promover la absorción de químicos peligrosos. Dirija las partículas lejos de la cara y el cuerpo.
- **Use la aspiradora de extracción de polvo adecuada para retirar la mayoría de polvo estático y transportado por aire.** La falla en retirar el polvo estático y transportado por aire podría contaminar el ambiente de trabajo y presentar un riesgo de salud mayor al operador y personas en las cercanías.
- **Utilice abrazaderas u otra forma práctica para asegurar y sostener la pieza de trabajo sobre una plataforma estable. Utilice abrazaderas u otra forma práctica para asegurar y sostener la pieza de trabajo en una plataforma estable.** Sostener el trabajo con la mano o contra el cuerpo no brinda la estabilidad requerida y puede llevar a la pérdida del control.
- **Las ventilas de aire a menudo cubren las partes móviles y se deben evitar.** La ropa suelta, joyería, o cabello largo podrían quedar atrapados en las partes móviles.



ATENCIÓN: Cuando no esté en uso, coloque la herramienta en su lado sobre una superficie estable donde no cause un peligro de tropiezo o caída. Algunas herramientas con paquetes de batería grandes pueden quedar verticales sobre el paquete de batería pero se pueden voltear fácilmente.

ESPECIFICACIONES DE CLAVO	
DW46RN	
Clavos	Clavos para techos en tiras de alambre de 15° de 0,120" (3 mm) de diámetro
Longitudes	3/4" (19 mm) - 1-3/4" (44,5 mm)
Entrada de aire	1/4" NPT (6,4 mm)
NOTA: Utilice únicamente sujetadores aprobados por DeWALT	

La etiqueta en su herramienta puede incluir los siguientes símbolos. Los símbolos y sus definiciones son los siguientes:

V..... voltios	 o CA/CD..... corriente alterna o directa
Hz..... hertz	
min..... minutos	 Construcción Clase II (aislamiento doble)
 o CD..... corriente directa	
 Construcción Clase I (conectada a tierra)	n_0 sin carga velocidad
.../min..... por minuto	n..... velocidad nominal
BPM..... golpes por minuto	PSI..... libras por pulgada cuadrada
IPM..... impactos por minuto	 terminal de tierra
OPM..... oscilaciones por minuto	 símbolo de alerta de seguridad
RPM..... revoluciones por minuto	 radiación visible—no mirar directamente a la luz
sfpm..... pies de superficie por minuto	 usar protección respiratoria
SPM..... carreras por minuto	 usar protección para los ojos
A..... amperios	 usar protección auditiva
W..... watts	 lea toda la documentación
Wh..... watt horas	
Ah..... amperios hora	
 o CA..... corriente alterna	
 no exponga a la lluvia	

ENSAMBLE Y AJUSTES

 **ADVERTENCIA:** Para reducir el riesgo de lesiones personales, apague la unidad y retire el paquete de batería antes de realizar cualquier ajuste o retirar/instalar conexiones o accesorios, cuando reemplace la línea, o antes de la limpieza. Un arranque accidental puede causar lesiones.

 **ADVERTENCIA:** Desconecte la línea de aire de la herramienta, coloque el bloque de gatillo y retire los sujetadores del cargador antes de realizar ajustes o podrían producirse lesiones personales.

Gatillo

DISPARO DE CONTACTO O SECUENCIAL

DEWALT ofrece dos tipos de gatillos 1 para herramientas neumáticas; Disparo por contacto (gatillo negro) y Disparo secuencial (gatillo gris plateado). Cada gatillo tiene ventajas específicas. Su proyecto de construcción debe evaluarse para determinar qué gatillo es mejor para su proyecto o aplicación.

DISPARO DE CONTACTO

Su nueva herramienta DEWALT con el disparo de contacto (gatillo negro) instalado introducirá un clavo cada vez que se presionen el disparador y el gatillo al mismo tiempo.

La herramienta se puede utilizar para clavar clavos rápidamente manteniendo apretado el gatillo y golpeando repetidamente el disparador contra la superficie de trabajo a clavar (clavado por impacto). Se clava un clavo cada vez que el disparo choca contra la superficie de trabajo.

 El disparo de contacto (gatillo negro) no evitará que un clavo se clave accidentalmente si se mantiene

apretado el gatillo y el disparador choca contra cualquier objeto o persona. Nunca sostenga ni transporte la herramienta con el dedo en el gatillo a menos que apriete sujetadores y apunte a la superficie de trabajo.

El disparador de contacto (gatillo negro) también se puede operar sosteniendo la herramienta contra la superficie de trabajo con el disparo presionado y luego apretando el gatillo (colocación de clavo).

 Cuando se utiliza un disparo de contacto para colocación de clavo, la herramienta puede rebotar debido al retroceso y si se permite que la herramienta vuelva a hacer contacto con la superficie de trabajo mientras usted mantiene apretado el gatillo, se clavará un segundo clavo no deseado. El operador debe permitir que la herramienta retroceda lo suficiente para liberar el disparo y evitar un segundo ciclo. No presione la herramienta con demasiada fuerza, deje que la herramienta haga el trabajo.

DISPARO SECUENCIAL

1. El disparo secuencial (gatillo gris plateado) ofrece una ventaja de seguridad positiva, ya que no clavará accidentalmente un clavo si la herramienta choca contra cualquier superficie o contra alguien mientras el operador sostiene la herramienta con el gatillo apretado.
2. Permite colocar clavos sin la posibilidad de clavar un segundo clavo no deseado en el retroceso, como se describe en "Disparo de contacto".

El disparo secuencial (gatillo gris plateado) recibe su nombre de la "secuencia" requerida para operar la herramienta. Para clavar un clavo, el operador primero debe presionar el gatillo contra la superficie de trabajo y luego apretar el gatillo. Para clavar un segundo clavo, el operador debe levantar

Accesorio neumático

Esta herramienta utiliza un conector de 1/4" N.P.T. macho. El diámetro interior debe ser ,0200" (5 mm) o mayor. El accesorio debe ser capaz de descargar la presión de aire de la herramienta cuando se desconecte del suministro de aire. Se puede utilizar un acoplamiento de conector rápido macho de 3/8" (9,5 mm) disponible a partir de DEWALT cuando no se dispone de una línea de suministro de 1/4" (6,4 mm).

NOTA: Se requiere una línea de suministro de 3/8" (9,5 mm) (y accesorios) para obtener el máximo rendimiento de la herramienta.

 **ADVERTENCIA:** Utilice siempre acoplamientos que alivien toda la presión de la herramienta cuando esté desconectada de la fuente de alimentación. Utilice siempre conectores de manguera que cierren el suministro de aire del compresor cuando la herramienta esté desconectada.

Para instalar un accesorio neumático

1. Envuelva el extremo macho del accesorio neumático 2 con cinta de sello de rosca antes de ensamblar para eliminar las fugas de aire.
2. Para instalar un accesorio de 1/4" (6,4 mm): atornillelo directamente en la entrada de aire y apriete firmemente.

NOTA: Si hay un adaptador en la entrada de aire, retírelo antes de insertar el accesorio.

- Para instalar un accesorio de 3/8" (9,5 mm): atornille el accesorio en el adaptador de 3/8" (9,5 mm) y luego en la entrada de aire de la herramienta y apriete firmemente.

OPERACIÓN

ADVERTENCIA: Para reducir el riesgo de lesiones personales severas, apague la unidad y retire el paquete de batería antes de realizar cualquier ajuste o retirar/instalar conexiones o accesorios. Un arranque accidental puede causar lesiones.

Preparación de la herramienta

ADVERTENCIA: Lea la sección titulada Instrucciones de seguridad importantes para herramientas neumáticas al principio de este manual. Siempre use protección para los ojos y oídos cuando opere esta herramienta. Mantenga la pistola de clavos apuntada al lado opuesto de su cuerpo y otras personas. Para la operación segura, complete los siguientes procedimientos y verificaciones antes de cada uso de la pistola de clavos.

NOTA: Para reducir el riesgo de daños a la herramienta, utilice únicamente aceite para herramientas neumáticas DEWALT o un aceite de peso SAE 20 sin detergente. El aceite con aditivos o detergente dañará las piezas de la herramienta.

- Antes de usar la pistola de clavos, asegúrese que los tanques del compresor se hayan drenado adecuadamente.
- Lubrique la herramienta:
 - Utilice aceite para herramientas neumáticas DEWALT o un aceite de peso SAE 20 no detergente. NO use aceite detergente o aditivos, ya que dañarán los anillos O y las partes de hule.
 - Use un filtro cuando sea posible.
 - Agregue de 5 a 7 gotas de aceite en el accesorio de aire por lo menos dos veces al día.
- Use protección para los ojos y los oídos.
- Asegúrese que el recipiente esté vacío de todos los sujetadores.
- Revise la operación suave y adecuada del disparo de contacto. No use la herramienta si el ensamble no funciona adecuadamente. NUNCA altere el disparo de contacto. NUNCA use una herramienta que tenga el disparo de contacto restringido en la posición accionada.
- Revise el suministro de aire: Asegúrese que la presión de aire no exceda los límites de operación recomendados; 70 a 120 psi (4.9 a 8.3 bar, 5 a 8.5 kg/cm²).
- Mantenga la herramienta apuntada al lado opuesto de su cuerpo y otras personas.
- Conecte la manguera de aire.
- Revise respecto a fugas audibles alrededor de las válvulas y empaques. Nunca use una herramienta que tenga fugas o partes dañadas.

ADVERTENCIA: Para reducir el riesgo de lesiones personales, desconecte la herramienta del suministro de aire y active el bloqueo del gatillo antes de realizar tareas de mantenimiento, quitar un sujetador atascado, abandonar el área de trabajo, mover la herramienta a otra ubicación o entregar la herramienta a otra persona.

Carga de la herramienta (Fig. A–D)

ADVERTENCIA: Mantenga la herramienta apuntada al lado opuesto de su cuerpo y otras personas. Puede resultar en lesiones personales serias.

ADVERTENCIA: Nunca cargue los clavos con el tope de contacto o el gatillo activado. Puede resultar en lesiones personales.

- Lea todas las Advertencias de seguridad antes de usar la herramienta.
- Conecte el suministro de aire a la herramienta.
- Empuje el seguro de la puerta **3** para abrir la cubierta del depósito **5**.
- Gire la puerta para abrirla.
- Ajuste la plataforma del clavo **8** para adaptarse correctamente a la longitud del clavo que se está utilizando.
 - Empuje la palanca de la plataforma **9**.
 - Gire la plataforma hacia afuera.
 - Deslice la plataforma a la posición deseada.
 - Empuje la plataforma hacia adentro para enganchar la palanca de la plataforma.

Posición de plataforma	Longitud del clavo
posición más baja	1-1/4" (32 mm) - 1 3/4" (44,5 mm)
posición superior	3/4" (19 mm) - 1-1/4" (32 mm) - 1-3/4" (44,5 mm)

- Coloque la bobina **10** en la plataforma de clavos. Inserte los sujetadores con la punta hacia abajo.

IMPORTANTE: Los sujetadores deben apuntar en la misma dirección en la que serán accionados, como lo muestra el icono de sujetador **11**.
- Desenrolle suficientes clavos [aproximadamente 3" (76 mm)] para llegar a la punta de la herramienta.
- Inserte el primer clavo en la punta **12** y el segundo clavo entre los dos rieles del trinquete de alimentación **13** como se muestra en la Fig. D.

NOTA: Tenga cuidado de no deformar la bobina de clavos durante el proceso de carga. De lo contrario, la puerta de la guía de clavos no se cerrará y es posible que los clavos no se alimenten de manera uniforme.

- Cierre la cubierta del depósito completamente.
- Cierre la puerta de la guía de clavos asegurándose que el seguro de la puerta esté completamente conectado. Cierre la puerta de la guía de clavos asegurándose que el seguro de la puerta esté completamente conectado.

Activación de la herramienta



ADVERTENCIA: Para reducir el riesgo de lesiones, utilice SIEMPRE protección para los ojos [ANSI Z87.1 (CAN/CSA Z94.3)] y auditiva [ANSI S12.6 (S3.19)] cuando opere esta herramienta. La herramienta se puede accionar usando uno de dos modos: modo de disparo de acción secuencial sencilla y modo de disparo de acción de contacto.



ADVERTENCIA: El operador no debe mantener presionado el gatillo de las herramientas de disparo por contacto, excepto durante la operación de sujeción, ya que podrían producirse lesiones graves si el disparador entra en contacto accidentalmente con alguien o algo, lo que provoca que la herramienta gire.



ADVERTENCIA: Mantenga las manos y el cuerpo alejados del área de descarga de la herramienta. Una herramienta de disparo por contacto puede rebotar por el retroceso de la conducción de un sujetador y un segundo sujetador no deseado se puede impulsar, posiblemente causando daños.



ADVERTENCIA: Nunca utilice ganchos para vigas para colgar la herramienta del cuerpo, la ropa o el cinturón.

DISPARO DE CONTACTO (Gatillo Negro)

El procedimiento operativo común en las herramientas de "Disparo por contacto" es que el operador entre en contacto con el trabajo para activar el mecanismo de disparo mientras mantiene apretado el gatillo, accionando así un sujetador cada vez que se hace contacto con el trabajo. Esto permitirá la colocación por golpe rápida en muchos trabajos, como revestimientos, plataformas y ensamblaje de tarimas. Todas las herramientas neumáticas están sujetas a retroceso al introducir sujetadores. La herramienta puede rebotar, liberando el disparador, y si involuntariamente se le permite volver a entrar en contacto con la superficie de trabajo con el gatillo todavía accionado (el dedo que aún sostiene el gatillo apretado) se accionará un segundo sujetador no deseado.

DISPARO SECUENCIAL (Gatillo Gris)

El disparo secuencial requiere que el operador sostenga la herramienta contra el trabajo antes de apretar el gatillo. Esto facilita la colocación precisa de los sujetadores, por ejemplo en aplicaciones de marcos, clavado inferior y embalajes.

El disparo secuencial permite la ubicación exacta del sujetador sin la posibilidad de accionar un segundo sujetador en retroceso, como se describe en **Disparo por contacto**.

La herramienta de disparo secuencial tiene una ventaja de seguridad positiva porque no clavará accidentalmente un sujetador si la herramienta entra en contacto con el trabajo, o cualquier otra cosa, mientras el operador está presionando el gatillo.

Operación de disparo de contacto (Gatillo negro)

Cuando se utiliza el gatillo de contacto (negro), la herramienta contiene un disparo de contacto que funciona junto con el gatillo para accionar un sujetador. Hay dos métodos de operación para clavar sujetadores con una herramienta de disparo por contacto.

COLOCACIÓN DE UN SOLO GOLPE:

Para operar la herramienta de esta manera, primero coloque el disparador de contacto en la superficie de trabajo, SIN TIRAR DEL GATILLO. Presione el disparador de contacto hasta que la punta toque la superficie de trabajo y luego apriete el gatillo para accionar un sujetador. No presione la herramienta contra la pieza de trabajo con fuerza adicional. En su lugar, permita que la herramienta retroceda fuera de la superficie de trabajo para evitar un segundo sujetador no deseado. Retire su dedo del gatillo después de cada operación.

OPERACIÓN DE GOLPE RÁPIDO:

Para operar la herramienta de esta manera, sostenga la herramienta con el disparador de contacto apuntando hacia la superficie de trabajo, pero sin tocarla. Apriete el gatillo y luego golpee el disparador de contacto contra la superficie de trabajo con un movimiento de rebote. Cada presión del disparador de contacto provocará que se introduzca un sujetador.

Verificación de operación de herramienta



ADVERTENCIA: Retire todos los sujetadores de la herramienta antes de realizar la verificación de operación de la herramienta.

OPERACIÓN DE DISPARO DE CONTACTO (Gatillo negro)

1. Con el dedo fuera del gatillo **1**, presione el disparador de contacto contra la superficie de trabajo.

LA HERRAMIENTA NO SE DEBE ACTIVAR.

2. Mantenga la herramienta fuera de la superficie de trabajo, y jale el gatillo.

LA HERRAMIENTA NO SE DEBE ACTIVAR.

3. Con la herramienta fuera de la superficie de trabajo, jale el gatillo. Presione el disparo de contacto contra la superficie de trabajo.

LA HERRAMIENTA SE DEBE ACTIVAR.

4. Sin tocar el gatillo, presione el disparo de contacto contra la superficie de trabajo, luego jale el gatillo.

LA HERRAMIENTA SE DEBE ACTIVAR.

OPERACIÓN DE DISPARO SECUENCIAL (Gatillo Gris)

1. Presione el disparo de contacto contra la superficie de trabajo, sin tocar el gatillo.

LA HERRAMIENTA NO SE DEBE ACTIVAR.

2. Mantenga la herramienta fuera de la superficie de trabajo y jale el gatillo.

LA HERRAMIENTA NO SE DEBE ACTIVAR.

Suelte el gatillo. El gatillo debe regresar al tope del gatillo en el marco.

3. Presione el gatillo y presione el disparo de contacto contra la superficie de trabajo.

LA HERRAMIENTA NO SE DEBE ACTIVAR.

- Con el dedo fuera del gatillo, presione el disparo de contacto contra la superficie de trabajo. Jale el gatillo.

LA HERRAMIENTA SE DEBE ACTIVAR.

Ajuste de profundidad (Fig. E)



ADVERTENCIA: Para reducir el riesgo de lesiones graves por una actuación accidental al intentar ajustar la profundidad, SIEMPRE:

- Desconecte el suministro de aire y active el bloqueo de gatillo.
- Evite el contacto con el gatillo durante los ajustes.

La profundidad a la que se introduce el sujetador se puede ajustar utilizando el ajuste de profundidad al lado del gatillo de la herramienta. La profundidad de penetración se ajusta en fábrica en un ajuste nominal. Realice una prueba de disparo de sujetador y revise la profundidad. Si se desea realizar un cambio:

- Para introducir el clavo menos profundo, gire la rueda de ajuste de profundidad **6** hacia la derecha.
- Para introducir un clavo más profundo, gire la rueda de ajuste de profundidad hacia la izquierda.

La perilla de ajuste tiene topes conforme se gira. Realice una prueba de inserción de otro sujetador y revise la profundidad. Repita conforme sea necesario para lograr los resultados deseados. La cantidad de presión de aire requerida variará dependiendo del tamaño del sujetador y del material que se sujeta. Experimente con la configuración de presión de aire para determinar la configuración más baja que realizará de manera consistente el trabajo en cuestión. Una presión de aire superior a la requerida puede causar un desgaste prematuro y/o daños a la herramienta.

ENSAMBLE DE ADAPTADOR DE REVESTIMIENTO DE VINILO

(Fig. F–K)

Cuando se utiliza el adaptador para revestimiento de vinilo, el gatillo se debe convertir al gatillo gris secuencial. Consulte el manual del operador para obtener instrucciones de conversión.

Sólo personal calificado debe reparar la herramienta. Si tiene dificultades para comprender las siguientes instrucciones, comuníquese con un centro de servicio de fábrica.

INSTRUCCIONES DE SEGURIDAD IMPORTANTES



ADVERTENCIA:

- Lea y comprenda el manual de instrucciones de la herramienta antes de intentar realizar reparaciones.
- Utilice únicamente piezas de repuesto originales.
- Utilice siempre protección para ojos y oídos que cumpla con ANSI.
- Desconecte el aire de la herramienta y retire todos los clavos antes de realizarle mantenimiento.
- Siempre apunte la herramienta en una dirección segura al volver a conectar el suministro de aire.

AVISO:

- No permita que entre suciedad, polvo u otros materiales extraños en la herramienta.
- Tenga cuidado de no rayar ni dañar los anillos O ni ninguna superficie interna.

NOTAS:

- Tenga en cuenta el ajuste y la orientación de todos los componentes al desensamblar y volver a ensamblar la herramienta.
- Tenga cuidado de no mellar ni dañar ninguna de las superficies maquinadas (lo que podría provocar una fuga de aire).
- Después del reensamble, pruebe el funcionamiento adecuado de la herramienta como se explica en el manual de operación.

CONVERTIR EL DISPARO DE CONTACTO DE LA PISTOLA DE CLAVOS PARA TECHO EN UN DISPARO DE CONTACTO DE REVESTIMIENTO DE VINILO

- Retire el resorte del pie de contacto **14**. Guarde esta parte para usarla en el futuro.
- Deslice la punta del contacto de seguridad **7** hacia abajo.
- Gire el brazo de contacto **15** hacia arriba y deslice la punta del contacto de seguridad hacia afuera. Guarde esta parte para convertirla en un disparo de contacto de pistola de clavos para techos en el futuro.
- Deslice el adaptador de revestimiento vinílico **16** hacia la abertura del brazo de contacto.
- Empuje el adaptador del revestimiento de vinilo hacia arriba e instale el resorte del pie de contacto. Hay un resorte de pie de contacto en el juego, si es necesario.
- Al operar la herramienta con el adaptador para revestimiento de vinilo, el gatillo se debe convertir del gatillo de contacto (negro) al gatillo secuencial (gris). Consulte el manual de operación para obtener instrucciones de conversión.

Guía de tejas (Fig. L, M)

Ajuste la guía de tejas **17**:

- Afloje el tornillo de ajuste **18** y deslice la guía de tejas a la posición deseada.
- Apriete el tornillo de ajuste firmemente.

La guía se puede usar como ayuda para colocar la teja que se está clavando a una distancia específica del borde delantero de la fila anterior de tejas **19** como se muestra.

Eliminación de clavo atascado (Fig. N)



ADVERTENCIA: Desconecte la línea de aire de la herramienta, coloque el bloqueo de gatillo y retire los sujetadores del cargador antes de realizar ajustes o podrían producirse lesiones personales.

Si un clavo queda atascado en la pieza de punta, mantenga la herramienta apuntada opuesta a usted y siga estas instrucciones para liberarla:

- Desconecte el suministro de aire de la herramienta.
- Levante el seguro de puerta **3**.
- Abra la puerta **4**.

4. Retire el clavo atascado.
5. Corrija cualquier deformación que pueda haber ocurrido en la bobina del clavo.

NOTA: Si los clavos continúan atascándose con frecuencia en la pieza de punta, solicite que un centro de servicio DEWALT autorizado dé servicio a la herramienta.

Operación en clima frío

Al operar herramientas a temperaturas bajo cero:

1. Asegúrese que los tanques del compresor se hayan drenado correctamente antes de su uso.
2. Mantenga la herramienta lo más caliente posible antes de usarla.
3. Asegúrese que se hayan quitado todos los sujetadores del recipiente.
4. Coloque de 5 a 7 gotas de aceite para herramientas neumáticas DEWALT en la entrada de aire.
5. Reduzca la presión del aire a 80 psi (5.5 bar) o menos.
6. Vuelva a conectar el aire y cargue los clavos en el recipiente.
7. Accione la herramienta 5 o 6 veces en restos de madera para lubricar los anillos O.
8. Aumente la presión al nivel operativo (sin exceder 120 psi) y use la herramienta normalmente.
9. Vuelva a lubricar al menos una vez al día.
10. Drene siempre los tanques del compresor por lo menos una vez al día.

Operación en clima caliente

La herramienta debería funcionar normalmente. Sin embargo, mantenga la herramienta fuera de la luz solar directa ya que el calor excesivo puede deteriorar los topes, anillos O y otras partes de hule resultando en un mantenimiento incrementado.

MANTENIMIENTO



ADVERTENCIA: Para reducir el riesgo de lesiones personales serias, apague la unidad y retire el paquete de batería antes de realizar cualquier ajuste o retirar/instalar conexiones o accesorios. Un arranque accidental puede causar lesiones.

Su DEWALT ha sido diseñada para funcionar durante un largo período de tiempo con un mínimo de mantenimiento. La operación satisfactoria continua depende del cuidado adecuado de la herramienta y la limpieza regular.



ADVERTENCIA: Desconecte la línea de aire de la herramienta, coloque el bloqueo de gatillo y retire los sujetadores del cargador antes de realizar ajustes o podrían producirse lesiones personales.

Tabla de mantenimiento diario

ACCIÓN	POR QUÉ	CÓMO
Lubrique la herramienta con 5-7 gotas de aceite para herramientas neumáticas DEWALT.	Previene el fallo de los anillos O.	Inserte gotas en el conector de aire en la tapa del extremo de la herramienta.
Drene los tanques del compresor y las mangueras diariamente.	Evita la acumulación de humedad en el compresor y la pistola de clavos.	Abra las llaves de paso u otras válvulas de drenaje en los tanques del compresor. Deje que el agua acumulada se drene de las mangueras.
Limpie el recipiente, el área del pistón de alimentación, y el mecanismo de disparo de contacto.	Permite la operación suave del cargador, reduce el desgaste y evita atascos.	Seque con aire de compresor. El uso de aceites, lubricantes o solventes periódicamente. no se recomienda ya que tienden a atraer residuos.
Antes de cada uso, verifique que todos los tornillos, tuercas y sujetadores estén apretados y sin daños.	Evita atascos, fugas y prematuros y falla de las piezas de la herramienta.	Apriete tornillos sueltos u otros sujetadores con la llave hexagonal o un destornillador adecuados.

Reparaciones

El cargador y las unidades de batería no pueden ser reparados. El cargador y la unidad de batería no contienen piezas reparables.



ADVERTENCIA: Para asegurar la SEGURIDAD y la CONFIABILIDAD del producto, las reparaciones, el mantenimiento y los ajustes (inclusive la inspección y el cambio de las escobillas, cuando proceda) deben ser realizados en un centro de mantenimiento en la fábrica DEWALT u en un centro de mantenimiento autorizado DEWALT. Utilice siempre piezas de repuesto idénticas.

Para reparación y servicio de sus herramientas eléctricas, favor de dirigirse al Centro de Servicio más cercano

CULIACAN, SIN

Bld. Emiliano Zapata 5400-1 Poniente Col. (667) 717 89 99
San Rafael

GUADALAJARA, JAL

Av. La Paz #1779 - Col. Americana Sector (33) 3825 6978
Juárez

MEXICO, D.F.

Eje Central Lázaro Cárdenas No. 18 - Local (55) 5588 9377
D, Col. Obrera

MERIDA, YUC

Calle 63 #459-A - Col. Centro (999) 928 5038

MONTERREY, N.L.

Av. Francisco I. Madero 831 Poniente - Col. (818) 375 23 13
Centro

PUEBLA, PUE

17 Norte #205 - Col. Centro (222) 246 3714

QUERETARO, QRO

Av. San Roque 274 - Col. San Gregorio (442) 2 17 63 14

SAN LUIS POTOSI, SLP

Av. Universidad 1525 - Col. San Luis (444) 814 2383

TORREON, COAH

Bld. Independencia, 96 Pte. - Col. Centro (871) 716 5265

VERACRUZ, VER

Prolongación Díaz Mirón #4280 - Col. Remes (229) 921 7016

VILLAHERMOSA, TAB

Constitución 516-A - Col. Centro (993) 312 5111

PARA OTRAS LOCALIDADES:

Si se encuentra en México, por favor llame al (55) 5326 7100

Si se encuentra en U.S., por favor llame al
1-800-4-DEWALT (1-800-433-9258) o visite nuestro sitio
web: www.dewalt.com

Póliza de Garantía

IDENTIFICACIÓN DEL PRODUCTO:

Sello o firma del Distribuidor.

Nombre del producto: _____

Mod./Cat.: _____

Marca: _____

Núm. de serie: _____

(Datos para ser llenados por el distribuidor)

Fecha de compra y/o entrega del producto:

Nombre y domicilio del distribuidor donde se adquirió
el producto:

Este producto está garantizado por un año a partir de la fecha de entrega, contra cualquier defecto en su funcionamiento, así como en materiales y mano de obra empleados para su fabricación. Nuestra garantía incluye la reparación o reposición del producto y/o componentes sin cargo alguno para el cliente, incluyendo mano de obra, así

como los gastos de transportación razonablemente erogados derivados del cumplimiento de este certificado.

Para hacer efectiva esta garantía deberá presentar su herramienta y esta póliza sellada por el establecimiento comercial donde se adquirió el producto, de no contar con ésta, bastará la factura de compra.

Excepciones

Esta garantía no será válida en los siguientes casos:

- Cuando el producto se hubiese utilizado en condiciones distintas a las normales;
- Cuando el producto no hubiese sido operado de acuerdo con el instructivo de uso que se acompaña;
- Cuando el producto hubiese sido alterado o reparado por personas distintas a las enlistadas al final de este certificado.

Anexo encontrará una relación de sucursales de servicio de fábrica, centros de servicio autorizados y franquiciados en la República Mexicana, donde podrá hacer efectiva su garantía y adquirir partes, refacciones y accesorios originales.

Solamente para propósito de México:

Importado por: DEWALT S.A de C.V.
Antonio Dovali Jaime #70 Torre C Piso 8
Col. Santa Fe Alvaro Obregon,
Ciudad de Mexico, Mexico.
C.P 01210
TEL(52) 55 53267100
R.F.C.BDE8106261W7

Registro en Línea

Gracias por su compra. Registre su producto ahora para:

- **SERVICIO EN GARANTÍA:** Si completa esta tarjeta, podrá obtener un servicio en garantía más eficiente, en caso de que exista un problema con su producto.
- **CONFIRMACIÓN DE PROPIEDAD:** En caso de una pérdida que cubra el seguro, como un incendio, una inundación o un robo, el registro de propiedad servirá como comprobante de compra.
- **PARA SU SEGURIDAD:** Si registra el producto, podremos comunicarnos con usted en el caso improbable que se deba enviar una notificación de seguridad conforme a la Federal Consumer Safety Act (Ley Federal de Seguridad de Productos para el Consumidor).

Registro en línea en www.dewalt.com/account-login.

Garantía limitada de siete años

Para los términos de garantía, visite www.dewalt.com/support/warranty.

Para solicitar una copia escrita de los términos de garantía, póngase en contacto con: Servicio al Cliente en DEWALT Industrial Tool Co., 701 East Joppa Road, Towson, MD 21286 o llame al 1-800-4-DeWALT (1-800-433-9258).

AMÉRICA LATINA: Esta garantía no aplica a productos vendidos en América Latina. Para productos vendidos en América Latina, consulte la información de garantía específica contenida en el empaque, llame a la compañía local o consulte la página de Internet respecto a la información de garantía.

REEMPLAZO GRATUITO DE ETIQUETA DE GARANTÍA:

Si sus etiquetas de advertencia se vuelven ilegibles o faltan, llame al 1-800-4-DEWALT (1-800-433-9258) para un reemplazo gratuito.

Solución de problemas



ADVERTENCIA: *Desconecte la línea de aire de la herramienta, coloque el bloqueo de gatillo y retire los sujetadores del cargador antes de realizar ajustes o podrían producirse lesiones personales.*

SÍNTOMA	PROBLEMAS	SOLUCIONES
Fuga de aire cerca de la parte superior de la herramienta o en el área del gatillo	<ul style="list-style-type: none"> • Tornillos sueltos • Anillos O o sellos desgastados o dañados 	<ul style="list-style-type: none"> • Apriete los tornillos. • Instale el juego de reparación
La herramienta no hace nada o funciona con lentitud	<ul style="list-style-type: none"> • Suministro de aire inadecuado • Lubricación inadecuada • Válvula desgastada o dañada 	<ul style="list-style-type: none"> • Verifique el suministro de aire adecuado • Ponga 5 o 7 gotas de aceite en la entrada de aire • Instale el juego de válvula
Fuga de aire cerca de la parte inferior de la herramienta	<ul style="list-style-type: none"> • Tornillos sueltos • Anillos O o tope desgastados o dañados 	<ul style="list-style-type: none"> • Apriete los tornillos • Instale el juego de reparación

SÍNTOMA	PROBLEMAS	SOLUCIONES
La herramienta se atasca o salta con frecuencia	<ul style="list-style-type: none"> • Sujetadores incorrectos • Sujetadores cargados incorrectamente • Sujetadores dañados. Alambre de intercalación doblado • Tornillos del recipiente o de la punta flojos • El recipiente está sucio • La punta del destornillador está desgastada o dañada • Sello de pistón desgastado • Válvula desgastada 	<ul style="list-style-type: none"> • Verifique que los sujetadores aprobados tengan el tamaño correcto y un ángulo de intercalación de 15° • Verifique que los sujetadores estén cargados en la posición correcta de la plataforma • Reemplace con sujetadores no dañados • Apriete los tornillos • Limpie el cargador • Instale el juego de mantenimiento del destornillador • Instale el juego de reparación • Instale el juego de válvula
Otro		<ul style="list-style-type: none"> • Comuníquese con un centro de servicio de garantía autorizado por DEWALT

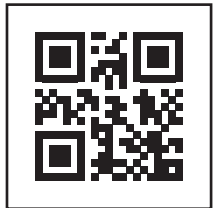

PART NUMBER

DEWALT Industrial Tool Co., 701 East Joppa Road, Towson, MD 21286
Copyright © 2023

The following are trademarks for one or more DEWALT power tools: the yellow and black color scheme, the “D” shaped air intake grill, the array of pyramids on the handgrip, the kit box configuration, and the array of lozenge-shaped humps on the surface of the tool.

NA416546

11/23