

DeWALT Industrial Tool Company, 626 Hanover Pike, P.O. Box 158, Hampstead, MD 21074

Printed in U.S.A. (JUN97-1) Form No. 385599

DW328/DW329

Copyright © 1997

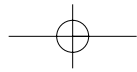

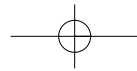

**INSTRUCTION MANUAL
GUIDE D'UTILISATION
MANUAL DE INSTRUCCIONES**

INSTRUCTIVO DE OPERACIÓN, CENTROS DE SERVICIO Y PÓLIZA DE GARANTÍA. **ADVERTENCIA:** LÉASE ESTE INSTRUCTIVO ANTES DE USAR EL PRODUCTO.

DEWALT®

DW328 Variable Speed /DW329 2-Speed Band Saw

DW328 Scie à ruban avec régulateur de vitesse/DW329 Scie à ruban à deux vitesses

DW328 Sierra cinta con velocidad variable/DW329 Sierra cinta con 2 velocidades

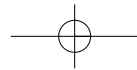

IF YOU HAVE ANY QUESTIONS OR COMMENTS ABOUT THIS OR ANY DeWALT TOOL, CALL US TOLL FREE AT 1-800-4-DeWALT (1-800-433-9258).

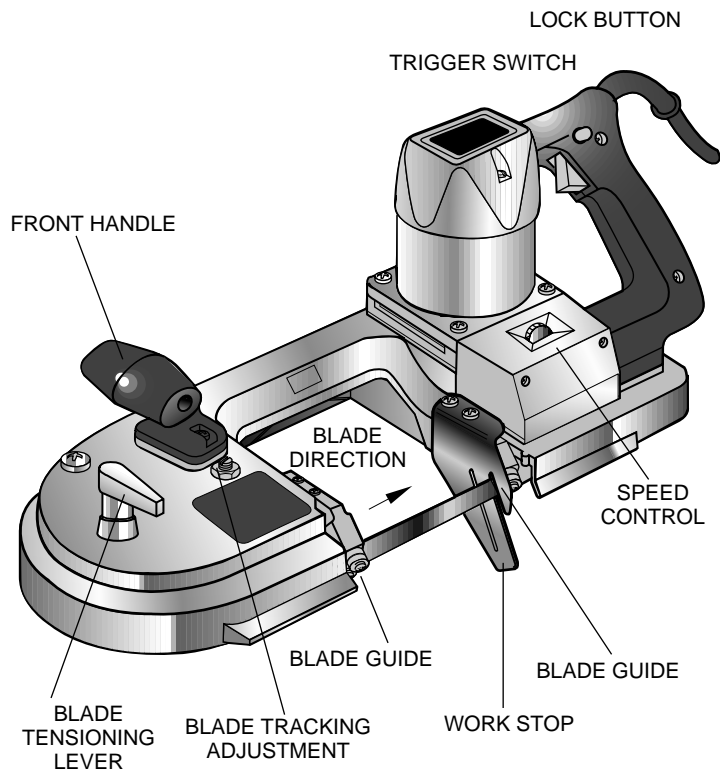

Important Safety Instructions

IMPORTANT: Please make certain that the person who is to use this equipment carefully reads and understands these instructions before starting operations.

⚠ WARNING: When using electric tools, basic safety precautions should always be followed to reduce risk of fire, electric shock, and personal injury, including the following:

READ AND FOLLOW ALL INSTRUCTIONS

Safety Instructions For All Tools

- **KEEP WORK AREA CLEAN.** Cluttered areas and benches invite injuries.
- **CONSIDER WORK AREA ENVIRONMENT.** Don't expose power tools to rain. Don't use power tools in damp or wet locations. Keep work area well lit. Avoid chemical or corrosive environment. Do not use tool in presence of flammable liquids or gases.
- **GUARD AGAINST ELECTRIC SHOCK.** Prevent body contact with grounded surfaces. For example; pipes, radiators, ranges, and refrigerator enclosures.
- **KEEP CHILDREN AWAY.** Do not let visitors contact tool or extension cord. All visitors should be kept away from work area.
- **STORE IDLE TOOLS.** When not in use, tools should be stored in dry, and high or locked-up place — out of reach of children.
- **DON'T FORCE TOOL.** It will do the job better and safer at the rate for which it was intended.
- **USE RIGHT TOOL.** Don't force small tool or attachment to do the job of a heavy-duty tool. Don't use tool for purpose not intended — for example — do not use a circular saw for cutting tree limbs or logs.
- **DRESS PROPERLY.** Do not wear loose clothing or jewelry. They can be caught in moving parts. Rubber gloves and non-skid footwear are recommended when working outdoors. Wear protective hair covering to contain long hair.
- **USE SAFETY GLASSES.** Also use face or dust mask if operation

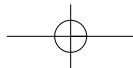

is dusty. All persons in the area where power tools are being operated should also wear safety glasses and face or dust mask.

- **DON'T ABUSE CORD.** Never carry tool by cord or yank it to disconnect from receptacle. Keep cord from heat, oil, and sharp edges. Have damaged or worn power cord and strain relief replaced immediately. **DO NOT ATTEMPT TO REPAIR POWER CORD.**
- **SECURE WORK.** Use clamps or a vise to hold work. It's safer than using your hand and it frees both hands to operate tool.
- **DON'T OVERREACH.** Keep proper footing and balance at all times.
- **MAINTAIN TOOLS WITH CARE.** Keep tools sharp and clean for better and safer performance. Follow instructions for lubricating and changing accessories. Inspect tool cords periodically and if damaged, have repaired by authorized service facility. Inspect extension cords periodically and replace if damaged. Keep handles dry, clean, and free from oil and grease.
- **DISCONNECT OR LOCK OFF TOOLS** when not in use, before servicing, and when changing accessories, such as blades, bits, cutters.
- **REMOVE ADJUSTING KEYS AND WRENCHES.** Form habit of checking to see that keys and adjusting wrenches are removed from tool before turning it on.
- **AVOID UNINTENTIONAL STARTING.** Don't carry tool with finger on switch. Be sure switch is off when plugging in.
- **EXTENSION CORDS.** Use only three-wire extension cords which have three prong grounding-type plugs and three-pole receptacles which accept the tool's plug. Replace or repair damaged or worn cord immediately. **DO NOT ATTEMPT TO REPAIR POWER CORD.** Make sure your extension cord is in good condition. When using an extension cord, be sure to use one heavy enough to carry the current your product will draw. An undersized cord will cause a drop in line voltage resulting in loss of power and overheating. The following table shows the correct size to use depending on cord length and nameplate ampere rating. If in

doubt, use the next heavier gage. The smaller the gage number, the heavier the cord.

Volts	Minimum Gage for Cord Sets				
	Total Length of Cord in Feet				
120V	0-25	26-50	51-100	101-150	
240V	0-50	51-100	101-200	201-300	
Ampere Rating					
More Than	Not more American Wire Gage Than				
0 -	6	18	16	16	14
6 -	10	18	16	14	12
10 -	12	16	16	14	12
12 -	16	14	12	Not Recommended	

- **OUTDOOR USE EXTENSION CORDS.** When tool is used outdoors, use only extension cords intended for use outdoors and so marked.
- **STAY ALERT.** Watch what you are doing. Use common sense. Do not operate tool when you are tired.
- **CHECK DAMAGED PARTS.** Before further use of the tool, a guard or other part that is damaged should be carefully checked to determine that it will operate properly and perform its intended function. Check for alignment of moving parts, binding of moving parts, breakage of parts, mounting, and any other conditions that may affect its operation. A guard or other part that is damaged should be properly repaired or replaced by an authorized service center unless otherwise indicated elsewhere in this instruction manual. Have defective switches replaced by authorized service center. Do not use tool if switch does not turn it on and off.

Grounding Instructions

This tool should be grounded while in use to protect the operator from electric shock. The tool is equipped with a 3-conductor cord and 3-prong grounding type plug to fit the proper grounding type receptacle. The green (or green and yellow) conductor in the cord is the grounding wire. Never connect the green (or green and yellow) wire to a live terminal. If your unit is intended for use on less than 150

English

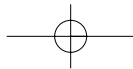

V, it has a plug that looks like that shown in sketch A. If it is for use on 150 to 250 V, it has a plug that looks like that shown in sketch D. An adapter, sketches B and C, is available for connecting sketch A type plugs to 2-prong receptacles. The green-colored rigid ear, lug, or the like, extending from the adapter must be connected to a permanent ground, such as a properly grounded outlet box. No adapter is available for a plug as shown in sketch D. ADAPTER SHOWN IN FIGURES B and C IS NOT FOR USE IN CANADA. Use only 3-wire extension cords that have 3-prong grounding-type plugs and 3-pole receptacles that accept the tool's plug. Replace or repair damaged cords.

In all cases make sure the receptacle in question is properly grounded. Never remove grounding prong from power plug.

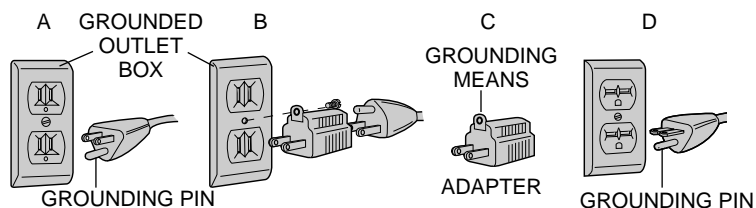

Additional Safety Rules - Portable Band Saws

1. **DISCONNECT PLUG** from power supply before changing blades, inspecting, cleaning or when saw is not being used.
2. **KEEP HANDS AWAY** from cutting area.
3. **WHEN SAWING** never reach underneath the material for any reason.
4. **KEEP BLADE SHARP.** Dull blades may cause the saw to swerve or stall under pressure.
5. **IF YOU DROP THE SAW,** unplug it first; then check all external parts including blade and blade guard. Repair or replace damaged parts before using saw.

6. **KEEP BLADE GUARD** in place and in working order.
7. **ALWAYS USE WORKSTOP.**
8. **NEVER OPERATE BAND SAW WITHOUT HOLDING IT WITH BOTH HANDS.**
9. Make sure that material to be cut is firmly held to prevent movement.
10. Stay clear of end pieces that may fall after cutting off. They may be hot and can seriously burn you.
11. Never use liquid coolants with portable band saws.
12. **WARNING:** Exercise extreme caution when cutting blind into conduit and pipe. Be sure the object being cut does not contain electrical wires, gases, or water, etc., which could create hazardous conditions causing personal injury and property damage.
13. **WEAR EAR PROTECTION** to safeguard against possible hearing loss.
14. **CAUTION:** Wear safety glasses while using compressed air.
15. **WARNING: EXERCISE EXTREME CARE TO PREVENT HANDS FROM CONTACTING THE BLADE.**
16. **CAUTION:** Do not operate your tool on a current on which the voltage is not within correct limits. Do not operate tools rated A.C. only on D.C. current. To do so may seriously damage the tool.

SAVE THESE INSTRUCTIONS

CAUTION: When being used on job sites where arc or resistance welding is being performed, the cord set on this tool could be damaged by heavy welding currents using the cord as a parallel return path. To maintain the protection the ground wire provides, the cord should be inspected frequently and replaced as necessary. Avoid unnecessary contact between the metallic exterior of the tool and grounded conductive surfaces.

Motor

Be sure your power supply agrees with the voltage marked on the nameplate. 120 Volts AC 60Hz means alternating current only. 120 Volts AC/DC means it will also operate on direct current. Voltage decrease of more than 10% will cause loss of power and overheating. All DeWalt tools are factory-tested. If this tool does not operate, check the power supply line for blown fuses and the plug and receptacle for proper contact.

CAUTION: Do not operate your tool on a circuit on which the voltage is not within correct limits. To do so may seriously damage the tool.

READ AND FOLLOW ALL INSTRUCTIONS

There are certain applications for which this tool was designed. DeWalt strongly recommends that this tool NOT be modified and/or used for any application other than for which it was designed. If you have any questions relative to its application, DO NOT use the tool until you have called (1-800-4-DeWalt) and we have advised you.

This band saw is designed to cut various types of material up to 4-3/4" (119mm) diameter or 4-1/2"(113mm) x 4-3/4" (119mm) rectangular shape.

Starting the 2-Speed, DW329 Band Saw

Your DW329 portable band saw has a 2-speed switch (Fig. 1) that allows you to select either high or low speed. To change speed, release the trigger switch to stop the saw, set the rocker switch for the required speed and start again. A lock button, Figure 1, is provided to keep the saw running without holding the switch trigger "ON." To lock the switch trigger "ON," squeeze the trigger as far as it will go and push in the lock button and release trigger.

See page 4 "TOOL SPEED AND BLADE SELECTION CHART" for additional information.

Starting the Variable Speed, DW328 Band Saw

Your DW328 portable band saw is equipped with a variable speed switch for greater versatility.

Turn the speed dial, shown in Figure 1, to select the desired speed.

To turn the tool ON, squeeze the trigger switch shown in Figure 1. To turn the tool OFF, release the trigger switch. A lock button, Figure 1, is provided to keep the saw running without holding the switch trigger "ON." To lock the switch trigger "ON," squeeze the trigger as far as it will go, push in the lock button and release the trigger.

See page 4 "TOOL SPEED AND BLADE SELECTION CHART" for additional information.

Speed Selection

When cutting copper, brass, bronze, aluminum, plastic pipe, cast iron, angle iron, and mild steel, use high speed. Rotate the variable speed dial to position number 6. (*High speed on the DW329*).

When cutting tougher steels, chrome steel, tungsten steel and other problem materials, use low speed. Rotate the variable speed dial to position number 4. (*Low Speed on the DW329*).

Blades

The portable band saw uses only blades that are .020"(1.5mm) thick, 1/2"(13mm) wide and 44-7/8"(1140mm) long.

CAUTION: The use of any other blade or accessory might be hazardous. DO NOT use any other type of accessory with your band saw. Blades used on stationary band saws are of different thickness. Do not attempt to use them on your portable unit.

Blade Selection

In general, first consider the size and shape of the work, and the type of material to be cut. Remember, for the most efficient cutting, the coarsest tooth blade possible should be used in a given application, because the coarser the tooth, the faster the cut. And, as a rule of

thumb, soft materials usually require coarse tooth blades, while hard materials require fine tooth blades.

For thick materials, coarse tooth blades work best because the large gullets allow room for the long chips. You'll avoid the chip welding that fine tooth blades cause when the material is too thick.

For thin materials or sections, at least two teeth should be in the cut. So use fine tooth blades in these applications such as tubing, pipe, thin flat stock, extrusions with thin webs.

Where a smoother finish is important, select one of the finer tooth blades.

TOOL SPEED AND BLADE SELECTION CHART

Material thickness or wall thickness	Copper, Brass Bronze, Aluminum, Plastic, Pipe, Cast Iron, Mild Steel, Angle Iron	Tougher Steels, Chrome & Tungsten Steel, Other Problem Materials
5/16"(9mm) and larger	10 tooth blade Use High Speed*	10 tooth blade Use Low Speed*
5/32" to 1/2" (4mm - 13mm)	14 tooth blade Use High Speed	14 tooth blade Use Low Speed
1/8" to 3/8" (3mm - 10mm)	18 tooth blade Use High Speed	18 tooth blade Use Low Speed
3/32" to 3/16" (2mm - 5mm)	24 tooth blade Use High Speed	24 tooth blade Use Low Speed

*Select number 4 on the speed dial for low speed. Select number 6 for high speed on the DW328 Variable Speed model.

Changing Blades

1. Turn off and unplug the saw.
2. Rotate the blade tensioning lever clockwise until it stops, as shown in Figure 2, to release tension in blade.

3. Turn the saw over and place it on a workbench or table with the cord to the left, as shown in Figure 3.
4. Remove the blade from the pulleys first and then from the blade guides. **SAW BLADES ARE SHARP. USE CARE IN HANDLING THEM.**
5. Inspect the blade guides, shown in Figure 4 and remove any large chips which may be lodged in them. Lodged chips can prevent rotation of the roller guides and cause flat spots on the rollers.
6. Wipe any chips from the rubber tires on the pulleys. This will extend tire life and keep the blade from slipping.
7. Install the new blade as follows:
 - a. Position the blade so that the teeth are on the bottom and angled toward the work stop, as shown in Figure 5.
 - b. Slip the blade into the blade guides, as shown in Figure 6.

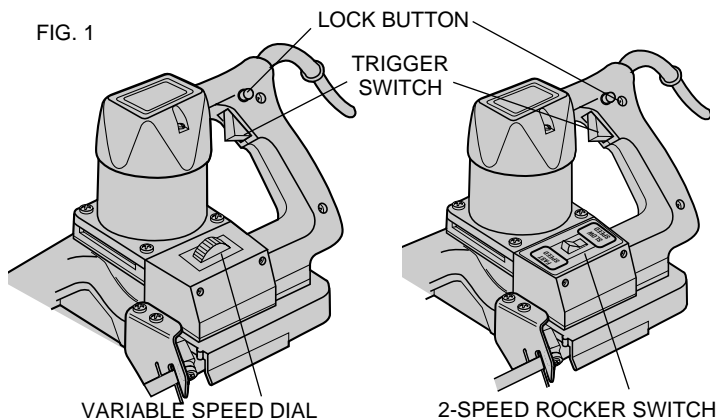

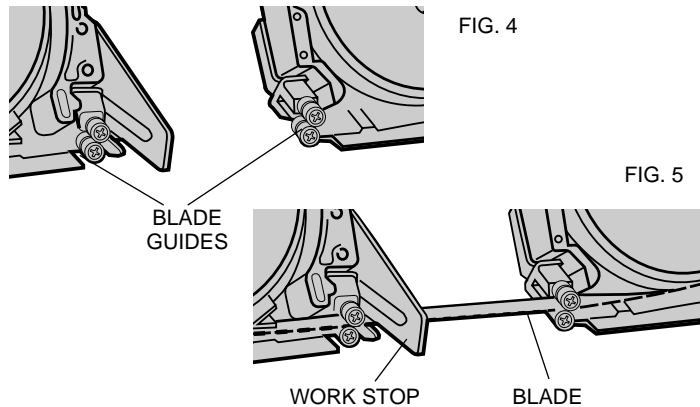
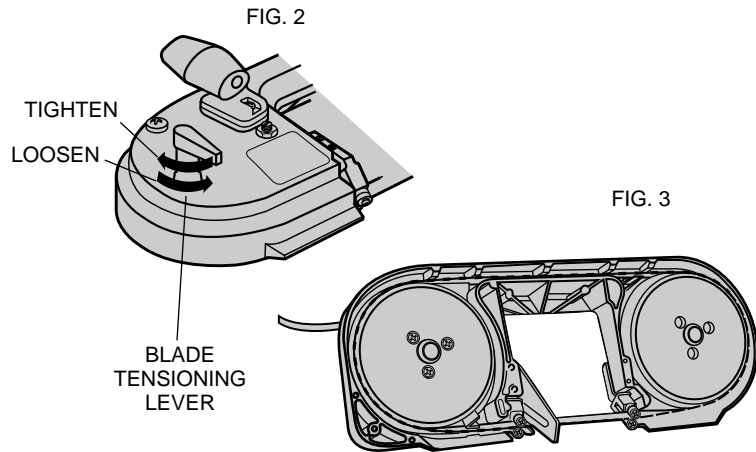

- c. Holding the blade in the guides, place it around both pulleys and through the guard, as shown in Figure 7.
- d. Make sure that the blade is fully inserted into the blade guides (against the back edge support rollers shown in Figure 8), and positioned squarely against the rubber tires.
- e. Gently turn the saw over so that the pulleys rest on your work bench or table and rotate the blade tensioning lever counterclockwise until it stops, as shown in Figure 9. Make sure the teeth on the left side of machine point to the rear (motor end) of the bandsaw.
- f. Turn the saw ON and OFF a few times to ensure that the blade is seated properly.

Blade Tracking

Your band saw is equipped with an adjustable blade tracking mechanism which assures proper blade tracking at all times. The back edge of a properly aligned blade will run lightly against one or both of the back up rollers in the blade guides. (The pressure between the edge of the blade and the roller will be very slight and will not damage either the blade or the roller.)

To adjust the blade tracking follow the steps listed below.

1. **TURN OFF AND UNPLUG THE BAND SAW!**
2. Use a 9/16" (20mm) wrench to loosen the adjustment locking nut, shown in Figure 9 by turning it one or two turns counterclockwise.
3. Use a screwdriver to turn the tracking screw 1/4 turn. Turning the screw clockwise will move the blade up toward the blade guide rollers. Turning the screw counterclockwise will move the blade down away from the rollers.
4. Adjust so that the back edge of the blade lightly touches the rollers and securely tighten the locking nut. (It will be necessary to plug the saw in and run it to observe the tracking.)

5. Observe blade tracking between runs and repeat steps 1 through 4 as necessary to achieve proper blade tracking.

Operation

1. Mount the material to be cut solidly in a vise or other clamping device.
2. Turn the saw ON before lowering blade onto work. This will help prevent tooth breakage. Always start cutting with the work piece back against the work stop (Figure 9). Normally, blade direction and cutting force will keep the work against the work stop where it belongs.
3. Watch the blade while cutting so that you can guide the saw to cut straight. Any twisting or cocking of the blade in the cut increases the risk of blade damage.
4. The tool's own weight provides the most efficient downward cutting pressure. Added operator pressure slows the blade and reduces blade life.
5. End pieces, which would be heavy enough to cause injury when they drop, after cut-off, should be supported. Safety shoes are strongly recommended. End pieces may be hot.
6. Hold the saw firmly in both hands so that the saw does not fall against clamped or supported material when the cut is completed. **DO NOT MAKE ANY SPEED CHANGES UNLESS TOOL HAS BEEN TURNED OFF.**

FIG. 6

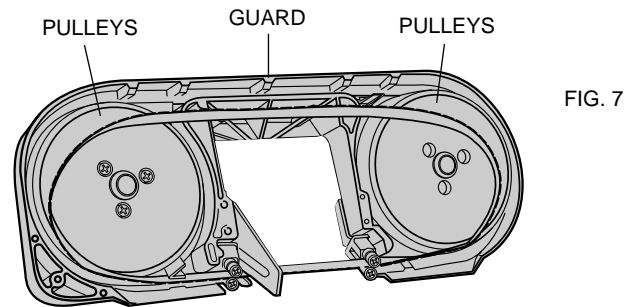
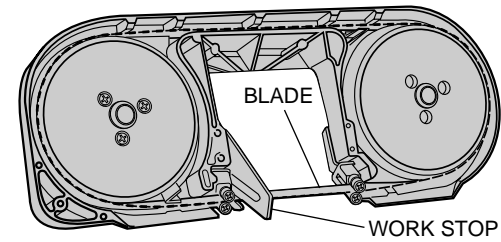

FIG. 7

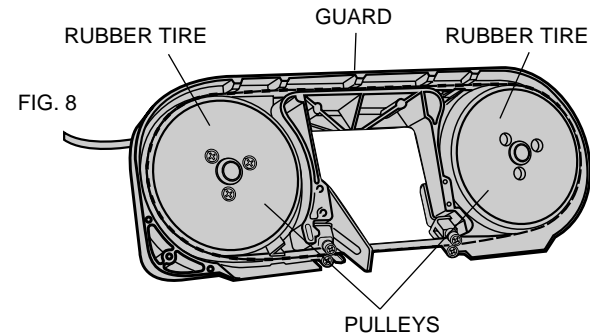

FIG. 8

Tips for Better Cutting

The following recommendations should be used as a guide. Results may vary with the operator and the particular material being cut.

1. AT LEAST TWO TEETH OF THE SELECTED BLADE SHOULD ALWAYS BE ENGAGED IN THE MATERIAL (FIGURE 10). Otherwise, the moving teeth will tend to grab the material causing tooth breakage and possible blade failure. Thin materials will require fine pitch blades (more teeth per inch).
2. Softer materials require coarser pitch blades (fewer teeth per inch) because the softer materials tend to fill the smaller gullets of fine pitch blades causing blade overheating and possible failure.
3. Harder materials require finer pitch blades (more teeth per inch) because there are more teeth in the blade; each tooth does less work and will stay sharp longer.
4. The finish of the cut on any material will improve by using finer

FIG. 9

BLADE TRACKING ADJUSTMENT SCREW WITH JAM NUT

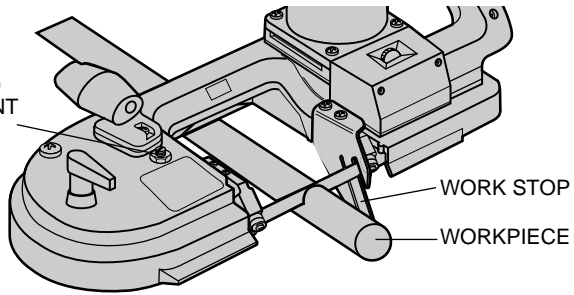

FIG. 10

YES 	NO 	YES 	NO
YES 	NO 	YES 	NO
YES 	NO 	YES 	NO

English

pitch blades (more teeth per inch).

5. The saw will cut faster if a coarser pitch blade (less teeth per inch) is used. However, at least two teeth should be engaged or tooth breakage and blade failure may result.
6. When cutting brass or aluminum, particularly thick sections or solid bars, lube wax is recommended. The lube wax should be applied by light pressure of the wax against the moving blade teeth. The wax should be reapplied intermittently for most efficient cutting. Use extra caution near moving blade.

NOTE: Do not use wax excessively as it may adhere to pulley tires and cause blade slippage. Make sure pulley tires and blade are wiped clean of wax after cutting is complete or between cuts if problems occur. Do not use wax excessively.

CAUTION: Position hands securely on the handles to prevent sudden movement toward the blade.

Important

To assure product SAFETY and RELIABILITY, repairs, maintenance, and adjustment should be performed by DeWalt (U.S.) Inc. industrial service centers or other qualified service organizations. These service organizations service DeWALT tools always using DeWALT replacement parts. DeWalt (U.S.) Inc. industrial tool service centers are certified for servicing DeWALT industrial tools.

Accessories

Recommended accessories for use with your tool are available at extra cost from your local dealer or service center.

If you need assistance in locating any accessory, please contact DeWALT Industrial Tool Company, 626 Hanover Pike, P.O. Box 158, Hampstead, MD 21074 or call 1-800-4-DEWALT (1-800-433-9258).

Full Warranty

DeWalt heavy duty industrial tools are warranted for one year from date of purchase. We will repair, without charge, any defects due to faulty materials or workmanship. Arrangements have been made with the Industrial Tool Division of Black & Decker to provide warranty repairs for DeWalt tools. Please return the complete unit, transportation prepaid, to any DeWalt Industrial Service Center or Authorized Service Station listed under "Tools, Electric" in the yellow pages. This warranty does not apply to accessories or damage caused where repairs have been made or attempted by others. This warranty gives you specific legal rights and you may have other rights which vary in certain states or provinces.

In addition to the warranty, DeWalt tools are covered by our:

30 DAY NO RISK SATISFACTION GUARANTEE

If you are not completely satisfied with the performance of your DeWalt heavy duty industrial tool, simply return it to the participating seller within 30 days for a full refund. Please return the complete unit, transportation prepaid. Proof of purchase may be required.

POUR TOUT RENSEIGNEMENT SUPPLÉMENTAIRE SUR CET OUTIL OU TOUT AUTRE OUTIL DEWALT, COMPOSER SANS FRAIS LE NUMÉRO:

1 800 4-DEWALT (1 800 433-9258)

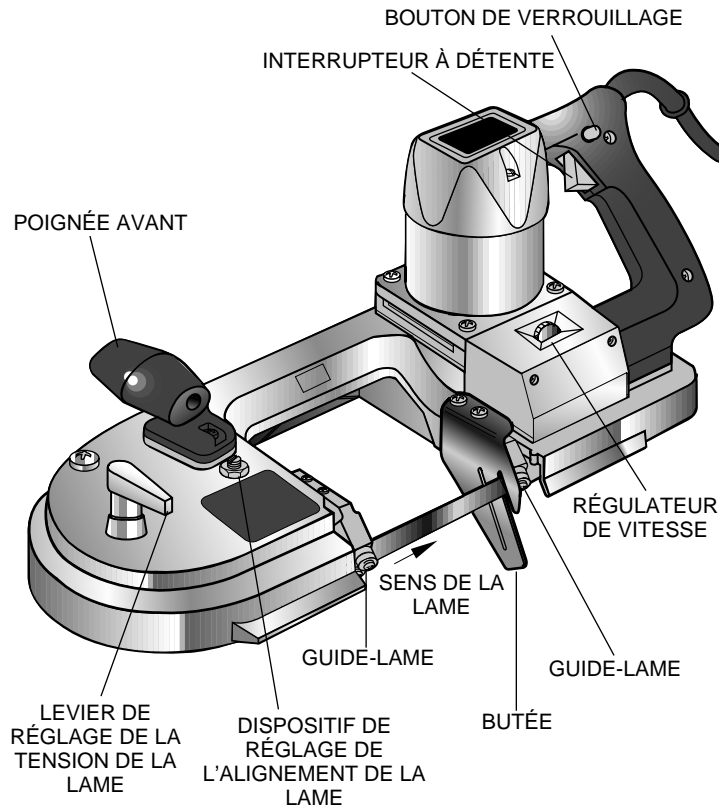

Importantes mesures de sécurité

⚠ **IMPORTANT** : S'assurer que l'utilisateur lit attentivement et comprend bien les mesures de sécurité avant de se servir l'outil.

⚠ **AVERTISSEMENT** : Afin de réduire les risques d'incendie, de secousses électriques ou de blessures lorsqu'on utilise des outils électriques, il faut toujours respecter les mesures de sécurité suivantes.

LIRE ET RESPECTER TOUTES LES DIRECTIVES.

Mesures de sécurité pour tous les outils

- **BIEN DÉGAGER LA SURFACE DE TRAVAIL.** Des surfaces et des établis encombrés peuvent être la cause de blessures.
- **TENIR COMPTE DU MILIEU DE TRAVAIL.** Protéger les outils électriques de la pluie. Ne pas s'en servir dans des endroits humides ou mouillés. Bien éclairer la surface de travail. Ne pas se servir de l'outil en présence de liquides ou de vapeurs inflammables.
- **SE PROTÉGER CONTRE LES SECOURS ÉLECTRIQUES.** Éviter tout contact avec des objets mis à la terre, comme des tuyaux, radiateurs, cuisinières, réfrigérateurs et autres objets du genre.
- **ÉLOIGNER LES ENFANTS.** Tous les visiteurs doivent être tenus à l'écart de l'aire de travail et il faut les empêcher de toucher à l'outil ou au cordon de rallonge.
- **RANGER LES OUTILS INUTILISÉS.** Il faut ranger les outils

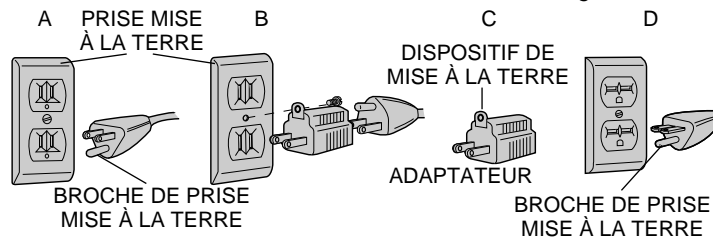

dans un endroit sec, situé en hauteur ou fermé à clé, hors de la portée des enfants.

- **NE JAMAIS FORCER L'OUTIL.** Afin d'obtenir un rendement sûr et efficace, utiliser l'outil à son rendement nominal.
- **UTILISER L'OUTIL APPROPRIÉ.** Ne jamais exiger d'un petit outil ou d'un accessoire le rendement d'un outil de fabrication plus robuste. Se servir de l'outil selon l'usage prévu (par exemple, ne pas se servir d'une scie circulaire pour couper des branches d'arbres ou des bûches).
- **PORTER DES VÊTEMENTS APPROPRIÉS.** Éviter de porter des vêtements amples et des bijoux qui peuvent être happés par les pièces en mouvement. Porter des gants de caoutchouc et des chaussures à semelle antidérapante pour travailler à l'extérieur. Protéger la chevelure si elle est longue.
- **PORTER DES LUNETTES DE SÉCURITÉ.** Porter également un masque respiratoire si le travail de coupe produit de la poussière. Toute personne dans la zone où l'outil est utilisé devrait également porter des lunettes de sécurité et un masque.
- **NE PAS MANIPULER LE CORDON DE FAÇON ABUSIVE.** Ne pas transporter l'outil par le cordon ni tirer sur ce dernier pour le débrancher de la prise. Éloigner le cordon des sources de chaleur, des flaques d'huile et des arêtes tranchantes. Remplacer immédiatement tout cordon ou détendeur endommagé ou usé. **NE PAS TENTER DE RÉPARER LE CORDON.**
- **ASSUJETTIR LA PIÈCE.** Immobiliser la pièce à l'aide de brides ou d'un étau. On peut alors se servir des deux mains pour faire fonctionner l'outil, ce qui est plus sûr.
- **NE PAS DÉPASSER SA PORTÉE.** Toujours demeurer dans une position stable et garder son équilibre.
- **PRENDRE SOIN DES OUTILS.** Conserver les outils propres et affûtés pour qu'ils donnent un rendement supérieur et sûr. Suivre les directives concernant la lubrification et le remplacement des accessoires. Inspecter régulièrement le cordon de l'outil et le faire réparer au besoin à un atelier d'entretien autorisé. Inspecter

régulièrement les cordons de rallonge et les remplacer lorsqu'ils sont endommagés. S'assurer que les poignées sont toujours propres, sèches et libres de toute tache d'huile ou de graisse.

- **DÉBRANCHER OU VERROUILLER EN POSITION HORS TENSION LES OUTILS NON UTILISÉS.** Respecter cette mesure lorsqu'on ne se sert pas de l'outil, ou qu'on doit le réparer ou en changer un accessoire (comme une lame, un foret ou un couteau).
- **ENLEVER LES CLÉS DE RÉGLAGE.** Prendre l'habitude de vérifier si les clés de réglage ont été retirées avant de faire démarrer l'outil.
- **ÉVITER LES DÉMARRAGES ACCIDENTELS.** Ne pas laisser le doigt sur l'interrupteur lorsqu'on transporte l'outil. S'assurer que l'interrupteur est à la position hors circuit lorsqu'on branche l'outil.
- **CORDONS DE RALLONGE.** Utiliser seulement des cordons de rallonge trifilaires ayant une fiche à 3 broches ainsi qu'une prise à 3 trous acceptant la fiche de l'outil. Remplacer ou réparer les cordons de rallonge endommagés. **NE PAS TENTER DE RÉPARER LE CORDON.** S'assurer que le cordon de rallonge est en bon état. Lorsqu'on se sert d'un cordon de rallonge, s'assurer qu'il est de calibre approprié pour la tension nécessaire au fonctionnement de l'outil. L'utilisation d'un cordon de calibre inférieur occasionne une baisse de tension entraînant une perte de puissance et la surchauffe. Le tableau suivant indique le calibre approprié selon la longueur du cordon et les mentions de la plaque signalétique de l'outil. En cas de doute, utiliser un cordon de calibre supérieur. Le chiffre indiquant le calibre est inversement proportionnel au calibre du cordon.

Calibre minimal des cordons de rallonge**Tension Longueur totale du cordon en pieds**

120 V	0-25	26-50	51-100	101-150
240 V	0-50	51-100	101-200	201-300

Intensité (A)

Au moins	Au plus	Calibre moyen de fil (AWG)			
0 -	6	18	16	16	14
6 -	10	18	16	14	12
10-	12	16	16	14	12
12-	16	14	12	Non recommandé	

- **CORDONS DE RALLONGE PRÉVUS POUR L'EXTÉRIEUR.** Lorsque l'outil est utilisé à l'extérieur, ne se servir que d'un cordon de rallonge conçu pour l'extérieur et portant la mention appropriée.
- **DEMEURER VIGILANT.** Travailler avec vigilance et faire preuve de bon sens. Ne pas se servir de l'outil lorsqu'on est fatigué.
- **VÉRIFIER LES PIÈCES ENDOMMAGÉES.** Avant de continuer à utiliser l'outil, il faut vérifier si le protecteur ou toute autre pièce endommagée remplit bien la fonction pour laquelle il a été prévu. Vérifier l'alignement et les attaches des pièces mobiles, le degré d'usure des pièces et leur montage, ainsi que tout autre facteur susceptible de nuire au bon fonctionnement de l'outil. Faire réparer ou remplacer tout protecteur ou toute autre pièce endommagée dans un centre de service autorisé, sauf si le présent guide fait mention d'un avis contraire. Confier le remplacement de tout interrupteur défectueux à un centre de service autorisé. Ne jamais se servir d'un outil dont l'interrupteur est défectueux.

Mise à la terre

L'outil devrait être mis à la terre lors de son utilisation afin de protéger l'utilisateur contre les risques de secousses électriques. L'outil est doté d'un cordon trifilaire et d'une fiche à trois broches de type mis à

la terre qui s'insère dans une prise mise à la terre. Le conducteur vert (ou vert et jaune) du cordon est le fil de mise à la terre. Ne jamais raccorder le fil vert (ou vert et jaune) à une borne sous tension. Lorsque l'outil est conçu pour recevoir une alimentation de moins de 150 volts, il est doté d'une fiche semblable à celle illustrée à la figure A. Lorsque l'outil est conçu pour recevoir une alimentation variant entre 150 et 250 volts, il est doté d'une fiche semblable à celle illustrée à la figure D. On peut se procurer un adaptateur (fig. B et C) pour brancher une fiche semblable à celle de la figure A dans des prises à deux orifices. Il faut alors relier la tige, la cosse ou le dispositif similaire de couleur verte à une mise à la terre permanente (comme une prise bien mise à la terre). Il n'y a pas d'adaptateur pour la fiche illustrée à la figure D. L'adaptateur illustré aux figures b et c ne peut pas être utilisé au Canada. Utiliser seulement des cordons de rallonge trifilaires qui acceptent des fiches à 3 broches et des prises à 3 orifices qui acceptent la fiche de l'outil. Remplacer ou réparer les cordons endommagés.

Dans tous les cas, s'assurer que la prise en question est bien mise à la terre. Ne jamais retirer la broche de terre d'une fiche.

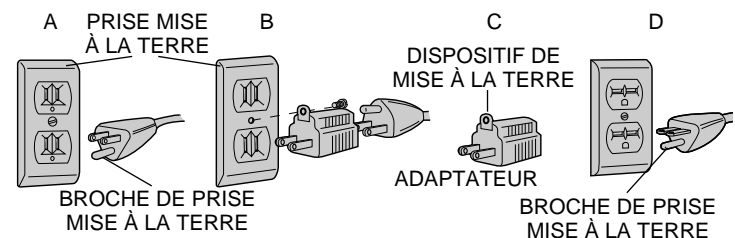
**Mesures de sécurité propres aux scies à ruban portatives**

1. **DÉBRANCHER L'OUTIL** avant d'en remplacer la lame, de l'inspecter ou de le nettoyer, et lorsque la scie ne sert pas.
2. **ÉLOIGNER LES MAINS** de la zone de coupe.

3. **PENDANT LA COUPE**, ne jamais mettre les mains sous le matériau pour quelque raison que ce soit.
4. **S'ASSURER QUE LA LAME EST AFFÛTÉE.** Des lames émoussées peuvent faire dévier la scie de sa trajectoire ou la faire caler sous la pression.
5. **EN CAS DE CHUTE DE LA SCIE**, il faut d'abord la débrancher, puis en vérifier toutes les composantes externes, y compris la lame et le protecteur. Réparer ou remplacer toute pièce défectueuse avant de se servir de la scie.
6. **S'ASSURER QUE LE PROTECTEUR** est en place et en bon état.
7. **TOUJOURS SE SERVIR DE LA BUTÉE.**
8. **NE JAMAIS SE SERVIR DE LA SCIE À RUBAN SANS LA SAISIR DES DEUX MAINS.**
9. **S'ASSURER** que le matériau à découper est fermement fixé afin d'en prévenir le mouvement.
10. **RESTER LOIN** des pièces aux extrémités qui peuvent tomber après la coupe. Ces pièces peuvent être brûlantes et elles peuvent brûler gravement l'utilisateur.
11. **NE JAMAIS UTILISER** d'agents de refroidissement liquides avec des scies à ruban portatives.
12. **AVERTISSEMENT** : Couper avec extrême prudence des conduits et des tuyaux dont on ne voit pas l'intérieur. S'assurer que l'objet découpé ne renferme aucun fil sous tension, gaz, eau ni autre contenu qui pourrait présenter des risques de blessures et de dommages matériels.
13. **PORTER DES PROTÈGE-TYMPAN** afin de se prémunir contre les risques de perte de l'ouïe.
14. **MISE EN GARDE** : Porter des lunettes de sécurité lorsqu'on se sert d'air comprimé.
15. **AVERTISSEMENT : TRAVAILLER AVEC PRUDENCE AFIN D'ÉVITER QUE LES MAINS ENTRENT EN CONTACT AVEC LA LAME.**

16. **MISE EN GARDE** : Ne pas utiliser l'outil lorsque la tension d'alimentation est inappropriée. Ne pas utiliser du courant direct pour alimenter un outil qui peut seulement recevoir du courant alternatif, au risque de gravement endommager l'outil.

CONSERVER CES MESURES.

MISE EN GARDE : Lorsqu'on utilise la scie sur des chantiers où se fait de la soudure à l'arc ou de la soudure par résistance, le cordon de l'outil risque d'être endommagé par les forts courants de soudure qui se serviront du cordon comme chemin de retour parallèle. Afin de s'assurer de la protection qu'offre le fil de mise à la terre, il faudrait inspecter fréquemment le cordon et le remplacer, le cas échéant. Éviter les contacts inutiles entre l'extérieur métallique de l'outil et les surfaces conductrices mises à la terre.

Moteur

S'assurer que l'alimentation est conforme à la tension indiquée sur la plaque signalétique. La mention «120 volts c.a., 60 Hz» signifie que

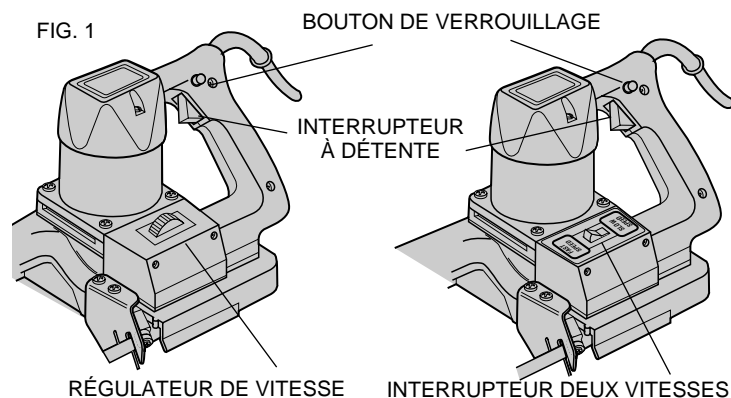

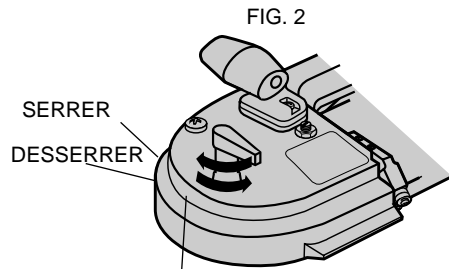

LEVIER DE RÉGLAGE
DE LA TENSION DE LA
LAME

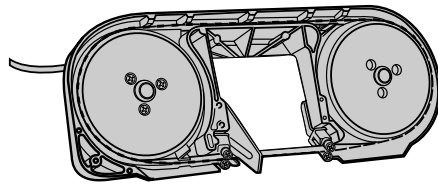

FIG. 3

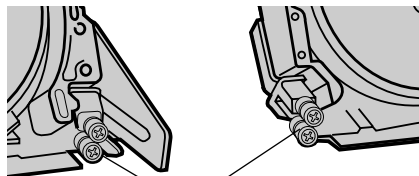

FIG. 4

GUIDES DE
LA LAME

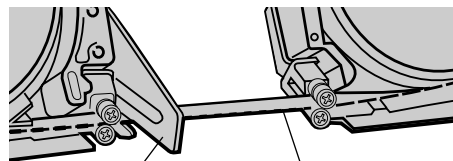

FIG. 5

BUTÉE

LAME

l'alimentation de l'outil se fait sur du courant alternatif seulement. La mention «120 volts c.a./c.c.» signifie que l'outil fonctionne également sur une alimentation en courant continu. Une baisse de tension de plus de 10 p. 100 entraîne une perte de puissance et la surchauffe. Tous les outils DeWalt sont essayés en usine. Lorsque l'outil refuse de fonctionner, vérifier les fusibles du circuit d'alimentation ainsi que les contacts de la fiche et de la prise.

⚠ MISE EN GARDE : Ne pas utiliser l'outil sur un circuit qui n'a pas la tension appropriée; au risque d'endommager gravement l'outil.

LIRE ET RESPECTER TOUTES LES DIRECTIVES.

L'outil a été conçu pour certaines applications. DeWalt recommande fortement de NE PAS modifier l'outil, ni de s'en servir pour un usage autre que celui prévu. Lorsqu'on se pose des questions relatives à son utilisation, NE PAS se servir de l'outil avant d'avoir communiqué avec nous (au 1 800 4-DeWalt (1 (800) 433-9258)) et d'avoir suivi nos conseils.

La scie à ruban est conçue pour couper différents types de matériaux d'un diamètre maximal de 119 mm (4 3/4 po) ou d'une forme rectangulaire maximale de 113 mm sur 119 mm (4 1/2 po x 4 3/4 po).

MISE EN MARCHÉ DE LA SCIE À RUBAN À 2 VITESSES, MODELE DW329

La scie à ruban, modèle DW329, comporte un interrupteur à 2 vitesses (fig. 1) permettant de choisir la vitesse élevée ou basse. Afin de choisir la vitesse voulue, relâcher l'interrupteur à détente pour arrêter la scie, régler l'interrupteur à bascule à la vitesse voulue et remettre l'outil en marche. La scie comporte un bouton de verrouillage (fig. 1) qui en assure le fonctionnement continu sans avoir à enfoncer l'interrupteur. Pour verrouiller l'interrupteur en mode de fonctionnement, enfoncer la détente au maximum, puis enfoncer le bouton de verrouillage et relâcher la détente.

Pour obtenir de plus amples renseignements, consulter le tableau

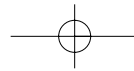

«VITESSE DE L'OUTIL ET CHOIX DE LA LAME» à la page 16.

MISE EN MARCHÉ DE LA SCIE À RUBAN À RÉGULATEUR DE VITESSE, MODÈLE DW328

La scie à ruban, modèle DW328, est pourvue d'un régulateur de vitesse pour en accroître la polyvalence.

Faire tourner le régulateur de vitesse (fig. 1) afin de choisir la vitesse voulue.

Pour mettre l'outil en marche, enfoncer l'interrupteur à détente illustré à la figure 1. Pour arrêter l'outil, il suffit de relâcher l'interrupteur. La scie comporte un bouton de verrouillage (fig. 1) qui en assure le fonctionnement continu sans avoir à enfoncer l'interrupteur. Pour verrouiller l'interrupteur en mode de fonctionnement, enfoncer la détente au maximum, puis enfoncer le bouton de verrouillage et relâcher la détente.

Pour obtenir de plus amples renseignements, consulter le tableau «VITESSE DE L'OUTIL ET CHOIX DE LA LAME» à la page 16.

Choix de la vitesse

Se servir des vitesses élevées pour couper du cuivre, du laiton, du bronze, de l'aluminium, des tuyaux en plastique, de la fonte, des cornières et de l'acier malléable. Faire tourner le régulateur à la position 6 (vitesse élevée, modèle DW329).

Utiliser les basses vitesses pour couper des aciers durs, de l'acier chromé et de l'acier au tungstène. Faire tourner le régulateur à la position 4 (vitesse basse, modèle DW329).

Lames

La scie à ruban portable utilise seulement des lames d'une épaisseur de 1,5 mm (0,020 po), d'une largeur de 13 mm (1/2 po) et d'une longueur de 1 140 mm (44 7/8 po).

⚠ **MISE EN GARDE** : L'utilisation de toute autre lame ou de tout autre accessoire peut être dangereuse. NE PAS utiliser tout autre type d'accessoire avec la scie à ruban. Les lames utilisées sur les

FIG. 6

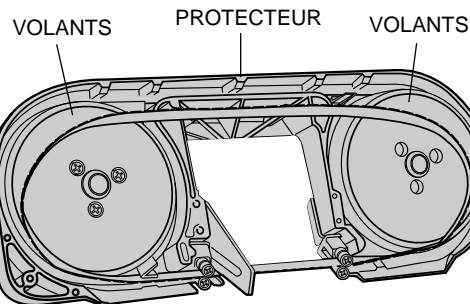
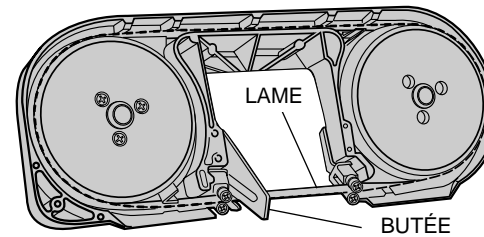

FIG. 7

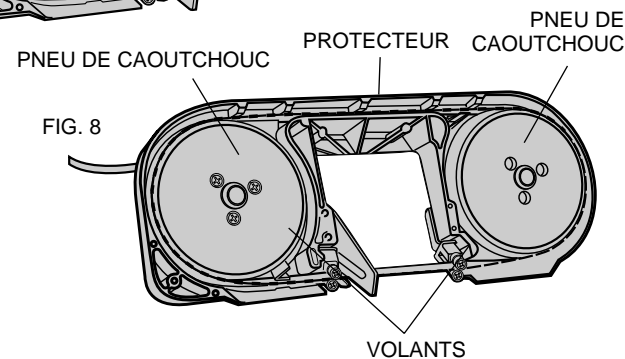
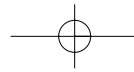

FIG. 8



scies à ruban fixes sont d'une épaisseur différente. Ne pas essayer de s'en servir avec le présent outil portatif.

Choix de la lame

D'habitude, il faut prendre en considération les dimensions et la forme de l'objet à couper. Il faut également déterminer le type de matériau à découper. Ne pas oublier que pour optimiser la coupe, il faut utiliser la lame aux dents les plus grossières possibles, selon l'utilisation. En effet, plus la dent est grossière, plus la coupe est rapide. Et, en règle générale, les matériaux malléables nécessitent une lame aux dents grossières tandis qu'il faut une lame aux dents fines pour couper les matériaux solides.

Dans la cas des matériaux épais, il convient d'utiliser des lames à dents grossières en raison des creux larges qui permettent d'évacuer de longs copeaux. On évite de la sorte la formation de soudure de copeaux causée par l'utilisation de lames à dents fines dans des matériaux épais.

Dans la cas des matériaux minces ou de sections, il devrait y avoir au moins deux dents dans la coupe. On utilise donc des lames à

dents fines pour couper des tubes, des tuyaux, des matériaux minces et plats ainsi que des profilés minces.

Lorsque la douceur de la finition est essentielle, il convient d'utiliser des lames aux dents parmi les plus fines.

TABLEAU - VITESSE DE L'OUTIL ET CHOIX DE LA LAME

Épaisseur du matériau ou de la paroi	Cuivre, laiton bronze, aluminium, plastique, tuyau, fonte, acier malléable, cornières	Aciers durs, chromé et au tungstène, autres matériaux difficiles
19 mm (5/16 po) et plus	Lame à 10 dents Vitesse élevée*	Lame à 10 dents Vitesse basse*
De 4 mm à 13 mm (de 5/32 po à 1/2 po)	Lame à 14 dents Vitesse élevée	Lame à 14 dents Vitesse basse
De 3 mm à 10 mm (de 1/8 po à 3/8 po)	Lame à 18 dents Vitesse élevée	Lame à 18 dents Vitesse basse
De 2 mm à 5 mm (de 3/32 po à 3/16 po)	Lame à 24 dents Vitesse élevée	Lame à 24 dents Vitesse basse

*Choisir le numéro 4 sur le cadran pour la vitesse basse. Choisir le numéro 6 sur le cadran pour la vitesse élevée, pour le modèle DW328 à régulateur de vitesse.

Remplacement de la lame

1. Mettre la scie hors tension et la débrancher.
2. Faire tourner le levier de réglage de la tension de la lame dans le sens horaire jusqu'à ce qu'il s'arrête (fig. 2) afin de relâcher la tension exercée sur la lame.

FIG. 9

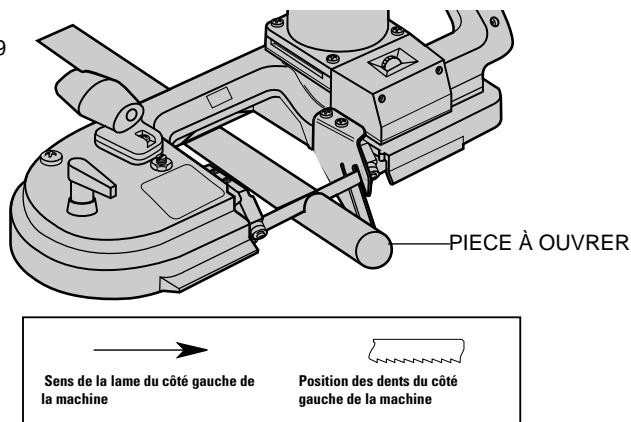

3. Renverser la scie et la déposer sur un établi ou une table en plaçant le cordon sur la gauche (fig. 3).
4. Il faut d'abord retirer la lame des volants, puis des guides de la lame. **LES LAMES SONT TRANCHANTES; LES MANIPULER AVEC SOIN.**
5. Examiner les guides de la lame (fig. 4) et en retirer tout gros copeau qui peut s'y être logé. De tels copeaux peuvent empêcher la rotation des rouleaux des guides et occasionner la formation de zones planes sur les rouleaux.
6. Essuyer toute accumulation de copeaux qui se trouve sur les pneus de caoutchouc des volants. On prolonge de la sorte la durée des pneus et on prévient le glissement de la lame.
7. Installer une nouvelle lame comme suit.
 - a. Placer la lame de sorte que les dents se trouvent vers le bas et orientées vers la butée (fig. 5).
 - b. Faire glisser la lame entre les guides (fig. 6).
 - c. Tout en retenant la lame entre les guides, la placer autour des deux volants et dans le protecteur (fig. 7).
 - d. S'assurer que la lame est complètement insérée entre les guides (contre les rouleaux porteurs arrière illustrés à la figure 8) et qu'elle repose bien à plat contre les pneus de caoutchouc.
 - e. Remettre la scie doucement à l'endroit de sorte que les volants reposent contre l'établi ou la table et faire tourner le levier de réglage de la tension de la lame dans le sens antihoraire jusqu'à ce qu'il s'arrête (fig. 9). S'assurer que les dents qui se trouvent du côté gauche de la machine pointent vers l'arrière (du côté du moteur) de la scie à ruban.
 - f. Mettre la scie sous tension et hors tension à quelques reprises afin de s'assurer que la lame est bien installée.

Alignement de la lame

La scie à ruban comporte un mécanisme réglable d'alignement de la lame qui en assure le bon alignement en tout temps. L'extrémité

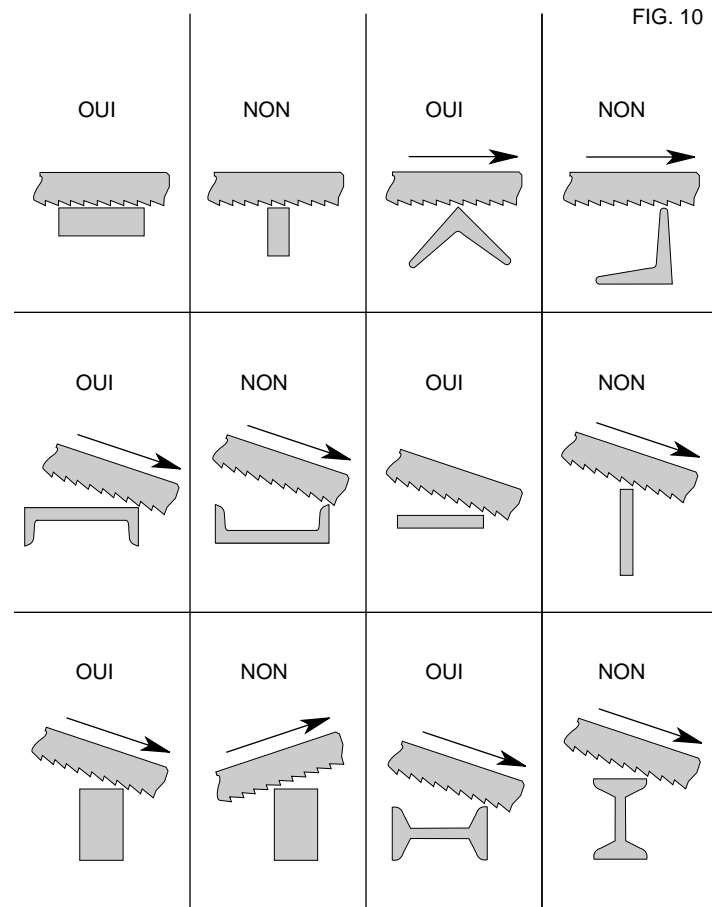

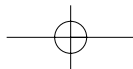

arrière d'une lame bien alignée roule légèrement contre un ou les deux rouleaux porteurs des guides de la lame. (La pression exercée entre le rebord de la lame et le rouleau est très légère et ne présente aucun risque de dommage à la lame ni au rouleau.)

Faire ce qui suit pour régler l'alignement de la lame.

1. METTRE LA SCIE À RUBAN HORS TENSION ET LA DÉBRANCHER!
2. Utiliser une clé de 20 mm (9/16 po) pour desserrer l'écrou de blocage du dispositif de réglage (fig. 9) et le faire tourner de un ou deux tours dans le sens antihoraire.
3. Utiliser un tournevis pour faire tourner la vis de réglage de l'alignement d'un quart-de-tour. Lorsqu'on fait tourner la vis dans le sens horaire, la lame s'approche des rouleaux porteurs des guides. Lorsqu'on fait tourner la vis dans le sens antihoraire, la lame s'éloigne des rouleaux porteurs des guides.
4. Régler de sorte que le rebord arrière de la lame touche légèrement aux rouleaux et bien serrer l'écrou de blocage. (Il est nécessaire de brancher la scie et de la faire fonctionner pour en observer l'alignement.)
5. Observer l'alignement de la lame entre chaque utilisation et répéter les étapes 1 à 4 chaque fois qu'il est nécessaire afin de s'assurer du bon alignement de la lame en tout temps.

Fonctionnement

1. Bien fixer le matériau à couper dans un étau ou tout autre dispositif de retenue.
2. Mettre la scie en marche avant d'abaisser la lame dans le matériau. On prévient de la sorte le bris de la dent. Toujours démarrer la coupe lorsque la pièce à ouvrir repose contre la butée (fig. 9). Habituellement, la force exercée par le sens de rotation de la lame et la coupe maintient la pièce contre la butée, comme il se doit.

3. Surveiller la lame pendant la coupe de façon à guider la scie en ligne droite. Lorsque la lame se tord ou dévie dans la coupe, on risque de l'endommager.
4. Le poids de l'outil exerce la pression de coupe vers le bas la plus efficace. Lorsque l'utilisateur exerce une pression supplémentaire, il ralentit la lame et en réduit la durée.
5. Il faut soutenir les bouts aux extrémités qui peuvent causer des blessures lorsqu'ils tombent après la coupe. Il est fortement recommandé de porter des chaussures de sécurité. Les bouts aux extrémités peuvent être chauds.
6. Bien saisir la scie des deux mains de sorte qu'elle ne tombe pas contre la pièce fixée ou soutenue à la fin de la coupe. MODIFIER LA VITESSE SEULEMENT LORSQUE L'OUTIL EST HORS TENSION.

Conseils pratiques

Les conseils suivants ne sont donnés qu'à titre de référence. Les résultats peuvent varier selon l'utilisateur et le matériau découpé.

1. IL DEVRAIT Y AVOIR AU MOINS DEUX DENTS DE LA LAME CHOISIE DANS LE MATÉRIAU (FIG. 10). Autrement, les dents en mouvement ont tendance à s'accrocher dans le matériau occasionnant le bris des dents et la défaillance éventuelle de la lame. Il faut couper les matériaux minces à l'aide de lames à pas fin (plus de dents au pouce).
2. Il faut couper les matériaux malléables à l'aide de lames à pas grossier (moins de dents au pouce) car ces matériaux ont tendance à remplir les creux entre les dents provoquant la surchauffe de la lame et sa défaillance éventuelle.
3. Il faut couper les matériaux durs à l'aide de lames à pas le plus fin (encore plus de dents au pouce). Comme la lame a plus de dents, chaque dent travaille moins et reste affûtée plus longtemps.
4. On améliore le fini de la coupe pour tout matériau en utilisant

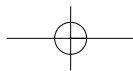

- une lame à pas plus fin (plus de dents au pouce).
5. La scie coupe plus rapidement lorsqu'on utilise une lame à pas grossier (moins de dents au pouce). Il faut toutefois engager au moins deux dents dans le matériau pendant la coupe afin d'éviter les risques de bris des dents et de défaillance de la lame.
 6. Lorsqu'on coupe du laiton ou de l'aluminium (surtout dans les sections épaisses ou pleines), il est conseillé d'utiliser de la cire lubrifiante. Il faut enduire la cire en exerçant une légère pression avec la cire contre les dents de la lame en mouvement. Il faut enduire la cire de façon intermittente par la suite afin d'optimiser les résultats. Faire preuve d'une extrême prudence près de la lame en mouvement.

NOTE : Ne pas enduire la lame de trop de cire car celle-ci risque d'adhérer aux pneus des volants et de provoquer le glissement de la lame. Bien essuyer la cire des pneus et de la lame à la fin de la coupe ou entre les coupes en cas de problème. Ne pas utiliser trop de cire.

⚠ **MISE EN GARDE :** Placer les mains sur les poignées afin de parer contre les mouvements brusques vers la lame.

Important

Pour assurer la SÉCURITÉ D'EMPLOI et la FIABILITÉ de l'outil, n'en confier la réparation, l'entretien et les rajustements qu'au personnel d'un centre de service DeWalt ou d'un atelier d'entretien autorisé n'utilisant que des pièces de rechange DeWalt identiques. La division des outils industriels de Black & Decker s'occupe de l'entretien et des réparations des outils DeWALT.

Accessoires

Les accessoires recommandés pour l'outil sont vendus chez les détaillants et au centre de service de la région.

La liste complète des centres de service se trouve dans l'emballage.

⚠ **MISE EN GARDE :** L'utilisation de tout accessoire autre que ceux recommandés peut être dangereuse.

Pour trouver un accessoire, communiquer avec DeWALT Industrial Tool Company, 626 Hanover Pike, P.O. Box 158, Hampstead, MD 21074, É.-U., ou composer le 1 (800) 4-DEWALT (1 (800) 433-9258).

Garantie complète

Les outils industriels de service intensif DeWALT sont garantis pendant un an à partir de la date d'achat. Toute pièce d'un outil DeWALT qui s'avérerait défectueuse en raison d'un vice de matière ou de fabrication sera réparée ou remplacée sans frais. Selon une entente convenue entre DeWALT et la Division des outils industriels de Black & Decker, celle-ci s'engage à effectuer les réparations couvertes par la présente garantie. Il suffit de retourner l'outil port payé à l'un des centres de service d'outils industriels Black & Decker ou à tout autre atelier d'entretien d'outils industriels inscrit à la rubrique «Outils électriques» des Pages Jaunes. DeWALT n'assume aucune responsabilité pour les avaries dues au mauvais usage, à une manœuvre négligente, ou aux réparations tentées ou effectuées par des tiers. Les modalités de la présente garantie donnent des droits légaux spécifiques. L'utilisateur peut également se prévaloir d'autres droits selon l'état ou la province qu'il habite.

En outre, la garantie suivante couvre les outils DeWALT.

GARANTIE DE SATISFACTION DE 30 JOURS OU ARGENT REMIS

Si, pour quelque raison que ce soit, l'outil industriel de service intensif DeWalt ne donne pas entière satisfaction, il suffit de le retourner chez le marchand participant dans les 30 jours suivant la date d'achat afin d'obtenir un remboursement complet. Il faut retourner, port payé, l'outil complet. On peut exiger une preuve d'achat.

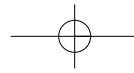

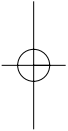

**GARANTIE DE SATISFACTION DE 30 JOURS OU ARGENT
REMIS**

Si, pour quelque raison que ce soit, l'outil industriel de service intensif DeWalt ne donne pas entière satisfaction, il suffit de le retourner chez le marchand participant dans les 30 jours suivant la date d'achat afin d'obtenir un remboursement complet. Il faut retourner, port payé, l'outil complet. On peut exiger une preuve d'achat.

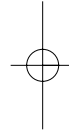

Français



Imported by / Importé par
Black & Decker Canada Inc.
100 Central Ave.
Brockville (Ontario) K6V 5W6
Voir la rubrique "Outils électriques"
des Pages Jaunes 
pour le service et les ventes.

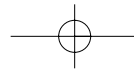

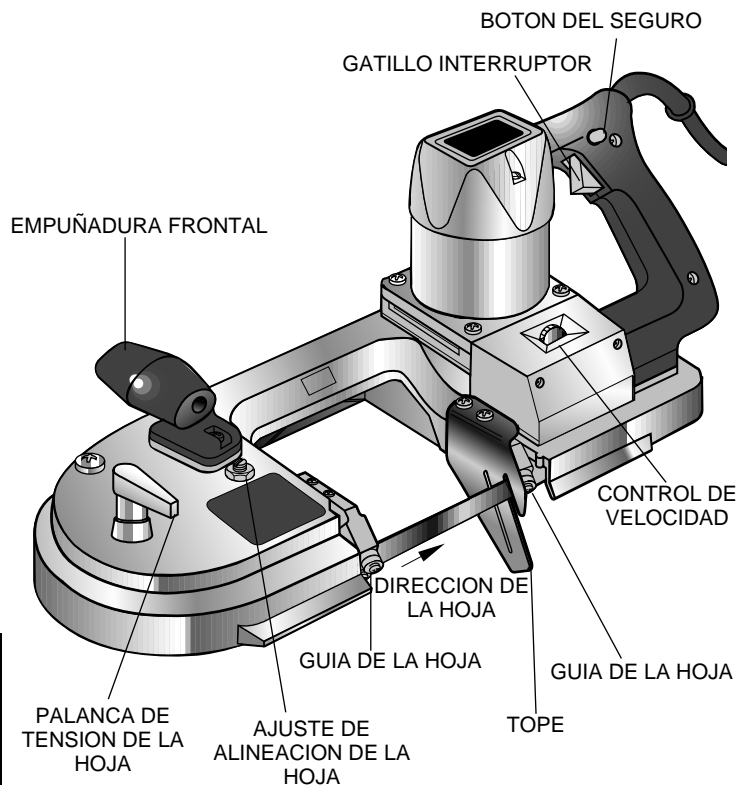
**Epecificaciones (DW328, DW329)**

Tensión de alimentación 120 V CA/CD
 Potencia nominal: 550 W
 Frecuencia de operación: 60 Hz
 Consumo de corriente: 6,0 A

Instrucciones importantes de seguridad

IMPORTANTE: Por favor, asegúrese que la persona que emplee este equipo lea cuidadosamente estas instrucciones y las entienda antes de iniciar las operaciones.

⚠ ADVERTENCIA: Es indispensable sujetarse a las precauciones básicas de seguridad, con la finalidad de reducir el peligro de incendio, choque eléctrico y lesiones personales, en todas las ocasiones en que se utilicen herramientas eléctricas. Entre estas precauciones se incluyen las siguientes.

LEA Y SIGA TODAS LAS INSTRUCCIONES**Instrucciones de aterrizaje**

Instrucciones de seguridad para todas las herramientas

- **CONSERVE LIMPIA LA ZONA DE TRABAJO.** Las superficies y los bancos con objetos acumulados en desorden propician los accidentes.
- **OTORQUE PRIORIDAD AL AMBIENTE DE TRABAJO.** No deje las herramientas eléctricas expuestas a la lluvia. No las utilice en lugares inundados o mojados. Conserve bien iluminada la zona de trabajo.
- **PROTEJASE CONTRA EL CHOQUE ELECTRICO.** Evite el contacto corporal con superficies aterrizadas, por ejemplo, tuberías, radiadores, antenas y gabinetes de refrigeración.
- **CONSERVE APARTADOS A LOS NIÑOS.** No permita que los visitantes toquen las herramientas o los cables de extensión. Los visitantes deben estar alejados del área de trabajo.
- **GUARDE LAS HERRAMIENTAS QUE NO EMPLEE.** Las herramientas que no se están utilizando deben guardarse en un lugar seco y elevado o bajo llave, fuera del alcance de los niños.
- **NO FUERCE LA HERRAMIENTA.** Esta cumplirá su función mejor y con más seguridad a la velocidad y la presión para las que se diseñó.
- **EMPLEE LA HERRAMIENTA ADECUADA.** No fuerce a una herramienta pequeña o a sus dispositivos de montaje en un

trabajo de tipo pesado. No emplee la herramienta en una tarea para la que no se diseñó; por ejemplo, no recurra a una sierra circular para cortar ramas o troncos de árbol.

- **VISTASE DE LA MANERA ADECUADA.** No tenga puestas ropas o artículos de joyería flojos, pues podrían quedar atrapados por las partes móviles de las herramientas. Se recomienda el empleo de guantes de caucho y calzado antiderrapante cuando se trabaja al aire libre. Cúbrase bien la cabeza para sujetarse el pelo si lo tiene largo.
- **COLOQUESE ANTEOJOS DE SEGURIDAD.** Póngase también una mascarilla contra el polvo si lo produce la operación que va a efectuar. Todas las personas que se encuentren en el área en que se opere la herramienta también deberán llevar gafas de seguridad y mascarilla contra el polvo.
- **TENGA MUCHO CUIDADO CON EL CORDON ELECTRICO.** Nunca levante la herramienta por el cordón ni tire de éste para desconectarlo del enchufe. Apártelo del calor y los objetos calientes, las sustancias grasosas y los bordes cortantes. Haga reemplazar el cable si es que está dañado o desgastado. **NO INTENTE REPARAR EL CORDON.**
- **SUJETE FIRMEMENTE LOS OBJETOS SOBRE LOS QUE TRABAJE.** Utilice prensas o tornillos de banco para sujetar bien los objetos sobre los que va a trabajar. Esto ofrece mayor seguridad que sujetar los objetos con la mano, y además deja libres ambas manos para operar la herramienta.
- **NO SALGA DE EQUILIBRIO.** Conserve en todo momento bien apoyados los pies, lo mismo que el equilibrio.
- **CUIDE BIEN SUS HERRAMIENTAS.** Conserve sus herramientas bien afiladas y limpias para que funcionen mejor y con mayor seguridad. Obedezca las instrucciones de lubricación y cambio de accesorios. Inspeccione los cordones eléctricos con frecuencia y, si los encuentra dañados, hágalos cambiar o reparar en un centro de servicio autorizado. Revise también con frecuencia las extensiones eléctricas y reemplácelas si están dañadas. Conserve los mangos secos, limpios y libres de aceites y grasas.

- **DESCONECTE LAS HERRAMIENTAS.** Hágalo cuando no las emplee, antes de darles servicio y cuando vaya a cambiarles accesorios como seguetas, discos, brocas y otros dispositivos de corte.
- **RETIRE LAS LLAVES DE AJUSTE Y DE TUERCAS.** Adquiera el hábito de asegurarse de que se han retirado las llaves de ajuste de la herramienta antes de accionarla.
- **EVITE QUE LA HERRAMIENTA SE ACCIONE ACCIDENTALMENTE.** Nunca sostenga una herramienta con el dedo en el interruptor si se encuentra conectada a la corriente eléctrica. Asegúrese que el interruptor está en la posición de "apagado" antes de conectarla.
- **CORDONES DE EXTENSION.** Solamente utilice extensiones de tres cables con clavijas de tres patas para conexión a tierra, y tomas de corriente con tres ranuras que acepten estas clavijas. **NO INTENTE REPARAR EL CORDON ELECTRICO.** Asegúrese que su extensión esté en buenas condiciones. Cuando utilice un cordón de extensión, asegúrese de emplear uno con el calibre suficiente para soportar la corriente necesaria para su producto. Una extensión con calibre menor al necesario causará una caída en el voltaje de la línea, resultando en pérdida de potencia y sobrecalentamiento. El cuadro siguiente muestra los calibres correctos para usarse de acuerdo con la longitud de la extensión y el amperaje especificado. Si tiene dudas, utilice el calibre siguiente, más pesado. Cuanto más pequeño el número de calibre del alambre, mayor la capacidad del cable.

Volts	Calibre mínimo para cordones de extensión			
	Longitud total del cordón en metros			
120V	0-7,6	7,6-15,2	15,2-30,4	30,4-45,7
240V	0-15,2	15,2-30,4	30,4-60,9	60,9-91,4

AMPERAJE	Calibre del cordón AWG				
	Más de	No más de			
0 -	6	18	16	16	14
6 -	10	18	16	14	12
10 -	12	16	16	14	12
12 -	16	14	12	No recomendado	

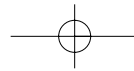

- **CORDONES DE EXTENSION PARA INTEMPERIE.** Cuando trabaje a la intemperie, utilice siempre cordones de extensión diseñados exclusivamente para esta finalidad.
- **NO SE DISTRAIGA.** Concéntrese en lo que está haciendo. Recurra al sentido común. No opere ninguna herramienta si se encuentra fatigado.
- **VERIFIQUE LAS PARTES DAÑADAS.** Antes de seguir empleando cualquier herramienta, es indispensable verificar con mucho cuidado que las guardas u otras partes dañadas puedan operar de la manera adecuada para cumplir con su función. Verifique la alineación de las partes móviles, la firmeza con que deben encontrarse sujetas en sus montaduras, las partes rotas, las propias montaduras y cualesquiera otros detalles que pudieran afectar a la operación de la herramienta. Las guardas y las otras partes que se encuentren dañadas deberán repararse bien o cambiarse en un centro de servicio autorizado, a menos que se diga otra cosa en el manual del usuario. Haga que se cambien los interruptores dañados en un centro de servicio autorizado. No emplee ninguna herramienta que tenga inutilizado o estropeado el interruptor.

Instrucciones de aterrizaje

Esta herramienta debe conectarse a tierra para proteger al operador de choques eléctricos. Esta unidad está equipada con un cordón eléctrico de tres hilos aprobado y una clavija para aterrizaje de tres patas para conectarse a la toma de corriente adecuada. El conductor verde (o verde y amarillo) es el cable de tierra. Nunca conecte el cable verde (o verde y amarillo) a una terminal viva. Si su unidad está hecha para funcionar con menos de 150 volts, tiene una clavija similar a la que se muestra en la figura A. Si es para usarse con corriente de 150 a 250 volts, tiene una clavija como la que se muestra en la figura D. Hay adaptadores, figuras B y C, para conectar clavijas del tipo de la figura A a tomas de corriente para dos patas. La oreja de color verde deberá conectarse a tierra permanente, tal como una toma de corriente aterrizada

adecuadamente. No hay adaptadores para clavijas como la de la figura D. EL ADAPTADOR MOSTRADO EN LAS FIGURAS B Y C NO ESTA HECHO PARA USARSE EN CANADA. Únicamente utilice cordones de extensión que tengan clavijas de tres patas y tomas de corriente de tres ranuras que acepten estas clavijas. Reemplace o repare los cordones eléctricos dañados.

Asegúrese en todos los casos que la toma de corriente en cuestión esté aterrizada apropiadamente. Nunca elimine la pata de conexión a tierra de la clavija.

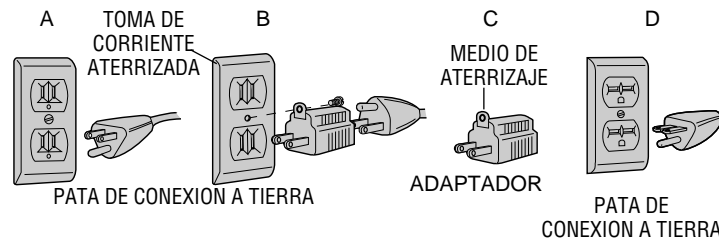

Reglas adicionales de seguridad – sierras cinta portátiles

1. **DESCONECTE LA CLAVIJA** de la toma de corriente antes de cambiar hojas y antes de inspeccionar la sierra o limpiarla y cuando no la utilice.
2. **ALEJE LAS MANOS** de la zona de corte.
3. **CUANDO CORTE** nunca coloque las manos debajo del material por ninguna razón.
4. **CONSERVE AFILADA LA HOJA.** Las hojas desafiladas pueden ocasionar que la sierra se desvíe o se atasque bajo presión.
5. **SI TIRA LA SIERRA,** desconéctela primero; a continuación

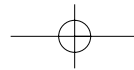

revise todas las piezas externas, inclusive la hoja y la guarda. Repare o reemplace las piezas dañadas antes de utilizarla de nuevo.

6. **CONSERVE LA GUARDA** en su lugar y lista para funcionar.
7. **SIEMPRE UTILICE EL TOPE.**
8. **NUNCA UTILICE LA SIERRA CINTA SIN SUJETARLA CON AMBAS MANOS.**
9. **ASEGURESE** que el material a cortar este sujeto firmemente para evitar movimientos.
10. **NO TOQUE** los extremos de las piezas que puedan caer después del corte. Pueden estar muy calientes y ocasionarle quemaduras severas.
11. **NUNCA UTILICE** líquidos refrigerantes con sierras cinta portátiles.
12. **⚠ ADVERTENCIA:** Tenga extrema precaución cuando corte tuberías a ciegas. Asegúrese que el objeto no contenga cables eléctricos, gases, agua, etc., que pueden crear condiciones peligrosas y ocasionar lesiones o daños a los objetos.
13. **UTILICE PROTECCION PARA LOS OIDOS** para protegerse de la posible pérdida de capacidad auditiva.
14. **⚠ PRECAUCION:** utilice anteojos de seguridad cuando emplee aire comprimido.
15. **⚠ ADVERTENCIA: TENGA EXTREMO CUIDADO PARA EVITAR QUE LAS MANOS HAGAN CONTACTO CON LA HOJA.**
16. **⚠ PRECAUCION:** No opere su herramienta con corrientes cuyos voltajes no estén dentro de los límites correctos. No opere herramientas diseñadas para funcionar con corriente alterna con corriente directa. Puede dañar seriamente la herramienta.

CONSERVE ESTAS INSTRUCCIONES

⚠ **PRECAUCION:** Cuando utilice la sierra en lugares en donde se

realiza soldadura de arco o de resistencia, el cordón eléctrico puede dañarse por las pesadas cargas de corriente originada por la máquina de soldar que utilizan el cable como vía de regreso. Para conservar la protección que brinda el cable de conducción a tierra, debe revisarse el cable con frecuencia y cambiarse cuando sea necesario. Evite el contacto innecesario entre las partes metálicas exteriores de la herramienta y las superficies conductoras aterrizadas.

Motor

Asegúrese que el voltaje de su toma de corriente concuerda con las especificaciones de la placa de la unidad. 120 Volts AC 60 Hz significa solamente corriente alterna. 120 Volts AC/DC indican que su herramienta puede operarse con corriente alterna o con corriente continua. Las disminuciones del voltaje mayores de 10% harán que la herramienta pierda potencia y se sobrecaliente. Todas las herramientas DeWALT se han probado en fábrica; si ésta no operara, verifique que no haya fusibles quemados en la línea de alimentación, y que la clavija y la toma de corriente hagan contacto adecuado.

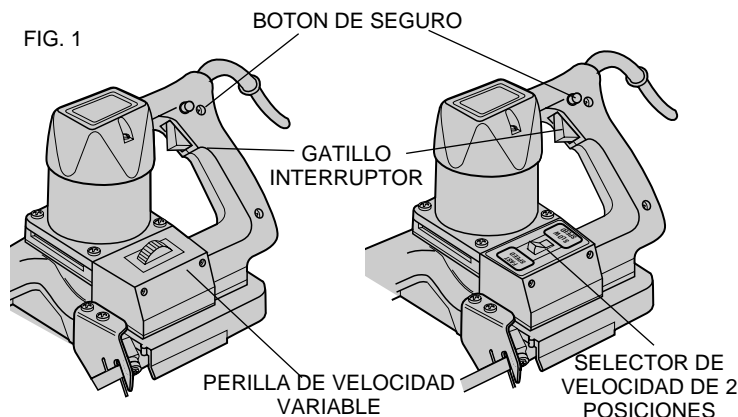

Español

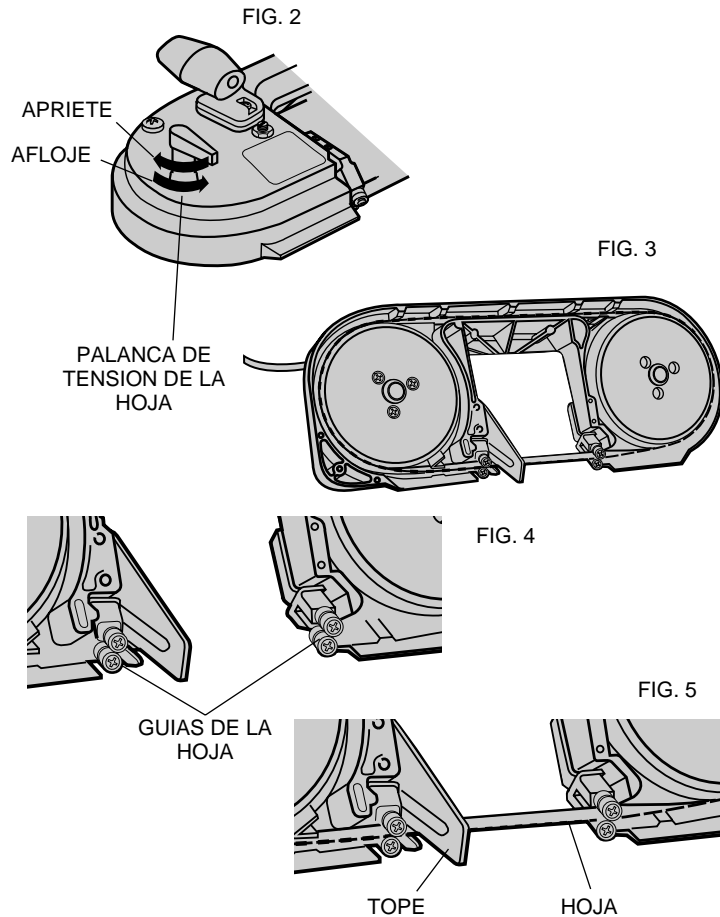

⚠ PRECAUCION: No opere su herramienta en circuitos en los que el voltaje no esté dentro de los límites correctos. Hacer esto puede dañar seriamente su herramienta.

LEA Y SIGA TODAS LAS INSTRUCCIONES

Esta sierra está diseñada para algunas operaciones específicas. Black & Decker le recomienda NO modificar o usar la unidad en aplicaciones para las que no se ha diseñado la sierra. Si tiene usted preguntas relativas a su aplicación, NO USE la herramienta antes de llamar (1-800-4-DeWalt) y obtener un consejo nuestro.

Esta sierra cinta está diseñada para cortar materiales de distintos tipos hasta 120 mm (4-3/4") de diámetro o con forma rectangular hasta 114 x 120 mm (4-1/2" x 4-3/4").

Encendido de la sierra cinta DW329 de 2 velocidades

Su sierra cinta portátil DW329 cuenta con un interruptor de 2 velocidades (Fig. 1) que le permite seleccionar velocidad alta o baja. Para cambiar de velocidad, suelte el interruptor de gatillo para apagar la sierra y posicione el interruptor de balanza para la velocidad requerida; encienda la herramienta de nuevo. Se ha provisto con un botón de encendido permanente (Fig. 1), para dejar a la herramienta en operación continua sin tener que oprimir el interruptor de gatillo. Para asegurar el interruptor en modo de encendido permanente, oprima el gatillo tanto como sea posible y empuje el botón del seguro; a continuación libere el gatillo.

Consulte la "TABLA DE SELECCION DE VELOCIDAD Y HOJA" en la página 26 para obtener información adicional.

Encendido de la sierra cinta DW328 con velocidad variable

Su sierra portátil está equipada con un interruptor de velocidad variable para mayor versatilidad.

Gire el selector de velocidad, ilustrado en la figura 1, hasta la

velocidad deseada. Para ENCENDER la herramienta, oprima el gatillo interruptor, mostrado en la figura 1. Para APAGAR la herramienta, libere el gatillo interruptor. La sierra cuenta con un botón de seguro, figura 1, para conservarla en operación sin sujetar el gatillo interruptor. Para asegurar el interruptor en posición de encendido, oprima el gatillo tanto como sea posible, oprima el botón del seguro y a continuación libere el gatillo.

Consulte la "TABLA DE SELECCION DE VELOCIDAD Y HOJA" en la página 26 para obtener información adicional.

Selección de velocidad

Cuando corte cobre, latón, bronce, aluminio, tubo de plástico, hierro colado y acero suave, utilice velocidad alta. Gire el selector de velocidad a la posición 6.

Cuando corte metales más duros, acero al cromo, acero al tungsteno y otros materiales más problemáticos, utilice velocidad baja. Gire el selector de velocidad a la posición 4.

Hojas

La sierra cinta portátil solamente utiliza hojas de 0,5 mm (0,020") de espesor, 12,7 mm (1/2") de ancho y 1139 mm (44-7/8") de longitud.

⚠ **PRECAUCION:** El uso de cualquier otro tipo de hoja o accesorio puede ser peligroso. NO utilice otro tipo de accesorios con su sierra cinta. Las hojas que se utilizan en las sierras cinta estacionarias tienen espesor diferente; no intente utilizarlas en su unidad portátil.

Selección de hojas

En general, considere primero el tamaño y la forma del trabajo, y el tipo de material a cortar. Recuerde, para la acción de corte más eficiente, que se debe utilizar la hoja con dientes más grandes que sea posible para una aplicación determinada, ya que mientras mayores sean los dientes, mayor será la velocidad de corte. Y, como regla práctica, los materiales suaves requieren trabajar con hojas de dientes grandes, mientras que los materiales duros requieren de hojas con dientes finos.

FIG. 6

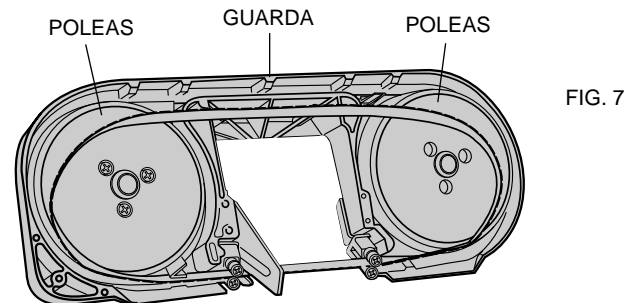
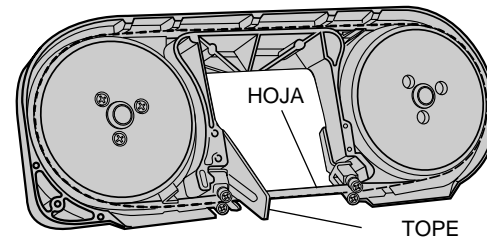

FIG. 7

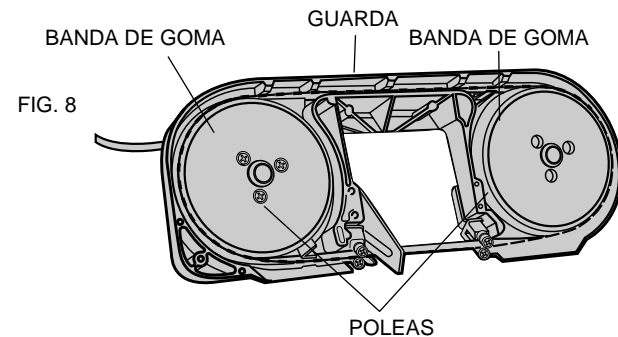
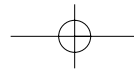

FIG. 8



Para piezas gruesas las hojas con dientes grandes funcionan mejor, ya que las gargantas grandes dejan espacio para las astillas de tamaño mayor. Usted evitará que los dientes finos fundan las astillas de piezas gruesas.

Para piezas delgadas o secciones, por lo menos deben quedar dos dientes en el corte, así que debe usar hojas con dientes finos en aplicaciones como corte de tubería, madera delgada, y extruidos de perfil delgado.

Cuando es importante un acabado más liso, seleccione una de las hojas con dientes más finos.

TABLA DE SELECCION DE VELOCIDAD Y HOJA

Espesor del material o de la pared	Cobre, latón bronce, aluminio plástico, tubo, hierro colado, acero suave ángulo de hierro	Aceros duros, acero al cromo y al tungsteno. Otros materiales problemáticos
7,9 mm (5/16") y mayores	Hoja de 10 dientes use velocidad alta	Hoja de 10 dientes use velocidad baja
3,9 mm a 12,7 mm (5/32" a 1/2")	Hoja de 14 dientes use velocidad alta	Hoja de 14 dientes use velocidad baja
3,1 mm a 9,5 mm (1/8" a 3/8")	hoja de 18 dientes use velocidad alta	hoja de 18 dientes use velocidad baja
2,3 mm a 4,7 mm (3/32" a 3/16")	hoja de 24 dientes use velocidad alta	hoja de 24 dientes use velocidad baja

*Coloque el número 4 en el selector de velocidad para velocidad baja. Coloque el número 6 para velocidad alta en el modelo DW328 con velocidad variable.

Cambio de hojas

1. Apague y desconecte la sierra.
2. Gire la palanca de tensión de la hoja en el sentido de las manecillas del reloj hasta que se detenga, como se muestra en la figura 2, para aflojar la tensión de la hoja.
3. Voltee la sierra y colóquela sobre un banco de trabajo o una mesa con el cable a la izquierda, como se observa en la figura 2.
4. Quite primero la hoja de las poleas y después de las guías. **LAS HOJAS DE SIERRA TIENEN FILO. TENGA CUIDADO AL MANIPULARLAS.**
5. Revise las guías de la hoja, mostradas en la figura 4 y quite cualquier astilla grande que pueda estar alojada allí. Las astillas atoradas pueden impedir la rotación de las rodajas de las guías y pueden ocasionar que se aplanen en ciertos puntos.
6. Limpie todas las rebabas de las bandas de goma de las poleas. Esto prolongará la vida de las bandas y evitará que la hoja se patine.
7. Instale una hoja nueva de la siguiente manera:
 - A. Coloque la hoja de manera que los dientes queden en la parte inferior e inclinados hacia el tope, como se observa en la figura 5.
 - B. Deslice la hoja entre las guías, como se ilustra en la figura 6.
 - C. Sujete la hoja en las guías, colóquela alrededor de ambas poleas y a través de la guarda, como se indica en la figura 7.
 - D. Asegúrese que la hoja esté completamente dentro de las guías (contra los rodillos de soporte traseros mostrados en la figura 8), y colocada a escuadra con respecto a las bandas de goma.
 - E. Voltee la sierra delicadamente de manera que las poleas descansen sobre el banco de trabajo o la mesa y gire la palanca de tensión de la hoja en sentido contrario a las manecillas del reloj hasta que se detenga, como se observa en la figura 9. Asegúrese que los dientes del lado izquierdo de la máquina

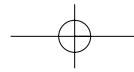

- apunten hacia la parte de atrás (el lado del motor) de la sierra.
- F. ENCIENDA y APAGUE la sierra unas cuantas veces para asegurarse que la hoja haya asentado correctamente.

Alineación de la hoja

Su sierra cinta está equipada con un mecanismo ajustable para la alineación de la hoja que asegura siempre la alineación correcta de la hoja. El borde trasero de una hoja correctamente alineada siempre correrá ligeramente contra los rodillos en las guías de la hoja. (La presión entre el borde de la hoja y el rodillo será muy ligera y no dañará a ninguna de las dos piezas.)

Para ajustar la alineación de la hoja siga los pasos enlistados a continuación.

1. APAGUE Y DESCONECTE LA SIERRA CINTA.
2. Afloje la tuerca de seguro de ajuste (ilustrada en la figura 10) con una llave de 14,2 mm (9/16"), girándola una o dos vueltas en sentido contrario a las manecillas del reloj.
3. Utilice un destornillador para girar el tornillo de alineación 1/4 de vuelta. Al girar el tornillo en el sentido de las manecillas del reloj moverá la hoja hacia los rodillos de la guía de la hoja. Girar el tornillo en sentido contrario a las manecillas del reloj moverá la hoja hacia el lado opuesto de los rodillos.
4. Ajuste de manera que el borde trasero de la hoja toque ligeramente los rodillos y apriete con firmeza la tuerca de seguridad. (Será necesario conectar la sierra y hacerla funcionar para observar la alineación.)
5. Observe la alineación de la hoja entre una y otra vez que la encienda y repita los pasos 1 al cinco las veces que sea necesario para lograr la alineación correcta.

Operación

1. Monte sólidamente el material que va a cortar en una prensa u otro medio de sujeción.

2. ENCIENDA la sierra antes de bajar la hoja hacia la pieza de trabajo. Esto evitará a evitar que se rompan los dientes. Siempre inicie el corte con la parte trasera de la pieza de trabajo apoyada contra el tope (figura 9). Normalmente la dirección y la fuerza de corte conservarán a la pieza contra el tope, donde debe estar.
3. Observe la hoja durante el corte para que pueda guiar a la sierra en un corte recto. Cualquier giro o desviación de la hoja en el corte aumenta el riesgo de dañar la hoja.
4. El propio peso de la hoja proporciona la presión de corte más eficiente. La presión añadida por el operador disminuye la velocidad de la hoja y reduce su duración.
5. Los extremos de las piezas, que puedan ser suficientemente pesados para ocasionar lesiones al caer, después del corte, deberán apoyarse. Se recomienda ampliamente el empleo de zapatos de seguridad. Las piezas cortadas pueden estar calientes.

FIG. 9

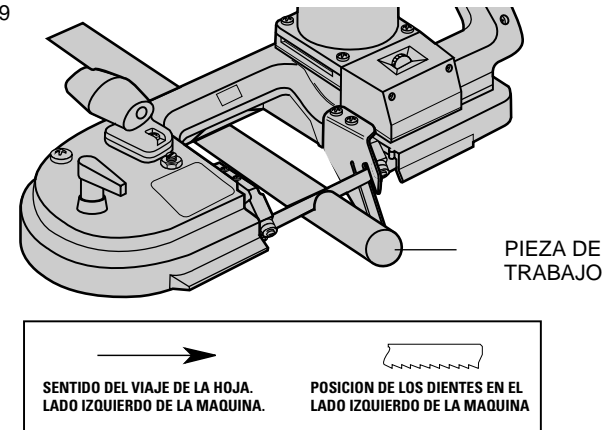

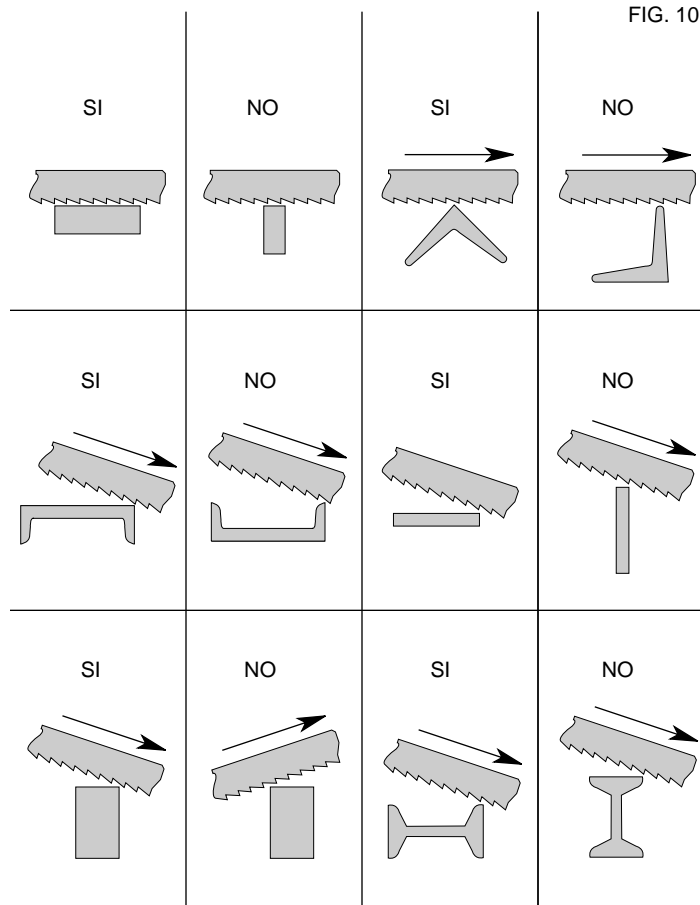
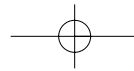

6. Sujete la sierra firmemente con ambas manos para que no caiga en el material asegurado o prensado cuando haya terminado el corte. **NO HAGA NINGUN CAMBIO DE VELOCIDAD A MENOS QUE HAYA APAGADO LA SIERRA.**

Recomendaciones para mejores cortes

Las siguientes recomendaciones deben usarse como guía. Los resultados pueden variar con el operador y el material específico que se vaya a cortar.

1. **POR LO MENOS DOS DE LOS DIENTES DE LA HOJA SELECCIONADA DEBEN QUEDAR DENTRO DEL MATERIAL (Figura 10).** De otra manera, los dientes en movimiento tenderán a atorarse en el material, rompiéndose y causando una posible falla de la hoja. Los materiales delgados requieren el uso de hojas con dientes finos (más dientes por pulgada).
2. Los materiales suaves requieren el uso de hojas con dientes más grandes (menos dientes por pulgada) ya que tienden a llenar las gargantas pequeñas de las hojas de dientes finos ocasionando que la hoja se sobrecaliente y otras posibles fallas.
3. Los materiales más duros requieren el uso de hojas de dientes finos (más dientes por pulgada), ya que al haber más dientes, cada uno de ellos hace menos trabajo y permanecen afilados durante más tiempo.
4. El acabado del corte en cualquier material se verá mejorado al utilizar hojas con dientes más finos (más dientes por pulgada).
5. La sierra cortará más rápido si se utilizan hojas con dientes grandes (menos dientes por pulgada). Sin embargo, por lo menos dos dientes deberán quedar dentro de la pieza para evitar que se rompan.
6. Cuando corte latón o aluminio, secciones particularmente gruesas o barras sólidas, se recomienda emplear cera para lubricar. Se deberá aplicar con una ligera presión a la barra de

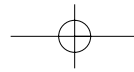

cera contra los dientes de la hoja en movimiento. La cera deberá aplicarse de manera intermitente para cortes más eficientes. tenga cuidado al moverse cerca de la hoja.

NOTA: No utilice cera de manera excesiva, ya que se puede adherir a las bandas de goma de las poleas y ocasionar que la hoja se patine. Asegúrese que las bandas de goma de las poleas y la hoja estén limpias de cera después de realizar el corte, o entre corte y corte, si tiene problemas. No utilice cera en exceso.

⚠ **PRECAUCION:** Coloque las manos en los mangos para evitar movimientos repentinos hacia la hoja.

Importante

Para garantizar la SEGURIDAD y la CONFIABILIDAD del producto, las reparaciones, el mantenimiento y los ajustes deberán realizarse en los centros de servicio autorizado Black & Decker u otras organizaciones de servicio calificado. Estas organizaciones prestan servicio a las herramientas DEWALT Y utilizan siempre refacciones DEWALT. Los centros de servicio para herramientas industriales de Black & Decker están certificados para dar servicio a las herramientas industriales DEWALT.

Accesorios

Los accesorios recomendados para emplearse con su herramienta están a su disposición con costo extra con su distribuidor local o centro de servicio autorizado.

Se incluye una lista completa de los centros de servicio con su herramienta.

Si necesita ayuda para encontrar algún accesorio, por favor comuníquese a DEWALT Industrial Tool Company, 626 Hanover Pike, P.O. Box 158, Hampstead, MD 21074, o llame al 1-800-4-DEWALT (1-800-433-9258).

PARA REPARACION Y SERVICIO DE SUS HERRAMIENTAS ELECTRICAS FAVOR DE DIRIGIRSE AL CENTRO DE SERVICIO MAS CERCANO

CULIACAN Av. Nicolas Bravo #1063 Sur	(91 671) 242 10
GUADALAJARA Av. La Paz #1770	(91 3) 826 69 78.
LEON Polara #32	(91 471) 314 56
MEXICO Eje Lázaro Cárdenas No. 18 Local D, Col. Obrera	588-9377
MERIDA Calle 63 #459	(91 99) 23 54 90
MONTERREY Av. Francisco I. Madero Pte. 1820-A	(91 83) 72 11 25
PUEBLA 17 Norte #2057	(91 22) 46 90 20
QUERETARO Av. Madero 139 Pte.	(91 42) 14 60 60
SAN LOUIS POTOSI Pedro Moreno #408 Fracc. la Victoria	(91 48) 14 25 67
TORREON Blvd. Independencia, 96 pte.	(91 17) 16 52 65
VERACRUZ Prolongación Diaz Miron #4280	(91 29) 21 70 18
VILLAHERMOSA Zaragoza #105	(91 93) 12 53 17

PARA OTRAS LOCALIDADES LLAME AL: 326 7100

Español

Garantía Completa

Las herramientas industriales DeWalt están garantizadas durante un año a partir de la fecha de compra. Repararemos, sin cargos, cualquier falla debida a material o mano de obra defectuosos. Hemos hecho arreglos con la División de Herramientas Industriales de Black & Decker para que hagan las reparaciones en garantía a las herramientas DeWalt. Por favor regrese la unidad completa, con el transporte pagado, a cualquier Centro de Servicio para Herramientas Industriales de Black & Decker o a las estaciones de servicio autorizado enlistadas bajo "Herramientas Eléctricas" en la Sección Amarilla. Esta garantía no se aplica a los accesorios ni a daños causados por reparaciones efectuadas por terceras personas. Esta garantía le otorga derechos legales específicos, y usted puede tener otros derechos que pueden variar de estado a estado.

En adición a la garantía, las herramientas DeWalt están amparadas por nuestra:

GARANTIA DE SATISFACCION SIN RIESGO POR 30 DIAS

Si usted no se encuentra completamente satisfecho con el desempeño de su herramienta industrial DeWalt, sencillamente devuélvala a los vendedores participantes durante los primeros 30 días después de la fecha de compra para que le efectúen un reembolso completo. Por favor regrese la unidad completa, con el transporte pagado. Se puede requerir prueba de compra.

Español

IMPORTADO: BLACK & DECKER S.A. DE C.V.
AVE CENTRAL 186 COL. NVA. IND.
VALLEJO C.P. 07700 MÉXICO, D.F.
TEL 747-95-00

Para servicio y ventas consulte
"HERRAMIENTAS ELECTRICAS"
en la sección amarilla.

