

DEWALT®

**Instruction Manual
Guide D'utilisation
Manual de instrucciones**



DCST975

60V Max* Straight Shaft String Trimmer

Taille-bordures à arbre droit 60 V max*

Podadora de cuerda de eje recto 60V Max*

**If you have questions or comments, contact us.
Pour toute question ou tout commentaire, nous contacter.
Si tiene dudas o comentarios, contáctenos.**

**www.DEWALT.com
1-800-4-DEWALT**

 **WARNING: Read all safety warnings, instructions, illustrations, and specifications in this manual, including the battery and charger sections provided in an original tool manual or the separate Batteries and Chargers manual.**

Manuals can be obtained by contacting Customer Service as described elsewhere in this manual. Failure to follow the warnings and instructions may result in electric shock, fire and/or serious injury.

Definitions: Safety Alert Symbols and Words

This instruction manual uses the following safety alert symbols and words to alert you to hazardous situations and your risk of personal injury or property damage.

▲ DANGER: Indicates an imminently hazardous situation which, if not avoided, **will** result in **death or serious injury**.

▲ WARNING: Indicates a potentially hazardous situation which, if not avoided, **could** result in **death or serious injury**.

▲ CAUTION: Indicates a potentially hazardous situation which, if not avoided, **may** result in **minor or moderate injury**.

▲ (Used without word) Indicates a safety related message.

NOTICE: Indicates a practice not related to personal injury which, if not avoided, **may** result in **property damage**.

 **AVERTISSEMENT : lire tous les avertissements de sécurité, les instructions, les illustrations et les caractéristiques de ce manuel, y compris les sections sur les piles et les chargeurs fournies dans un manuel d'origine de l'outil ou dans le manuel séparé sur les piles et les chargeurs.** Les manuels peuvent être obtenus en contactant le service à la clientèle comme indiqué ailleurs dans ce manuel. Le fait de ne pas suivre les avertissements et les instructions peut entraîner un choc électrique, un incendie et/ou des blessures graves.

Définitions : symboles et termes d'alarmes sécurité

Ces guides d'utilisation utilisent les symboles et termes d'alarmes sécurité suivants pour vous prévenir de situations dangereuses et de risques de dommages corporels ou matériels.

▲ DANGER : indique une situation dangereuse imminente qui, si elle n'est pas évitée, **entraînera la mort ou des blessures graves**.

▲ AVERTISSEMENT : indique une situation potentiellement dangereuse qui, si elle n'est pas évitée, **pourrait entraîner la mort ou des blessures graves**.

▲ ATTENTION : indique une situation potentiellement dangereuse qui, si elle n'est pas évitée, **pourrait** entraîner des **blessures légères ou modérées**.

▲ (Si utilisé sans aucun terme) Indique un message propre à la sécurité.

AVIS : indique une pratique ne posant **aucun risque de dommages corporels** mais qui par contre, si rien n'est fait pour l'éviter, **pourrait** poser des **risques de dommages matériels**.

 **ADVERTENCIA: Lea todas las advertencias de seguridad, instrucciones, ilustraciones y especificaciones de este manual, incluyendo las secciones sobre la batería y el cargador proporcionadas en un manual original de la herramienta o en el manual de Baterías y Cargadores por separado.** Los manuales se pueden obtener poniéndose en contacto con el Servicio de atención al cliente como se describe en otra parte de este manual. La falla en seguir las advertencias e instrucciones puede resultar en descarga eléctrica, incendio y/o lesiones serias.

Definiciones: Símbolos y Palabras de Alerta de Seguridad

Este manual de instrucciones utiliza los siguientes símbolos y palabras de alerta de seguridad para alertarle de situaciones peligrosas y del riesgo de lesiones corporales o daños materiales.

▲ PELIGRO: Indica una situación de peligro imminente que, si no se evita, **provocará la muerte o lesiones graves**.

▲ ADVERTENCIA: Indica una situación de peligro potencial que, si no se evita, **podría** provocar **la muerte o lesiones graves**.

▲ ATENCIÓN: Indica una situación de peligro potencial que, si no se evita, **posiblemente** provocaría **lesiones leves o moderadas**.

▲ (Utilizado sin palabras) indica un mensaje de seguridad relacionado.

AVISO: Se refiere a una práctica **no relacionada a lesiones corporales** que de no evitarse **puede** resultar en **daños a la propiedad**.

English (**original instructions**)

5

Français (*traduction de la notice d'instructions originale*)

14

Español (*traducido de las instrucciones originales*)

24

Fig. A

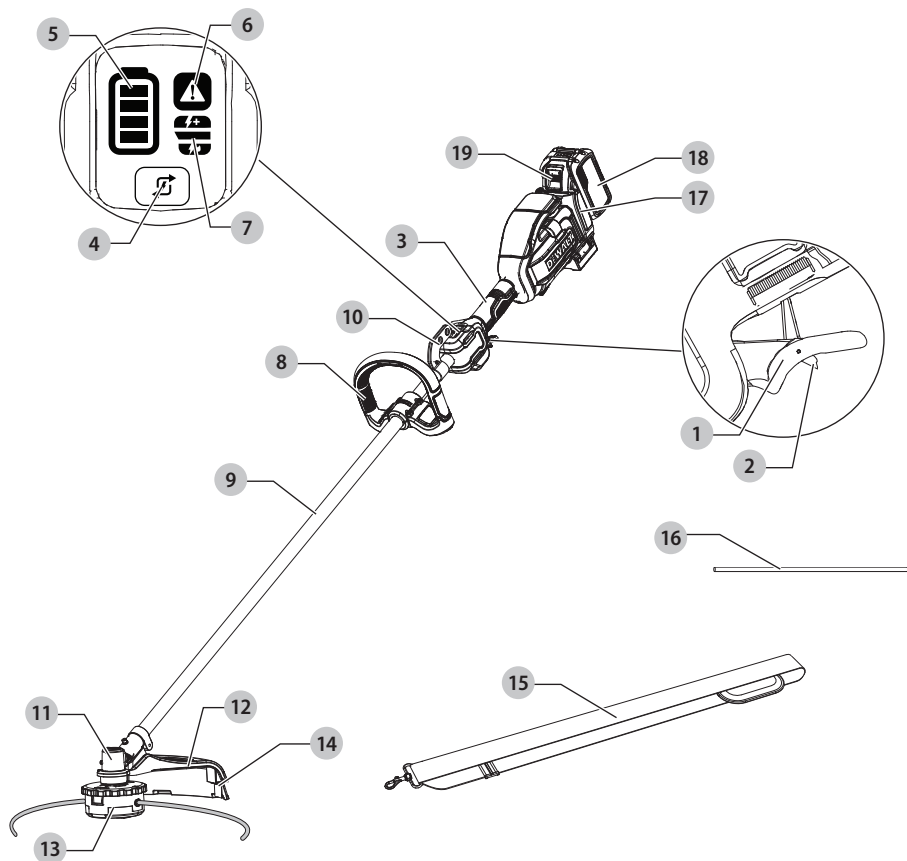

- 1 Variable speed trigger
- 2 Lock-off lever
- 3 Main handle
- 4 Speed control button/
Wake-up button
- 5 Battery state of charge LED
- 6 Overload indicator LED
- 7 Speed settings LEDs
- 8 Auxiliary handle
- 9 Pole
- 10 Strap mount
- 11 Gear case
- 12 String trimmer guard
- 13 Spool housing
- 14 String cutting blade
- 15 Single shoulder strap
- 16 Locking rod
- 17 Battery housing
- 18 Battery pack
- 19 Battery release button

- 1 Gâchette à vitesse variable
- 2 Levier de verrouillage
- 3 Poignée principale
- 4 Bouton de réglage de la vitesse/
Bouton de réveil
- 5 DEL d'état de charge de la pile
- 6 DEL d'indication de surcharge
- 7 DEL de réglage de la vitesse
- 8 Poignée auxiliaire
- 9 Manche
- 10 Support de la courroie
- 11 Boîtier d'engrenage
- 12 Protection du coupe-bordure
- 13 Boîtier de la bobine
- 14 Lame de coupe à fil
- 15 Sangle d'épaule simple
- 16 Tige de verrouillage
- 17 Boîtier de bloc-piles
- 18 Bloc-piles
- 19 Bouton de libération de la pile

- 1 Gatillo de velocidad variable
- 2 Palanca de bloqueo de apagado
- 3 Manija principal
- 4 Botón de control velocidad/
Botón de activación
- 5 LED de estado de carga de la batería
- 6 LED indicador de sobrecarga
- 7 LEDs de ajuste de velocidad
- 8 Manija auxiliar
- 9 Poste
- 10 Soporte de correa
- 11 Caja de engranes
- 12 Protección de podadora de cuerda
- 13 Alojamiento de carrete
- 14 Cuchilla de corte de cuerda
- 15 Correa de hombro sencilla
- 16 Varilla de bloqueo
- 17 Alojamiento de batería
- 18 Paquete de batería
- 19 Botón de liberación de batería

Fig. B

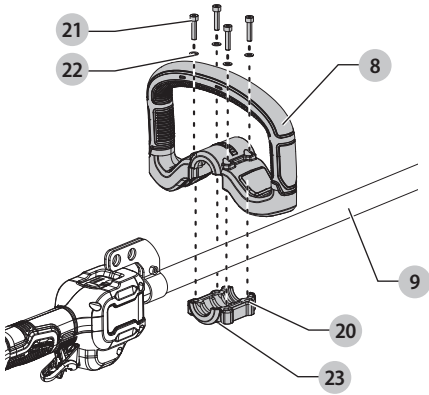

Fig. C

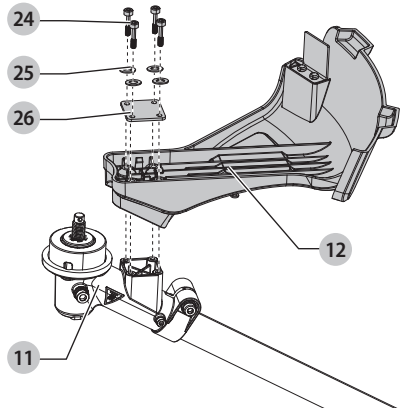

Fig. D

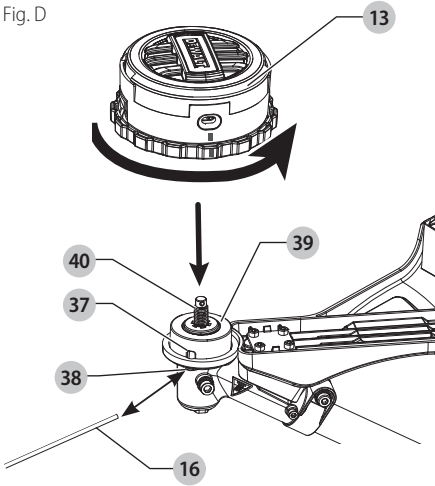

Fig. E

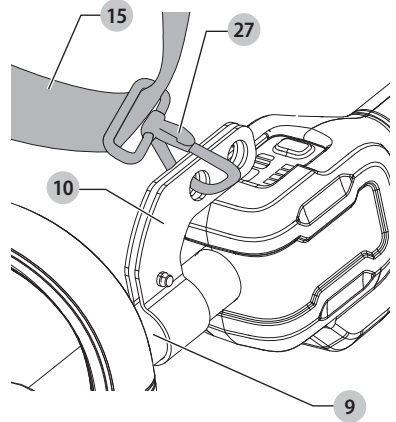

Fig. F

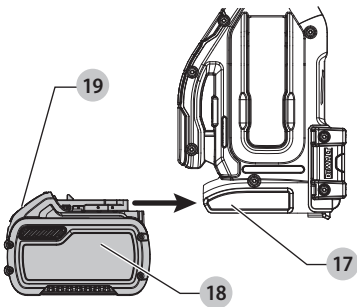

Fig. G

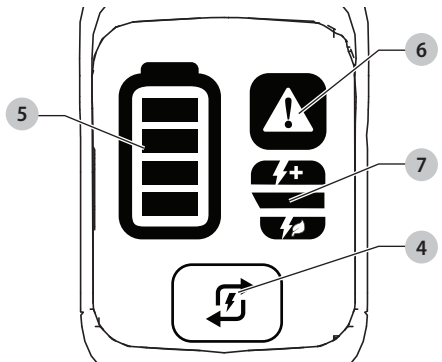

Fig. H

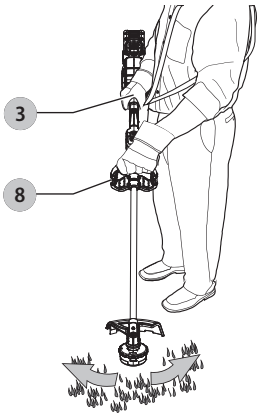

Fig. I

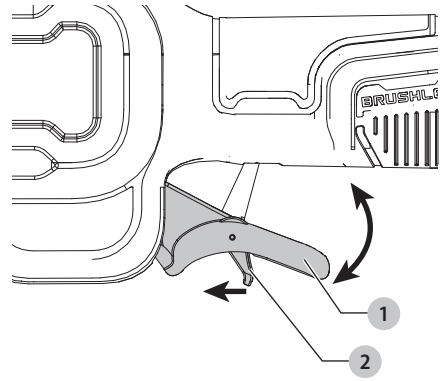

Fig. J

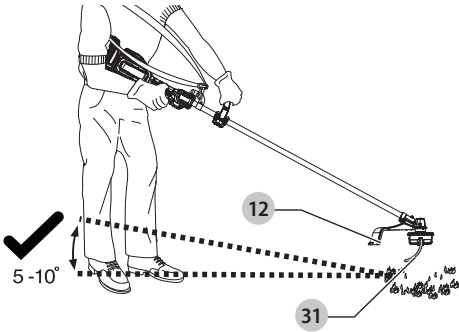

Fig. K

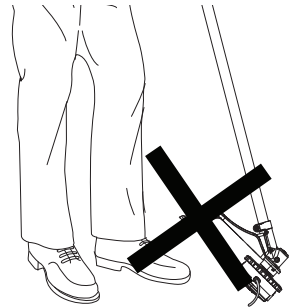

Fig. L

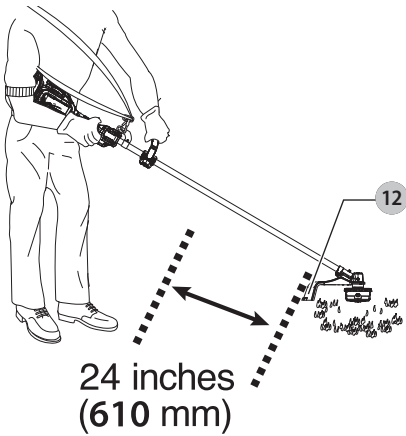

Fig. M

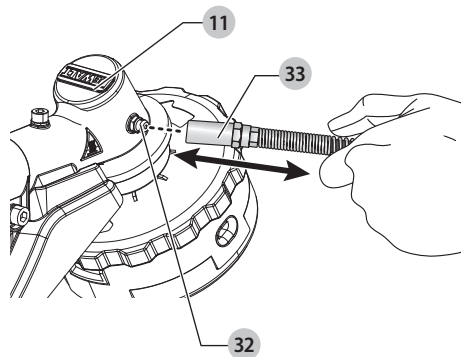

Fig. N

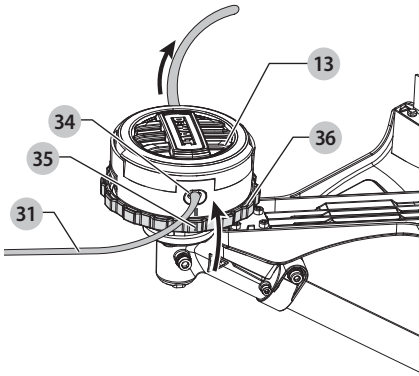

Fig. O

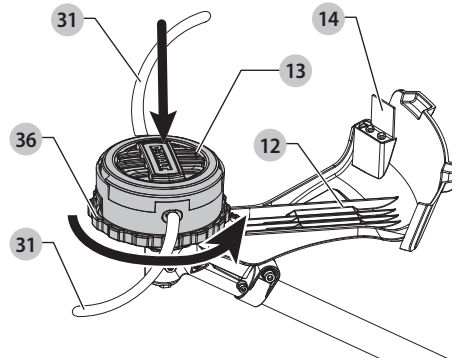

Fig. P

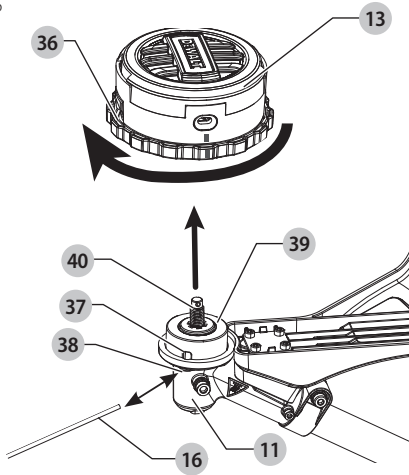

Fig. Q

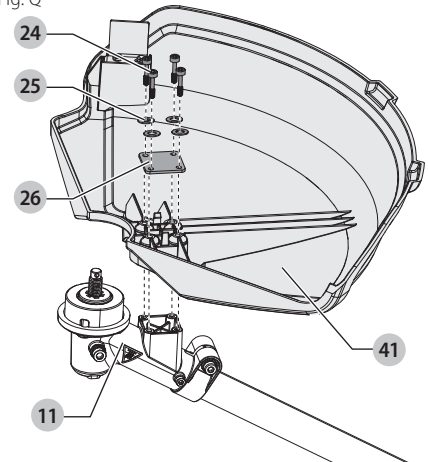
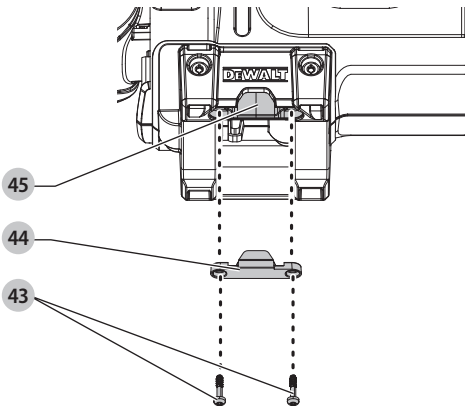

Fig. R



Intended Use

The DCST975 has been designed for the purpose of professional lawn and garden maintenance. It contains a line feeding system that requires the user to gently bump the spool on the ground to advance the line. It is recommended for use with DeWALT accessories. This product is not an edger and is not intended to be used for edging.

DO NOT use this tool for any purpose other than its intended use.

DO NOT use under wet conditions or in the presence of flammable liquids or gases.

DO NOT let children come into contact with the tool. Supervision is required when inexperienced operators use this tool.

DO wear appropriate safety glasses, closed toe shoes and long pants.

GENERAL POWER TOOL SAFETY WARNINGS

▲ WARNING: Read all safety warnings, instructions, illustrations and specifications provided with this power tool. Failure to follow all instructions listed below may result in electric shock, fire and/or serious injury.

SAVE ALL WARNINGS AND INSTRUCTIONS FOR FUTURE REFERENCE.

The term "power tool" in the warnings refers to your mains-operated (corded) power tool or battery-operated (cordless) power tool.

1) Work Area Safety

- a) **Keep work area clean and well lit.** Cluttered or dark areas invite accidents.
- b) **Do not operate power tools in explosive atmospheres, such as in the presence of flammable liquids, gases or dust.** Power tools create sparks which may ignite the dust or fumes.
- c) **Keep children and bystanders away while operating a power tool.** Distractions can cause you to lose control.

2) Electrical Safety

- a) **Power tool plugs must match the outlet. Never modify the plug in any way. Do not use any adapter plugs with earthed (grounded) power tools.** Unmodified plugs and matching outlets will reduce risk of electric shock.
- b) **Avoid body contact with earthed or grounded surfaces, such as pipes, radiators, ranges and refrigerators.** There is an increased risk of electric shock if your body is earthed or grounded.
- c) **Do not expose power tools to rain or wet conditions.** Water entering a power tool will increase the risk of electric shock.
- d) **Do not abuse the cord. Never use the cord for carrying, pulling or unplugging the power tool. Keep cord away from heat, oil, sharp edges or moving parts.** Damaged or entangled cords increase the risk of electric shock.
- e) **When operating a power tool outdoors, use an extension cord suitable for outdoor use.** Use of a cord suitable for outdoor use reduces the risk of electric shock.
- f) **If operating a power tool in a damp location is unavoidable, use a ground fault circuit interrupter (GFCI) protected supply.** Use of a GFCI reduces the risk of electric shock.

3) Personal Safety

- a) **Stay alert, watch what you are doing and use common sense when operating a power tool. Do not use a power tool while you are tired or under the influence of drugs, alcohol or medication.** A moment of

inattention while operating power tools may result in serious personal injury.

b) **Use personal protective equipment. Always wear eye protection.** Protective equipment such as a dust mask, non-skid safety shoes, hard hat, or hearing protection used for appropriate conditions will reduce personal injuries.

c) **Prevent unintentional starting. Ensure the switch is in the off-position before connecting to power source and/or battery pack, picking up or carrying the tool.** Carrying power tools with your finger on the switch or energizing power tools that have the switch on invites accidents.

d) **Remove any adjusting key or wrench before turning the power tool on.** A wrench or a key left attached to a rotating part of the power tool may result in personal injury.

e) **Do not overreach. Keep proper footing and balance at all times.** This enables better control of the power tool in unexpected situations.

f) **Dress properly. Do not wear loose clothing or jewelry. Keep your hair and clothing away from moving parts.** Loose clothes, jewelry or long hair can be caught in moving parts.

g) **If devices are provided for the connection of dust extraction and collection facilities, ensure these are connected and properly used.** Use of dust collection can reduce dust-related hazards.

h) **Do not let familiarity gained from frequent use of tools allow you to become complacent and ignore tool safety principles.** A careless action can cause severe injury within a fraction of a second.

4) Power Tool Use and Care

- a) **Do not force the power tool. Use the correct power tool for your application.** The correct power tool will do the job better and safer at the rate for which it was designed.
- b) **Do not use the power tool if the switch does not turn it on and off.** Any power tool that cannot be controlled with the switch is dangerous and must be repaired.
- c) **Disconnect the plug from the power source and/or remove the battery pack, if detachable, from the power tool before making any adjustments, changing accessories, or storing power tools.** Such preventive safety measures reduce the risk of starting the power tool accidentally.
- d) **Store idle power tools out of the reach of children and do not allow persons unfamiliar with the power tool or these instructions to operate the power tool.** Power tools are dangerous in the hands of untrained users.
- e) **Maintain power tools and accessories. Check for misalignment or binding of moving parts, breakage of parts and any other condition that may affect the power tool's operation. If damaged, have the power tool repaired before use.** Many accidents are caused by poorly maintained power tools.
- f) **Keep cutting tools sharp and clean.** Properly maintained cutting tools with sharp cutting edges are less likely to bind and are easier to control.
- g) **Use the power tool, accessories and tool bits, etc. in accordance with these instructions, taking into account the working conditions and the work to be performed.** Use of the power tool for operations different from those intended could result in a hazardous situation.

h) **Keep handles and grasping surfaces dry, clean and free from oil and grease.** Slippery handles and grasping surfaces do not allow for safe handling and control of the tool in unexpected situations.

5) Battery Tool Use and Care

- a) **Recharge only with the charger specified by the manufacturer.** A charger that is suitable for one type of battery pack may create a risk of fire when used with another battery pack.
- b) **Use power tools only with specifically designated battery packs.** Use of any other battery packs may create a risk of injury and fire.
- c) **When battery pack is not in use, keep it away from other metal objects, like paper clips, coins, keys, nails, screws or other small metal objects, that can make a connection from one terminal to another.** Shorting the battery terminals together may cause burns or a fire.
- d) **Under abusive conditions, liquid may be ejected from the battery; avoid contact. If contact accidentally occurs, flush with water. If liquid contacts eyes, additionally seek medical help.** Liquid ejected from the battery may cause irritation or burns.
- e) **Do not use a battery pack or tool that is damaged or modified.** Damaged or modified batteries may exhibit unpredictable behavior resulting in fire, explosion or risk of injury.
- f) **Do not expose a battery pack or tool to fire or excessive temperature.** Exposure to fire or temperature above 265 °F (130 °C) may cause explosion.
- g) **Follow all charging instructions and do not charge the battery pack or tool outside the temperature range specified in the instructions.** Charging improperly or at temperatures outside the specified range may damage the battery and increase the risk of fire.

6) Service

- a) **Have your power tool serviced by a qualified repair person using only identical replacement parts.** This will ensure that the safety of the power tool is maintained.
- b) **Never service damaged battery packs.** Service of battery packs should only be performed by the manufacturer or authorized service providers.

Lawn Trimmer and Lawn Edge Trimmer Safety Warnings

- a) **Do not use the machine in bad weather conditions, especially when there is a risk of lightning.** This decreases the risk of being struck by lightning.
- b) **Thoroughly inspect the area for wildlife where the machine is to be used.** Wildlife may be injured by the machine during operation.
- c) **Thoroughly inspect the area where the machine is to be used and remove all stones, sticks, wires, bones, and other foreign objects.** Thrown objects can cause personal injury.
- d) **Before using the machine, always visually inspect to see that the cutter and the cutter assembly are not damaged.** Damaged parts increase the risk of injury.
- e) **Follow instructions for changing accessories.** Improperly tightened blade securing nuts or bolts may either damage the blade or result in it becoming detached.
- f) **Wear eye, ear, head and hand protection.** Adequate protective equipment will reduce personal injury by flying debris or accidental contact with the cutting line or blade.
- g) **While operating the machine, always wear non-slip and protective footwear. Do not operate the machine when barefoot or wearing open sandals.** This reduces the chance of injury to the feet from contact with the moving cutters or lines.
- h) **While operating the machine, always wear long trousers.** Exposed skin increases the likelihood of injury from thrown objects.
- i) **Keep bystanders away while operating the machine.** Thrown debris can result in serious personal injury.
- j) **Always use two hands when operating the machine.** Holding the machine with both hands will avoid loss of control.
- k) **Hold the machine by insulated gripping surfaces only, because the cutting line or blade may contact hidden wiring.** Cutting line or blades contacting a "live" wire may make exposed metal parts of the machine "live" and could give the operator an electric shock.
- l) **Always keep proper footing and operate the machine only when standing on the ground.** Slippery or unstable surfaces may cause a loss of balance or control of the machine.
- m) **Do not operate the machine on excessively steep slopes.** This reduces the risk of loss of control, slipping and falling which may result in personal injury.
- n) **When working on slopes, always be sure of your footing, always work across the face of slopes, never up or down and exercise extreme caution when changing direction.** This reduces the risk of loss of control, slipping and falling which may result in personal injury.
- o) **Keep all parts of the body away from the cutter, line or blade when the machine is operating. Before you start the machine, make sure the cutter, line or blade is not contacting anything.** A moment of inattention while operating the machine may result in injury to yourself or others.
- p) **Do not operate the machine above waist height.** This helps prevent unintended cutter or blade contact and enables better control of the machine in unexpected situations.
- q) **When cutting brush or saplings that are under tension, be alert for spring back.** When the tension in the wood fibres is released, the brush or sapling may strike the operator and/or throw the machine out of control.
- r) **Use extreme caution when cutting brush and saplings.** The slender material may catch the blade and be whipped toward you or pull you off balance.
- s) **Maintain control of the machine and do not touch cutters, lines or blades and other hazardous moving parts while they are still in motion.** This reduces the risk of injury from moving parts.
- t) **When clearing jammed material or servicing the machine, make sure all power switches are off and the power cord is disconnected.** Unexpected starting of the machine while clearing jammed material or servicing may result in serious personal injury.
- u) **Carry the machine with the machine switched off and away from your body.** Proper handling of the machine will reduce the likelihood of accidental contact with a moving cutter, line or blade.
- v) **Only use replacement cutters, lines, cutting heads and blades specified by the manufacturer.** Incorrect replacement parts may increase the risk of breakage and injury.
- w) **When clearing jammed material or servicing the machine, make sure the switch is off and the battery pack is removed.** Unexpected starting of the machine while clearing jammed material or servicing may result in serious personal injury.

IMPORTANT SAFETY INSTRUCTIONS

▲ WARNING: To reduce risk of injury:

- Before any use, be sure everyone using this unit reads and understands all safety instructions and other information contained in this manual.
- Save these instructions and review frequently.

READ ALL INSTRUCTIONS

▲ WARNING: When using electric gardening appliances, basic safety precautions should always be followed to reduce risk of fire, electric shock, and personal injury, including the following:

1. **Keep work area clean and well lit.** Cluttered or dark areas invite accidents.
2. **Avoid Dangerous Environments – DO NOT use appliances in damp or wet locations. DO NOT operate portable electric appliances in gaseous or explosive atmospheres.** Motors in these appliances normally spark, and the sparks might ignite fumes.
3. **Don't Use In Rain or wet areas.**
4. **Keep All Bystanders Away –** at a safe distance from work area, especially children.
5. **Dress Properly – Do not wear loose clothing or jewelry. They can be caught in moving parts. Gloves and substantial rubber soled footwear are recommended when working outdoors.** Wear protective hair covering to contain long hair.
6. **Always Wear Eye Protection – Wear ANSI Z87.1 approved eye protection at all times when battery is installed. Also use face or dust mask and hearing protection.** Safety glasses and hearing protection are available at extra cost at your local DEWALT Service Center or authorized service facility.
7. **Use Right Appliance –** Do not use appliance for any job except that for which it is intended.
8. **Avoid Accidentally Starting –** Don't carry with finger on trigger when battery is installed.
9. **Don't Force Appliance –** It will do the job better and with less likelihood of a risk of injury at the rate for which it was designed.
10. **Don't Overreach –** Keep proper footing and balance at all times.
11. **Stay Alert – Watch what you are doing. Use common sense. DO NOT operate while under the influence of alcohol or drugs, or when you are tired or ill.**
12. **Prevent unintentional starting. Ensure the switch is in the off-position before connecting to power source and/or battery pack, picking up or carrying the tool.** Carrying power tools with your finger on the switch or energizing power tools that have the switch on invites accidents.
13. **Disconnect Appliance –** Always remove the battery when not in use, before servicing, when changing accessories such as blades, and the like.
14. **Store Idle Appliances Indoors –** When not in use, appliances should be stored indoors in dry, and high or locked-up place – out of reach of children.
15. **Maintain Appliance With Care – Keep cutting edge sharp and clean for best performance and to reduce the risk of injury. Follow instructions for lubricating and changing accessories.** Keep handles dry, clean, and free from oil and grease.
16. **Check Damaged Parts – Before further use of the appliance, a guard or other part that is damaged should be carefully checked to determine that it will operate properly and perform its intended function. Check for alignment of moving parts, binding of moving parts, breakage of parts, mounting, and any other condition that may affect its operation.** A guard or other part that is damaged should be properly repaired or replaced by an authorized service center unless indicated elsewhere in this manual.
17. **Damage to Unit –** If you strike or become entangled with a foreign object, stop appliance immediately, remove battery, check for damage and have any damage repaired before further operation is attempted.
18. **DO NOT immerse appliance in water or squirt it with a hose. DO NOT allow any liquid to get inside it.** If appliance does get wet, allow to dry for a minimum of 48 hours.
19. **DO NOT** store the appliance on or adjacent to fertilizers or chemicals.
20. **Don't grasp the exposed cutting blades or cutting edges when picking up or holding the appliance.**
21. **DO NOT** clean with a pressure washer.
22. **DO NOT** charge appliance in rain, or in wet locations.
23. **DO NOT** use battery-operated appliance in rain.
24. **Remove or disconnect** battery before servicing, cleaning or removing material from the gardening appliance.
25. **Do not let familiarity gained from frequent use of tools allow you to become complacent and ignore tool safety principles.** A careless action can cause severe injury within a fraction of a second.
26. **Do not use the power tool if the switch does not turn it on and off.** Any power tool that cannot be controlled with the switch is dangerous and must be repaired.
27. **Store idle power tools out of the reach of children and do not allow persons unfamiliar with the power tool or these instructions to operate the power tool.** Power tools are dangerous in the hands of untrained users.
28. **SERVICE- Have your power tool serviced by a qualified repair person using only identical replacement parts.** This will ensure that the safety of the power tool is maintained.
29. **When battery pack is not in use, keep it away from other metal objects, like paper clips, coins, keys, nails, screws or other small metal objects, that can make a connection from one terminal to another.** Shorting the battery terminals together may cause burns or a fire.
30. **Under abusive conditions, liquid may be ejected from the battery; avoid contact. If contact accidentally occurs, flush with water. If liquid contacts eyes, additionally seek medical help.** Liquid ejected from the battery may cause irritation or burns.
31. **Do not use a battery pack or appliance that is damaged or modified.** Damaged or modified batteries may exhibit unpredictable behavior resulting in fire, explosion or risk of injury.
32. **Do not expose a battery pack or appliance to fire or excessive temperature.** Exposure to fire or temperature above 265° F (129° C) may cause explosion.

SAVE THESE INSTRUCTIONS

Additional Safety Warnings

▲ WARNING: To reduce the risk of rebound (ricochet) injury, work going away from any nearby solid object such as wall, steps, large stone, tree, etc.

- **GUARD** – Do not use this appliance without guard attached.
- **DRESS PROPERLY** – Do not wear loose clothing or jewelry. They can be caught in moving parts. Gloves and substantial rubber soled footwear are recommended when working outdoors. Don't operate the appliance when barefoot or wearing open sandals. Wear heavy long pants to protect your legs. Wear protective hair covering to contain long hair.
- **KEEP FACE, HANDS AND FEET CLEAR OF ROTATING NYLON LINE AT ALL TIMES.** The rotating line performs a cutting function. Use care when trimming around screens and desirable plantings.

• **KEEP ALL BYSTANDERS AWAY** – at a safe distance from work area, especially children. MAKE SURE that other persons and pets are at least 100 feet (30 m) away.

• **USE GREAT CARE** when working close to solid objects and where necessary, do trimming by hand.

• **DAMAGE TO UNIT** – If you strike or become entangled with a foreign object, stop appliance immediately, remove battery, check for damage and have any damage repaired before further operation is attempted. Do not operate with a broken hub or spool.

• **STAY ALERT** – Do not operate this unit when you are tired, ill, or under the influence of alcohol, drugs, or medication.

• **DO NOT** immerse appliance in water or squirt it with a hose.

• **DO NOT** allow any liquid to get inside it. If appliance does get wet, allow to dry for a minimum of 48 hours.

• **DO NOT** clean with a pressure washer.

• **DO NOT** store the appliance on or adjacent to fertilizers or chemicals.

• **DO NOT** charge appliance in rain, or in wet locations.

• **STORE IDLE APPLIANCES INDOORS** – When not in use, appliances should be stored indoors in a dry, locked-up place out of reach of children.

• **Beware of thrown objects.**

• **DO NOT** use metal blades.

▲ CAUTION: Use only DeWALT replacement spools and line. Using any other manufacturer's line can reduce performance, damage the trimmer or cause personal injury.

Your trimmer uses 0.080 inches (2.0 mm) diameter line but can also use 0.095" (2.4 mm) or 0.105" (2.7 mm) that is spiral shaped with smooth round edges. Do not use other size lines. This can degrade performance, cause damage to the unit or injury.

▲ WARNING: Do not use appliance if the switch trigger does not turn the appliance on or off. Any appliance that cannot be controlled with the switch trigger is dangerous and must be repaired.

Additional Safety Information

▲ WARNING: Never modify the power tool or any part of it. Damage or personal injury could result.

▲ WARNING: ALWAYS use safety glasses. Everyday eyeglasses are NOT safety glasses. Also use face or dust mask if operation is dusty. ALWAYS WEAR CERTIFIED SAFETY EQUIPMENT:

- ANSI Z87.1 eye protection (CAN/CSA Z94.3),
- ANSI S12.6 (S3.19) hearing protection,

• NIOSH/OSHA/MSHA respiratory protection.

▲ WARNING: Some dust contains chemicals known to State of California to cause cancer, birth defects or other reproductive harm. Some examples of these chemicals are:

- compounds in fertilizers,
- compounds in insecticides, herbicides and pesticides,
- arsenic and chromium from chemically treated lumber.

To reduce your exposure to these chemicals, wear approved safety equipment such as dust masks that are specially designed to filter out microscopic particles.

• **Avoid prolonged contact with dust from power sanding, sawing, grinding, drilling, and other construction activities. Wear protective clothing and wash exposed areas with soap and water.** Allowing dust to get into your mouth, eyes, or lie on the skin may promote absorption of harmful chemicals.

▲ WARNING: Use of this tool can generate and/or disperse dust, which may cause serious and permanent respiratory or other injury. Always use NIOSH/OSHA approved respiratory protection.













▲ WARNING: Always wear proper personal hearing protection that conforms to ANSI S12.6 (S3.19) during use. Under some conditions and duration of use, noise from this product may contribute to hearing loss.

▲ CAUTION: When not in use, place tool on its side on a stable surface where it will not cause a tripping or falling hazard. Some tools with a large battery pack will stand upright but may be easily knocked over.

• **Air vents often cover moving parts and should be avoided.** Loose clothes, jewelry or long hair can be caught in moving parts.

• **Keep air ventilation openings clear of debris.**

The label on your tool may include the following symbols. The symbols and their definitions are as follows:

V.....volts	n.....rated speed
Hz.....hertz	PSI.....pounds per square inch
min.....minutes	earthing terminal
— or DC.....direct current	safety alert symbol
Class I Construction (grounded)	visible radiation—do not stare into the light
.../min.....per minute	wear respiratory protection
BPM.....beats per minute	wear eye protection
IPM.....impacts per minute	wear hearing protection
OPM.....oscillations per minute	read all documentation
RPM.....revolutions per minute	do not expose to rain
sfpm.....surface feet per minute	Risk of thrown objects. Keep bystanders away.
SPM.....strokes per minute	Only string spool is to be used on the tool with this guard. Blades are not to be used.
A.....amperes	Keep people and animals at least 100 m away from the work area.
W.....watts	
Wh.....watt hours	
Ah.....amp hours	
~ or AC.....alternating current	
⎓ or AC/DC.....alternating or direct current	
Class II Construction (double insulated)	
n ₀no load speed	

ASSEMBLY AND ADJUSTMENTS

▲ WARNING: To reduce the risk of serious personal injury, turn unit off and remove the battery pack before making any adjustments or removing/installing attachments or accessories, when replacing line, or prior to cleaning. An accidental start-up can cause injury.

Attaching the Auxiliary Handle (Fig. A, B)

▲ WARNING: The auxiliary handle **8** needs to be installed at least 250 mm away from the main handle **3** and no closer than 17.75" (450 mm) away from the trimming circle. Follow the below diagram to calculate where to install the auxiliary handle **8**:

- Main handle height
- Cutting circle
- Flat and level surface
- Distance between auxiliary handle and rear handle.

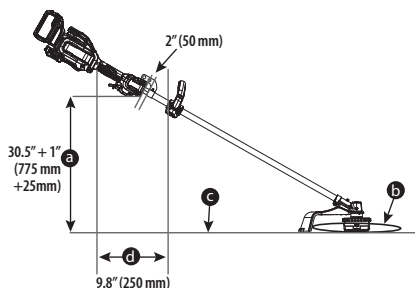

- Place the auxiliary handle **8** on top of the handle base **20** so the pole **9** is between them. Hold the auxiliary handle in place and slide the handle bolts **21** and washers **22** into the handle from the top, threading them into the nuts **23** on the handle base.
- Tighten the handle bolts with a 4 mm hex wrench (not supplied). Ensure the handle is securely attached.
- Repeat for the other side of the auxiliary handle.

Assembling the Guard (Fig. A, C)

▲ WARNING: NEVER OPERATE appliance WITHOUT GUARD FIRMLY IN PLACE. The guard must always be properly attached on the appliance to protect the user.

- Place the string trimmer guard **12** into position as shown in Fig. A, C.
- Use a 3 mm hex wrench (not included) to secure it to the gear case **11** with the four guard screws **24**, washers **25** and plate **26** and tighten it securely.

Installing the Spool Assembly (Fig. A, D)

- Remove the battery.
- Ensure the string trimmer guard **12** is installed before proceeding.
- Install the spindle plate **39** onto the shaft **40**, so the notch is facing towards the gear case.
- Align the spindle plate hole **37** with the notch **38**, insert the locking rod **16** or screwdriver back into the hole **37** and thread the new spool housing counterclockwise.
- Securely tighten the new spool housing onto the shaft **40**.

Attaching and Adjusting the Shoulder Strap (Fig. E, H)

▲ WARNING: The shoulder strap should only be slung over one shoulder and not across the body. See Fig H.

A shoulder strap **15** is recommended for any tool with a total weight exceeding 13 lbs. (6 kg). (Total weight includes the tool, attachment, and battery.) Attach the strap to the tool as shown in Fig. E and adjust for proper balance and support.

- Snap the shoulder strap latch **27** onto the strap mount **10** located on the pole **9**, just in front of the ON/OFF trigger as shown in Fig. H.
- Adjust the shoulder strap **15** so it fits over your shoulder and provides proper balance and support.

OPERATION

▲ WARNING: To reduce the risk of serious personal injury, turn unit off and remove the battery pack before making any adjustments or removing/installing attachments or accessories, when replacing line, or prior to cleaning. An accidental start-up can cause injury.

Installing and Removing the Battery Pack (Fig. F)

▲ WARNING: Ensure the tool/appliance is in the off position before inserting the battery pack.

NOTE: For best results, make sure your battery pack is fully charged.

- To install the battery pack **18** into the tool handle **3**, align the battery pack with the rails inside the tool's handle and slide it into the handle until the battery pack is firmly seated in the tool and ensure that it does not disengage.
- To remove the battery pack from the tool, press the battery pack release button **19** and firmly pull the battery pack out of the tool handle. Insert battery into the charger.

State of Charge Indicator (Fig. A, G)

The DCST975 is equipped with a state of charge indicator. This will display the current level of charge in the battery during use. It does not indicate tool functionality and is subject to variation based on product components, temperature and end-user application.

- The state of charge indicator LEDs **5** will illuminate, indicating the percent of charge in the battery.
- When all four state of charge indicator LEDs **5** illuminate, the battery is fully charged.
- When one state of charge indicator LEDs **5** illuminates, charge is low and then it will flash when the battery is discharged. Remove the battery and charge it.

State of Charge Indicator LED Status

	LEVEL OF CHARGE	CHARGE INDICATOR LED COLOR
	100% - 75%	White
	50% - 75%	White
	20% - 50%	White
	≤20%	White
	Low battery shutdown	White and blinking.
	Battery too hot	All four, red and blinking.

Overloaded Battery Warning (Fig. A, G)

All four state of charge indicator LEDs **5** will illuminate red and then blink when the battery has reached a high temperature. To clear the overloaded battery warning, allow the battery to cool down then restart the trimmer and begin cutting again, this time with less force. Allow the trimmer to cut at its own pace.

Overload LED (Fig. A, G)

The DCST975 has an overload LED **6**. The overload LED **6** will illuminate amber and then blink when the motor or module is overloaded during operation. To clear the overload LED **6**, restart the trimmer and begin cutting again, this time with less force. Allow the trimmer to cut at its own pace.

The overload LED **6** will illuminate red and then blink when the module has reached a high temperature. To clear the overload LED **6**, allow the trimmer to cool down then restart the trimmer and begin cutting again, this time with less force. Allow the trimmer to cut at its own pace.

Proper Hand Position (Fig. H)

▲ WARNING: To reduce the risk of serious personal injury, **ALWAYS** use proper hand position as shown.

▲ WARNING: To reduce the risk of serious personal injury, **ALWAYS** hold securely in anticipation of a sudden reaction.

▲ WARNING: Hold the tool using only the designated gripping surfaces: The powerhead handle and the auxiliary handle.

▲ WARNING: Do not use the pole as a gripping surface.

Proper hand position requires one hand on the main handle **3** and one hand on the auxiliary handle **8**.

Switching On (Fig. G, I)

▲ WARNING: Grip tool firmly when switching on.

▲ CAUTION: Always wear safety glasses and hearing protection. Wear a filter mask if the operation is dusty. Always wear gloves, long pants and substantial closed toe footwear. Keep long hair and loose clothing away from openings and moving parts.

1. The speed control button/wake-up button **4** must be pressed before use to wake up the appliance.

NOTE: The appliance will enter sleep mode after sixty seconds of inactivity. The appliance can also be forced into sleep mode by pressing and holding the speed control button/wake-up button **4** for two seconds.

2. To turn the appliance on, push the lock-off lever **2** forward, and then squeeze the variable speed trigger switch **1**.

3. To turn the appliance off, release the variable speed trigger switch **1** and lock-off lever **2**.

▲ WARNING: Never attempt to lock the trigger switch in the on position.

Adjusting Motor Speed (Fig. G)

The DCST975 is equipped with a speed indicator **7**. The speed indicator **7** will display the chosen speed. There are three speed setting LEDs, ECO mode **28**, standard mode **29** and turbo mode **30**. The speed indicator **7** helps you to optimize the appliance's performance and runtime needed for each job.

1. The speed control button/wake-up button **4** must be pressed before use to wake up the appliance.

NOTE: The tool defaults to ECO mode **28**.



2. Press the speed control button/wake-up button **4**, located on the appliance handle, until the desired speed LED is illuminated.

NOTE: Operate in ECO mode **28** or standard mode **29** for larger projects that require more runtime to complete.

3. Choose turbo mode **30** as needed to cut through heavier growth and for applications that need higher RPM.

NOTE: Runtime will be reduced.

Speed Setting LED Colors

SPEED	SPEED SETTING LED COLOR
 — 28	ECO Mode White
 — 29	Standard Mode White
 — 30	Turbo Mode White

Trimming (Fig. H, J–L)

With the string trimmer on, angle it and swing side to side. Maintain a minimum distance of 24" (610 mm) between the string trimmer guard **12** and your feet.

▲ WARNING: Keep the rotating string roughly parallel with the ground (tilted no more than 30°). This trimmer is not an edger. **DO NOT TILT** the trimmer so that the string is spinning near a right angle to the ground. Flying debris can cause serious injury.

Bump Feed Trimmer Line Feed (Fig. N, O)

Your trimmer comes with 0.095" (2.4 mm) but can also use 0.080" (2.0 mm) or 0.105" (2.7 mm) diameter nylon line. Cutting line **31** will wear faster and require more feeding if the cutting is done along sidewalks or other abrasive surfaces or heavier weeds are being cut.

▲ WARNING: Keep hands away from the cutting line blade **14**. As you use the trimmer, the cutting line **31** will get shorter due to wear. Gently bump the trimmer on the ground while running at normal speed and the cutting line **31** will feed.

NOTE: Each time it feeds the cutting line **31** the ends will be trimmed by the cutting line blade **14** on the guard **12**. You may hear a rattling sound when this occurs. Be sure to follow all instructions and wear appropriate safety glasses, closed toe shoes and long pants. When the trimmer is out of cutting line the last few inches may exit the spool housing all at once.

NOTE: Extending the cutting line **31** beyond the cutting line blade **14** will negatively effect performance, runtime, and the life of the trimmer due to potential of damaging motor. Doing so may void the warranty.

Helpful Trimming Tips

- Use the tip of the string to do the cutting; do not force string head into uncut grass.
- Wire and picket fences cause extra string wear, even breakage. Stone and brick walls, curbs, and wood may wear string rapidly.
- Do not allow spool cap to drag on ground or other surfaces.

- In long growth, cut from the top down and do not exceed 12" (300 mm) high.
- Keep trimmer tilted toward the area being cut; this is the best cutting area.
- The trimmer spins counterclockwise when viewed from behind and above. Cutting from right to left will throw debris toward the guard and catch the trimmings. It is recommended to cut from right to left when near gardens or flower beds as this will help to keep trimmings from being thrown into those areas. Cutting from left to right will throw debris away from the guard. Use this method when debris location is not important.
- Avoid trees and shrubs. Tree bark, wood moldings, siding, and fence posts can easily be damaged by the string.

MAINTENANCE

▲ WARNING: To reduce the risk of serious personal injury, turn unit off and remove the battery pack before making any adjustments or removing/installing attachments or accessories, when replacing line, or prior to cleaning. An accidental start-up can cause injury. Your DEWALT power tool has been designed to operate over a long period of time with minimum maintenance. Continuous satisfactory operation depends upon proper tool care and regular cleaning.

Applying Grease (Fig. M)

The DCST975 needs to be greased after every 50 hours of use.

1. Apply a small amount (3-5 grams) of DEWALT 30301914 grease **33** into the motor grease zerk **32** as shown in Fig. M.

Cleaning

▲ WARNING: Blow dirt and dust out of all air vents with clean, dry air at least once a week. To minimize the risk of eye injury, always wear ANSI Z87.1 approved eye protection when performing this procedure.

▲ WARNING: Never use solvents or other harsh chemicals for cleaning the non-metallic parts of the tool. These chemicals may weaken the plastic materials used in these parts. Use a cloth dampened only with water and mild soap. Never let any liquid get inside the tool; never immerse any part of the tool into a liquid.

Accessories

▲ WARNING: Since accessories, other than those offered by DEWALT, have not been tested with this product, use of such accessories with this product could be hazardous. To reduce the risk of injury, only DEWALT-recommended accessories should be used with this product. Recommended accessories for use with your product are available at extra cost from your local dealer or authorized service center. If you need assistance in locating any accessory, please contact DEWALT. Call 1-800-4-DEWALT (1-800-433-9258) or visit our website: www.dewalt.com.

▲ WARNING: The use of any accessory not recommended by DEWALT for use with this appliance could be hazardous.

▲ WARNING: Do not use any blades, or any accessory or attachment other than those recommended by DEWALT on this trimmer. Serious injury or product damage may result.

Reloading the Cutting Line (Fig. N, O)

▲ CAUTION: Use only DEWALT replacement spools and line. Using any other manufacturer's line can reduce performance, damage the trimmer or cause personal injury. Your trimmer comes with 0.095" (2.4 mm) but can also use 0.080" (2.0 mm) or 0.105" (2.7 mm) diameter nylon line that is spiral-shaped with smooth round edges. Do not use other size lines. This can degrade performance, cause damage to the unit or injury.

▲ CAUTION: To avoid appliance damage, if the cutting line protrudes beyond the trimming blade, cut it off so that it just reaches the blade.

Use only DEWALT replacement line. Do not use wire.

1. Remove battery.
2. Cut a maximum length of 20 ft (6 m) of 0.105", 30 ft (9 m) of 0.095" and 40 ft (12 m) of 0.080" cutting line.
3. Align the spool housing eyelets **34** with the white line **35** on the spool grip cover **36**.
4. Thread one end of the trimmer line through an eyelet.
5. Guide the cutting line through to the second eyelet and continue to pull the line through until there are equal lengths of cutting line **31** on each side of the spool housing **13**.
6. Secure the spool cap from moving with one hand. Using your other hand, wind the cutting line **31** onto the spool by rotating the spool grip cover **36** counterclockwise.
7. Continue winding until 5" (130 mm) of string remain on each side of the spool housing.

Replacing Spool Assembly (Fig. A, P)

1. Remove the battery.
 2. Rotate the spool housing **13** until the hole **37** in the spindle plate aligns with notch **38** in the gear case **11**. Insert the locking rod **16** or a screwdriver through the notch and into the hole, to prevent the spindle from turning.
 3. Unscrew and remove the spool housing **13** by turning the spool grip cover **36** clockwise.
- NOTE:** Do not try to remove the spool housing **13** by turning the spool housing **13**.
4. Remove spindle plate **39** before installing a new spool housing. Remove any dirt and grass from the gear case and spindle plate.
 5. Install spindle plate **39** onto the shaft **40**, so the notch is facing towards the gear case **11**.
 6. Align the spindle plate hole **37** and notch **38**, insert the locking rod **16** or screwdriver back into the hole **37** and thread the new spool housing counterclockwise. Securely tighten the new spool housing onto the shaft **40**.

Replacing Guard With Extended Coverage Guard (Fig. Q)

An extended coverage guard is available (sold separately) for extra coverage if desired. Use DeWALT replacement guard Part Number NA693585.

▲ WARNING: *Never operate appliance without guard firmly in place.*

1. Remove the spool housing as described in the **Replacing Spool Assembly** section.
2. Use a 3 mm hex wrench (not included) to remove the four guard screws **24** as shown in Fig. Q.
3. Lift the guard off.
4. Attach the extended coverage guard **41** to the gear case **11** with the four guard screws **24**, washers **25** and plate **26** and then tighten the screws to secure in position as shown in Fig. Q.
5. Install the spool housing as described in the **Replacing Spool Assembly** section.

Tool Connect™ Chip (Fig. R)

▲ WARNING: *To reduce the risk of serious personal injury, turn unit off and remove the battery pack before making any adjustments or removing/installing attachments or accessories. An accidental start-up can cause injury.*

Your tool is Tool Connect™ Chip ready and has a location for installation of a Tool Connect™ Chip.

Tool Connect™ Chip is an optional application for your smart device (such as a smart phone or tablet) that connects the device to utilize the mobile application for inventory management functions.

Refer to **Tool Connect™ Chip Instruction Sheet** for more information.

Installing the Tool Connect™ Chip

1. Remove the retaining screws **43** that hold the Tool Connect™ Chip protective cover **44** into the tool.
2. Remove the protective cover and insert the Tool Connect™ Chip into the empty pocket **45**.
3. Ensure that the Tool Connect™ Chip is flush with the housing. Secure it with the retaining screws and tighten the screws.
4. Refer to **Tool Connect™ Chip Instruction Sheet** for further instructions.

Repairs

The charger and batteries are not serviceable. There are no serviceable parts inside the charger or battery pack.

▲ WARNING: *To assure product SAFETY and RELIABILITY, repairs, maintenance and adjustment (including brush inspection and replacement, when applicable) should be performed by a factory service center or an authorized service center. Always use identical replacement parts.*

Register Online

Thank you for your purchase. Register your product now for:

- **WARRANTY SERVICE:** Registering your product will help you obtain more efficient warranty service in case there is a problem with your product.
 - **CONFIRMATION OF OWNERSHIP:** In case of an insurance loss, such as fire, flood or theft, your registration of ownership will serve as your proof of purchase.
 - **FOR YOUR SAFETY:** Registering your product will allow us to contact you in the unlikely event a safety notification is required under the Federal Consumer Safety Act.
- Register online at www.dewalt.com/account-login.

Two-Year Commercial Warranty

For warranty terms, go to www.dewalt.com/support/warranty.

To request a written copy of the warranty terms, contact: Customer Service at DeWALT Industrial Tool Co., 701 East Joppa Road, Towson, MD 21286 or call **1-800-4-DeWALT (1-800-433-9258)**.

LATIN AMERICA: This warranty does not apply to products sold in Latin America. For products sold in Latin America, see country-specific warranty information contained in the packaging, call the local company or see website for warranty information.

FREE WARNING LABEL REPLACEMENT: If your warning labels become illegible or are missing, call **1-800-4-DeWALT (1-800-433-9258)** for a free replacement.

TROUBLESHOOTING

Problem	Solution
Unit will not start.	<p>Check battery installation.</p> <p>Check battery charging requirements.</p> <p>Press the On/Off button before squeezing the lock off lever and trigger switch.</p> <p>Check that lock off lever is fully pushed forward prior to moving trigger switch.</p>
Unit shuts down in use.	<p>Charge battery.</p> <p>Unit is being forced. Restart and apply less pressure.</p>

LED Indicator Guide

The section provides a list of possible LED blink patterns, the causes and corrective solutions. The user or maintenance personnel can perform some corrective actions, while others may require the assistance of a qualified DeWALT technician or your dealer.

Overload LED



ORANGE LED

Problem	Solution
Unit stopped working.	<p>Unit is being forced. Restart and apply less pressure.</p> <p>If problem continues, contact DeWALT customer service representative at 1-800-4-DeWALT (1-800-433-9258).</p>



RED LED

Problem	Solution
Unit module is too hot.	<p>Unit is being forced. Let the unit rest and cool down. Restart and apply less pressure.</p> <p>If problem continues, contact DeWALT customer service representative at 1-800-4-DeWALT (1-800-433-9258).</p>

State of Charge Indicator LEDs



BLINKING WHITE LEDs

Problem	Solution
Battery pack is depleted.	<p>Remove and replace the battery pack.</p> <p>If problem continues, contact DeWALT customer service representative at 1-800-4-DeWALT (1-800-433-9258).</p>

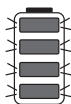

BLINKING RED LEDs

Problem	Solution
Battery is too hot.	<p>Unit is being forced. Let the unit rest and cool down. Restart and apply less pressure.</p> <p>Remove and replace the battery pack. Restart and apply less pressure.</p> <p>If problem continues, contact DeWALT customer service representative at 1-800-4-DeWALT (1-800-433-9258).</p>

Utilisation prévue

Ce DCST975a été conçu pour l'entretien professionnel des pelouses et des jardins. Il contient un système d'alimentation en fil qui nécessite que l'utilisateur frappe doucement la bobine sur le sol pour faire avancer le fil. Il est conseillé de l'utiliser avec les accessoires DEWALT. Ce produit n'est pas une déligneuse et n'est pas conçu pour être utilisé à des fins de délimitation.

NE PAS utiliser cet outil d'autres fins que celles pour lesquelles il a été conçu.

NE PAS utiliser en conditions mouillées ou en présence de liquides ou de gaz inflammables.

NE PAS laisser les enfants entrer en contact avec l'outil. Une supervision est requise lorsque des utilisateurs inexpérimentés utilisent cet outil.

PORTER des lunettes de sécurité appropriées, des chaussures fermées et des pantalons longs.

AVERTISSEMENTS GÉNÉRAUX SUR LA SÉCURITÉ DES OUTILS

▲ AVERTISSEMENT : lisez tous les avertissements de sécurité, toutes les instructions, les illustrations et les caractéristiques fournis avec cet outil électrique. Ne pas suivre toutes les instructions comprises aux présentes peut conduire à un choc électrique, un incendie et/ou des blessures graves.

CONSERVER TOUS LES AVERTISSEMENTS ET TOUTES LES DIRECTIVES POUR UN USAGE ULTÉRIEUR.

Le terme « outil électrique » cité dans les avertissements se rapporte à votre outil électrique à alimentation sur secteur (avec fil) ou par piles (sans fil).

1) Sécurité du lieu de travail

a) **Tenir l'aire de travail propre et bien éclairée.** Les lieux encombrés ou sombres sont propices aux accidents.

b) **Ne pas faire fonctionner d'outils électriques dans un milieu déflamant, tel qu'en présence de liquides, de gaz ou de poussières inflammables.** Les outils électriques produisent des étincelles qui pourraient enflammer la poussière ou les vapeurs.

c) **Éloigner les enfants et les personnes à proximité pendant l'utilisation d'un outil électrique.** Une distraction pourrait en faire perdre la maîtrise à l'utilisateur.

2) Sécurité en matière d'électricité

a) **Les fiches des outils électriques doivent correspondre à la prise. Ne jamais modifier la fiche d'aucune façon. Ne jamais utiliser de fiche d'adaptation avec un outil électrique mis à la terre.** Le risque de choc électrique sera réduit par l'utilisation de fiches non modifiées correspondant à la prise.

b) **Éviter tout contact physique avec des surfaces mises à la terre comme des tuyaux, des radiateurs, des cuisinières et des réfrigérateurs.** Le risque de choc électrique est plus élevé si votre corps est mis à la terre.

c) **Ne pas exposer les outils électriques à la pluie ou à l'humidité.** La pénétration de l'eau dans un outil électrique augmente le risque de choc électrique.

d) **Ne pas utiliser le cordon de façon abusive. Ne jamais utiliser le cordon pour transporter, tirer ou débrancher**

un outil électrique. Tenir le cordon éloigné de la chaleur, de l'huile, des bords tranchants et des pièces mobiles.

Les cordons endommagés ou enchevêtrés augmentent les risques de choc électrique.

e) **Pour l'utilisation d'un outil électrique à l'extérieur, se servir d'une rallonge convenant à cette application.**

L'utilisation d'une rallonge conçue pour l'extérieur réduira les risques de choc électrique.

f) **S'il est impossible d'éviter l'utilisation d'un outil électrique dans un endroit humide, brancher l'outil dans une prise ou sur un circuit d'alimentation dotés d'un disjoncteur de fuite à la terre (GFCI).** L'utilisation de ce type de disjoncteur réduit les risques de choc électrique.

3) Sécurité personnelle

a) **Être vigilant, surveiller le travail effectué et faire preuve de jugement lorsqu'un outil électrique est utilisé. Ne pas utiliser d'outil électrique en cas de fatigue ou sous l'influence de drogues, d'alcool ou de médicaments.**

Un simple moment d'inattention en utilisant un outil électrique peut entraîner des blessures corporelles graves.

b) **Utiliser des équipements de protection individuelle. Toujours porter une protection oculaire.** L'utilisation d'équipements de protection comme un masque antipoussière, des chaussures antidérapantes, un casque de sécurité ou des protecteurs auditifs lorsque la situation le requiert réduira les risques de blessures corporelles.

c) **Empêcher les démarrages intempestifs. S'assurer que l'interrupteur se trouve à la position d'arrêt avant de relier l'outil à une source d'alimentation et/ou d'insérer un bloc-piles, de ramasser ou de transporter l'outil.** Transporter un outil électrique alors que le doigt repose sur l'interrupteur ou brancher un outil électrique dont l'interrupteur est à la position de marche risque de provoquer un accident.

d) **Retirer toute clé de réglage ou clé avant de démarrer l'outil.** Une clé ou une clé de réglage attachée à une partie pivotante de l'outil électrique peut provoquer des blessures corporelles.

e) **Ne pas trop tendre les bras. Conserver son équilibre en tout temps.** Cela permet de mieux maîtriser l'outil électrique dans les situations imprévues.

f) **S'habiller de manière appropriée. Ne pas porter de vêtements amples ni de bijoux. Garder les cheveux et les vêtements à l'écart des pièces mobiles.** Les vêtements amples, les bijoux ou les cheveux longs risquent de rester coincés dans les pièces mobiles.

g) **Si des composants sont fournis pour le raccordement de dispositifs de dépeussierage et de ramassage, s'assurer que ceux-ci sont bien raccordés et utilisés.** L'utilisation d'un dispositif de dépeussierage peut réduire les dangers engendrés par les poussières.

h) **Ne pas laisser votre connaissance acquise suite l'utilisation fréquente des outils vous permettre de baisser la garde et ignorer les principes de sécurité de l'outil.** Un acte irréfléchi peut causer une blessure grave en une fraction de seconde.

4) Utilisation et entretien d'un outil électrique

a) **Ne pas forcer un outil électrique. Utiliser l'outil électrique approprié à l'application.** L'outil électrique approprié effectuera un meilleur travail, de façon plus sûre et à la vitesse pour laquelle il a été conçu.

b) **Ne pas utiliser un outil électrique dont l'interrupteur est défectueux.** Tout outil électrique dont l'interrupteur est défectueux est dangereux et doit être réparé.

c) **Débranchez la fiche de la prise électrique et, si amovible, retirez le bloc-piles de l'outil avant d'effectuer tout ajustement, changement et entreposage de celui-ci.** Ces mesures préventives réduisent les risques de démarrage accidentel de l'outil électrique.

d) **Ranger les outils électriques hors de la portée des enfants et ne permettre à aucune personne n'étant pas familière avec un outil électrique ou son mode d'emploi d'utiliser cet outil.** Les outils électriques deviennent dangereux entre les mains d'utilisateurs inexpérimentés.

e) **Gardez les poignées et surfaces d'emprise propres et libres de tout produit lubrifiant. Vérifier si les pièces mobiles sont mal alignées ou coincées, si des pièces sont brisées ou présentent toute autre condition susceptible de nuire au bon fonctionnement de l'outil électrique. En cas de dommage, faire réparer l'outil électrique avant toute nouvelle utilisation.** Beaucoup d'accidents sont causés par des outils électriques mal entretenus.

f) **S'assurer que les outils de coupe sont aiguisés et propres.** Les outils de coupe bien entretenus et affûtés sont moins susceptibles de se coincer et sont plus faciles à maîtriser.

g) **Utiliser l'outil électrique, les accessoires, les forets, etc. conformément aux présentes directives en tenant compte des conditions de travail et du travail à effectuer.** L'utilisation d'un outil électrique pour toute opération autre que celle pour laquelle il a été conçu est dangereuse.

h) **Garder vos mains et les surfaces de prise sèches, propres et libres de graisse et de poussière.** Les mains et les surfaces de prise glissante ne permettent pas la manutention et le contrôle sécuritaires de l'outil dans les situations imprévues.

5) Utilisation et entretien du bloc-piles

a) **Ne recharger l'outil qu'au moyen du chargeur précisé par le fabricant.** L'utilisation d'un chargeur qui convient à un type de bloc-piles risque de provoquer un incendie s'il est utilisé avec un autre type de bloc-piles.

b) **Utiliser les outils électriques uniquement avec les bloc-piles conçus à cet effet.** L'utilisation de tout autre bloc-piles risque de causer des blessures ou un incendie.

c) **Lorsque le bloc-piles n'est pas utilisé, le tenir éloigné des objets métalliques, notamment des trombones, de la monnaie, des clés, des clous, des vis ou autres petits objets métalliques qui peuvent établir une connexion entre les deux bornes.** Le court-circuit des bornes du bloc-piles risque de provoquer des brûlures ou un incendie.

d) **En cas d'utilisation abusive, le liquide peut gicler hors du bloc-piles; éviter tout contact avec ce liquide. Si un contact accidentel se produit, laver à grande eau. Si le liquide entre en contact avec les yeux, obtenir**

également des soins médicaux. Le liquide qui gicle hors du bloc-piles peut provoquer des irritations ou des brûlures.

e) **Ne pas utiliser de bloc-piles ou outil qui a été endommagé ou modifié.** Les unités endommagées ou modifiées peuvent avoir une réaction imprévisible résultant en un incendie, une explosion ou un potentiel de blessure.

f) **Ne pas exposer de bloc-piles ou l'outil aux flammes ou à des températures excessives.** L'exposition aux flammes ou à une température au-dessus de 130 °C (265 °F) pourrait causer une explosion.

g) **Suivre toutes les instructions de recharge et ne rechargez pas le bloc-piles ou l'outil à des températures hors de la plage de température indiquée dans les instructions.** Une recharge non conforme ou à une température hors des limites spécifiées peut endommager les piles et augmenter le risque d'incendie.

6) Réparation

a) **Faire réparer l'outil électrique par un réparateur professionnel en n'utilisant que des pièces de rechange identiques.** Cela permettra de maintenir une utilisation sécuritaire de l'outil électriques.

b) **Ne jamais réparer des blocs-piles endommagés.** La réparation de blocs-piles doit seulement être effectuée par le fabricant ou les fournisseurs de service autorisés.

Avertissements de sécurité concernant le taille-bordures et le taille-haie

a) **Ne pas utiliser la machine si les conditions météorologiques sont mauvaises, particulièrement s'il existe un risque de foudre.** Cela réduit le risque d'être frappé par la foudre.

b) **Inspectez soigneusement la zone où la machine doit être utilisée pour y détecter la faune.** La faune peut être blessée par la machine en fonctionnement.

c) **Inspectez soigneusement la zone où la machine doit être utilisée et retirez tous la cailloux, bâtons, fils, os et autres objets étrangers.** Les objets projetés peuvent provoquer des dommages corporels.

d) **Avant d'utiliser la machine, inspectez-la toujours visuellement pour vérifier que la lame et son ensemble ne sont pas endommagés.** Les pièces endommagées augmentent le risque de blessure.

e) **Suivez les instructions pour le changement d'accessoires.** Des écrous ou des boulons de fixation de la lame mal serrés risquent d'endommager la lame ou d'entraîner son détachement.

f) **Portez des protections pour les yeux, les oreilles, la tête et les mains.** Un équipement de protection adéquat permet de réduire les blessures dues à la projection de débris ou au contact accidentel avec le fil de coupe ou la lame.

g) **Lorsque vous utilisez la machine, portez toujours des chaussures antidérapantes de protection. N'utilisez pas la machine pieds nus ou que vous portez des sandales ouvertes.** Cela réduit le risque de blessure aux pieds due au contact du pied avec les lames ou les fils en mouvement.

h) **Lorsque vous utilisez la machine, portez toujours des pantalons longs.** La peau exposée augmente la probabilité de blessure par des objets projetés.

i) **Tenez les passants à l'écart lorsque vous utilisez la machine.** Les débris projetés peuvent causer une blessure corporelle grave.

j) **Utilisez toujours les deux mains lorsque vous utilisez la machine.** Tenir la machine à deux mains permet d'éviter les pertes de contrôle.

k) **Tenez la machine uniquement par les surfaces de préhension isolées, car le fil de coupe ou la lame peut entrer en contact avec des câbles invisibles.** Si le fil de coupe ou la lame entre en contact avec un fil sous tension, les parties métalliques exposées de la machine risquent d'être sous tension et de provoquer un choc électrique à l'opérateur.

l) Gardez toujours une bonne assise et n'utilisez la machine qu'en vous tenant au sol. Les surfaces glissantes et instables comme les échelles peuvent causer une perte d'équilibre ou de contrôle de la machine.

m) **N'utilisez pas la machine sur des pentes excessivement abruptes.** Cela réduit le risque de perdre le contrôle, de glisser et de tomber, entraînant des blessures.

n) **Lorsque vous travaillez en pente, assurez toujours votre équilibre, travaillez toujours transversalement à la pente, jamais de haut en bas et faites preuve de la plus extrême prudence en changeant de direction.** Cela réduit le risque de perdre le contrôle, de glisser et de tomber, entraînant des blessures.

o) **Tenez toutes les parties du corps éloignées du couteau, du fil ou de la lame lorsque la machine est en marche.** Avant de démarrer la machine, assurez-vous que le couteau, le fil ou la lame n'est pas en contact avec quoi que ce soit. Un moment d'inattention lors de l'utilisation de la machine peut entraîner des blessures pour vous-même ou pour d'autres personnes.

p) **N'utilisez pas la machine plus haut que la taille.** Cela aide à prévenir le contact involontaire avec le couteau ou la lame et permet un meilleur contrôle de la machine dans des situations imprévues.

q) **Lorsque vous coupez des broussailles ou des jeunes arbres tendus, faites attention au rebond.** Lorsque la tension des fibres de bois se relâche, les broussailles ou les jeunes arbres risquent de heurter l'opérateur et/ou de rendre la machine incontrôlable.

r) **Soyez très prudent lorsque vous coupez des broussailles et des arbrisseaux.** Les matières fines peuvent être attrapées par la lame et être projetées vers vous ou vous faire perdre l'équilibre.

s) Gardez le contrôle de la machine et ne touchez pas les couteaux, les fils ou les lames et les autres pièces mobiles dangereuses lorsqu'ils sont encore en mouvement. Vous réduirez ainsi les risques de blessures causés par les pièces en mouvement.

t) Lorsque dégagez des matières coincées ou que vous entretenez la machine, assurez-vous que tous les interrupteurs sont éteints que le cordon d'alimentation est débranché. Un démarrage inopiné de la machine lors du dégagement de matériaux coincés ou de l'entretien peut entraîner des blessures graves.

u) Transportez la machine éteinte et à l'écart de votre corps. Une manipulation correcte de la machine réduira le risque de contact accidentel avec un couteau, un fil ou une lame en mouvement.

v) **N'utilisez que des couteaux, des fils, des têtes de coupe et des lames de rechange spécifiés par le fabricant.** Des pièces de rechange incorrectes peuvent augmenter le risque de rupture et de blessure.

w) **Lorsque vous dégagez un matériau coincé ou que vous procédez à l'entretien de la machine, assurez-vous que l'interrupteur est éteint et que le bloc-piles est retiré.** Un démarrage inopiné de la machine lors du dégagement de matériaux coincés ou de l'entretien peut entraîner des blessures graves.

CONSIGNES IMPORTANTES DE SÉCURITÉ

▲ **AVERTISSEMENT :** afin de réduire le risque de blessure :

- Avant toute utilisation, assurez-vous que toutes les personnes qui utilisent cet appareil lisent et assimilent toutes les consignes de sécurité et les autres renseignements de sécurité compris dans le présent manuel.
- Conservez ces instructions et consultez-les souvent.

LISEZ TOUTES LES INSTRUCTIONS

▲ **AVERTISSEMENT :** lors de l'utilisation d'outils de jardinage électriques, les mesures de précaution de base devraient toujours être prises pour réduire la possibilité d'incendie, de choc électrique et de blessures, en suivant les recommandations suivantes.

1. **Gardez la zone de travail propre et bien éclairée.** Les aires encombrées ou sombres favorisent les accidents.
2. **Évitez les environnements dangereux : NE PAS utiliser des outils dans des endroits humides ou mouillés. NE PAS utiliser les outils électriques portatifs dans une atmosphère gazeuse ou explosive.** Les moteurs de ces outils produisent des étincelles et ces étincelles pourraient enflammer les vapeurs.
3. **Ne pas utiliser sous la pluie ou dans des zones humides.**
4. **Gardez tous les passants éloignés :** à une distance sécuritaire de l'aire de travail, particulièrement les enfants.
5. **Portez des vêtements appropriés : ne pas porter des vêtements amples ou des bijoux. Ils peuvent se coincer dans les pièces mobiles.** Les gants et les chaussures à semelles en caoutchouc solides sont recommandés lorsque vous travaillez à l'extérieur. Portez une protection pour vos cheveux afin de les retenir.
6. **Portez toujours une protection des yeux - portez une protection des yeux approuvée ANSI Z87.1 en tout temps lorsque le bloc-piles est installé. Utilisez également un masque facial ou antipoussière et une protection auditive.** Les lunettes de sécurité et les protections auditives sont en vente dans votre DEWALT Centre de service ou établissement d'entretien agréé local.
7. **Utilisez le bon outil :** ne pas utiliser cet outil pour toute tâche autre que celles pour lesquelles il est conçu.
8. **Évitez les démarrages accidentels :** ne pas transporter avec votre doigt sur la gâchette si la pile est installée.
9. **Ne pas forcer l'appareil - le travail sera mieux fait et avec moins de risque de blessure à la vitesse pour laquelle il a été conçu.**
10. **Ne pas s'étirer :** maintenez vos pieds bien daplomb sur le sol et un bon équilibre en tout temps.
11. **Demeurez vigilant : regardez ce que vous faites. Faites preuve de bon sens. NE PAS utiliser sous l'influence de l'alcool ou de drogues, ou si vous êtes fatigué ou malade.**
12. **Empêchez le démarrage involontaire. Assurez-vous que la gâchette est en position Arrêt avant de brancher à une source d'alimentation et/ou un bloc-piles, lorsque vous ramassez ou transportez l'outil.** Transporter l'appareil avec votre doigt sur la gâchette ou mettre sous tension des outils électriques dont la gâchette est en marche favorise les accidents.
13. **Débranchez l'appareil :** Retirez toujours la pile lorsque vous n'utilisez pas l'outil, avant de réparer, lorsque vous changez les accessoires comme les lames et autres.
14. **Entreposez les outils arrêtés à l'intérieur :** lorsqu'ils ne sont pas utilisés, les outils doivent être entreposés à l'intérieur

dans un endroit sec et élevé ou verrouillé hors de portée des enfants.

15. **Entretenez soigneusement l'outil : gardez bords coupants aiguisés et nettoyez pour une meilleure performance et afin de réduire le risque de blessure. Pour lubrifier l'outil et remplacer les accessoires, suivez les directives du manuel.** Gardez vos mains sèches, propres et exemptes de graisse et de poussière.

16. **Vérifiez les pièces endommagées : avant toute utilisation ultérieure de l'outil, un protecteur ou une autre pièce qui est endommagé doit être soigneusement vérifié afin de déterminer s'il fonctionnera correctement et s'il effectuera la fonction prévue. Vérifiez l'alignement des pièces qui se déplacent, le bris des pièces, le montage et tout autre état qui peut affecter son utilisation.** Une protection ou une autre pièce qui est endommagé doit être convenablement réparée ou remplacée par un centre de services agréé sauf mention contraire dans ce guide.

17. **Dommages à l'appareil :** si l'appareil est frappé ou emmêlé avec un objet étranger, arrêtez-le immédiatement, retirez le bloc-piles, vérifiez les dommages et faites-les réparer avant toute utilisation ultérieure.

18. **Ne pas immerger l'outil dans l'eau ou l'asperger avec un tuyau. Ne pas laisser pénétrer tout liquide à l'intérieur.** Si l'outil est mouillé, laissez-le sécher pendant au moins 48 heures.

19. **NE PAS** entreposer l'outil sur ou près de fertilisants ou de produits chimiques.

20. **Ne pas saisir les lames de coupe exposées ou les bords coupants lorsque vous prenez ou tenez l'appareil.**

21. **NE PAS** nettoyer avec une laveuse à pression.

22. **NE PAS** charger l'outil sous la pluie ou dans des endroits mouillés.

23. **NE PAS** utiliser l'appareil avec la pile sous la pluie.

24. **Retirez la pile ou déconnecter la pile** avant de réparer, nettoyer ou retirer la matière provenant de l'outil de jardinage.

25. **Ne pas laisser votre connaissance acquise suite l'utilisation fréquente des outils vous permettre de baisser la garde et ignorer les principes de sécurité de l'outil.** Un acte irréfléchi peut causer une blessure grave en une fraction de seconde.

26. **Ne pas utiliser l'outil si la gâchette ne fonctionne pas normalement.** Tout outil électrique qui ne peut être contrôlé avec la gâchette est dangereux et doit être réparé.

27. **Entreposez les outils arrêtés hors de portée des enfants et ne laissez pas les personnes qui ne connaissent pas l'outil ou ces instructions utiliser l'outil électrique.** Les outils électriques sont dangereux entre les mains d'utilisateurs non formés.

28. **ENTRETIEN - Faites réparer votre outil électrique par un réparateur qualifié en utilisant seulement des pièces de rechange identiques.** Ceci assurera le maintien de la sécurité de l'outil.

29. **Lorsque vous n'utilisez pas le bloc-piles, gardez-le hors de portée d'autres objets métalliques, comme les trombones, les pièces de monnaie, les clés, les clous, les vis et autres petits objets métalliques qui peuvent connecter une borne à une autre.** Faire un court-circuit entre les bornes des piles peut entraîner des brûlures ou un incendie.

30. **En conditions abusives, du liquide peut être éjecté de la pile; évitez le contact.** Si un contact se produit

accidentellement, rincez avec de l'eau. Si du liquide entre en contact avec les yeux, consultez aussi un médecin. Le liquide éjecté de la pile peut entraîner une irritation ou des brûlures.

31. **Ne pas utiliser un bloc-piles ou un appareil qui est endommagé ou qui a été modifié.** Les piles endommagées ou modifiées peuvent avoir un comportement imprévisible entraînant un incendie, une explosion ou un risque de blessure.

32. **Ne pas exposer le bloc-piles ou l'appareil au feu ou à une température excessive.** L'exposition au feu ou à une température supérieure à 265 °F (129 °C) peut provoquer une explosion.

CONSERVEZ CES INSTRUCTIONS

Avertissements de sécurité supplémentaires

▲ **AVERTISSEMENT : afin de réduire le risque de blessures par rebond (ricochet), travaillez à distance de tout objet solide à proximité comme un mur, des marches, une grosse pierre, un arbre, etc.**

- **PROTECTION** - n'utilisez pas cet appareil sans protection fixée.

- **PORTEZ DES VÊTEMENTS APPROPRIÉS** - ne portez pas de vêtements amples ou de bijoux. Ils peuvent se coincer dans les pièces mobiles. Les gants et les chaussures à semelles en caoutchouc solides sont recommandés lorsque vous travaillez à l'extérieur. Ne pas utiliser cet outil lorsque vous êtes pieds nus ou que vous portez des sandales ouvertes. Portez des pantalons longs pour protéger vos jambes. Portez une protection pour vos cheveux afin de les retenir.

- **GARDEZ VOTRE VISAGE, VOS MAINS ET VOS PIEDS HORS DE PORTEE DU FIL EN ROTATION EN TOUT TEMPS.** Le fil en rotation a pour fonction de couper. Soyez prudent lorsque vous taillez autour des moustiquaires et des plantes désirables.

- **GARDEZ TOUS LES PASSANTS ÉLOIGNÉS** à une distance sécuritaire de la zone de travail, particulièrement les enfants. ASSUREZ-VOUS que les autres personnes et les animaux sont à une distance d'au moins 100 pieds (30 m).

- **FAITES TRÈS ATTENTION** lorsque vous travaillez près d'objets solides et au besoin, taillez à la main.

- **DOMMAGES À L'APPAREIL :** en cas de choc ou d'enchevêtrement avec un corps étranger, arrêtez immédiatement l'outil, retirez la pile, vérifiez les dommages et faites-les réparer avant de tenter de le réutiliser. Ne l'utilisez pas avec un moyeu ou une bobine brisés.

- **DEMEUREZ VIGILANT** - n'utilisez pas cet outil lorsque vous êtes fatigué, malade ou sous l'influence de l'alcool, de drogues ou de médicaments.

- **NE PAS** immerger l'outil dans l'eau ou l'asperger avec un tuyau.

- **NE PAS** laisser pénétrer du liquide à l'intérieur. Si l'outil est mouillé, laissez-le sécher pendant au moins 48 heures.

- **NE PAS** nettoyer avec une laveuse à pression.

- **NE PAS** entreposer l'appareil sur ou près de fertilisants ou de produits chimiques.

- **NE PAS** charger l'outil sous la pluie ou dans des endroits mouillés.

- **ENTREPOSEZ LES APPAREILS ARRÊTÉS À L'INTÉRIEUR** - lorsqu'ils ne sont pas utilisés, les appareils doivent être entreposés à l'intérieur dans un endroit sec et verrouillé hors de portée des enfants.

- **Attention aux objets projetés.**

• **NE PAS** utiliser de lames métalliques.

⚠ ATTENTION : utilisez seulement des bobines et du fil de remplacement DEWALT. Utiliser un fil de tout autre fabricant peut réduire la performance, endommager le coupe-bordure-bordures ou causer une blessure corporelle. Votre coupe-bordure utilise un fil de 0,080 po (2,0 mm) de diamètre mais peut également utiliser un fil de 0,095 po (2,4 mm) ou de 0,105 po (2,7 mm) en spirale avec des bords arrondis et lisses. Ne pas utiliser d'autres formats de fil. Cela peut réduire la performance, causer des dommages à l'outil ou une blessure.

⚠ AVERTISSEMENT : si la gâchette ne met pas l'outil en marche ou si elle ne l'éteint pas, ne pas se servir de l'outil. Tout appareil qui ne peut être contrôlé avec la gâchette est dangereux et doit être réparé.

Renseignements de sécurité supplémentaires

⚠ AVERTISSEMENT : ne modifiez jamais l'outil électrique ou toute pièce de celui-ci. Cela pourrait entraîner des dommages matériels ou des blessures corporelles.

⚠ AVERTISSEMENT : portez TOUJOURS des lunettes de sécurité. Les lunettes ordinaires NE SONT PAS des lunettes de sécurité. Utilisez également un masque facial si l'opération est poussiéreuse. PORTEZ TOUJOURS UN ÉQUIPEMENT DE SÉCURITÉ CERTIFIÉ :

- protection oculaire ANSI Z87.1 (CAN/CSA Z94.3),
- protection auditive ANSI S12.6 (S3.19),
- protection respiratoire NIOSH/OSHA/MSHA.

⚠ AVERTISSEMENT : certaines poussières contiennent des produits chimiques reconnus dans l'État de la Californie pour causer le cancer et des anomalies congénitales ou autres effets nuisibles sur la reproduction. Certains exemples de ces produits chimiques sont :

- des composants de fertilisants,
- des composants d'insecticides, d'herbicides et de pesticides,
- l'arsenic et le chrome provenant du bois de construction traité chimiquement.

Pour réduire votre exposition à ces produits chimiques, portez un équipement de sécurité approuvé, comme un masque cache-poussière spécialement conçu pour filtrer les particules microscopiques.

• Évitez le contact prolongé avec la poussière provenant du ponçage mécanique, du sciage, de l'aiguisage, du perçage et d'autres activités de construction. Portez des vêtements protecteurs et lavez vos zones exposées avec du savon et de l'eau. Permettre à la poussière d'entrer dans votre bouche, vos yeux ou se déposer sur la peau peut favoriser l'absorption des produits chimiques dangereux.

⚠ AVERTISSEMENT : l'utilisation de cet outil peut entraîner la génération et/ou la dispersion de poussières susceptibles de provoquer des lésions graves et permanentes des voies respiratoires ou d'autres lésions. Utilisez toujours une protection respiratoire approuvée par NIOSH/OSHA.

⚠ AVERTISSEMENT : portez toujours une protection auditive personnelle appropriée conforme à ANSI S12.6 (S3.19) durant l'utilisation. Dans certaines conditions et selon la durée d'utilisation, le bruit provenant de ce produit peut contribuer à la perte de l'audition.

⚠ ATTENTION : lorsque vous ne l'utilisez pas, placez l'outil sur le côté sur une surface stable là où cela

n'entraînera pas un risque de trébuchement ou de chute. Certains outils avec de gros blocs-piles tiennent debout, mais ils peuvent facilement être renversés.

• **Les événements couvrent souvent des pièces qui se déplacent et doivent être évités.** Des vêtements amples, les bijoux ou les cheveux longs peuvent se coincer dans des pièces qui déplacent.

L'étiquette sur votre outil peut comporter les symboles suivants. Les symboles et les définitions sont les suivants :

V	volts	⚠	symbole d'alertes de sécurité
Hz	hertz	☀	rayonnement visible - ne regardez pas directement la lampe
min	minutes	⚡	portez une protection respiratoire
— — — ou CC	courant continu	👁	portez une protection oculaire
Ⓜ	Structure de classe I (mise à la terre)	👂	portez une protection auditive
... /min	par minute	📖	lisez toute la documentation
BPM	battements par minute	☂	ne pas exposer à la pluie
IPM	impacts par minute	⚠	Risque d'objets projetés. Gardez les passants à l'écart.
OPM	oscillations par minute	🌀	Seule la bobine de fil doit être utilisée sur l'outil avec cette protection. Des lames ne doivent pas être utilisés.
Tr/min	tours par minute	🚧	Gardez les personnes et les animaux à une distance minimum de 100 m de la zone de travail.
sfpm	pieds de surface par minute		
CPM	coups par minute		
A	ampères		
W	watts		
Wh	Wattheures		
Ah	ampères-heures		
~ ou CA	courant alternatif		
⚡ ou CA/CC	courant alternatif ou continu		
Ⓜ	Structure de classe II (doublement isolé)		
n _{0n}	vitesse à vide		
n	vitesse nominale		
PSI	livres par pouce carré		
Ⓜ	borne de terre		

ASSEMBLAGE ET RÉGLAGES

⚠ AVERTISSEMENT : afin de réduire le risque des blessures corporelles graves, arrêtez l'appareil et retirez le blocs-piles avant d'effectuer tout réglage ou de retirer/installer des pièces ou des accessoires, when replacing line, or prior to cleaning. Un démarrage accidentel peut causer des blessures.

Fixer la poignée auxiliaire (Fig. A, B)

⚠ AVERTISSEMENT : la poignée auxiliaire 8 doit être installée au moins à 250 mm de la poignée principale 3 et au moins à 17,75 po (450 mm) du cercle de coupe.

Suivez le diagramme ci-dessous pour calculer où installer la poignée auxiliaire 8 :

- Hauteur de la poignée principale
- Cercle de coupe
- Surface plane et de niveau

d. Distance entre la poignée auxiliaire et la poignée arrière.

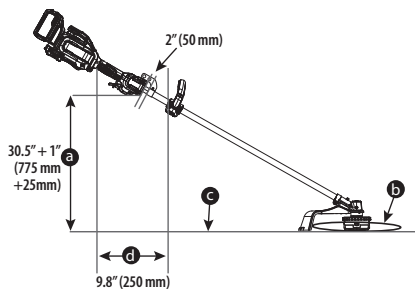

- Placez la poignée auxiliaire **8** sur le dessus de la base de la poignée **20** afin que la tige **9** soit entre elles. Maintenez la poignée auxiliaire en place et faites glisser les boulons de la poignée **21** et les rondelles **22** dans la poignée par le haut, en vissant dans les écrous **23** de la base de la poignée.
- Serrez les boulons de la poignée à l'aide d'une clé hexagonale de 4 mm (non fournie). Assurez-vous que la poignée est fixée de façon sécuritaire.
- Répétez de l'autre côté de la poignée auxiliaire.

Assembler la protection (Fig. A, C)

▲ AVERTISSEMENT : NE JAMAIS FAIRE FONCTIONNER l'outil SANS QUE LA PROTECTION SOIT FERMEMENT FIXÉE EN PLACE. La protection doit toujours être bien fixée à l'outil pour protéger les utilisateurs.

- Placez la protection du taille-bordures **12** en position comme indiqué dans Fig. A, C.
- Utilisez une clé hexagonale de 3 mm (non fournie) pour la fixer au carter d'engrenage **11** à l'aide des quatre vis de protection **24**, des rondelles **25** et de la plaque **26** et serrez-la fermement.

Installer la bobine (Fig. A, D)

- Retirez le bloc-piles.
- Assurez-vous que la protection du coupe-bordure **12** est installée avant de continuer.
- Installez la plaque de la tige **39** sur l'arbre **40**, de sorte que l'encoche soit orientée vers le boîtier d'engrenage.
- Alignez le trou dans la plaque de la tige **37** et l'encoche **38**, réinsérez la tige de verrouillage **16** or le tournevis dans le trou **37** et vissez le nouveau boîtier de la bobine dans le sens antihoraire.
- Serrez fermement le nouveau carter de bobine sur l'arbre **40**.

Fixer et ajuster la sangle d'épaule (Fig. E, H)

▲ AVERTISSEMENT : la sangle d'épaule doit être passée par-dessus une seule épaule plutôt qu'en diagonale par rapport au corps. Voir la Fig. E.

Une sangle d'épaule **15** est recommandée pour tous les outils dont le poids total dépasse 13 lb. (6 kg). (Le poids total inclut l'outil, l'accessoire et le bloc-pile.) Fixez la sangle à l'outil comme illustré à la Fig. E et ajustez-la pour un équilibre et un soutien appropriés.

- Enclenchez le fermoir de la sangle d'épaule **27** sur le support de sangle **10** situé sur la tige **9**, juste devant la gâchette MARCHE/ARRÊT comme illustré dans la Fig. H.

- Réglez la sangle d'épaule **15** afin qu'elle passe sur votre épaule et assure un équilibre et un soutien adéquats.

FONCTIONNEMENT

▲ AVERTISSEMENT : afin de réduire le risque des blessures corporelles graves, arrêtez l'appareil et retirez le bloc-piles avant d'effectuer tout réglage ou de retirer/installer des fixations ou des accessoires, when replacing line, or prior to cleaning. Un démarrage accidentel peut causer des blessures.

Installation et retrait du bloc-piles (Fig. F)

▲ AVERTISSEMENT : assurez-vous que l'outil/appareil est en position d'arrêt avant d'insérer la batterie.

REMARQUE : pour une meilleure performance, assurez-vous que le bloc-piles est complètement chargé.

- Pour installer le bloc-piles **18** dans l'outil, alignez le bloc-piles avec les glissières à l'intérieur de la poignée de l'outil et glissez-le dans la poignée jusqu'à ce que le bloc-piles soit bien placé dans l'outil et assurez-vous qu'il est enclenché.
- Pour retirer le bloc-piles de l'outil, appuyez sur le bouton de libération **19** et tirez-le fermement hors de la poignée de l'outil. Insérez-le dans le chargeur.

Voyant de l'état de charge (Fig. A, G)

Le DCST975 est muni d'un voyant de l'état de charge.

Il affiche le niveau de charge actuel de la pile en cours d'utilisation. Il n'indique pas la fonctionnalité de l'outil et peut varier selon les composants du produit, la température et l'application d'utilisation finale.

- Les voyants à DEL de l'état de chargement **5** s'allument, indiquant le pourcentage de charge de la pile.
- Lorsque les quatre voyants DEL de l'état de chargement **5** s'allument, la pile est complètement chargée.
- Lorsque l'un des voyants DEL de l'état de chargement **5** s'allume, la charge est faible, puis il clignote lorsque la pile est déchargée. Retirez la pile et rechargez-la.

État des voyants DEL de l'état de chargement

	NIVEAU DE CHARGE	COULEUR DU VOYANT À DEL DE CHARGE
	100 % - 75 %	Blanc
	50 % - 75 %	Blanc
	20 % - 50 %	Blanc
	≤ 20 %	Blanc
	Arrêt en cas de pile faible	Blanc et clignotant.
	Pile trop chaude	Les quatre, rouges et clignotantes.

Avertissement de pile surchargée (Fig. A, G)

Les quatre voyants DEL d'état de chargement **5** s'allument en rouge, puis clignotent lorsque la pile a atteint une température élevée. Pour effacer l'avertissement de pile surchargée, laissez la pile refroidir, puis redémarrez le taille-bordures et recommencez la coupe, cette fois-ci avec moins de force. Laissez le taille-bordures couper à son propre rythme.

Voyant de surcharge (Fig. A, G)

Le DCST975 est équipé d'un voyant de surcharge 6.

Le voyant DEL de surcharge 6 s'allume en orange puis clignote lorsque le moteur ou le module est surchargé pendant le fonctionnement. Pour effacer le voyant DEL de surcharge 6, redémarrez le taille-bordures et recommencez la coupe, cette fois-ci avec moins de force. Laissez le taille-bordures couper à son rythme.

Le voyant DEL de surcharge 6 s'allume en rouge puis clignote lorsque le module a atteint une température élevée. Pour effacer le voyant DEL de surcharge 6, laissez le taille-bordures refroidir, puis redémarrez-le et recommencez la coupe, cette fois-ci avec moins de force. Laissez le taille-bordures couper à son rythme.

Position correcte des mains (Fig. H)

▲ AVERTISSEMENT : afin de réduire tout risque de graves blessures, veillez à **TOUJOURS** respecter la position des mains recommandée et illustrée.

▲ AVERTISSEMENT : afin de réduire le risque de grave blessure, veillez à **TOUJOURS** tenir l'équipement fermement afin d'anticiper toute réaction soudaine qu'il pourrait avoir.

▲ AVERTISSEMENT : tenir l'outil seulement pas les surfaces de préhension prévues : La poignée du moteur et la poignée auxiliaire.

▲ AVERTISSEMENT : ne pas utiliser le manche comme surface de préhension.

Une position des mains appropriée nécessite une main sur la poignée principale 3 et une main sur la poignée auxiliaire 8.

Mise en marche (Fig. G, I)

▲ AVERTISSEMENT : saisissez fermement l'outil lors de la mise en marche.

▲ ATTENTION : portez toujours des lunettes de sécurité et une protection auditive. Portez un masque filtrant s'il y a de la poussière durant l'utilisation. Portez toujours des gants, un pantalon long et des chaussures fermées. Se garder de rapprocher une chevelure longue ou des vêtements amples des ouvertures et des pièces mobiles.

1. Vous devez appuyer sur le bouton de réglage de la vitesse/réveil 4 avant d'utiliser l'appareil pour le réveiller. **REMARQUE :** l'appareil passe en mode veille après soixante secondes d'inactivité. Vous pouvez également forcer l'appareil à passer en mode veille en maintenant le bouton de réglage de la vitesse/réveil 4 enfoncé pendant deux secondes.

2. Pour mettre l'appareil en marche, poussez le levier de verrouillage 2 vers l'avant et appuyez sur la gâchette à vitesse variable 1.

3. Pour éteindre l'appareil, relâchez la gâchette à vitesse variable 1 et le levier de verrouillage 2.

▲ AVERTISSEMENT : ne tentez jamais de verrouiller la gâchette lorsque l'outil est en marche.

Régler de la vitesse du moteur (Fig. G)

Le DCST975 est équipé d'un indicateur de vitesse 7. L'indicateur de vitesse 7 affiche la vitesse choisie. Il existe trois voyants de réglage de la vitesse, le mode ECO 28, le mode standard 29 et le mode turbo 30. L'indicateur de vitesse 7 vous aide à optimiser les performances de l'appareil et le temps de fonctionnement nécessaire pour chaque tâche.

1. Vous devez appuyer sur le bouton de réglage de la vitesse/réveil 4 avant d'utiliser l'appareil pour le réveiller.

REMARQUE : l'outil est par défaut en mode ECO 28.



2. Appuyez sur le bouton de contrôle de la vitesse/réveil 4, situé sur la poignée de l'appareil, jusqu'à ce que le voyant de la vitesse souhaitée s'allume.

REMARQUE : utilisez le mode ECO 28 ou le mode standard 29 pour les projets plus importants qui nécessitent plus de temps de fonctionnement.

3. Choisissez le mode turbo 30 selon les besoins pour couper les végétaux les plus denses et pour les applications qui nécessitent une vitesse de rotation plus élevée.

REMARQUE : la durée d'utilisation sera réduite.

Couleurs des voyants de réglage de la vitesse

	VITESSE	COULEUR DU VOYANT DU RÉGLAGE DE LA VITESSE
	Mode ÉCO — 28	Blanc
	Mode standard — 29	Blanc
	Mode turbo — 30	Blanc

Coupe des bordures (Fig. H, J–L)

Le taille-bordures en marche, inclinez-le et balancez-le d'un côté à l'autre.

Maintenez une distance minimale de 24 po (610 mm) entre la protection du taille-bordures 12 et vos pieds.

▲ AVERTISSEMENT : gardez le fil en rotation à peu près parallèle au sol (incliné pas plus de 30°). Ce taille-bordures n'est pas une déligneuse. NE PAS INCLINER le taille-bordures afin que le fil tourne en angle presque droit avec le sol. Les débris projetés peuvent causer de graves blessures.

Avancer le fil de coupe par à-coups (Fig. N, O)

Votre taille-bordures est livré avec un fil de 0,095 po (2,4 mm), mais vous pouvez également utiliser un fil de nylon de 0,080 po (2,0 mm) ou de 0,105 po (2,7 mm) de diamètre. Le fil de coupe 31 s'utilisera plus rapidement et nécessitera plus d'alimentation si vous coupez le long de trottoirs ou d'autres surfaces abrasives ou si vous coupez des herbes plus robustes.

▲ AVERTISSEMENT : gardez les mains éloignées de la lame de la ligne de coupe 14.

À mesure que vous utilisez le taille-bordures, le fil de coupe 31 raccourcit en raison de l'usure. Frappez doucement le taille-bordures sur le sol pendant qu'il fonctionne à vitesse normale pour faire avancer le fil de coupe 31. **REMARQUE :** chaque fois que le fil de coupe avance 31 les extrémités sont coupées par la lame du fil de coupe 14 sur la protection 12. Vous entendrez peut-être un claquement lorsque cela se produit. Veillez à suivre toutes les instructions et à porter des lunettes de sécurité, des chaussures fermées et un pantalon long. Lorsque le taille-bordures n'a plus de fil de coupe, les derniers centimètres peuvent sortir d'un coup du boîtier de la bobine.

REMARQUE : le fait de prolonger le fil de coupe **31** au-delà de la lame du fil de coupe **14** aura un effet négatif sur les performances, la durée de fonctionnement et la durée de vie du taille-bordures en raison du risque d'endommagement du moteur. Le faire peut annuler la garantie.

Conseils utiles pour la coupe

- Utilisez l'extrémité du fil pour effectuer la coupe; ne pas forcer la tête du fil dans l'herbe non coupée.
- Les piquets et clôtures à mailles causent une plus grande usure du fil et même son bris. Les murs de pierres et de briques, les bordures de trottoirs et le bois peuvent user rapidement le fil.
- Ne pas laisser le capuchon de la bobine traîner sur le sol ou d'autres surfaces.
- En longue croissance, coupez de bas en haut et n'excédez pas 12 po (300 mm) de hauteur.
- Gardez le taille-bordures incliné vers la zone à couper; il s'agit de la meilleure zone de coupe.
- Le taille-bordures tourne dans le sens antihoraire lorsqu'il est vu de l'arrière et du dessus. Si vous coupez de droite à gauche, les débris seront projetés vers la protection et les déchets de coupe seront retenus. Il est recommandé de couper de droite à gauche à proximité de jardins ou de parterres de fleurs afin d'éviter que les débris ne soient projetés dans ces zones. En coupant de gauche à droite, vous éloignerez les débris de la protection. Utilisez cette méthode lorsque le déplacement des débris n'est pas important.
- Évitez les arbustes et les arbres. L'écorce des arbres, les moulures de bois, le revêtement et les poteaux de clôture peuvent facilement être endommagés par le fil.

ENTRETIEN

▲ AVERTISSEMENT : afin de réduire le risque des blessures corporelles graves, arrêtez l'appareil et retirez le blocs-piles avant d'effectuer tout réglage ou de retirer/installer des pièces ou des accessoires, when replacing line, or prior to cleaning. Un démarrage accidentel peut causer des blessures.

Votre chariot DEWALT a été conçu pour fonctionner sur une longue période avec un minimum d'entretien. Un fonctionnement satisfaisant continu dépend de l'entretien approprié et d'un nettoyage régulier de l'outil.

Appliquer la graisse (Fig. M)

Le DCST975 doit être graissé toutes les 50 heures d'utilisation.

1. Appliquez une petite quantité (3 à 5 grammes) de graisse DEWALT 30301914 **33** dans le raccord Zerk du moteur **32** comme indiqué dans la Fig. M.

Nettoyage

▲ AVERTISSEMENT : enlever les saletés et la poussière hors des événements au moyen d'air comprimé propre et sec, au moins une fois par semaine. Pour minimiser le risque de blessure aux yeux, toujours porter une protection oculaire conforme à la norme ANSI Z87.1 lors du nettoyage.

▲ AVERTISSEMENT : ne jamais utiliser de solvants ni d'autres produits chimiques puissants pour nettoyer les pièces non métalliques de l'outil. Ces produits chimiques peuvent

affaiblir les matériaux de plastique utilisés dans ces pièces. Utiliser un chiffon humecté uniquement d'eau et de savon doux. Ne jamais laisser de liquide pénétrer dans l'outil et n'immerger aucune partie de l'outil dans un liquide.

Accessoires

▲ AVERTISSEMENT : les accessoires autres que DEWALT n'ayant pas été testés avec ce produit, leur utilisation avec cet outil peut s'avérer dangereuse. Pour réduire le risque de blessure, seuls les accessoires recommandés par DEWALT doivent être utilisés avec ce produit.

Les accessoires recommandés pour utilisation avec cet outil sont disponibles à un coût supplémentaire chez votre détaillant local ou dans un centre de services autorisé. Si vous avez besoin d'aide pour localiser un accessoire, contactez DEWALT. Appelez au **1-800-4-DEWALT (1-800-433-9258)** ou consultez notre site web : www.dewalt.com.

▲ AVERTISSEMENT : l'utilisation de tout accessoire non recommandé par DEWALT avec cet appareil peut être dangereuse.

▲ AVERTISSEMENT : ne pas utiliser de lame, d'accessoire ou de fixation autre que ceux recommandés DEWALT sur ce taille-bordures. Cela peut causer une blessure grave ou des dommages matériels.

Recharger le fil de coupe (Fig. N, O)

▲ ATTENTION : utilisez uniquement des bobines et du fil DEWALT de remplacement. Utiliser un fil de tout autre fabricant peut réduire la performance, endommager le coupe-bordure-bordures ou causer une blessure corporelle. Votre coupe-bordure est livré avec un fil de 0,095 po (2,4 mm), mais vous pouvez également utiliser un fil de nylon de 0,080 po (2,0 mm) ou de 0,105 po (2,7 mm) de diamètre, en forme de spirale avec des bords ronds et lisses. Ne pas utiliser d'autres formats de fil. Cela peut réduire la performance, causer des dommages à l'outil ou une blessure.

▲ ATTENTION : afin d'éviter d'endommager l'outil, si le fil de coupe dépasse la lame de coupe, coupez-le afin qu'il atteigne tout juste la lame.

Utilisez uniquement DEWALT. Ne pas utiliser de fil métallique.

1. Retirez le bloc-piles.
2. Coupez une longueur maximale de 20 pi (6 m) de fil de coupe de 0,105 po, 30 pi (9 m) de fil de coupe de 0,095 po et 40 pi (12 m) de fil de coupe de 0,080 po.
3. Alignez les œillets du boîtier de la bobine **34** avec la ligne blanche **35** sur le capot de la poignée de la bobine **36**.
4. Enfillez une extrémité du fil de coupe à travers un œillet.
5. Faites passer le fil de coupe à travers le deuxième œillet et continuez à tirer sur le fil jusqu'à ce que les longueurs de fil de coupe soient égales de **31** de chaque côté du boîtier de la bobine **13**.
6. Empêchez le capot de la bobine de se déplacer avec une main. Avec l'autre main, enroulez le fil de coupe **31** sur la bobine en tournant le capot de la poignée de la bobine **36** dans le sens antihoraire.
7. Continuez à enrouler jusqu'à ce qu'il reste 5 po (130 mm) de fil de chaque côté du boîtier de la bobine.

Remplacer la bobine (Fig. A, P)

1. Retirez le bloc-piles.
2. Faites tourner le boîtier de la bobine **13** jusqu'à ce que le trou **37** dans la plaque de la tige s'aligne sur l'encoche **38** du boîtier d'engrenage **11**. Insérez la tige de verrouillage **16** ou un tournevis dans l'encoche et dans le trou, pour empêcher la tige de tourner.
3. Dévissez et retirez le boîtier de la bobine **13** en tournant le capot de la poignée de la bobine **36** dans le sens horaire.

REMARQUE : ne tentez pas de retirer le boîtier de la bobine **13** en faisant tourner le boîtier de la bobine **13**.

4. Retirez la plaque de l'axe **39** avant d'installer le boîtier d'une nouvelle bobine. Enlevez toute saleté et herbe du carter d'engrenage et de la plaque de la tige.
5. Installez la plaque de la tige **39** sur l'arbre **40**, de sorte que l'encoche soit orientée vers le carter d'engrenage **11**.
6. Alignez le trou dans la plaque de la tige **37** et l'encoche **38**, réinsérez la tige de verrouillage **16** or le tournevis dans le trou **37** et vissez le nouveau boîtier de la bobine dans le sens antihoraire. Serrez fermement le nouveau carter de bobine sur l'arbre **40**.

Remplacement de la protection par une protection à couverture étendue (Fig. Q)

Une protection à couverture étendue (vendue séparément) est disponible à un coût additionnel si désiré. Utilisez la pièce de protection de remplacement DEWALT numéro NA693585.

▲ AVERTISSEMENT : ne jamais faire fonctionner l'appareil sans que la protection soit fermement fixée en place.

1. Retirez l'assemblage de la bobine comme décrit dans la section **Remplacer l'assemblage de la bobine**.
2. Utilisez une clé hexagonale de 3 mm (non fournie) pour retirer les quatre vis de la protection **24** comme illustré dans la Fig. Q.
3. Soulevez la protection.
4. Fixez la protection étendue **41** au carter d'engrenage **11** à l'aide des quatre vis de protection **24**, des rondelles **25** et de la plaque **26**, puis serrez les vis pour la fixer en position comme indiqué dans la Fig. Q.
5. Installez le boîtier de la bobine comme décrit dans la section **Remplacer l'ensemble de la bobine**.

Puce Tool Connect™ (Fig. R)

▲ AVERTISSEMENT : afin de réduire le risque de blessure corporelle, éteignez l'appareil et retirez le bloc-piles avant d'effectuer tout ajustement ou de retirer/installer des pièces ou des accessoires, lorsque vous remplacez ou avant de nettoyer. Un déclenchement accidentel du démarrage peut causer des blessures.

Votre outil est compatible à la puce Tool Connect™ et il a un emplacement pour l'installation de la puce Tool Connect™.

Cette puce Tool Connect™ est une application optionnelle pour votre appareil intelligent (comme un téléphone intelligent ou une tablette) qui connecte l'appareil afin d'utiliser l'application mobile pour des fonctions de gestion de l'inventaire.

Consultez la **Feuille d'instructions de la puce Tool Connect™** pour plus de renseignements.

Installer la puce Tool Connect™

1. Retirez la vis de retenue **43** qui maintient le couvercle de protection de la puce Tool Connect™ **44** dans l'outil.
2. Retirez le couvercle de protection et insérez la puce Tool Connect™ dans la poche vide **45**.
3. Assurez-vous que la puce Tool Connect™ est égale au boîtier. Fixez-la avec les vis de retenue et serrez les vis.
4. Consultez la **Feuille d'instructions de la puce Tool Connect™** pour des instructions supplémentaires.

Réparations

Le chargeur et le bloc-piles ne sont pas réparables. Le chargeur ou le bloc-piles ne comportent aucune pièce réparabile.

▲ AVERTISSEMENT : pour assurer la SÉCURITÉ et la FIABILITÉ du produit, les réparations, l'entretien et les réglages doivent être réalisés (cela comprend l'inspection et le remplacement du balai, le cas échéant) par un centre de réparation en usine DEWALT ou un centre de réparation agréé DEWALT. Toujours utiliser des pièces de rechange identiques.

Enregistrez-vous en ligne

Nous vous remercions de votre achat. Enregistrez votre produit maintenant pour :

- **SERVICE DE GARANTIE :** l'enregistrement de votre produit en ligne vous aide à obtenir un service de garantie efficace au cas où vous auriez un problème avec votre produit.
- **CONFIRMATION DE PROPRIÉTÉ :** en cas de pertes liées aux assurances telles qu'un incendie, une inondation ou un vol, votre enregistrement de propriété servira de preuve de votre achat.
- **POUR VOTRE SÉCURITÉ :** l'enregistrement de votre produit nous permet de vous contacter dans le cas peu probable d'une notification de sécurité requise selon le Federal Consumer Safety Act.

Inscrivez-vous en ligne sur www.dewalt.com/account-login.

Garantie commerciale de deux ans

Pour connaître les conditions de la garantie, consultez <https://www.dewalt.com/support/warranty>.

Pour demander une copie écrite des conditions de la garantie, contactez : Service à la clientèle chez DEWALT Industrial Tool Co., 701 East Joppa Road, Towson, MD 21286 ou appelez le **1 800 4-DEWALT (1 800 433-9258)**.

AMÉRIQUE LATINE : la présente garantie ne s'applique pas aux produits vendus en Amérique latine. Pour les produits vendus en Amérique latine, consultez les renseignements sur la garantie particulière au pays comprise dans l'emballage, appelez l'entreprise locale ou consultez le site Web pour les renseignements complets à propos de la garantie.

REMPACEMENT GRATUIT DES ÉTIQUETTES

D'AVERTISSEMENT : si vos étiquettes d'avertissement deviennent illisibles ou sont manquantes, appelez au **1 800 4-DEWALT (1 800 433-9258)** pour un remplacement gratuit.

DÉPANNAGE

Problème	Solution
L'outil ne démarre pas.	Vérifiez l'installation de la pile. Vérifiez les exigences de charge de la pile. Appuyez sur le bouton Marche/Arrêt avant de presser le levier de verrouillage et l'interrupteur à gâchette. Vérifiez que le levier de verrouillage est complètement poussé vers l'avant avant de déplacer la gâchette.
L'outil s'arrête en cours d'utilisation.	Recharger le bloc-piles. L'outil est forcé. Redémarrez et appliquez moins de pression.

Guide des voyants DEL

La section fournit une liste des schémas de clignotement possibles des DEL, les causes et les solutions correctives. L'utilisateur ou le personnel d'entretien peut effectuer certaines mesures correctives et autres qui peuvent nécessiter l'aide d'un technicien DeWALT qualifié ou votre détaillant.

Voyant DEL de surcharge



VOYANT DEL ORANGE

Problème	Solution
L'outil a cessé de fonctionner.	L'outil est forcé. Redémarrez et appliquez moins de pression. Si le problème persiste, contactez Service client DeWALT au 1 800 4-DeWALT (1 800 433-9258).



VOYANT DEL ROUGE

Problème	Solution
Le module de l'outil est trop chaud.	L'outil est forcé. Arrêtez l'outil et laissez-le refroidir. Redémarrez et appliquez moins de pression. Si le problème persiste, contactez Service client DeWALT au 1 800 4-DeWALT (1 800 433-9258).

Voyants DEL de l'état de chargement



VOYANTS DEL BLANCS clignotants

Problème	Solution
Le bloc-piles est épuisé.	Retirez et remplacez le bloc-piles. Si le problème persiste, contactez Service client DeWALT au 1 800 4-DeWALT (1 800 433-9258).



VOYANTS DEL ROUGES clignotants

Problème	Solution
La pile est trop chaude.	L'outil est forcé. Arrêtez l'outil et laissez-le refroidir. Redémarrez et appliquez moins de pression. Retirez et remplacez le bloc-piles. Redémarrez et appliquez moins de pression. Si le problème persiste, contactez Service client DeWALT au 1 800 4-DeWALT (1 800 433-9258).

Uso pretendido

La DCST975 se diseñó para el propósito de mantenimiento profesional de césped y jardín. Contiene un sistema de alimentación de línea que requiere que el usuario golpee suavemente el carrete contra el suelo para hacer avanzar la línea. Se recomienda usar con accesorios DEWALT. Este producto no es una bordeadora y no está destinado para utilizarse para bordes.

NO use esta herramienta para ningún trabajo diferente a su uso pretendido.

NO lo use en condiciones húmedas o en presencia de líquidos o gases inflamables.

NO permita que los niños entren en contacto con la herramienta. Se requiere supervisión cuando operadores sin experiencia operen esta herramienta.

USE gafas de seguridad apropiadas, zapatos de punta cerrada y pantalones largos.

ADVERTENCIAS GENERALES DE SEGURIDAD PARA HERRAMIENTAS ELÉCTRICAS

▲ ADVERTENCIA: Lea todas las advertencias de seguridad, instrucciones, ilustraciones y especificaciones incluidas con esta herramienta eléctrica. La falla en seguir todas las instrucciones siguientes puede resultar en descarga eléctrica, incendio y/o lesiones serias.

CONSERVE TODAS LAS ADVERTENCIAS E INSTRUCCIONES PARA FUTURAS CONSULTAS.

El término "herramienta eléctrica" incluido en las advertencias hace referencia a las herramientas eléctricas operadas con corriente (con cable eléctrico) o a las herramientas eléctricas operadas con baterías (inalámbricas).

1) Seguridad en el Área de Trabajo

a) **Mantenga el área de trabajo limpia y bien iluminada.** Las áreas abarrotadas y oscuras propician accidentes.

b) **No opere las herramientas eléctricas en atmósferas explosivas, como ambientes donde haya polvo, gases o líquidos inflamables.** Las herramientas eléctricas originan chispas que pueden encender el polvo o los vapores.

c) **Mantenga alejados a los niños y a los espectadores de la herramienta eléctrica en funcionamiento.** Las distracciones pueden provocar la pérdida de control.

2) Seguridad Eléctrica

a) **No enchufes de la herramienta eléctrica deben adaptarse al tomacorriente. Nunca modifique el enchufe de ninguna manera. No utilice ningún enchufe adaptador con herramientas eléctricas con conexión a tierra.** Los enchufes no modificados y que se adaptan a los tomacorrientes reducirán el riesgo de descarga eléctrica.

b) **Evite el contacto corporal con superficies con descargas a tierra como, por ejemplo, tuberías, radiadores, cocinas eléctricas y refrigeradores.** Existe mayor riesgo de descarga eléctrica si su cuerpo está puesto a tierra.

c) **No exponga las herramientas eléctricas a la lluvia o a condiciones de humedad.** Si entra agua a una herramienta eléctrica, aumentará el riesgo de descarga eléctrica.

d) **No maltrate el cable. Nunca utilice el cable para transportar, tirar o desenchufar la herramienta eléctrica. Mantenga el cable alejado del calor, el aceite,**

los bordes filosos y las piezas móviles. Los cables dañados o enredados aumentan el riesgo de descarga eléctrica.

e) **Al operar una herramienta eléctrica en el exterior, utilice un cable prolongador adecuado para tal uso.** Utilice un cable adecuado para uso en exteriores a fin de reducir el riesgo de descarga eléctrica.

f) **Si el uso de una herramienta eléctrica en un lugar húmedo es imposible de evitar, utilice un suministro protegido con un interruptor de circuito por falla a tierra (GFCI).** El uso de un GFCI reduce el riesgo de descargas eléctricas.

3) Seguridad Personal

a) **Permanezca alerta, controle lo que está haciendo y utilice el sentido común cuando emplee una herramienta eléctrica. No utilice una herramienta eléctrica si está cansado o bajo el efecto de drogas, alcohol o medicamentos.** Un momento de descuido mientras se opera una herramienta eléctrica puede provocar lesiones personales graves.

b) **Utilice equipos de protección personal. Siempre utilice protección para los ojos.** En las condiciones adecuadas, el uso de equipos de protección, como máscaras para polvo, calzado de seguridad antideslizante, cascos o protección auditiva, reducirá las lesiones personales.

c) **Evite el encendido por accidente. Asegúrese de que el interruptor esté en la posición de apagado antes de conectarlo a la fuente de energía o paquete de baterías, o antes de levantar o transportar la herramienta.** Transportar herramientas eléctricas con el dedo apoyado en el interruptor o enchufar herramientas eléctricas con el interruptor en la posición de encendido puede propiciar accidentes.

d) **Retire la clavija de ajuste o la llave de tuercas antes de encender la herramienta eléctrica.** Una llave de tuercas o una clavija de ajuste que quede conectada a una pieza giratoria de la herramienta eléctrica puede provocar lesiones personales.

e) **No se estire. Conserve el equilibrio y párese adecuadamente en todo momento.** Esto permite un mejor control de la herramienta eléctrica en situaciones inesperadas.

f) **Use la vestimenta adecuada. No use ropas holgadas ni joyas. Mantenga el cabello y la ropa alejados de las piezas en movimiento.** Las ropas holgadas, las joyas o el cabello largo pueden quedar atrapados en las piezas en movimiento.

g) **Si se suministran dispositivos para la conexión de accesorios con fines de recolección y extracción de polvo, asegúrese de que estén conectados y que se utilicen correctamente.** El uso de dispositivos de recolección de polvo puede reducir los peligros relacionados con el polvo.

h) **No permita que la familiaridad obtenida a partir del uso frecuente de herramientas le permitan volverse descuidado e ignorar los principios de seguridad de la herramienta.** Una acción descuidada puede causar lesiones severas a una fracción de segundo.

4) Uso y Mantenimiento de la Herramienta Eléctrica

a) **No fuerce la herramienta eléctrica. Utilice la herramienta eléctrica correcta para el trabajo que realizará.** Si se la utiliza a la velocidad para la que fue diseñada, la herramienta eléctrica correcta permite trabajar mejor y de manera más segura.

b) **No utilice la herramienta eléctrica si no puede encenderla o apagarla con el interruptor.** Toda herramienta eléctrica que no pueda ser controlada mediante el interruptor es peligrosa y debe repararse.

c) **Desconecte el enchufe de la fuente de alimentación y/o retire la batería, o paquete si es desmontable, de la herramienta eléctrica antes de realizar cualquier ajuste, cambiar accesorios o almacenar herramientas eléctricas.** Estas medidas de seguridad preventivas reducen el riesgo de encender la herramienta eléctrica en forma accidental.

d) **Guarde la herramienta eléctrica que no esté en uso fuera del alcance de los niños y no permita que otras personas no familiarizadas con ella o con estas instrucciones operen la herramienta.** Las herramientas eléctricas son peligrosas si son operadas por usuarios no capacitados.

e) **Dé mantenimiento a las herramientas eléctricas y accesorios.** Revise que no haya piezas en movimiento mal alineadas o trabadas, piezas rotas o cualquier otra situación que pueda afectar el funcionamiento de la herramienta eléctrica. Si encuentra daños, haga reparar la herramienta eléctrica antes de utilizarla. Se producen muchos accidentes a causa de las herramientas eléctricas que carecen de un mantenimiento adecuado.

f) **Mantenga las herramientas de corte afiladas y limpias.** Las herramientas de corte con mantenimiento adecuado y con los bordes de corte afilados son menos propensas a trabarse y son más fáciles de controlar.

g) **Utilice la herramienta eléctrica, los accesorios y las brocas de la herramienta, etc. de acuerdo con estas instrucciones y teniendo en cuenta las condiciones de trabajo y el trabajo que debe realizarse.** El uso de la herramienta eléctrica para operaciones diferentes de aquéllas para las que fue diseñada podría originar una situación peligrosa.

h) **Mantenga las manijas y superficies de sujeción secas, limpias y libres de aceite y grasa.** Las manijas y superficies de sujeción resbalosas no permiten el manejo y control seguros de la herramienta en situaciones inesperadas.

5) Uso y Mantenimiento de la Herramienta con Baterías

a) **Recargue solamente con el cargador especificado por el fabricante.** Un cargador adecuado para un tipo de paquete de baterías puede originar riesgo de incendio si se utiliza con otro paquete de baterías.

b) **Utilice herramientas eléctricas sólo con paquetes de baterías específicamente diseñados.** El uso de cualquier otro paquete de baterías puede producir riesgo de incendio y lesiones.

c) **Durante no utilice el paquete de baterías, manténgalo lejos de otros objetos metálicos como sujetapapeles, monedas, llaves, clavos, tornillos u otros objetos metálicos pequeños que puedan realizar una conexión desde un terminal al otro.** Los cortocircuitos en los terminales de la batería pueden provocar quemaduras o incendio.

d) **En condiciones abusivas, el líquido puede ser expulsado de la batería. Evite su contacto. Si entra en contacto accidentalmente, enjuague con agua. Si el líquido entra en contacto con los ojos, busque atención médica.** El líquido expulsado de la batería puede provocar irritación o quemaduras.

e) **No use un paquete de batería o herramienta que estén dañados o modificados.** Las baterías dañadas o modificadas pueden presentar un comportamiento impredecible que resulte en incendios, explosión o riesgo de lesiones.

f) **No exponga un paquete de batería o una herramienta a fuego o temperatura excesiva.** La exposición a fuego o temperaturas mayores a 130 °C (265 °F) pueden causar una explosión.

g) **Siga todas las instrucciones de carga y no cargue el paquete de batería o la herramienta fuera del rango de temperatura especificado en las instrucciones.** Cargar inadecuadamente o en una temperatura fuera del rango de temperatura especificado puede dañar la batería e incrementar el riesgo de incendio.

6) Mantenimiento

a) **Solicite a una persona calificada en reparaciones que realice el mantenimiento de su herramienta eléctrica y que sólo utilice piezas de repuesto idénticas.** Esto garantizará la seguridad de la herramienta eléctrica.

b) **Nunca dé servicio a paquetes de batería dañados.** El servicio de paquetes de batería sólo debe ser realizado por el fabricante o proveedores de servicio autorizados.

Advertencias de seguridad para podadoras de césped y bordeadoras

a) **No use la máquina en malas condiciones climáticas, especialmente cuando existe el riesgo de tormentas eléctricas.** Esto disminuye el riesgo de ser alcanzado por un rayo.

b) **Revise minuciosamente el área en busca de vida silvestre donde se utilizará la máquina.** La máquina puede dañar a la vida silvestre durante su operación.

c) **Revise minuciosamente el área donde se utilizará la máquina y retire todas las piedras, palos, alambres, huesos y otros objetos extraños.** Los objetos arrojados pueden causar lesiones personales.

d) **Antes de usar la máquina, siempre revise visualmente para ver que el cortador y el ensamble del cortador no estén dañados.** Las partes dañadas aumentan el riesgo de lesiones.

e) **Siga las instrucciones para cambiar los accesorios.** Las tuercas o los pernos de sujeción de la cuchilla apretados incorrectamente pueden dañar la cuchilla o hacer que se desprenda.

f) **Use protección para los ojos, los oídos, la cabeza y las manos.** El uso de un equipo de protección adecuado reducirá las lesiones personales causadas por residuos que salen despedidos o por contacto accidental con la línea de corte o la cuchilla.

g) **Durante el funcionamiento de la máquina, utilice siempre calzado protector y antideslizante. No opere la máquina descalzo o con sandalias abiertas.** Esto reduce la posibilidad de lesiones en los pies por el contacto con cortadores o líneas en movimiento.

h) **Durante el funcionamiento de la máquina, utilice siempre pantalones largos.** La piel expuesta aumenta la probabilidad de sufrir lesiones por objetos arrojados.

i) **Mantenga alejadas a otras personas mientras opera la máquina.** Los escombros arrojados pueden provocar lesiones personales graves.

j) **Siempre use las dos manos cuando opere la máquina.**

Sostener la máquina con ambas manos evitará la pérdida de control.

k) **Sostenga la máquina por las superficies de sujeción aisladas únicamente, debido a que la línea de corte o cuchilla puede hacer contacto con cableado oculto.** La línea de corte o cuchilla que hagan contacto con cable "vivo" pueden tener partes de metal expuestas de la máquina "viva" y podrían dar al operador una descarga eléctrica.

l) **Siempre mantenga una posición de los pies adecuada y opere la máquina sólo cuando esté parado sobre el suelo.** Las superficies resbaladizas o inestables pueden provocar la pérdida de equilibrio o el control de la máquina.

m) **No opere la máquina en pendientes excesivamente pronunciadas.** Esto reduce el riesgo de pérdida de control, resbalones y caídas que pueden provocar lesiones personales.

n) **Cuando trabaje en pendientes, asegúrese siempre de estar firme, trabaje siempre a lo largo de la cara de las pendientes, nunca hacia arriba o hacia abajo y tenga extrema precaución al cambiar de dirección.** Esto reduce el riesgo de pérdida de control, resbalones y caídas que pueden provocar lesiones personales.

o) **Mantenga todas las partes del cuerpo alejadas de la cortadora, la línea o cuchilla cuando esté funcionando.** Antes de arrancar la máquina, asegúrese que el cortador, la línea o la cuchilla no estén en contacto con nada. Un momento de descuido mientras utiliza la máquina puede provocar lesiones a usted o a otras personas.

p) **No opere la máquina por encima de la altura de la cintura.** Esto ayuda a evitar el contacto involuntario del cortador o la cuchilla y permite un mejor control de la máquina en situaciones inesperadas.

q) **Al cortar matorrales o árboles jóvenes que estén bajo tensión, tenga cuidado con el rebote.** Cuando se libera la tensión en las fibras de madera, la maleza o el árbol joven pueden golpear al operador y/o hacer que la máquina pierda el control.

r) **Tenga extrema precaución al cortar arbustos y retoños.** El material delgado puede atrapar la cuchilla y ser lanzado hacia usted o desequilibrarlo.

s) **Mantenga el control de la máquina y no toque las cuchillas, las líneas ni las cuchillas ni otras piezas móviles peligrosas mientras estén en movimiento.** Esto reduce el riesgo de lesiones causadas por las piezas móviles.

t) **Al limpiar el material atascado o dar servicio a la máquina, asegúrese que todos los interruptores estén apagados y que el cable de alimentación esté desconectado.** El arranque inesperado de la máquina mientras se limpia material atascado o se realiza tareas de mantenimiento puede provocar lesiones personales graves.

u) **Transporte la máquina con la máquina apagada y alejada de su cuerpo.** El manejo adecuado de la máquina reducirá la probabilidad de contacto accidental con un cortador, línea o cuchilla en movimiento.

v) **Utilice únicamente cortadores, líneas, cabezales de corte y cuchillas de repuesto especificados por el fabricante.** Las piezas de repuesto incorrectas pueden aumentar el riesgo de rotura y lesiones.

w) **Al limpiar material atascado o realizar tareas de mantenimiento en la máquina, asegúrese que el interruptor esté apagado y que la batería esté extraída.** El arranque inesperado de la máquina mientras se limpia material atascado o se realiza tareas de mantenimiento puede provocar lesiones personales graves.

INSTRUCCIONES DE SEGURIDAD IMPORTANTES

▲ **ADVERTENCIA:** Para reducir el riesgo de lesiones:

- Antes de cualquier uso, asegúrese que cualquiera que use esta unidad lea y entienda todas las instrucciones de seguridad y otra información contenida en este manual.
- Conserve estas instrucciones y revíselas con frecuencia.

LEA TODAS LAS INSTRUCCIONES

▲ **ADVERTENCIA:** Cuando use aparatos de jardinería eléctricos, siempre se deben seguir las precauciones de seguridad básica para reducir el riesgo de incendio, descarga eléctrica, y lesiones personales, incluyendo las siguientes:

1. **Mantenga el área de trabajo limpia y bien iluminada.** Las áreas desorganizadas u oscuras pueden provocar accidentes.
2. **Evite Ambientes Peligrosos – NO use aparatos en ubicaciones mojadas o húmedas. NO opere aparatos eléctricos portátiles en atmósferas gaseosas o explosivas.** Los motores de estos aparatos pueden producir chispas, y éstas pueden encender los vapores.
3. **No use en lluvia o áreas húmedas.**
4. **Mantenga a todos los transeúntes alejados – a una distancia segura del área de trabajo, en especial a niños.**
5. **Use vestimenta apropiada – No use ropa holgada o joyería. Pueden quedar atrapados en las partes móviles. Se recomiendan guantes y calzado de suela de hule cuando trabaje al aire libre.** Use una cubierta de protección para el cabello para cubrir el cabello largo.
6. **Siempre use protección para los ojos – Use protección para los ojos aprobada por ANSI Z87.1 en todo momento cuando la batería esté instalada. También use una careta o máscara de polvo y protección auditiva.** Gafas de seguridad y protección auditiva están disponibles a un costo adicional en su DeWALT Centro de servicio o centro de servicio autorizado local.
7. **UTILICE EL APARATO CORRECTO –** No utilice el aparato para ningún trabajo excepto para el que está diseñado.
8. **Evite el arranque accidental –** No cargue con el dedo en el gatillo cuando la batería esté instalada.
9. **No fuerce el aparato –** Hará el trabajo mejor y con menos probabilidad de un riesgo de lesión en la velocidad para la que se diseñó.
10. **No se estire en exceso –** Mantenga la pisada y equilibrio adecuados en todo momento.
11. **Permanezca alerta – Observe lo que está haciendo. Utilice el sentido común. NO opere mientras esté bajo la influencia de alcohol o drogas, o cuando esté cansado o enfermo.**
12. **Evite el arranque no intencional. Asegúrese que el interruptor esté en la posición de apagado antes de conectarlo a la fuente de alimentación y/o al paquete de batería, al levantar o transportar la herramienta.** Llevar herramientas eléctricas con el dedo en el interruptor o activar las herramientas eléctricas que tienen el interruptor encendido invita a los accidentes.
13. **Desconecte el aparato –** Siempre retire la batería cuando no esté en uso, antes de realizar el mantenimiento, al cambiar accesorios tales como cuchillas, y similares.
14. **Guarde los aparatos sin uso en el interior –** Cuando no los use, los aparatos deben almacenarse en interiores en lugares secos y altos o encerrados, fuera del alcance de los niños.

15. **Mantenga el aparato con cuidado - Mantenga el borde de corte afilado y limpio para obtener el mejor desempeño y reducir el riesgo de lesiones. Siga las instrucciones para lubricar y cambiar los accesorios.** Mantenga las manijas secas, limpias y libres de aceite y grasa.
16. **Revise las partes dañadas - Antes de utilizar el aparato, se debe revisar cuidadosamente una protección u otra pieza que esté dañada para determinar que funcionará correctamente y cumplirá su función. Revise la alineación de las partes móviles, la unión de las partes móviles, la ruptura de partes, el montaje y cualquier otra condición que pueda afectar su operación.** Una protección u otra parte que esté dañada se debe reparar o reemplazar apropiadamente por un centro de servicio autorizado, a menos que se indique en otra parte de este manual.
17. **Daño a la unidad** – Si golpea o se enreda en un objeto extraño, detenga el aparato de inmediato, retire la batería, revise respecto a daño y pida que se repare cualquier daño antes de intentar cualquier operación adicional.
18. **NO sumerja el aparato en agua ni lo salpique con una manguera. NO permita que entre ningún líquido.** Si el aparato se moja, deje secar durante un mínimo de 48 horas.
19. **No guarde el aparato en o junto a fertilizantes o productos químicos.**
20. **No sujete las cuchillas de corte expuestas ni los bordes de corte cuando levante o sostenga el aparato.**
21. **NO limpie con una lavadora a presión.**
22. **NO cargue el aparato en la lluvia o en lugares húmedos.**
23. **NO use el aparato operado por batería en la lluvia.**
24. **Retire o desconecte la batería antes de dar servicio, limpiar o retirar material del aparato de jardinería.**
25. **No permita que la familiaridad obtenida a partir del uso frecuente de herramientas le permitan volverse descuidado e ignorar los principios de seguridad de la herramienta.** Una acción descuidada puede causar lesiones severas en una fracción de segundo.
26. **No use la herramienta eléctrica si el interruptor no la enciende y apaga.** Cualquier herramienta eléctrica que no pueda ser controlada con el interruptor es peligrosa y debe ser reparada.
27. **Guarde las herramientas eléctricas inactivas fuera del alcance de los niños y no permita que personas que no estén familiarizadas con la herramienta eléctrica o estas instrucciones operen la herramienta eléctrica.** Las herramientas eléctricas son peligrosas en manos de usuarios no capacitados.
28. **SERVICIO- Pida que una persona de reparación calificada de servicio a la herramienta eléctrica usando únicamente partes de reemplazo idénticas.** Esto garantizará que se mantenga la seguridad de la herramienta eléctrica.
29. **Cuando el paquete de batería no esté en uso, manténgalo alejado de otros objetos metálicos, como sujetadores de papel, monedas, llaves, clavos, tornillos u otros objetos metálicos pequeños, que puedan hacer una conexión de una terminal a la otra.** Poner en corto las terminales de la batería puede causar quemaduras o un incendio.
30. **Bajo condiciones abusivas, el líquido puede ser expulsado de la batería; evite el contacto. Si ocurre contacto accidentalmente, lave con agua. Si el líquido hace contacto con los ojos, busque ayuda médica adicional.**

El líquido expulsado de la batería puede causar irritación o quemaduras.

31. **No use un paquete de batería que esté dañado o modificado.** Las baterías dañadas o modificadas pueden presentar comportamiento imprevisto que resulte en incendio, explosión o riesgo de lesiones.
32. **No exponga un paquete de batería o aparato a fuego o temperatura excesiva.** La exposición al fuego o temperatura mayor a 265°F (129°C) puede causar una explosión.

CONSERVE ESTAS INSTRUCCIONES

Advertencias de seguridad adicionales

▲ **ADVERTENCIA: Para reducir el riesgo de lesiones por rebote, trabaje alejándose de cualquier objeto sólido cercano, como paredes, escalones, piedras grandes, árboles, etc.**

- **PROTECCIÓN** – No use este aparato sin la protección incluida.
- **USE VESTIMENTA CORRECTA** – No use ropa suelta o joyas. Pueden quedar atrapados en las partes móviles. Se recomiendan guantes y calzado de suela de hule cuando trabaje al aire libre. No opere el aparato cuando esté descalzo o use sandalias abiertas. Use pantalones largos pesados para proteger sus piernas. Use una cubierta de protección para el cabello para cubrir el cabello largo.
- **MANTENGA LA CARA, LAS MANOS Y LOS PIES ALEJADOS DE LA LÍNEA DE NYLON GIRATORIA EN TODO MOMENTO.** La línea giratoria realiza una función de corte. Tenga cuidado al recortar alrededor de pantallas y plantas deseables.
- **MANTENGA A TODOS LOS TRANSEÚNTES ALEJADOS** – a una distancia segura del área de trabajo, especialmente a niños. ASEGÚRESE que otras personas y mascotas estén a una distancia de por lo menos 100 pies (30 m).
- **TENGA MUCHO CUIDADO** cuando trabaje cerca de objetos sólidos y cuando sea necesario, realice el corte a mano.
- **DAÑO A LA UNIDAD** – Si golpea o se enreda con un objeto extraño, detenga el aparato inmediatamente, retire la batería, revise si hay daños y repare el daño antes de intentar la operación adicional. No opere con un cubo o un carrito rotos.
- **PERMANEZCA ALERTA** – No utilice esta unidad cuando esté cansado, enfermo o bajo la influencia de alcohol, drogas o medicamentos.
- **NO sumerja el aparato en agua ni lo rocíe con una manguera.**
- **NO permita que entre ningún líquido en su interior.** Si el aparato se moja, deje secar durante un mínimo de 48 horas.
- **NO limpie con una lavadora a presión.**
- **NO guarde el aparato en o junto a fertilizantes o productos químicos.**
- **NO cargue el aparato en la lluvia, o en ubicaciones húmedas.**
- **GUARDE LOS APARATOS SIN USO EN INTERIORES** – Cuando no se usan, los aparatos deben almacenarse en interiores en un lugar seco y cerrado, fuera del alcance de los niños.
- **Tanga cuidado con objetos arrojados.**
- **NO use cuchillas de metal.**
- ▲ **ATENCIÓN:** Utilice únicamente carretes y línea de repuesto DeWALT. El uso de la línea de cualquier otro

fabricante puede reducir el desempeño, dañar la podadora o causar lesiones personales.

Su podadora usa una línea de 0,080 pulgadas (2.0 mm) de diámetro pero también puede usar una de 0,095" (2.4 mm) o 0.105" (2.7 mm) con forma de espiral con bordes redondos suaves. No use otros tamaños de línea. Esto puede degradar el rendimiento, causar daños a la unidad o lesiones.

▲ ADVERTENCIA: No use el aparato si el gatillo de interruptor no lo enciende y apaga. Cualquier aparato que no se pueda controlar con el gatillo de interruptor es peligroso y debe repararse.

Información de seguridad adicional

▲ ADVERTENCIA: Nunca modifique la herramienta eléctrica o ninguna parte de ella. Podría resultar en daño o lesiones personales.

▲ ADVERTENCIA: SIEMPRE use gafas de seguridad. Las gafas de uso diario NO son gafas de seguridad. También use una careta o máscara de polvo si la operación produce polvo. SIEMPRE USE EQUIPO DE SEGURIDAD CERTIFICADO:

- Protección para los ojos ANSI Z87.1 (CAN/CSA Z94.3),
- Protección auditiva ANSI S12.6 (S3.19),
- Protección respiratoria NIOSH/OSHA/MSHA.

▲ ADVERTENCIA: Algún polvo contiene químicos conocidos por el Estado de California que causan cáncer, defectos de nacimiento u otros daños reproductivos. Algunos ejemplos de estos químicos son:

- compuestos en fertilizantes,
- compuestos en insecticidas, herbicidas y pesticidas,
- arsénico y cromo a partir de madera tratada químicamente.

Para reducir su exposición a estos químicos, use equipo de seguridad aprobado, tal como máscaras de polvo que estén diseñadas específicamente para filtrar partículas microscópicas.

• Evite el contacto prolongado con el polvo a partir de lijado, aserrado, pulido, perforación eléctricos y otras actividades de construcción. Use ropa de protección y lave las áreas expuestas con agua y jabón. Permitir que el polvo entre en su boca, ojos, o que quede sobre la piel puede promover la absorción de químicos peligrosos.

▲ ADVERTENCIA: El uso de esta herramienta puede generar y/o dispersar polvo que puede causar lesiones respiratorias o de otro tipo graves y permanentes. Utilice siempre protección respiratoria aprobada por NIOSH/OSHA.

▲ ADVERTENCIA: Siempre use protección auditiva personal adecuada que cumpla con ANSI S12.6 (S3.19) durante el uso. Bajo algunas condiciones y duración de uso, el ruido de este producto puede contribuir con la pérdida auditiva.

▲ ATENCIÓN: Cuando no esté en uso, coloque la herramienta en su lado sobre una superficie estable donde no cause un peligro de tropiezo o caída. Algunas herramientas con un paquete de batería grande pueden quedar verticales pero se pueden voltear fácilmente.

• Las ventilas de aire a menudo cubren las partes móviles y se deben evitar. La ropa suelta, joyería, o cabello largo podrían quedar atrapados en las partes móviles.

La etiqueta en su herramienta puede incluir los siguientes símbolos. Los símbolos y sus definiciones son los siguientes:

V	volts	min	minutos
Hz	hertz	— — — o DC	corriente directa

Ⓜ	Construcción Clase I (conectada a tierra)	⚠	símbolo de alerta de seguridad
... /min	por minuto	⚠	radiación visible—no mirar directamente a la luz
BPM	golpes por minuto	Ⓜ	use protección respiratoria
IPM	impactos por minuto	👁	use protección para los ojos
OPM	oscilaciones por minuto	👂	use protección auditiva
RPM	revoluciones por minuto	📖	lea toda la documentación
sfpm	pies de superficie por minuto	☔	no exponga a la lluvia
SPM	carreras por minuto	⚠	Riesgo de objetos arrojados. Mantenga alejados a los transeúntes.
A	ampéres	Ⓜ	Sólo el carrete de cuerda se debe usar en la herramienta con esta protección. No se deben usar cuchillas.
W	watts	🚫	Mantenga a otras personas y animales al menos a 100 m del área de trabajo.
Wh	Watt Horas		
Ah	amperios hora		
~ o AC	corriente alterna		
⎓ o CA/CD	corriente alterna o directa		
Ⓜ	Construcción Clase II (aislamiento doble)		
n ₀	velocidad sin carga		
n	velocidad nominal		
PSI	libras por pulgada cuadrada		
Ⓜ	terminal de tierra		

ENSAMBLE Y AJUSTES

▲ ADVERTENCIA: Para reducir el riesgo de lesiones personales serias, apague la unidad y retire el paquete de batería antes de realizar cualquier ajuste o retirar/instalar conexiones o accesorios, when replacing line, or prior to cleaning. Un arranque accidental puede causar lesiones.

Conexión de manija auxiliar (Fig. A, B)

▲ ADVERTENCIA: La manija auxiliar 8 se debe instalar por lo menos a 250 mm de la manija principal 3 y no más cerca de 17.75" (450 mm) del círculo de corte.

Siga el diagrama a continuación para calcular dónde instalar la manija auxiliar 8:

- Altura de manija principal
- Círculo de corte
- Superficie plana y nivelada
- Distancia entre manija auxiliar y manija trasera.

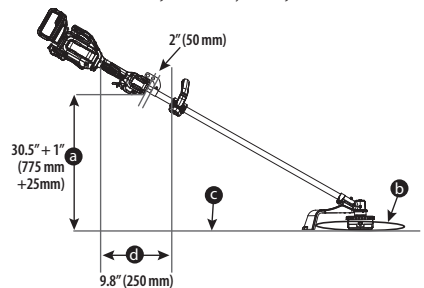

1. Coloque la manija auxiliar **8** en la parte superior de la base de la manija **20** de forma que el poste **9** esté entre ellas. Sostenga la manija auxiliar en su lugar y deslice los pernos de la manija **21** y las arandelas **22** en la manija desde la parte superior, enroscándolos en las tuercas **23** en la base de la manija.
2. Apriete los pernos de la manija con una llave hexagonal de 4 mm (no incluida). Asegúrese que la manija esté bien asegurada.
3. Repita para el otro lado de la manija auxiliar.

Ensamble de la protección (Fig. A, C)

▲ ADVERTENCIA: NUNCA OPERE el aparato SIN LA PROTECCIÓN FIRMEMENTE EN SU LUGAR. La protección siempre debe estar conectada adecuadamente en el aparato para proteger al usuario.

1. Coloque la protección de podadora de cuerda **12** en posición como se muestra en la Fig. A, C.
2. Use una llave hexagonal de 3 mm (no incluida) para asegurarla a la caja de engranes **11** con los cuatro tornillos de la protección **24**, las arandelas **25** y la placa **26** y apriete firmemente.

Instalación de ensamble de carrete (Fig. A, D)

1. Retire la batería.
2. Asegure que la protección de la podadora de cuerda **12** esté instalada antes de continuar.
3. Instale la placa de husillo **39** sobre el eje **40**, de forma que la muesca vea hacia la caja de engranes.
4. Alinee el orificio de la placa de husillo **37** con la muesca **38**, inserte la varilla de bloqueo **16** o el destornillador de nuevo en el orificio **37** y enrosque el nuevo alojamiento de carrete en sentido contrario a las manecillas del reloj.
5. Apriete firmemente el nuevo alojamiento del carrete sobre el eje **40**.

Conexión y ajuste de correa de hombro (Fig. E, H)

▲ ADVERTENCIA: La correa de hombro sólo debe colgar de un hombro y no a través del cuerpo. Vea la Fig. E.

Se recomienda una correa de hombro **15** para cualquier herramienta con un peso total que exceda 13 lbs. (6 kg). (El peso total incluye la herramienta, conexión, y la batería.) Sujete la correa a la herramienta como se muestra en la Fig. E y ajústela para un equilibrio y soporte adecuados.

1. Coloque el seguro de la correa de hombro **27** sobre el montaje de correa **10** ubicado en el poste **9**, justo al frente del gatillo de ENCENDIDO/APAGADO como se muestra en la Fig. H.
2. Ajuste la correa de hombro **15** de forma que se coloque sobre su hombro y proporcione el equilibrio y soporte adecuados.

OPERACIÓN

▲ ADVERTENCIA: Para reducir el riesgo de lesiones personales serias, apague la unidad y retire el paquete de batería antes de realizar cualquier ajuste o retirar/instalar conexiones o accesorios, when replacing line, or prior to cleaning. Un arranque accidental puede causar lesiones.

Instalación y Desinstalación del Paquete de Batería (Fig. F)

▲ ADVERTENCIA: Asegúrese que la herramienta/aparato esté en la posición apagada antes de insertar el paquete de la batería.

NOTA: Para mejores resultados, asegúrese que su paquete de batería esté completamente cargado.







1. Para instalar el paquete de batería **18** en la manija de la herramienta, alinee el paquete de la batería con los rieles dentro de la manija de la herramienta y deslícelo en la manija hasta que el paquete de batería esté asentado firmemente en la herramienta y asegúrese que no se desconecte.
2. Para retirar el paquete de batería de la herramienta, presione el botón de liberación del paquete de batería **19** y jale firmemente el paquete de batería fuera de la manija de la herramienta. Insértelo en el cargador.

Indicador de estado de carga (Fig. A, G)

el DCST975 está equipado con un indicador de estado de carga. Éste mostrará el nivel actual de carga en la batería durante el uso. No indica la funcionalidad de la herramienta y está sujeto a variación en base a los componentes del producto, la temperatura y la aplicación del usuario final.

- Los LEDs de Indicador de estado de carga **5** se iluminarán, indicando el porcentaje de carga de la batería.
- Cuando los cuatro LEDs de indicador de estado de carga **5** se iluminen, la batería está completamente cargada.
- Cuando un LED de indicador de estado de carga **5** se ilumine, la carga es baja y después parpadeará cuando la batería se descargue. Retire la batería y cárguela.

Estado de LED de estado de indicador de carga

	NIVEL DE CARGA	COLOR DE LED INDICADOR DE CARGA
	100% - 75%	Blanco
	50% - 75%	Blanco
	20% - 50%	Blanco
	≤20%	Blanco
	Paro por batería baja	Blanco u parpadearando.
	Batería demasiado caliente	Los cuatro, en rojo y parpadearando.

Advertencia de batería sobrecargada (Fig. A, G)

Los cuatro LEDs de indicador de estado de carga **5** se iluminarán en rojo y después parpadearán cuando la batería haya alcanzado una alta temperatura. Para borrar la advertencia de batería sobrecargada, permita que la batería se enfríe y vuelva a arrancar la cortadora y comience su corte de nuevo, esta vez con menos fuerza. Permita que la cortadora corte a su propio ritmo.

LED de sobrecarga (Fig. A, G)

La DCST975 tiene un LED de sobrecarga **6**. El LED de sobrecarga **6** se iluminará en ámbar y después parpadeará cuando el motor o módulo se sobrecargue durante la operación. Para borrar el LED de sobrecarga **6**, vuelva a arrancar la cortadora y comience su corte de nuevo, esta

vez con menos fuerza. Permita que la cortadora corte a su propio ritmo.

El LED de sobrecarga 6 se iluminará en rojo y después parpadeará cuando el módulo haya alcanzado una temperatura alta. Para borrar el LED de sobrecarga 6, permita que la cortadora se enfríe y después vuelva a arrancar la cortadora y comience su corte de nuevo, esta vez con menos fuerza. Permita que la cortadora corte a su propio ritmo.

Colocación adecuada de manos (Fig. H)

▲ ADVERTENCIA: Para reducir el riesgo de lesiones personales serias, **SIEMPRE** use la posición de las manos adecuada como se muestra.

▲ ADVERTENCIA: Para reducir el riesgo de lesiones personales serias, **SIEMPRE** sostenga firmemente en anticipación de una reacción repentina.

▲ ADVERTENCIA: Sostenga la herramienta usando sólo las superficies de agarre designadas: La manija de la cabeza de potencia y la manija auxiliar.

▲ ADVERTENCIA: No use el poste como una superficie de agarre.

La posición adecuada de las manos requiere una mano sobre la manija principal 3 y una sobre la manija auxiliar 8.

Encendido (Fig. G, I)

▲ ADVERTENCIA: Sujete la herramienta firmemente cuando la encienda.

▲ ATENCIÓN: Siempre use gafas de seguridad y protección auditiva. Use una máscara de filtro si la operación produce polvo. Siempre use guantes, pantalones largos y calzado de punta cerrada substancial. Mantenga el cabello largo y ropa holgada alejados de las aberturas y partes móviles.

1. El botón de control de velocidad/botón de activación 4 se debe presionar antes del uso para activar el aparato.

NOTA: El aparato entrará en modo de suspensión después de sesenta segundos de inactividad. El aparato también se puede forzar en modo de suspensión presionando y sosteniendo el botón de control de velocidad/botón de activación 4 durante dos segundos.

2. Para encender el aparato, presione la palanca de bloqueo de apagado 2 hacia adelante, y presione el interruptor de gatillo de velocidad variable 1.

3. Para apagar el aparato, libere el interruptor de gatillo de velocidad variable 1 y la palanca de bloqueo de apagado 2.

▲ ADVERTENCIA: Nunca intente bloquear el interruptor de gatillo en la posición de encendido.

Ajuste de velocidad de motor (Fig. G)

El DC2975 está equipado con un indicador de velocidad 7. El indicador de velocidad 7 mostrará la velocidad seleccionada. Hay tres LEDs de ajuste de velocidad, modo ECO 28, modo estándar 29 y modo turbo 30. El indicador de velocidad 7 le ayuda a optimizar el desempeño del aparato y tiempo de operación para cada trabajo.

1. El botón de control de velocidad/botón de control/botón de activación 4 se debe presionar antes del uso para activar el aparato.

NOTA: La herramienta se predetermina en modo ECO 28.

2. Presione el botón de control de velocidad/botón de activación 4, ubicado en la manija del aparato, hasta que se



ilumine el LED de la velocidad deseada.

NOTA: Opere en modo ECO 28 o modo estándar 29 para proyectos más grandes que requieran más tiempo de operación para completarse.

3. Elija el modo turbo 30 conforme se necesite para cortar a través de crecimiento más pesado y para aplicaciones que necesiten mayores RPM.

NOTA: Se reducirá el tiempo de operación.

Colores LED de ajuste de velocidad

	VELOCIDAD	COLOR DE LED DE AJUSTE DE VELOCIDAD
 — 28	Modo ECO	Blanco
 — 29	Modo estándar	Blanco
 — 30	Modo Turbo	Blanco

Poda (Fig. H, J–L)

Con la podadora encendida, coloque en ángulo y gire lentamente de lado a lado.

Mantenga una distancia mínima de 24" (610 mm) entre la protección de la podadora de cuerda 12 y sus pies.

▲ ADVERTENCIA: Mantenga la cuerda giratoria aproximadamente paralela al suelo (inclinada no más de 30°). Esta podadora no es una bordeadora. NO INCLINE la podadora para que la cuerda gire cerca de un ángulo recto con respecto al suelo. Los desechos arrojados pueden causar lesiones serias.

Alimentación de línea de podadora de alimentación de tope (Fig. N, O)

Su cortadora incluye una línea de 0.095" (2.4 mm) pero también puede usar una línea de nylon de 0.080" (2.0 mm) o 0.105" (2.7mm) de diámetro. La línea de corte 31 se desgastará más rápido y requiere más alimentación si el corte se realiza a lo largo de aceras u otras superficies abrasivas o si se cortan hierbas más pesadas.

▲ ADVERTENCIA: Mantenga las manos alejadas de la cuchilla de la línea de corte 14.

Al usar la podadora, la línea de corte 31 se acortará debido al desgaste. Golpee suavemente la podadora en el suelo mientras funciona a velocidad normal y se alimentará la 31 línea de corte. **NOTA:** Cada vez que alimenta la línea de corte 31 los extremos se cortarán por la cuchilla de línea de corte 14 en la protección 12. Es posible que escuche un sonido de traqueteo cuando esto ocurre. Asegúrese de seguir todas las instrucciones y usar gafas de seguridad adecuadas, zapatos cerrados y pantalones largos. Cuando se agota la línea de corte de la podadora, las últimas pulgadas pueden salir del alojamiento del carrete al mismo tiempo.

NOTA: Extender la línea de corte 31 más allá de la cuchilla de la línea de corte 14 afectará negativamente el rendimiento, el tiempo de funcionamiento y la vida útil de la cortadora debido al potencial de dañar el motor. Hacerlo puede anular la garantía.

Consejos útiles de corte

- Utilice la punta de la cuerda para hacer el corte; no fuerce la cabeza de la cuerda en césped sin cortar.
- Las cercas de alambre y picos causan un desgaste adicional en las cuerdas, incluso ruptura. Piedra y paredes de ladrillo, aceras y madera pueden desgastar la cuerda rápidamente.
- No permita que la tapa del carrete arrastre sobre el suelo u otras superficies.
- En crecimiento largo, corte de arriba abajo y no exceda 12" (300 mm) de alto.
- Mantenga la desbrozadora inclinada hacia el área que se está cortando; ésta es la mejor zona de corte.
- La cortadora gira en sentido contrario a las manecillas del reloj cuando se la observa desde atrás y desde arriba. Si se corta de derecha a izquierda, los residuos se arrojarán hacia la protección y recolectará los recortes. Se recomienda cortar de derecha a izquierda cuando se esté cerca de jardines o jardineras, ya que esto ayudará a evitar que los restos se arrojen hacia esas áreas. Si se corta de izquierda a derecha, los residuos se arrojarán lejos de la protección. Use este método cuando la ubicación de los residuos no sea importante.
- Evite árboles y arbustos. Corteza de árbol, molduras de madera, revestimiento, y los postes de cerca pueden dañarse fácilmente por la cuerda.

MANTENIMIENTO

▲ ADVERTENCIA: Para reducir el riesgo de lesiones personales serias, apague la unidad y retire el paquete de batería antes de realizar cualquier ajuste o retirar/instalar conexiones o accesorios, cuando reemplace la línea, o antes de la limpieza. Un arranque accidental puede causar lesiones.

Su herramienta DEWALT ha sido diseñada para funcionar durante un largo período de tiempo con un mínimo de mantenimiento. La operación satisfactoria continua depende del cuidado adecuado de la herramienta y la limpieza regular.

Aplicación de grasa (Fig. M)

La DCST975 se necesita engrasar después de cada 50 horas de uso.

1. Aplique una pequeña cantidad (3-5 gramos) de grasa 30301914 DEWALT **33** en los engrasadores de motor **32** como se muestra en la Fig. M.

Limpieza

▲ ADVERTENCIA: Sople la suciedad y el polvo de todos los conductos de ventilación con aire seco, al menos una vez por semana. Para reducir el riesgo de lesiones, utilice siempre protección para los ojos aprobada ANSI Z87.1 al realizar esta tarea.

▲ ADVERTENCIA: Nunca utilice solventes ni otros químicos abrasivos para limpiar las piezas no metálicas de la herramienta. Estos productos químicos pueden debilitar los materiales plásticos utilizados en estas piezas. Utilice un paño humedecido sólo con agua y jabón neutro. Nunca permita que penetre líquido dentro de la herramienta ni sumerja ninguna de las piezas en un líquido.

Accesorios

▲ ADVERTENCIA: Ya que los accesorios, diferentes a los ofrecidos por DEWALT, no han sido probados con este producto, el uso de tales accesorios con esta herramienta podría ser peligroso. Para reducir el riesgo de lesiones, sólo se deben usar accesorios recomendados por DEWALT con este producto.

Los accesorios recomendados para uso con su herramienta están disponibles por un costo adicional a partir de su distribuidor local o centro de servicio autorizado. Si necesita asistencia para localizar cualquier accesorio, póngase en contacto con DEWALT. Llame al **1-800-4-DEWALT (1-800-433-9258)** o visite nuestro sitio web: www.dewalt.com.

▲ ADVERTENCIA: El uso de cualquier accesorio no recomendado por DEWALT para uso con este aparato podría ser peligroso.

▲ ADVERTENCIA: No use ninguna cuchilla ni ningún accesorio o conexión que no sean los recomendados por DEWALT en esta podadora. Se pueden producir lesiones graves o daños al producto.

Recarga de línea de corte (Fig. N, O)

▲ ATENCIÓN: Sólo use DEWALT de reemplazo. El uso de la línea de cualquier otro fabricante puede reducir el desempeño, dañar la podadora o causar lesiones personales. Su cortadora incluye una línea de 0.095" (2.4 mm) pero también puede usar una línea de nylon de 0.080" (2.0 mm) o 0.105" (2.7 mm) de diámetro que tiene forma de espiral con bordes redondos lisos. No use otros tamaños de línea. Esto puede degradar el rendimiento, causar daños a la unidad o lesiones.

▲ ATENCIÓN: Para evitar daños del aparato, si la línea de corte sobresale más allá de la cuchilla de corte, córtela de modo que sólo llegue a la cuchilla.

Use sólo DEWALT DEWALT. No utilice alambre.

1. Retire la batería.
2. Corte una longitud máxima de 20 pies (6 m) de 0.105", 30 pies (9 m) de 0.095" y 40 pies (12 m) de 0.080" de línea de corte.
3. Alinee los ojales del alojamiento de carrete **34** con la línea blanca **35** en la cubierta de agarre del carrete **36**.
4. Pase un extremo de la línea de la podadora a través de un ojal.
5. Guíe la línea de corte hasta el segundo ojal y continúe jalando de la línea hasta que haya longitudes iguales de línea de corte **31** en cada lado del alojamiento del carrete **13**.
6. Evite que la tapa del carrete se mueva con una mano. Con la otra mano, enrolle la línea de corte **31** en el carrete girando la cubierta de sujeción del carrete **36** en sentido contrario a las manecillas del reloj.
7. Continúe enrollando hasta que queden 5" (130 mm) de cuerda en cada lado del alojamiento del carrete.

Reemplazo de ensamble de carrete (Fig. A, P)

1. Retire la batería.
2. Gire el alojamiento de carrete **13** hasta que el orificio **37** en la placa de husillo se alinee con la muesca **38** en la caja de engranes **11**. Inserte la varilla de bloqueo **16** o un destornillador a través de la muesca y en el orificio, para evitar que el husillo gire.

3. Desatornille y retire el alojamiento del carrete **13** girando la cubierta de sujeción del carrete **36** en el sentido de las manecillas del reloj.

NOTA: No intente retirar el alojamiento del carrete **13** girando el alojamiento del carrete **13**.

4. Retire la placa del husillo **39** antes de instalar un nuevo alojamiento de carrete. Retire cualquier suciedad y césped de la caja de engranes y de la placa del husillo.

5. Instale la placa de husillo **39** sobre el eje **40**, de forma que la muesca vea hacia la caja de engranes **11**.

6. Alinee el orificio de la placa de husillo **37** y la muesca **38**, inserte la varilla de bloqueo **16** o el destornillador de nuevo en el orificio **37** y enrosque el nuevo alojamiento de carrete en sentido contrario a las manecillas del reloj. Apriete firmemente el nuevo alojamiento del carrete sobre el eje **40**.

Reemplazo de protección con protección de cobertura extendida (Fig. Q)

Una protección de cobertura extendida está disponible (se vende por separado) para una cobertura adicional si lo desea. Use la protección de reemplazo DEWALT número de parte NA693585.

▲ ADVERTENCIA: Nunca opere el aparato sin la protección firmemente en su lugar.

1. Retire el alojamiento de carrete como se describe en la sección **Reemplazo de ensamble de carrete**.

2. Use una llave hexagonal de 3mm (no incluida) para retirar los cuatro tornillos de la protección **24** mostrados en la Fig. Q.

3. Levante la protección.

4. Sujete la protección de cobertura extendida **41** a la caja de engranes **11** con los cuatro tornillos de la protección **24**, arandelas **25** y placa **26** y después apriete los tornillos para asegurar en posición como se muestra en la Fig. Q.

5. Instale el alojamiento del carrete como se describe en la sección **Reemplazo de ensamble de carrete**.

Chip Tool Connect™ (Fig. R)

▲ ADVERTENCIA: Para reducir el riesgo de lesiones personales, apague la unidad y retire el paquete de batería antes de realizar cualquier ajuste o retirar/instalar conexiones o accesorios, cuando reemplace la línea, o antes de la limpieza. Una activación de arranque accidental puede causar lesiones.

Su herramienta está lista con el Chip Tool Connect™ y tiene una ubicación para instalación de un Chip Tool Connect™.

El Chip Tool Connect™ es una aplicación opcional para su dispositivo inteligente (como un teléfono inteligente o tableta) que conecta el dispositivo para utilizar la aplicación móvil para funciones de administración de inventario.

Consulte la **Hoja de instrucciones del Chip Tool Connect™** para información adicional.

Instalación de Chip Tool Connect™

1. Retire los tornillos de retención **43** que sostienen la cubierta de protección del Chip Tool Connect™ **44** en la herramienta.

2. Retire la cubierta de protección e inserte el Chip Tool Connect™ en la cavidad vacía **45**.

3. Asegúrese que el Chip Tool Connect™ esté al ras con el alojamiento. Asegúrelo con los tornillos de retención y apriete los tornillos.

4. Consulte la **Hoja de Instrucciones del Chip Tool Connect™** para instrucciones adicionales.

Reparaciones

El cargador y las unidades de batería no pueden ser reparados. El cargador y la unidad de batería no contienen piezas reparables.

▲ ADVERTENCIA: Para asegurar la SEGURIDAD y la CONFIABILIDAD del producto, las reparaciones, el mantenimiento y los ajustes (inclusive la inspección y el cambio de las escobillas, cuando proceda) deben ser realizados en un centro de mantenimiento en la fábrica DEWALT u en un centro de mantenimiento autorizado DEWALT. Utilice siempre piezas de repuesto idénticas.

Para reparación y servicio de sus herramientas eléctricas, favor de dirigirse al Centro de Servicio más cercano

CULIACAN, SIN

Bldv. Emiliano Zapata 5400-1 Poniente Col. (667) 717 89 99
San Rafael

GUADALAJARA, JAL

Av. La Paz #1779 - Col. Americana Sector Juárez (33) 3825 6978

MEXICO, D.F.

Eje Central Lázaro Cárdenas No. 18 - Local (55) 5588 9377
D, Col. Obrera

MERIDA, YUC

Calle 63 #459-A - Col. Centro (999) 928 5038

MONTERREY, N.L.

Av. Francisco I. Madero 831 Poniente - (818) 375 23 13
Col. Centro

PUEBLA, PUE

17 Norte #205 - Col. Centro (222) 246 3714

QUERETARO, QRO

Av. San Roque 274 - Col. San Gregorio (442) 2 17 63 14

SAN LUIS POTOSI, SLP

Av. Universidad 1525 - Col. San Luis (444) 814 2383

TORREON, COAH

Bldv. Independencia, 96 Pte. - Col. Centro (871) 716 5265

VERACRUZ, VER

Prolongación Díaz Mirón #4280 - Col. Remes (229) 921 7016

VILLAHERMOSA, TAB

Constitución 516-A - Col. Centro (993) 312 5111

PARA OTRAS LOCALIDADES:

Si se encuentra en México, por favor llame al (55) 5326 7100

Si se encuentra en U.S., por favor llame al 1-800-4-DEWALT (1-800-433-9258) o visite nuestro sitio web: www.dewalt.com

Póliza de Garantía

IDENTIFICACIÓN DEL PRODUCTO:

Sello o firma del Distribuidor.

Nombre del producto: _____

Mod./Cat.: _____

Marca: _____

Núm. de serie: _____

(Datos para ser llenados por el distribuidor)

Fecha de compra y/o entrega del producto: _____

Nombre y domicilio del distribuidor donde se adquirió el producto: _____

Este producto está garantizado por un año a partir de la fecha de entrega, contra cualquier defecto en su funcionamiento, así como en materiales y mano de obra empleados para su fabricación. Nuestra garantía incluye la reparación o reposición del producto y/o componentes sin cargo alguno para el cliente, incluyendo mano de obra, así como los gastos de transportación razonablemente erogados derivados del cumplimiento de este certificado.

Para hacer efectiva esta garantía deberá presentar su herramienta y esta póliza sellada por el establecimiento comercial donde se adquirió el producto, de no contar con ésta, bastará la factura de compra.

Excepciones

Esta garantía no será válida en los siguientes casos:

- Cuando el producto se hubiese utilizado en condiciones distintas a las normales;
- Cuando el producto no hubiese sido operado de acuerdo con el instructivo de uso que se acompaña;
- Cuando el producto hubiese sido alterado o reparado por personas distintas a las enlistadas al final de este certificado.

Anexo encontrará una relación de sucursales de servicio de fábrica, centros de servicio autorizados y franquiciados en la República Mexicana, donde podrá hacer efectiva su garantía y adquirir partes, refacciones y accesorios originales.

Solamente para propósito de México:

Importado por: DeWALT S.A de C.V.

Antonio Dovali Jaime #70 Torre C Piso 8

Col. Santa Fe Alvaro Obregon,

Ciudad de Mexico, Mexico.

C.P 01210

TEL(52) 55 53267100

R.F.C.BDE8106261W7

Registro en Línea

Gracias por su compra. Registre su producto ahora para:

- **SERVICIO EN GARANTÍA:** Si completa esta tarjeta, podrá obtener un servicio en garantía más eficiente, en caso de que exista un problema con su producto.
- **CONFIRMACIÓN DE PROPIEDAD:** En caso de una pérdida que cubra el seguro, como un incendio, una inundación o un robo, el registro de propiedad servirá como comprobante de compra.
- **PARA SU SEGURIDAD:** Si registra el producto, podremos comunicarnos con usted en el caso improbable que se deba enviar una notificación de seguridad conforme a la Federal Consumer Safety Act (Ley Federal de Seguridad de Productos para el Consumidor).

Registro en línea en www.dewalt.com/account-login.

Garantía comercial de dos años

Para los términos de garantía, visite <https://www.dewalt.com/support/warranty>.

Para solicitar una copia escrita de los términos de garantía, póngase en contacto con: Servicio al cliente en DeWALT Industrial Tool Co., 701 East Joppa Road, Towson, MD 21286 o llame al **1-800-4-DEWALT (1-800-433-9258)**.

AMÉRICA LATINA: Esta garantía no aplica a productos vendidos en América Latina. Para productos vendidos en América Latina, consulte la información de garantía específica contenida en el empaque, llame a la compañía local o consulte la página de Internet respecto a la información de garantía.

REEMPLAZO GRATUITO DE ETIQUETA DE GARANTÍA:

Si sus etiquetas de advertencia se vuelven ilegibles o faltan, llame al **1-800-4-DEWALT (1-800-433-9258)** para reemplazo gratuito.

SOLUCIÓN DE PROBLEMAS

Problema	Solución
La unidad no arranca.	Revise la instalación de la batería. Revise los requerimientos de carga de la batería. Presione el botón de encendido/apagado antes de apretar la palanca de bloqueo de apagado y el interruptor de gatillo. Verifique que la palanca de bloqueo de apagado esté completamente empujada hacia adelante antes de mover el interruptor de gatillo.
La unidad se apaga cuando está en uso.	Cargue la batería. La unidad se fuerza. Reinicie y aplique menos presión.

Guía de indicador LED

La sección proporciona una lista de posibles patrones LED, las causas y soluciones correctivas. El usuario o el personal de mantenimiento pueden realizar algunas acciones correctivas, y otras pueden requerir la asistencia de un técnico DEWALT calificado o su distribuidor.

LED de sobrecarga



LED NARANJA

Problema	Solución
La unidad dejó de funcionar.	La unidad se fuerza. Reinicie y aplique menos presión. Si el problema continúa, contacte al representante de servicio al cliente DEWALT al 1-800-4-DEWALT (1-800-433-9258).



LED ROJO

Problema	Solución
El módulo de la unidad está demasiado caliente.	La unidad se fuerza. Deje que la unidad repose y se enfríe. Reinicie y aplique menos presión. Si el problema continúa, contacte al representante de servicio al cliente DEWALT al 1-800-4-DEWALT (1-800-433-9258).

LEDs de Indicador de estado de carga



PARPADEO DE LEDS blancos

Problema	Solución
El paquete de batería está descargado.	Retire y reemplace el paquete de batería. Si el problema continúa, contacte al representante de servicio al cliente DEWALT al 1-800-4-DEWALT (1-800-433-9258).

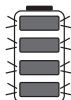

PARPADEO LEDS rojos

Problema	Solución
La batería está demasiado caliente.	La unidad se fuerza. Deje que la unidad repose y se enfríe. Reinicie y aplique menos presión. Retire y reemplace el paquete de batería. Reinicie y aplique menos presión. Si el problema continúa, contacte al representante de servicio al cliente DEWALT al 1-800-4-DEWALT (1-800-433-9258).

**Compatible battery packs and chargers / Blocs-piles et chargeurs compatibles /
Baterías y cargadores compatibles**

FLEXVOLT®	Battery Packs	
	Blocs-piles	DCB606, DCB609, DCB609G, DCB612, DCB615
	Baterías	
	Chargers	DCB094, DCB102, DCB103, DCB104, DCB107, DCB112, DCB113, DCB115, DCB118, DCB132, DCB1102, DCB1104, DCB1106, DCB1112
	Chargeurs	
	Cargadores	

* Maximum initial battery voltage (measured without a workload) is 20, 60 or 120 volts. Nominal voltage is 18, 54 or 108. (120V Max* is based on using 2 DeWALT 60V Max* lithium-ion batteries combined.)

* La tension initiale maximum du bloc-piles (mesurée à vide) est de 20, 60 ou 120 volts. La tension nominale est de 18, 54 ou 108. (120V max* se base sur l'utilisation combinée de 2 blocs-piles au lithium ion DeWALT de 60V max*.)

* El máximo voltaje inicial de la batería (medido sin carga de trabajo) es 20, 60 o 120 voltios. El voltaje nominal es de 18, 54 o 108V. (120V Máx* se basan en el uso de 2 baterías de iones de litio DeWALT de 60V Máx* combinadas.)

▲ WARNING: Use of any other battery packs may create a risk of injury and fire.

▲ AVERTISSEMENT: utiliser d'autres blocs-piles peut créer un risque de blessure ou d'incendie.

▲ ADVERTENCIA: El uso de cualquier otro paquete de batería puede crear un riesgo de lesiones e incendio.

NOTE: DO NOT charge when the battery pack is below 40 ° F (4.5 ° C) or above 104 ° F (40 ° C). Do not store or use the tool and battery pack in locations where the temperature may reach or exceed 104 ° F (40 ° C).

REMARQUE: NE PAS charger lorsque le bloc-piles est en dessous de 4,5 ° C (40 ° F) ou au-dessus de 40 ° C (104 ° F). Ne pas entreposer ou utiliser l'outil et le bloc-piles dans des endroits où la température peut atteindre ou excéder 40 ° C (104 ° F).

NOTA: NO cargue cuando el paquete de batería esté debajo de 4,5 ° C (40 ° F), o arriba de 40 ° C (104 ° F). No almacene ni use la herramienta y el paquete de baterías en lugares donde la temperatura pueda alcanzar o exceder los 40 ° C (104 ° F).



PART NUMBER

DeWALT Industrial Tool Co., 701 East Joppa Road, Towson, MD 21286
Copyright © 2025

The following are trademarks for one or more DeWALT power tools: the yellow and black color scheme, the "D" shaped air intake grill, the array of pyramids on the handgrip, the kit box configuration, and the array of lozenge-shaped humps on the surface of the tool.