

DEWALT®



**Instruction Manual
Guide D'utilisation
Manual de instrucciones**

DCLE14361G

USB 3X360 Laser

Laser USB 3X360

Láser USB 3X360

www.DEWALT.com

**If you have questions or comments, contact us.
Pour toute question ou tout commentaire, nous contacter.
Si tiene dudas o comentarios, contáctenos.**

1-800-4-DEWALT

Components

- 1 Keyhole slot
- 2 Laser head
- 3 Laser label location
- 4 USB port
- 5 Magnetic pivot bracket
- 6 Horizontal laser line button
- 7 Pendulum lock indicator
- 8 Battery meter
- 9 Front vertical laser line button
- 10 Side vertical laser line button
- 11 Pendulum locking switch
- 12 Fine adjust knob
- 13 Brightness control button
- 14 USB cable

Composants

- 1 Fente pour trou de serrure
- 2 Tête laser
- 3 Emplacement de l'étiquette du laser
- 4 Port USB
- 5 Support pivotant magnétique
- 6 Bouton de ligne laser horizontale
- 7 Voyant de verrouillage du pendule
- 8 Compteur de batterie
- 9 Bouton de ligne laser verticale avant
- 10 Bouton de ligne laser verticale latérale
- 11 Interrupteur de verrouillage du pendule
- 12 Bouton de réglage fin
- 13 Bouton de réglage de la luminosité
- 14 Câble USB

Componentes

- 1 Ranura de cerradura
- 2 Cabezal láser
- 3 Ubicación de etiqueta de láser
- 4 Puerto USB
- 5 Soporte de pivote magnético
- 6 Botón de línea láser horizontal
- 7 Indicador de bloqueo de péndulo
- 8 Medidor de batería
- 9 Botón de línea láser vertical frontal
- 10 Botón de línea láser vertical lateral
- 11 Interruptor de bloqueo de péndulo
- 12 Perilla de ajuste fino
- 13 Botón de control de brillo
- 14 Cable USB

Fig. A

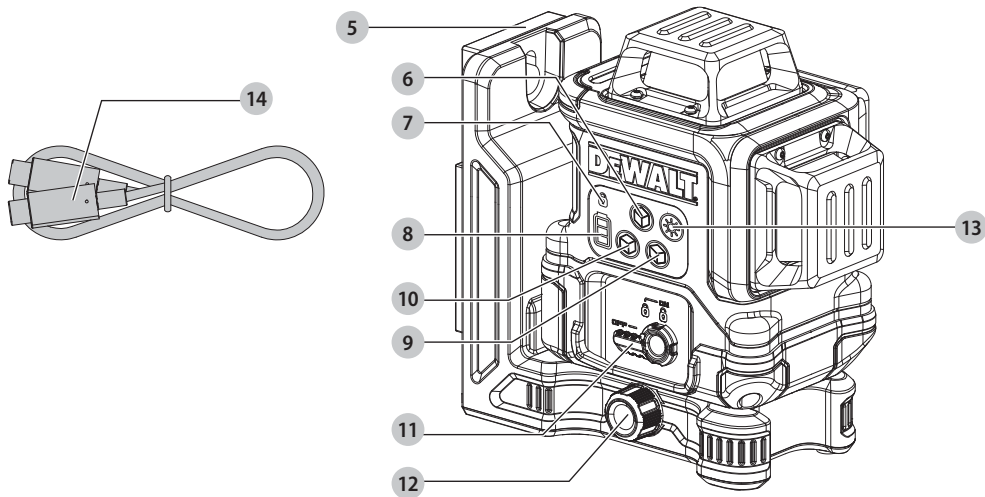
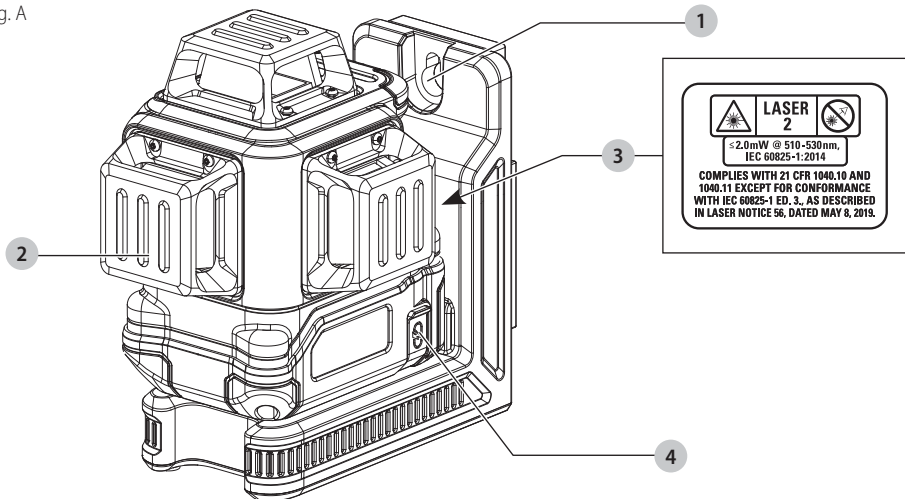

Fig. B

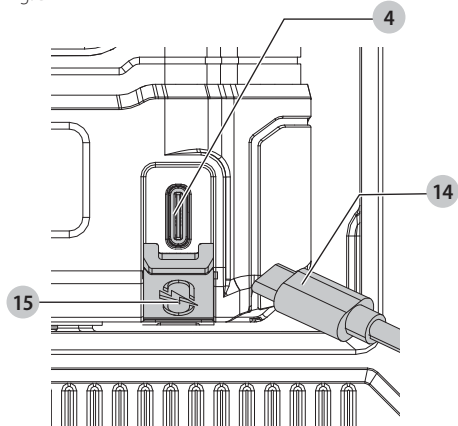

Fig. C

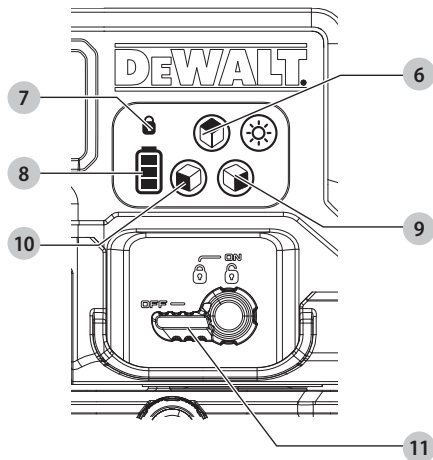

Fig. D

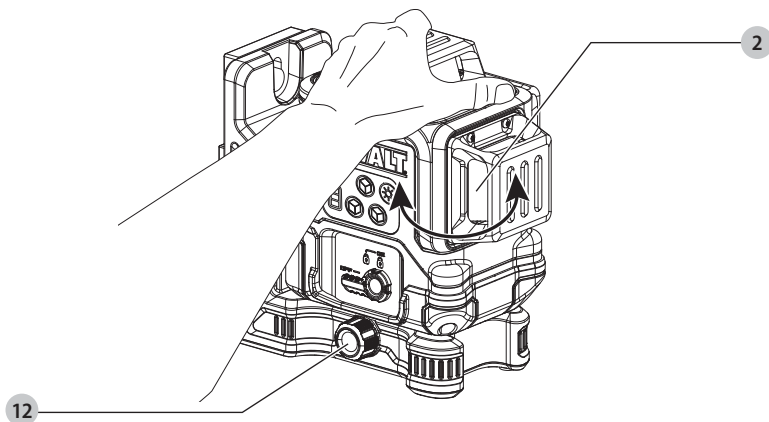

Fig. E

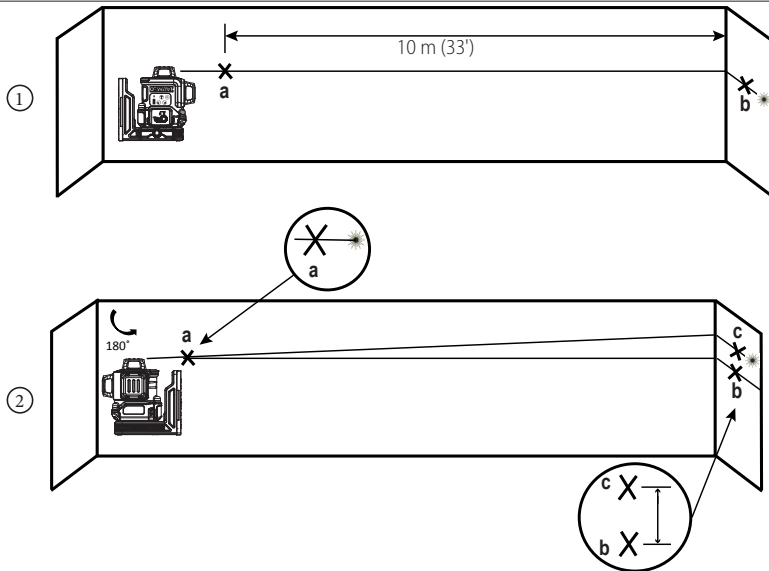

Fig. F

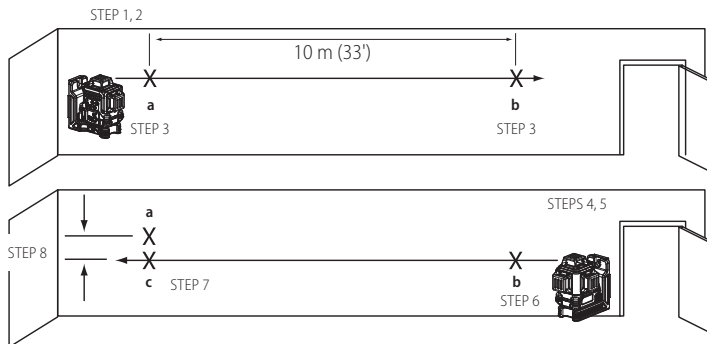

Fig. G

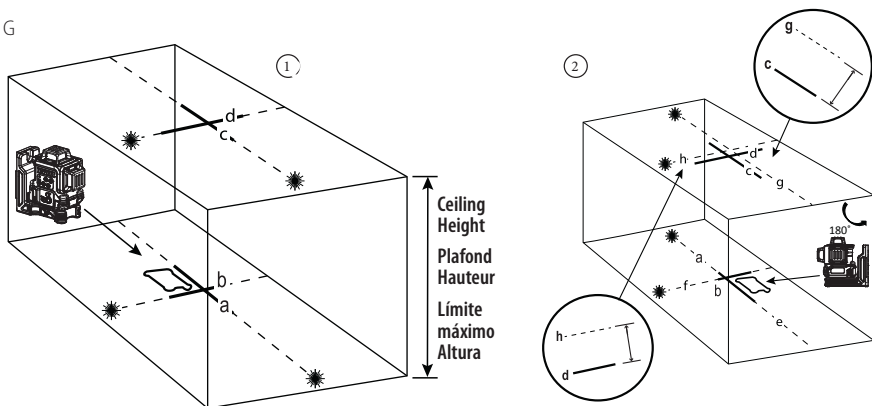
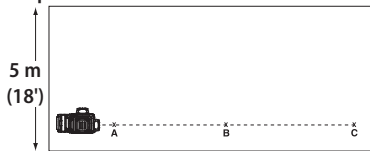
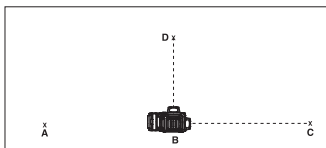

Fig. H Steps 1-2



Steps 3-5



Steps 6-8

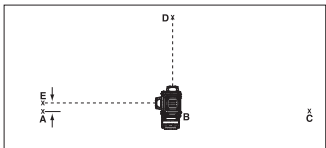

Fig. I

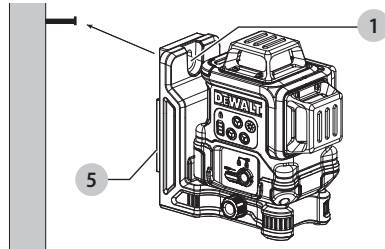

Fig. J

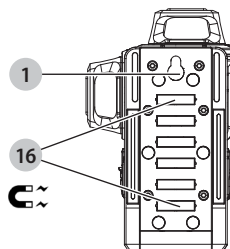

Fig. K

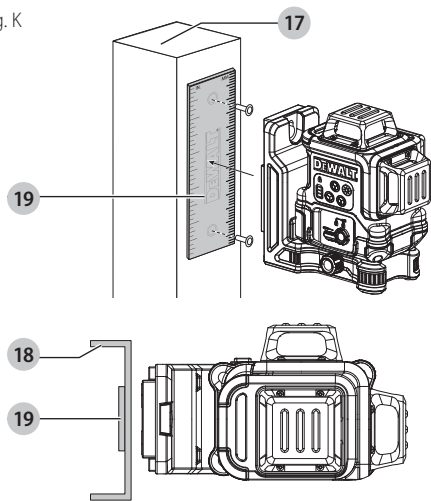

Fig. L

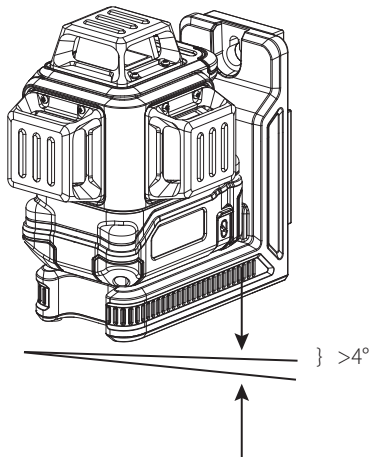

Fig. M

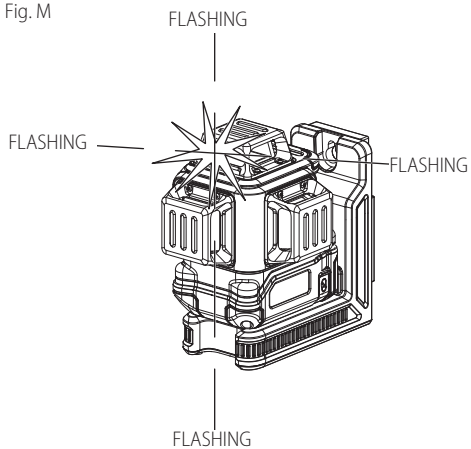

Fig. N

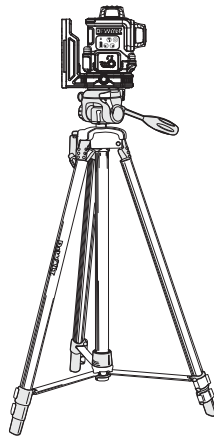
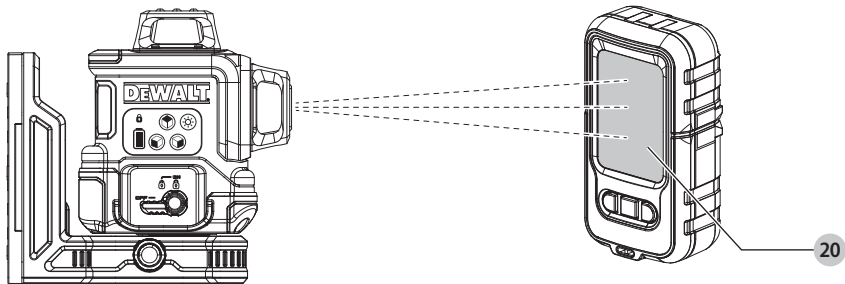

Fig. 0





WARNING: Read all safety warnings and all instructions. Failure to follow the warnings and instructions may result in electric shock, fire and/or serious injury.



WARNING: To reduce the risk of injury, read the instruction manual.

Laser Information

The DCLE14361G 3X360 laser is a Class 2 laser product. This product complies with 21 CFR 1040.10 and 1040.11 except for conformance with IEC 60825-1 Ed. 3., as described in Laser Notice No. 56, dated May 8, 2019.

- Conforms to UL STDS 61010-1 & 2595
- Certified to CSA STD C22.2 No. 61010-1

Supplier's Declaration of Conformity
47 CFR § 2.1077 Compliance Information

Unique Identifier: DCLE14361G

Responsible Party – U.S. Contact Information

DeWALT

701 East Joppa Road

Towson, Maryland 21286

www.DeWALT.com

FCC Compliance Statement

This equipment has been tested and found to comply with the limits for a Class B digital device, pursuant to Part 15 of the FCC Rules. These limits are designed to provide reasonable protection against harmful interference in a residential installation. This equipment generates, uses and can radiate radio frequency energy and, if not installed and used in accordance with the instructions, may cause harmful interference to radio communications. However, there is no guarantee that interference will not occur in a particular installation. If this equipment does cause harmful interference to radio and television reception, which can be determined by turning the equipment off and on, the user is encouraged to try to correct the interference by one or more of the following measures:

- Reorient or relocate the receiving antenna.
- Increase the separation between the equipment and receiver.
- Connect the equipment into an outlet on a circuit different from that to which the receiver is connected.
- Consult the dealer or an experienced radio/TV technician for help.

ISED Compliance Statement

This device contains license-exempt transmitter(s)/receiver(s) that comply with Innovation, Science, and Economic Development Canada's license-exempt RSS(s). Operation is subject to the following two conditions:

1. This device may not cause interference.
2. This device must accept any interference, including interference that may cause undesired operation of the device.

USER SAFETY

Safety Guidelines

The definitions below describe the level of severity for each signal word. Please read the manual and pay attention to these symbols.



DANGER: Indicates an imminently hazardous situation which, if not avoided, will result in death or serious injury.



WARNING: Indicates a potentially hazardous situation which, if not avoided, could result in death or serious injury.





CAUTION: Indicates a potentially hazardous situation which, if not avoided, may result in minor or moderate injury.

NOTICE: Indicates a practice not related to personal injury which, if not avoided, may result in property damage.

If you have any questions or comments about this or any DeWALT tool,

call **1-800-4-DeWALT (1-800-433-9258)**
or go to **www.DeWALT.com**.

 **WARNING:** Never modify the tool or any part of it. Damage to the laser or personal injury could result.

 **WARNING:** Read and understand all instructions. Failure to follow the warnings and instructions may result in electric shock, fire and/or serious injury.

SAVE THESE INSTRUCTIONS

 **WARNING:** Laser Radiation Exposure. Do not disassemble or modify the laser level. There are no user serviceable parts inside. Serious eye injury could result.

 **WARNING:** Hazardous Radiation. Use of controls or adjustments or performance of procedures other than those specified herein may result in hazardous radiation exposure.

 **CAUTION:** Keep fingers clear of the back plate and stud when mounting with magnets. Fingers may become pinched.

 **CAUTION:** Do not stand underneath the laser when it is mounted with the magnet bracket. Serious personal injury or damage to the laser may result if the laser falls.

 **CAUTION:** Laser to be used in upright position.

The label on your laser may include the following symbols.

Symbol	Meaning
V	Volts
mW	Milliwatts
	Laser Warning
nm	Wavelength in nanometers
2	Class 2 Laser

Warning Labels (Fig. A)

For your convenience and safety, the following labels are on your laser level.

  **WARNING:** To reduce the risk of injury, user must read instruction manual.



WARNING: LASER RADIATION. DO NOT STARE INTO BEAM. Class 2 Laser Product.



WARNING: Keep clear of magnet. Magnet hazard can disturb pacemaker operation and result in serious injury or death.



- If the equipment is used in a manner not specified by the manufacturer, the protection provided by the equipment may be impaired.
- Do not operate the laser level in explosive atmospheres, such as in the presence of flammable liquids, gases, or dust. This laser level may create sparks which may ignite the dust or fumes.
- Store an idle laser level out of reach of children and other untrained persons. Lasers are dangerous in the hands of untrained users.
- Tool service **MUST** be performed by qualified repair personnel. Service or maintenance performed by unqualified personnel may result in injury. To locate your nearest DeWALT service center go to **www.DeWALT.com**.
- Do not use optical tools such as a telescope or transit to view the laser beam. Serious eye injury could result.
- Do not place the laser level in a position which may cause anyone to intentionally or unintentionally stare into the laser beam. Serious eye injury could result.
- Do not position the laser level near a reflective surface which may reflect the laser beam toward anyone's eyes. Serious eye injury could result.
- Turn the laser level off when it is not in use. Leaving the laser level on increases the risk of staring into the laser beam.

- **Do not modify the laser level in any way.** Modifying the laser level may result in hazardous laser radiation exposure.
- **Do not operate the laser level around children or allow children to operate the laser level.** Serious eye injury may result.
- **Do not remove or deface warning labels.** If labels are removed, the user or others may inadvertently expose themselves to radiation.
- **Position the laser level securely on a level surface.** If the laser level falls, damage to the laser level or serious injury could result.

Personal Safety

- Stay alert, watch what you are doing, and use common sense when operating the laser level. Do not use the laser level when you are tired or under the influence of drugs, alcohol, or medication. A moment of inattention while operating the laser level may result in serious personal injury.
- Use personal protective equipment. Always wear eye protection. Depending on the work conditions, wearing protective equipment such as a dust mask, non-skid safety shoes, hard hat, and hearing protection will reduce personal injury.

Laser Level Use and Care

- Do not use the laser level if the pendulum lock/unlock and power switch do not turn the laser level on or off. Any laser level that cannot be controlled with the switch is dangerous and must be repaired.
- Follow instructions in the **Maintenance** section of this manual. Use of unauthorized parts or failure to follow **Maintenance** instructions may create a risk of electric shock or injury.

Important Safety Instructions for All Integral Battery Charging



WARNING: Read all safety warnings, instructions, and cautionary markings for the battery, USB

cable and product. Failure to follow the warnings and instructions may result in electric shock, fire and/or serious injury.



WARNING: Use a certified power adapter that is compliant with applicable country regulations and international/regional safety standards with an output of 5-20V, 3A. The power adapter **MUST** be a Class 2 power supply. Using adapters that do not meet applicable safety standards could result in injury.

- Charge this laser every month if not in constant use, and after each use when used often to ensure battery longevity.
- The provided USB cable is not intended for any uses other than charging DEWALT rechargeable tools with USB ports. Charging other types of tools may cause their batteries to overheat and burst, resulting in personal injury, property damage, fire, electric shock or electrocution.
- DO NOT expose USB cable to water, rain or snow.
- Pull by the plugs rather than the cord when disconnecting the USB cable. This will reduce the risk of damage to the plugs and cord.
- Make sure that the cord is located so that it will not be stepped on, tripped over or otherwise subjected to damage or stress.
- DO NOT use a USB cable with a damaged cord or plugs. Have them replaced immediately.
- Foreign materials of a conductive nature, such as, but not limited to, grinding dust, metal chips, steel wool, aluminum foil or any buildup of metallic particles should be kept away from the USB plugs and port.
- Always unplug the USB cable from the power supply when there is no tool attached to it.

Rechargeable Li-ion Battery
 Model: NA750671 3INR19/66
 10.8V 2.0Ah 21.6Wh
 Black & Decker(Suzhou) Co., Ltd.
 2025 24-47

Charging Procedure (Fig. A, B)



WARNING: The power adapter **MUST** be a Class 2 power supply.

1. Pull the USB charging port cover **15** away from the laser level.
2. Insert the USB cable **14** into the charging port **4**.
3. Plug the USB cable **14** into power supply.
4. Plug the power supply into a wall outlet.
5. Charging is complete when all three bars of the battery meter **8** light up on the side of the laser level. The battery can be left charging or the USB cable can be disconnected.

Important Charging Notes

1. The laser level may become warm to the touch while charging. This is a normal condition, and does not indicate a problem. To facilitate the cooling of the laser level after use, avoid placing the laser level in a warm environment such as in a metal shed or an uninsulated trailer.
2. If the laser level does not charge properly, take the laser level and USB cable to your local service center.
3. You may charge a partially used battery whenever you desire with no adverse effect on the laser level.

NOTE: The laser level may be used while charging.

Hot and Cold Condition

On charging, when the temperature is 104 °F (40 °C) or higher (hot condition) or 39 °F (4 °C) or colder (cold condition), the charging is turned off and the following battery state of charge pattern will flash:





Until the temperature is between 104 °F (40 °C) and 39 °F (4 °C), the charging will not turn on and the indication shown above will continue.

Viewing the Battery Meter (Fig. A, C)

When the laser level is ON, the state of battery meter **8** on the keypad indicates how much power remains.

- All three LEDs will flash when the battery level is low (< 10%). The laser level may continue to operate for a short time while the battery power continues to drain.
- After the battery is charged, and the laser level is turned ON again, the battery indicator level will indicate full capacity.
- If any or all of the LEDs on the battery meter remain ON, this indicates that the laser level is not fully powered OFF. When the laser level is not in use, make sure the pendulum lock/unlock and power switch **11** is placed to the DOWN Locked/OFF position.

BATTERY METER LED	STATE OF CHARGE
	Battery is 70%–100% charged
	Battery is 50%–70% charged
	Battery is 10%–50% charged



Battery is < 10% charged



Battery is < 10% charged, unit is charging

OPERATING TIPS

- *To extend battery life per charge, turn the laser level off when it is not in use.*
- *Lowering the brightness of laser level increases battery life.*
- *To ensure the accuracy of your work, check the laser level calibration often. Refer to **Checking Laser Accuracy**.*
- *Before attempting to use the laser level, make sure it is positioned securely, on a smooth, flat stable surface that is level in both directions.*



CAUTION: *To reduce the risk of serious injury, never stare directly into the laser beam with or without glasses.*

- *Always mark the center of the beam created by the laser level.*
- *Extreme temperature changes can cause movement or shifting of building structures, metal tripods, equipment, etc., which can affect accuracy. Check your accuracy often while working.*
- *If the laser level has been dropped, check to make sure your laser level is still calibrated. Refer to **Checking Laser Accuracy**.*

Turning the Laser On (Fig. A, C)

Your laser level is equipped with a three-position pendulum lock/unlock and power switch **11**.

- **Horizontal position:** Power off
- **Middle position:** Manual Slope Mode (Power On, Pendulum Locked)
- **Vertical position:** Self-Leveling Mode (Power On, Pendulum Unlocked)

The laser beams will turn on automatically if the pendulum lock/unlock and power switch is moved from the horizontal position to either the middle position or the vertical position.

Self-Leveling Mode

When the switch is placed in the vertical position, the laser will self-level as long as the surface the laser level is placed on is less than 4 ° tilt.

With the laser level off, place it on a flat surface. This model has a keypad to activate the laser beams with three ON/OFF buttons: horizontal laser line button **6**, side vertical laser line button **10**, and a front vertical laser line button **9**. Each laser line is powered on by moving the pendulum lock/unlock and power switch to the UNLOCKED/ON position and pressing the required laser line button on the keypad. The laser lines can be powered one at a time or at the same time. Pressing the laser line buttons again turns the laser lines off. The pendulum lock/unlock and power switch disables the lasers as well as locks the pendulum, and should always be placed in the LOCKED/OFF position when the laser level is not in use.

Manual Slope Mode

When the switch is placed in the middle position, the laser unit is in manual slope mode. The laser will not self level in this mode and is used in situations where a fixed laser line is required.

NOTE: The laser is NOT LEVEL when the pendulum lock indicator **7** is illuminated, and the beams will flash 3 times every 10 seconds to further indicate this.

Laser Line Brightness (Fig. A)

The brightness of the laser lines can be adjusted by pressing the brightness control **13** button on the keypad. This will cycle through high, medium, and low brightness.

Rotating the Laser Head (Fig. D)

The laser head **2** is permanently attached to the laser level base. This laser head can be manually rotated by hand by gripping the laser head and rotating, or by using the fine adjust knob **12** for smaller, more precise movements.

Checking Laser Accuracy

The laser levels are calibrated and sealed at the factory. **It is recommended that you perform an accuracy check prior to using the laser level for the first time** (in case the laser level was exposed to extreme temperatures) and then regularly to ensure the accuracy of your work. When performing any of the accuracy checks listed in this manual, follow these guidelines:

- Use the largest area/distance possible, closest to the operating distance. The greater the area/distance, the easier to measure the accuracy of the laser. Refer to **Field Calibration Check**.
- Place the laser level on a smooth, flat, stable surface that is level in both directions.
- Mark the center of the laser line.

Horizontal Laser Line - Pitch Direction (Fig. A, E1, E2)

Checking the horizontal pitch calibration of the laser requires a wall at least 33' (10 m) long, intersecting perpendicularly with another wall. It is important to conduct a calibration check using a distance no shorter than the distance of the applications for which the tool will be used.

1. Place the laser close (no more than 1' away) to the front wall, at least 33' away from the side wall, on a smooth, flat, stable surface or a tripod that is level in both directions. (Fig. E1)
2. Power on the laser and slide the pendulum lock switch **11** to the right allowing the laser to self level. Refer to **USING THE LASER**.
3. Press the horizontal laser line **6** button to turn on the horizontal laser line.

4. Mark (a) on front wall and (b) on side wall, along the laser line at least 33' (10 m) apart. (Fig. E1)
5. Rotate the laser 180°. (Fig. E2)
6. Verify that the center of the laser line is aligned with (a) (Fig. E2).
7. Directly above or below (b), mark (c) along the laser line (Fig. E2).
8. Measure the vertical distance between (b) and (c).
9. If your measurement is greater than the Allowable Distance Between (b) and (c) for the corresponding Distance Between mark (a) and (b) in the following table, the laser must be serviced at an authorized service center.

Distance Between a and b	Allowable Distance Between b and c
33'	1/4"
40'	5/16"
50'	13/32"

Distance Between a and b	Allowable Distance Between b and c
10.0 m	6.0 mm
12.0 m	7.2 mm
15.0 m	9.0 mm

Checking Accuracy – Horizontal Beam, Pitch Direction (Fig. A, F)

Checking the horizontal pitch calibration of the laser level requires a single wall at least 33' (10 m) long. It is important to conduct a calibration check using a distance no shorter than the distance of the applications for which the tool will be used.

1. Attach the laser level to one end of a wall using its pivot bracket.
2. Power on the laser and slide the pendulum lock/unlock and power switch **11** to the vertical position. Refer to **Turning the Laser On**.

- Turn on the laser level's horizontal beam and pivot the laser level toward the opposite end of the wall and approximately parallel to the adjacent wall.
- Mark the center of the beam at two locations (a, b) at least 33' (10 m) apart.
- Reposition the laser level to the opposite end of the wall.
- Turn on the laser level's horizontal beam and pivot the laser level back toward the first end of the wall and approximately parallel to the adjacent wall.
- Adjust the height of the laser level so that the center of the beam is aligned with the nearest mark (b).
- Mark the center of the beam (a) directly above or below the farthest mark (c).
- Measure the distance between these two marks (a, c). If the measurement is greater than the values shown below, the laser level must be serviced at an authorized service center.
- Power on the laser and slide the pendulum lock switch **11** to the right allowing the laser to self level. Refer to **USING THE LASER**.
- Press the front and side vertical line buttons **9**, **10** to turn on both vertical laser lines.
- Mark two short lines where the laser lines cross (a), (b) and also on the ceiling (c), (d). Always mark the center of the laser line (Fig. G2).
- Pick up and rotate the laser 180°, and position it so the laser lines line up with the marked lines on the level surface (e), (f) (Fig. G2).
- Mark two short lines where the laser lines cross on the ceiling (g), (h).
- Measure the distance between each set of marked lines on the ceiling (c, g and d, h). If the measurement is greater than the values shown below, the laser must be serviced at an authorized service center.

Distance Between Walls	Allowable Distance Between Marks
33'	1/4"
40'	5/16"
50'	13/32"

Distance Between Walls	Allowable Distance Between Marks
10.0 m	6.0 mm
12.0 m	7.2 mm
15.0 m	9.0 mm

Vertical Laser Line (Fig. A, G1, G2)

Checking the vertical (plumb) calibration of the laser can be most accurately done when there is a substantial amount of vertical height available, ideally 20' (6 m), with one person on the floor positioning the laser and another person near a ceiling to mark the position of the laser line. It is important to conduct a calibration check using a distance no shorter than the distance of the applications for which the tool will be used.

- Place the laser on a smooth, flat, stable surface that is level in both directions (Fig. G1).

Ceiling Height	Allowable Distance Between Marks
8'	1/16"
10'	5/64"
14'	7/64"
18'	9/64"
20'	5/32"
33'	1/4"

Ceiling Height	Allowable Distance Between Marks
2.5 m	1.5 mm
3.0 m	1.8 mm
4.0 m	2.4 mm
6.0 m	3.6 mm
10.0 m	6.0 mm

Checking 90° Accuracy Between Vertical Beams (Fig. A, H)

Checking 90° accuracy requires an open floor area at least 33' x 18' (10 m x 5 m). Refer to Figure A, H for the position of the DCLE14361G at each step and for the location of the marks made at each step. Always mark the center of the beams thickness.

1. Set up the laser level in one corner of the floor.
2. Power on the laser and slide the pendulum lock/unlock and power switch **11** to the vertical position. Refer to **Turning the Laser On**.
3. Turn on the forward vertical beam.
4. Mark the center of the beam at three locations (a, b and c) on the floor along the laser line. Mark (b) should be at the midpoint of the laser line.
5. Move the laser level to mark (b) and turn on both vertical beams.
6. Position the beam crossing precisely at mark (b), with the forward beam aligned with mark (c).
7. Mark a location (d) along the side vertical beam at least 18' (5 m) away from the unit.
8. Rotate the laser level over mark (b) so that the forward vertical beam now passes through mark (d).
9. Mark the location (e) where the side vertical beam passes by mark (a).
10. Measure the distance between marks (a and e). If the measurement is greater than the values shown below, the laser level must be serviced at an authorized service center.

Distance from a to b	Allowable Distance Between Marks
14'	5/32"
17'	3/16"
20'	7/32"
23'	1/4"

Distance from a to b	Allowable Distance Between Marks
4.0 m	3.8 mm
5.0 m	4.7 mm
6.0 m	5.6 mm
7.0 m	6.6 mm

Using the Laser

The beams are level or plumb as long as the calibration has been checked (refer to **Field Calibration Check**) and the laser beam is not flashing (refer to **Out of Tilt Range Indicator**).

Out of Tilt Range Indicator (Fig. L)

The DCLE14361G laser is designed to self-level. If the laser has been tilted so much that it cannot level itself (average >4° tilt), it will flash the laser beam. The flashing beam indicates the tilt range has been exceeded and IS NOT LEVEL (OR PLUMB) AND SHOULD NOT BE USED FOR DETERMINING OR MARKING LEVEL (OR PLUMB). Try repositioning the laser on a more level surface.

Fine Adjust (Fig. A)

The fine adjustment knob **12** on the side of the laser level is for lining up the vertical beam. Place the laser level on a flat surface and turn the knob to the right (clockwise) to rotate the laser level to the left, or to the left (counterclockwise) to move the beam to the right.

Using the Pivot Bracket (Fig. I, J)

The laser level has a magnetic pivot bracket **5** permanently attached to the unit.



WARNING: Position the laser level and/or wall mount on a stable surface. Serious personal injury or damage to the laser level may result if the laser level falls.

- The bracket has a keyhole slot **11** so it can be hung from a nail or screw on any kind of surface.
- The bracket has magnets **16** which allow the unit to be mounted to most upright surfaces made of steel or

iron. Common examples of suitable surfaces include steel framing studs, steel door frames, and structural steel beams.

Multi-Surface Mounting Plate (Fig. J, K)

1. To attach the laser level to a wooden stud **17**, screw in multi-surface mounting plate **19** first and mount laser level using the laser's magnets **16**.
2. To attach the laser level to a metal stud **18**, sandwich the metal stud between the multi-surface mounting plate **19** and the laser's magnets **16**. Placing the multi-surface mounting plate behind the metal stud will significantly increase the magnetic strength and holding capacity of the laser level.

MAINTENANCE

Your laser level has been designed to operate over a long period of time with a minimum of maintenance. Continuous satisfactory operation depends upon proper tool care and regular cleaning.



WARNING: To reduce the risk of serious personal injury, turn laser level off before making any adjustments or removing/installing attachments or accessories. An accidental start-up can cause injury.

- To maintain the accuracy of your work, check the laser level often to make sure it is properly calibrated. Refer to **Field Calibration Check**.
- Calibration checks and other maintenance repairs may be performed by DEWALT service centers.
- Do not store your laser level in the case if the laser level is wet. The laser level should be dried first with a soft dry cloth prior to storage.
- Do not use in rain.

Cleaning



WARNING: Never use solvents or other harsh chemicals for cleaning the non-metallic parts of the laser level. These chemicals may weaken the materials

used in these parts. Use a cloth dampened only with water and mild soap. Never let any liquid get inside the laser level; never immerse any part of the laser level into a liquid.

Exterior plastic parts may be cleaned with a damp cloth. Although these parts are solvent resistant, NEVER use solvents. Use a soft, dry cloth to remove moisture from the laser level before storage.

TROUBLESHOOTING

The Laser Level Does Not Turn On (Fig. A)

- Fully charge the battery.
- If the laser level is exposed to extremely hot/cold temperatures, the battery meter **8** will flash. Refer to **Hot and Cold Condition**. If the laser level has been stored in extremely hot temperatures, allow it to cool. The laser level will not be damaged by pressing the on/off button before cooling to its proper operating temperature.

The Laser Beams Flash (Fig. M)

In manual slope mode, flashing will occur 3 times every 10 seconds regardless of tilt, to remind the user they are in manual slope mode.

In unlocked mode, if the laser unit is tilted more than 4°, the unit will flash every second, to indicate that while they are in self leveling mode, the unit is too tilted to properly self level.

THE FLASHING BEAMS CREATED BY THE LASER LEVEL ARE NOT LEVEL OR PLUMB AND SHOULD NOT BE USED FOR DETERMINING OR MARKING LEVEL OR PLUMB. Try repositioning the laser level on a more level surface.

If the laser level battery has a low state of charge, the beams will flash in a distinctive pattern of 3 quick flashes in 1 second, followed by constant light output for 4 seconds. This flashing pattern indicates that the battery should be recharged.

The Laser Beams Will Not Stop Moving

The laser level is a precision instrument. Therefore, if it is not positioned on a stable (and motionless) surface, the laser level will continue to try to find level. If the beam will not stop moving, try placing the laser level on a more stable surface. Also, try to make sure that the surface is relatively flat, so that the laser level is stable.

Accessories (Fig. N)

The laser level is equipped with a 1/4"-20 and 5/8"-11 threads on the bottom of the unit to accommodate current or future DEWALT accessories, such as a tripod.

Figure N shows an example of accessories that are sold separately from these laser levels. Only use DEWALT accessories specified for use with this product. Follow the directions included with the accessory.

Laser Detector (Fig. O)

The laser detector **20** (sold separately) allows the laser line to be detected at much further distances than the visible range. Refer to the laser detector user manual for details on proper usage.

DW0892G for the DCLE14361G green laser.



WARNING: *Since accessories, other than those offered by DEWALT, have not been tested with this product, use of such accessories with this laser level could be hazardous. To reduce the risk of injury, only DEWALT recommended accessories should be used with this product.*

If you need any assistance in locating any accessory, please contact your nearest DEWALT dealer, or go to www.DEWALT.com.

Service and Repairs

NOTE: Disassembling the laser level will void all warranties on the product.

The battery can be replaced by the DEWALT service centers. To assure product SAFETY and RELIABILITY, repairs, maintenance and adjustment should be performed

by authorized service centers. Service or maintenance performed by unqualified personnel may result in a risk of injury. To locate your nearest DEWALT service center, go to www.toolservicenet.com.

Warranty

Go to www.DEWALT.com for the latest warranty information.

End of Life Battery Disposal

This product contains internal Lithium Ion rechargeable and recyclable cells. When the product is no longer usable or batteries no longer hold a charge, they should be recycled. They must not be incinerated, composted, thrown in trash or placed in single stream, curbside recycling. In some areas, it is illegal to place rechargeable batteries in trash.

- Consult your local municipality for proper disposal instructions for your city/town.
- Or visit www.TerraCycle.com and search "DEWALT" to find our recycling program.
- Or go to www.toolservicenet.com, **Find Nearest Service Center** to find a center near you.
- Or visit www.dewalt.com/support.

Specifications

	DCLE14361G
Light Source	3 laser diodes
Laser Wavelength	510–530 nm visible
Laser Power	<2.0 mW (each beam) CLASS 2 LASER PRODUCT
Working Range	150' (45 m) 330' (100 m) with detector (sold separately)
Accuracy (Plumb)	±1/8" per 33' (±3.0 mm per 10 m)
Accuracy (Level)	±1/8" per 33' (±3.0 mm per 10 m)
Battery Low	3 LEDs Flashing on Battery meter
Flashing Laser Beams	3 times every 10 seconds in manual slope mode, Continuously in self-leveling mode
Power Source	Integral Li-Ion Battery
USB Input	5–20V, ≤ 3.0 A
AC Mains Power Adapter Input	100–240V _{AC} , 50/60Hz, 1.0 A
Operating Temperature	32 °F to 122 °F (0 °C to 50 °C)
Charging Temperature	39 °F to 104 °F (4 °C to 40 °C)
Storage Temperature	-5 °F to 140 °F (-20 °C to 60 °C)
Humidity	Maximum relative humidity 80% for temperatures up to 88 °F (31 °C), decreasing linearly to 50% relative humidity at 104 °F (40 °C)
Environmental	Water & Dust Resistant to IP54.  WARNING: This product has an IP rating which provides some level of protection from dust (limited ingress) and liquids (light splashing) during normal and reasonably foreseeable use. NEVER submerge the laser, USB cord, or power supply in liquid.
Altitude	< 6500' (2000 m)
Weight	2.42 lbs (1.1 kg)



AVERTISSEMENT : lisez tous les avertissements de sécurité et toutes les instructions. Ne pas suivre les avertissements et les instructions peut entraîner un choc électrique, un incendie et/ou des blessures graves.



AVERTISSEMENT : pour réduire le risque de blessure, lisez le guide d'utilisation.

Renseignements sur le laser

Le laser DCLE14361G 3X360 est un produit laser de classe 2. Ce produit est conforme aux normes 21 CFR 1040.10 et 1040.11, à l'exception de la conformité à la norme CEI 60825-1 Ed. 3, comme indiqué dans la notice laser N° 56 datée du 8 mai 2019.

- Conforme aux normes UL STDS 61010-1 et 2595
- Certifié selon la norme CSA STD C22.2 No. 61010-1

Déclaration de conformité du fournisseur
47 CFR § Informations de confirmation 2.1077

Identifiant unique : DCLE14361G

Coordonnées du responsable américain

DEWALT

701 East Joppa Road

Towson, Maryland 21286

www.DEWALT.com

Déclaration de conformité de la FCC

Cet équipement a été testé et est conforme aux limites des appareils numériques de classe B, en vertu de la partie 15 des règles de la FCC. Ces limites sont prévues pour offrir une protection raisonnable contre le brouillage préjudiciable dans une installation résidentielle. Cet équipement génère, utilise et peut émettre de l'énergie de fréquence radio et, s'il n'est pas installé conformément aux instructions, peut causer du brouillage préjudiciable aux communications radio. Cependant, il n'y a aucune garantie que le brouillage ne se produira pas durant une installation particulière. Si cet équipement cause un brouillage préjudiciable à la réception de la radio ou de la télévision, qui peut être déterminé en allumant et en éteignant l'équipement, nous encourageons

l'utilisateur à corriger le brouillage par une ou plusieurs des mesures suivantes :

- Réorientez ou déplacez l'antenne de réception.
- Augmentez la distance entre l'équipement et le récepteur.
- Branchez l'équipement dans une prise sur un circuit différent de celui auquel le récepteur est branché.
- Consultez le détaillant ou un technicien en radio/télévision expérimenté pour de l'aide.

Déclaration de conformité ISED

Cet appareil comporte un ou plusieurs transmetteurs/récepteurs exempts de licence qui sont conformes aux normes exemptes de licence RSS d'Innovation, Sciences et Développement économique Canada. Le fonctionnement est assujéti à ces deux conditions :

1. Cet appareil ne doit pas provoquer d'interférences.
2. Cet appareil doit accepter les interférences, y compris les interférences susceptibles d'entraîner un fonctionnement indésirable de l'appareil.

SÉCURITÉ DE L'UTILISATEUR

Directives sur la sécurité

Les définitions ci-dessous décrivent le niveau de gravité de chaque mot indicateur. Veuillez lire le guide et porter attention à ces symboles.



DANGER : indique une situation dangereuse imminente qui, si elle n'est pas évitée, causera la mort ou une blessure grave.



AVERTISSEMENT : indique une situation potentiellement dangereuse qui, si elle n'est pas évitée, pourrait causer la mort ou une blessure grave.



ATTENTION : indique une situation potentiellement dangereuse qui, si elle n'est pas évitée, peut causer une blessure mineure ou modérée.

AVIS : indique une pratique non liée à une blessure corporelle qui, si elle n'est pas évitée, peut causer des dommages matériels.

Si vous avez des questions ou des commentaires sur cet outil ou tout outil DEWALT, appelez le **1-800-4-DEWALT (1-800-433-9258)** ou accédez au site **www.DEWALT.com**.

 **AVERTISSEMENT** : ne jamais modifier l'outil ou toute pièce de celui-ci. Cela pourrait endommager le laser ou causer des blessures corporelles.

 **AVERTISSEMENT** : lisez et comprenez toutes les instructions. Le fait de ne pas suivre les avertissements et les instructions peut entraîner un choc électrique, un incendie et/ou des blessures graves.

CONSERVEZ CES INSTRUCTIONS

 **AVERTISSEMENT** : exposition au rayonnement laser. Ne pas désassembler ou modifier le niveau du laser. Il n'y a aucune pièce réparable par l'utilisateur. Cela peut causer une blessure grave aux yeux.

 **AVERTISSEMENT** : radiation dangereuse. Utiliser des contrôles ou des ajustements ou la performance des procédures autres que ce qui est indiqué dans le présent document peut entraîner une exposition dangereuse au rayonnement.

 **ATTENTION** : tenez vos doigts à l'écart de la plaque arrière et du montant en installant les aimants. Vous pourriez vous pincer les doigts.

 **ATTENTION** : ne vous tenez pas sous le laser lorsqu'il est installé avec le support d'aimant. Une chute du laser peut entraîner des blessures corporelles graves ou endommager le laser.

 **ATTENTION** : laser à utiliser en position verticale.

L'étiquette sur votre laser peut comporter les symboles suivants.



Symbole	Signification
V	Volts
mW	Milliwatts
	Avertissement du laser
nm	Longueur d'onde en nanomètres
2	Laser de classe 2

Étiquettes d'avertissement (Fig. A)

Pour votre confort et votre sécurité, les étiquettes suivantes se trouvent sur votre niveau laser.

  **AVERTISSEMENT** : afin de réduire le risque de blessure, l'utilisateur doit lire le guide d'utilisation.

 **AVERTISSEMENT** : RAYONNEMENT LASER. NE PAS REGARDER FIXEMENT LE FAISCEAU. Produit laser de classe 2.

  **AVERTISSEMENT** : tenir à l'écart des aimants. Le risque lié aux aimants peut perturber le fonctionnement d'un stimulateur cardiaque et entraînera une blessure grave ou la mort.



- Si l'équipement est utilisé d'une façon non spécifiée par le fabricant, la protection offerte par l'équipement peut être altérée.
- Ne pas utiliser le niveau laser en atmosphères explosibles, comme en présence de liquides, de gaz ou de poussières inflammables. Ce niveau laser peut créer des étincelles susceptibles d'enflammer la poussière ou les vapeurs.
- Rangez le niveau laser inactif dans un endroit hors de portée des enfants et d'autres personnes non formées. Les lasers sont dangereux entre les mains d'utilisateurs non formés.
- Les réparations de l'outil DOIVENT être effectuées par un réparateur qualifié. La réparation ou l'entretien effectué par un réparateur non qualifié peuvent entraîner une blessure. Pour localiser votre centre de services DEWALT le plus près, consultez le site **www.DEWALT.com**.

- **Ne pas utiliser des outils optiques comme un télescope ou un transit pour voir le faisceau du laser.** Cela peut causer une grave blessure oculaire.
- **Ne pas placer le niveau laser dans une position qui peut faire en sorte que quelqu'un fixe de façon intentionnelle ou non intentionnelle.** Cela peut causer une grave blessure oculaire.
- **Ne pas placer le niveau laser près d'une surface réfléchissante qui peut refléter le faisceau du laser vers les yeux d'une personne.** Cela peut causer une grave blessure oculaire.
- **Éteignez le niveau laser lorsqu'il n'est pas utilisé.** Laisser le niveau laser en marche augmente le risque de fixer le faisceau du laser.
- **Ne jamais modifier le niveau laser de quelque façon que ce soit.** Modifier le niveau laser peut entraîner une exposition dangereuse au rayonnement laser.
- **Ne pas utiliser le niveau laser autour des enfants ou laisser les enfants l'utiliser.** Cela peut entraîner une grave blessure oculaire.
- **Ne pas retirer ou dégrader les étiquettes d'avertissement.** Si les étiquettes sont retirées, l'utilisateur ou d'autres peuvent s'exposer au rayonnement par inadvertance.
- **Placez le niveau laser de façon sécuritaire sur une surface plane.** Si le niveau laser tombe, il peut être endommagé ou causer une blessure grave.

Sécurité personnelle

- Demeurez alerte, surveillez ce que vous faites et faites preuve de bon sens lorsque vous utilisez le laser. Ne pas utiliser le laser si vous êtes fatigué ou sous l'influence de drogues, d'alcool ou de médicaments. Un moment d'inattention pendant l'utilisation du laser peut entraîner une blessure corporelle grave.
- Utiliser un équipement de protection individuelle. Portez toujours une protection oculaire. Selon les conditions de travail, porter un équipement de protection comme

un masque anti poussière, des chaussures de sécurité antidérapantes, un casque de sécurité et une protection auditive réduits les blessures corporelles.

Utilisation et entretien du niveau laser

- N'utilisez pas le niveau laser si le verrouillage/déverrouillage du pendule et l'interrupteur d'alimentation ne permettent pas d'allumer ou d'éteindre le niveau laser. Tout niveau laser qui ne peut pas être contrôlé par l'interrupteur est dangereux et doit être réparé.
- Suivez les instructions dans la section **Entretien** de ce guide. Utiliser des pièces non autorisées ou ne pas suivre des instructions de **Entretien** peut créer un risque de choc électrique ou de blessure.

Instructions de sécurité importantes pour toutes les charges intégrées du bloc-piles



AVERTISSEMENT : lisez toutes les consignes de sécurité, les instructions et les symboles d'avertissements du bloc-piles, du câble USB et du produit. Ignorer les avertissements et les instructions peut entraîner un choc électrique, un incendie et/ou des blessures graves.



AVERTISSEMENT : utilisez un adaptateur d'alimentation certifié conforme aux réglementations nationales en vigueur et aux normes de sécurité internationales/régionales avec une puissance de 5-20 V, 3 A. L'adaptateur électrique DOIT être une alimentation électrique de classe 2. L'utilisation d'adaptateurs qui ne sont pas conformes aux normes de sécurité applicables peut entraîner des blessures.

- Chargez ce laser chaque mois s'il n'est pas utilisé constamment et après chaque utilisation lorsqu'il fonctionne souvent pour assurer la longévité du bloc-piles.
- Le câble USB fourni n'est pas destiné à d'autres utilisations que la charge des outils DEWALT rechargeables avec ports USB. Charger d'autres types

d'outils peut causer la surchauffe et l'éclatement de leurs piles, entraînant une blessure corporelle, des dommages matériels, un choc électrique ou une électrocution.

- **NE PAS exposer le câble USB à l'eau, la pluie ou la neige.**
- **Tirez les fiches au lieu du cordon lorsque vous débranchez câble USB.** Cela réduira le risque d'endommager les fiches et le cordon.
- **Assurez-vous de ne pas placer le cordon là où il pourrait faire trébucher les passants ou être endommagé de quelque façon que ce soit.**
- **NE PAS utiliser le câble USB avec un cordon ou des fiches endommagés.** Faites-les remplacer immédiatement.
- **Ses matières étrangères conductrices telles que, sans s'y limiter, les poussières de meulage, les copeaux métalliques, la laine d'acier, le papier d'aluminium ou toute accumulation de particules métalliques devraient être maintenus à l'écart des fiches et du port USB.**
- **Débranchez toujours le câble USB de l'alimentation si aucun outil n'y est fixé.**

Rechargeable Li-ion Battery
 Model: NA750671 31NR19/66
 10.8V 2.0Ah 21.6Wh
 Black & Decker(Suzhou) Co., Ltd.
 2025 24-47

Procédure de charge (Fig. A, B)



AVERTISSEMENT : l'adaptateur électrique DOIT être une alimentation électrique de classe 2.

1. Tirez le capot du port de charge USB **15** à l'écart du niveau laser.

2. Insérez le câble USB **14** dans le port de charge **4**.
3. Branchez le câble USB **14** sur le bloc d'alimentation
4. Branchez le bloc d'alimentation électrique dans une prise murale.
5. Le chargement est terminé lorsque les trois barres du compteur de bloc-piles **8** s'allument sur le côté du niveau laser. Vous pouvez laisser le bloc-piles en charge ou débrancher le câble USB.

Remarques importantes concernant le chargement

1. Le niveau laser peut devenir chaud au toucher pendant le chargement. C'est un état normal qui n'indique pas un problème. Pour faciliter le refroidissement du niveau laser après utilisation, évitez de placer le niveau laser dans un environnement chaud, comme dans un hangar métallique ou une remorque non isolée.
2. Si le niveau laser ne se recharge pas correctement, apportez le niveau laser et le câble USB à votre centre de service local.
3. Vous pouvez charger une pile partiellement utilisée quand vous le souhaitez sans effet négatif sur le niveau laser.

REMARQUE : vous pouvez utiliser le niveau laser pendant qu'il charge.

Conditions de chaleur et de froid

Pendant la charge, lorsque la température est égale ou supérieure à 40 °C (104 °F) (conditions chaudes) ou inférieure ou égale à 4 °C (39 °F) (conditions froides), la charge est désactivée et le schéma suivant de l'état de charge du bloc-piles clignote :







Jusqu'à ce que la température soit comprise entre 40 °C (104 °F) et 4 °C (39 °F), la charge ne s'active pas et l'indication ci-dessus continue.

Affichage du compteur de bloc-piles

(Fig. A, C)

Lorsque le niveau laser est allumé, l'indicateur d'état du bloc-piles **8** sur le clavier indique la puissance restante.

- Les trois DEL clignotent lorsque le niveau du bloc-piles est faible (< 10 %). Le niveau laser peut continuer à fonctionner pendant un court laps de temps alors que le bloc-piles continue à se décharger.
- Une fois le bloc-piles rechargé et le niveau laser remis en marche, le niveau de l'indicateur du bloc-piles indique la pleine capacité.
- Si l'une ou toutes les DEL de l'indicateur de bloc-piles restent allumées, cela indique que le niveau laser n'est pas complètement éteint. Lorsque le niveau laser n'est pas utilisé, assurez-vous que l'interrupteur de verrouillage/déverrouillage du pendule et d'alimentation **11** est placé en position BASSE de verrouillage/arrêt.

BLOC-PILES DEL DE COMPTEUR	ÉTAT DE CHARGE
	Le bloc-piles est chargé à 70 %-100 %
	Le bloc-piles est chargé à 50-70 %
	Le bloc-piles est chargé à 10-50 %
	Le bloc-piles est chargé à moins de 10 %
	La pile est chargée à moins de 10 %, l'appareil est en cours de charge

CONSEILS SUR L'UTILISATION

- Pour prolonger la durée de vie de la pile, éteignez le niveau laser lorsqu'il n'est pas utilisé.
 - La diminution de la luminosité du niveau laser augmente l'autonomie de la pile.
 - Afin d'assurer la précision de votre travail, vérifiez souvent le calibrage du niveau laser. Consultez la section **Contrôle de la précision du laser**.
 - Avant de tenter d'utiliser le niveau laser, assurez-vous qu'il est bien placé sur une surface stable plane et lisse qui est de niveau dans les deux sens.
- ⚠ ATTENTION :** afin de réduire le risque de blessures graves, ne jamais fixer directement le faisceau du laser avec ou sans lunettes.
- Indiquez toujours le centre du faisceau créé par le niveau laser.
 - Les changements de températures extrêmes peuvent causer le mouvement ou le changement de structures du bâtiment, des trépiers métalliques, de l'équipement, etc., qui peut affecter la précision. Vérifiez souvent votre précision pendant que vous travaillez.
 - Si le niveau laser a été échappé, vérifiez pour vous assurer que votre niveau laser est encore calibré. Consultez la section **Contrôle de la précision du laser**.

Mise en marche du laser (Fig. A, C)

Votre niveau laser est équipé d'un dispositif de verrouillage/déverrouillage du pendule à trois positions et d'un interrupteur d'alimentation **11**.

- **Position horizontale :** éteint
- **Position intermédiaire :** mode pente manuelle (sous tension, pendule verrouillé)
- **Position verticale :** mode mise de niveau auto (sous tension, pendule déverrouillé)

Les faisceaux laser s'allument automatiquement si l'interrupteur de verrouillage/déverrouillage du pendule et d'alimentation est déplacé de la position horizontale à la position intermédiaire ou à la position verticale.

Mode de mise à niveau auto

Lorsque l'interrupteur est placé en position verticale, le laser se nivelle automatiquement tant que l'inclinaison de la surface sur laquelle le niveau laser est placé est inférieure à 4°.

Le niveau laser étant éteint, placez-le sur une surface plane. Ce modèle est doté d'un clavier permettant d'activer les faisceaux laser à l'aide de trois boutons MARCHE/ARRÊT : le bouton de la ligne laser horizontale **6**, le bouton de la ligne laser verticale latérale **10** et le bouton de la ligne laser verticale frontale **9**. Chaque ligne laser est mise sous tension en plaçant l'interrupteur de verrouillage/déverrouillage du pendule et l'interrupteur d'alimentation en position VERROUILLÉ/MARCHE et en appuyant sur le bouton de la ligne laser requise sur le clavier. Les lignes laser peuvent être activées une par une ou simultanément. Une nouvelle pression sur les boutons éteint les lignes laser. L'interrupteur de verrouillage/déverrouillage du pendule et d'alimentation désactive les lasers ainsi que le verrouillage du pendule, et doit toujours être placé en position VERROUILLÉ/ARRÊT lorsque le niveau laser n'est pas utilisé.

Mode pente manuelle

Lorsque l'interrupteur est placé en position intermédiaire, l'appareil laser est en mode pente manuelle. Le laser ne se nivelle pas automatiquement dans ce mode et est utilisé dans les situations où une ligne laser fixe est nécessaire.

REMARQUE : le laser N'EST PAS DE NIVEAU lorsque l'indicateur de verrouillage du pendule **7** est allumé et les faisceaux clignoteront 3 fois toutes les 10 secondes pour l'indiquer davantage.

Luminosité du faisceau laser (Fig. A)

La luminosité des lignes laser peut être réglée en appuyant sur la commande de luminosité **13** du clavier. Vous passez ainsi d'une luminosité élevée à une luminosité moyenne, puis à une luminosité faible.

Pivoter la tête laser (Fig. D)

La tête laser **2** est fixée de façon permanente à la base du niveau laser. Cette tête laser peut être tournée manuellement en saisissant la tête laser et en la faisant tourner, ou en utilisant la molette de réglage fin **12** pour des mouvements plus petits et plus précis.

Vérification de la précision du laser

Les niveaux laser sont calibrés et scellés en usine. **Il est conseillé de faire un contrôle de précision avant la première utilisation du niveau laser** (dans le cas où il a été exposé à des températures extrêmes) puis régulièrement ensuite pour assurer la précision de votre travail. Suivez ces directives lorsque vous effectuez les contrôles de précision indiqués dans ce guide :

- Utilisez la surface/distance la plus importante possible, au plus près de la distance d'utilisation. Plus la zone/distance est grande, plus il est facile de mesurer la précision du laser. Reportez-vous à la section **Vérification du calibrage sur place**.
- Placez le niveau laser sur une surface lisse, plane et stable qui est de niveau dans les deux sens.
- Marquez le centre du faisceau laser.

Ligne laser horizontale - Sens longitudinal (Fig. A, E1, E2)

Vérifier le calibrage horizontal longitudinal du laser nécessite un mur d'au moins 10 m (33 pi) de longueur, en intersection perpendiculaire avec un autre mur. Il importe d'effectuer le contrôle de calibrage en utilisant une distance qui n'est pas inférieure à la distance des applications pour lesquelles l'outil sera utilisé.

1. Placez le laser près (pas plus loin que 1 pi) du mur frontal, au moins à 10 m (33 pi) du mur latéral, sur une surface lisse, plate et stable ou sur un trépied de niveau dans les deux sens. (Fig. E1)
2. Allumez le laser et faites glisser le verrouillage de balancier **11** sur la droite pour permettre le

niveau automatique du laser. Consultez la rubrique

UTILISATION DU LASER.

3. Appuyez sur le bouton du faisceau laser horizontal **6** pour allumer le faisceau laser horizontal.
4. Marquez (a) sur le mur frontal et (b) sur le mur latéral, le long du faisceau laser, écartés d'au moins 10 m (33 pi). (Fig. E1)
5. Tournez le laser de 180°. (Fig. E2)
6. Vérifiez que le centre du faisceau laser est aligné avec (a) (Fig. E2).
7. Directement au-dessus ou sous (b), marquez (c) le long du faisceau du laser (Fig. E2).
8. Mesurez la distance verticale entre (b) et (c).
9. Si votre mesure est supérieure à la distance autorisée entre (b) et (c) pour la distance correspondante entre les repères (a) et (b) dans le tableau suivant, le laser doit être réparé dans un centre de service agréé.

Distance entre a et b	Distance autorisée entre b et c
33 pi	1/4 po
40 pi	5/16 po
50 pi	13/32 po

Distance entre a et b	Distance autorisée entre b et c
10,0 m	6,0 mm
12,0 m	7,2 mm
15,0 m	9,0 mm

Contrôle de précision - faisceau horizontal, direction d'inclinaison (Fig. A, F)

Vérifiez le calibrage horizontal de l'inclinaison du niveau laser nécessite un mur d'au moins 10 m (33 pi) de long. Il importe d'effectuer le contrôle de calibrage en utilisant une distance qui n'est pas inférieure à la distance des applications pour lesquelles l'outil sera utilisé.

1. Fixez le niveau laser à une extrémité du mur en utilisant son support pivotant.

2. Mettez le laser sous tension et faites glisser le verrouillage/déverrouillage du pendule et l'interrupteur d'alimentation **11** en position verticale. Reportez-vous à **Mise en marche du laser.**
3. Allumez le faisceau horizontal du niveau laser et faites-le pivoter vers le côté opposé du mur et approximativement parallèle au mur adjacent.
4. Marquez le centre du faisceau à deux emplacements (a, b) éloignés d'au moins 10 m (33 pi).
5. Repositionnez le niveau laser sur le côté opposé du mur.
6. Allumez le faisceau horizontal du niveau laser et faites-le pivoter vers la première extrémité du mur et approximativement parallèle au mur adjacent.
7. Réglez la hauteur du niveau laser de sorte que le centre du faisceau soit aligné avec le repère le plus proche (b).
8. Marquez le centre du faisceau (a) directement au-dessus ou au-dessous du repère le plus éloigné (c).
9. Mesurez la distance entre ces deux repères (a, c). Si la mesure est supérieure aux valeurs indiquées ci-dessous, le niveau laser doit être réparé dans un centre de service agréé.

Distance entre les murs	Distance autorisée entre les marques
33 pi	1/4 po
40 pi	5/16 po
50 pi	13/32 po

Distance entre les murs	Distance autorisée entre les marques
10,0 m	6,0 mm
12,0 m	7,2 mm
15,0 m	9,0 mm

Faisceau laser vertical (Fig. A, G1, G2)

La méthode la plus précise pour contrôler le calibrage vertical (aplomb) du laser nécessite une hauteur verticale importante, idéalement 20' (6m), avec une personne au sol positionnant le laser et une autre personne proche du

plafond pour repérer la position du faisceau laser. Il importe d'effectuer le contrôle de calibrage en utilisant une distance qui n'est pas inférieure à la distance des applications pour lesquelles l'outil sera utilisé.

1. Placez le laser sur une surface lisse, plane et stable qui est de niveau dans les deux sens (Fig. G1).
2. Allumez le laser et faites glisser le verrouillage de balancier **11** sur la droite pour permettre le niveau automatique du laser. Consultez la rubrique **UTILISATION DU LASER**.
3. Appuyez sur les boutons du faisceau laser avant et vertical **9**, **10** pour allumer les deux faisceaux laser.
4. Tracez deux lignes courtes là où les faisceaux laser (a), (b) se croisent et aussi au plafond (c), (d). Marquez toujours le centre du faisceau laser (Fig. G2).
5. Reprenez et tournez le laser de 180° et placez-le afin que les faisceaux laser s'alignent avec les lignes marquées sur la surface de niveau (e), (f) (Fig. G2).
6. Tracez deux lignes courtes là où les faisceaux laser se croisent sur le plafond (g), (h).
7. Mesurez la distance entre chaque ensemble de lignes tracées au plafond (c, g et d, h). Si la mesure est supérieure aux valeurs indiquées ci-dessous, le laser doit être réparé dans un centre de service agréé.

Hauteur du plafond	Distance autorisée entre les marques
8 pi	1/16 po
10 pi	5/64 po
14 pi	7/64 po
18 pi	9/64 po
20 pi	5/32 po
33 pi	1/4 po

Hauteur du plafond	Distance autorisée entre les marques
2,5 m	1,5 mm
3,0 m	1,8 mm
4,0 m	2,4 mm
6,0 m	3,6 mm
10,0 m	6,0 mm

Contrôle de la précision à 90° entre les faisceaux verticaux (Fig. A, H)

Vérifier la précision à 90° nécessite un sol ouvert d'au moins 10 m x 5 m (33 pi x 18 pi). Consultez la Figure A, H pour la position de DCLÉ14361G à chaque étape pour la localisation des marques effectuées à chaque étape. Marquez toujours le centre de l'épaisseur des faisceaux.

1. Placez le niveau laser dans un coin du sol.
2. Mettez le laser sous tension et faites glisser le verrouillage/déverrouillage du pendule et l'interrupteur d'alimentation **11** en position verticale. Reportez-vous à **Mise en marche du laser**.
3. Allumez le faisceau vertical avant.
4. Marquez le centre du faisceau à trois endroits (a, b, c) sur le plancher le long de ligne de laser latérale. Le repère (b) doit être le point central de la ligne du laser.
5. Placez le niveau laser sur le repère (b) et allumez les deux faisceaux verticaux.
6. Positionnez le croisement des faisceaux avec précision sur le repère (b), le faisceau avant étant aligné sur le repère (c).
7. Marquez l'emplacement (d) le long du faisceau vertical latéral à au moins 5 m (18 pi) de l'appareil.
8. Faites pivoter le niveau laser au-dessus du repère (b) de manière à ce que le faisceau vertical avant passe maintenant par le repère (d).
9. Marquez l'emplacement (e) où le faisceau vertical latéral passe par le repère (a).

10. Mesurez la distance entre les repères (a et e). Si la mesure est supérieure aux valeurs indiquées ci-dessous, le niveau laser doit être réparé dans un centre de service agréé.

Distance de a à b	Distance autorisée entre les marques
14 pi	5/32 po
17 pi	3/16 po
20 pi	7/32 po
23 pi	1/4 po

Distance de a à b	Distance autorisée entre les marques
4,0 m	3,8 mm
5,0 m	4,7 mm
6,0 m	5,6 mm
7,0 m	6,6 mm

Utilisation du laser

Les faisceaux sont de niveau ou d'aplomb tant que le calibrage a été vérifié (reportez-vous à la section **Contrôle de l'étalement sur site**) et que le faisceau laser ne clignote pas (reportez-vous à la section **Indicateur de dépassement de la plage d'inclinaison**).

Indicateur de dépassement de la plage d'inclinaison (Fig. L)

Le laser DCLE14361G est conçu pour se mettre à niveau automatiquement. Si le laser a été incliné au point de ne pas pouvoir se mettre à niveau (inclinaison moyenne >4 °), le faisceau laser clignote. Le faisceau clignotant indique que la plage d'inclinaison a été dépassée et qu'il N'EST PAS À NIVEAU (NI D'APLOMB) ET NE DOIT PAS ÊTRE UTILISÉ POUR DÉTERMINER OU MARQUER LE NIVEAU (NI L'APLOMB). Tentez de replacer le laser sur une surface plane et de niveau.

Réglage fin (Fig. A)

La molette de réglage fin **12** située sur le côté du niveau laser sert à aligner le faisceau vertical. Placez le niveau laser

sur une surface plane et tournez la molette vers la droite (dans le sens des aiguilles d'une montre) pour faire pivoter le niveau laser vers la gauche, ou vers la gauche (dans le sens inverse des aiguilles d'une montre) pour déplacer le faisceau vers la droite.

Utilisation du support de pivot (Fig. I, J)

Le niveau laser a un support de pivot magnétique **5** fixé en permanence à l'unité.



AVERTISSEMENT : placez le niveau laser et/ou le montage mural sur une surface stable. Une chute du niveau laser peut entraîner des blessures corporelles graves ou endommager le niveau laser.

- Le support a une encoche en trou de serrure **1** afin qu'il puisse être suspendu d'un clou ou d'une vis sur toute sorte de surface.
- Le support a des aimants **16** qui permettent à l'unité d'être installée sur les surfaces les plus droites faites d'acier ou de fer. Des exemples courants de surfaces appropriées comprennent les montants des charpentes en acier, les cadres de portes en acier et les poutres en acier de construction.

Plaque de montage multi surfaces (Fig. J, K)

- Pour fixer le niveau laser à un montant en bois **17**, vissez d'abord la plaque de montage multi-surface **19** et montez le niveau laser à l'aide des aimants du laser **16**.
- Pour fixer le niveau laser sur un montant en métal **18**, placez le montant en métal en sandwich entre la plaque de montage multi surfaces **19** et les aimants de laser **16**. Placer la plaque de montage multi surfaces derrière le montant en métal augmente considérablement la force magnétique et la capacité de tenue du niveau laser.

ENTRETIEN

Votre niveau laser a été conçu pour fonctionner sur une longue période avec un minimum d'entretien. Un

fonctionnement satisfaisant continu dépend de l'entretien approprié et d'un nettoyage régulier de l'outil.



AVERTISSEMENT : pour réduire les risques de blessures graves, mettez le niveau laser hors tension avant d'effectuer des réglages ou de retirer/installer des pièces ou des accessoires. *Un démarrage accidentel peut causer des blessures.*

- Pour maintenir la précision de votre travail, vérifiez souvent le niveau laser afin d'assurer qu'il est bien calibré. Voir **Vérification du calibrage sur place**.
- Les contrôles du calibrage et les autres entretiens et réparations doivent être effectués dans des centres de services DEWALT.
- N'entreposez pas le niveau laser dans l'étui s'il est mouillé. Le niveau laser doit d'abord être séché avec un linge doux et sec avant l'entreposage.
- Ne pas l'utiliser sous la pluie.

Nettoyage



AVERTISSEMENT : *n'utilisez jamais de solvants ou d'autres produits chimiques décapants pour nettoyer les pièces non métalliques du niveau laser. Ces produits chimiques pourraient attaquer la matière de ces pièces. Utilisez un chiffon humidifié avec de l'eau et un savon doux. Ne laissez jamais aucun liquide pénétrer à l'intérieur du niveau laser et n'immergez jamais aucune de ses pièces dans aucun liquide.*

Les pièces externes en plastique peuvent être nettoyées avec un chiffon humide. Bien que ces pièces résistent aux solvants, N'UTILISEZ JAMAIS de solvants. Utilisez un chiffon doux et sec pour supprimer l'humidité du niveau laser avant de le ranger.

DÉPANNAGE

Le niveau laser ne s'allume pas (Fig. A)

- Rechargez complètement la pile.
- Si le niveau laser est exposé à des températures extrêmement chaudes/froides, l'indicateur de pile  clignote. Reportez-vous à la section **Conditions**

de chaleur et de froid. Si le niveau laser a été entreposé à des températures extrêmement chaudes, laissez-le refroidir. Le niveau laser ne sera pas endommagé en appuyant sur le bouton Marche/ Arrêt avant le refroidissement à sa température de fonctionnement appropriée.

Les faisceaux du laser clignotent (Fig. M)

En mode de pente manuelle, le clignotement se produit 3 fois toutes les 10 secondes, quelle que soit l'inclinaison, pour rappeler à l'utilisateur qu'il est en mode de pente manuelle.

En mode déverrouillé, si l'appareil laser est incliné de plus de 4° , il clignotera toutes les secondes pour indiquer que, bien qu'il soit en mode de nivellement automatique, l'appareil est trop incliné pour se niveler correctement.

LES FAISCEAUX CLIGNOTANTS CRÉÉS PAR LE NIVEAU LASER NE SONT PAS DE NIVEAU OU D'APLOMB ET NE DOIVENT PAS ÊTRE UTILISÉS POUR DÉTERMINER OU MARQUER LE NIVEAU OU L'APLOMB. Essayez de repositionner le niveau laser sur une surface plus plane.

Si la pile du niveau laser est faiblement chargée, les faisceaux clignoteront selon un schéma caractéristique de 3 clignotements rapides en 1 seconde, suivis d'une émission de lumière constante pendant 4 secondes. Ce schéma de clignotement indique que la pile doit être rechargée.

Les faisceaux du laser n'arrêtent pas de bouger

Le niveau laser est un instrument de précision. Par conséquent, s'il n'est pas placé sur une surface stable (et sans mouvement), le niveau laser continuera de tenter de trouver le niveau. Si le faisceau n'arrête pas de bouger, essayez de placer le niveau laser sur une surface plus stable. De plus, tentez de vous assurer que la surface est relativement plane afin que le niveau laser soit stable.

Accessoires (Fig. N)

Le niveau laser est équipé de filetages 1/4 po-20 et 5/8 po-11 sur le dessous de l'appareil pour accueillir les accessoires DEWALT actuels ou futurs, tels qu'un trépied.

La Figure N montre un exemple d'accessoires vendus séparément de ces niveaux laser. N'utilisez que les accessoires DEWALT spécifiés pour cet appareil. Suivez les directives incluses avec l'accessoire.

Détecteur de laser (Fig. O)

Le détecteur de laser **20** (vendu séparément) permet de détecter la ligne laser à des distances bien supérieures à la plage visible. Reportez-vous au manuel d'utilisation du détecteur de laser pour plus de détails sur son utilisation. DW0892G pour le laser vert DCLE14361G.



AVERTISSEMENT : *étant donné que les accessoires, autres que ceux offerts par DEWALT, n'ont pas été testés avec ce produit, utiliser de tels accessoires avec ce niveau laser pourrait être dangereux. Afin de réduire le risque de blessures, seulement les accessoires recommandés DEWALT doivent être utilisés avec ce produit.*

Si vous avez besoin d'aide pour trouver un accessoire, veuillez contacter votre revendeur DEWALT le plus proche ou consulter le site www.DEWALT.com.

Entretien et réparations

REMARQUE : désassembler le ou les niveaux du laser annulera toutes les garanties du produit.

La pile peut être remplacée par les centres de service DEWALT.

Pour assurer la SÉCURITÉ et la FIABILITÉ du produit, les réparations, l'entretien et les ajustements doivent être effectués par des centres de services autorisés. La réparation ou l'entretien effectué par un réparateur non qualifié peut entraîner un risque de blessure. Pour localiser votre centre de services DEWALT le plus près, allez à www.toolservicenet.com.

Garantie

Accédez à www.DEWALT.com pour les renseignements les plus récents sur la garantie.

Élimination du bloc-piles hors service

Ce produit contient un bloc-piles au Lithium rechargeable et des cellules recyclables. Lorsque le produit n'est plus utilisable ou si le bloc-piles ne tient plus la charge, il doit être recyclé. Ils ne doivent pas être incinérés, compostés, jetés à la poubelle ni placés dans un container de recyclage public. Dans certaines régions, il est illégal de mettre les blocs-piles usagés à la poubelle.

- Consultez votre municipalité pour des instructions appropriées relatives à l'élimination dans votre ville/village.
- Vous pouvez également consulter le site www.TerraCycle.com et rechercher « DEWALT » pour trouver notre programme de recyclage.
- Vous pouvez également consulter le site www.toolservicenet.com, **Rechercher le centre de service le plus proche** pour trouver un centre à proximité.
- Ou consulter www.dewalt.com/support.

Caractéristiques

	DCLE14361G
Source lumineuse	3 diodes laser
Longueur d'onde du laser	510–530 nm visible
Puissance du laser	PRODUIT LASER DE CLASSE 2 < 2,0 mW (par faisceau)
Plage de fonctionnement	45 m (150 pi) 100 m (330 pi) avec détecteur (vendu séparément)
Précision (Aplomb)	±3,0 mm pour 10 m (±1/8 po pour 33 pi)
Précision (Niveau)	±3,0 mm pour 10 m (±1/8 po pour 33 pi)
Pile faible	3 témoins clignotants sur l'indicateur d'état de la batterie
Faisceaux laser clignotants	3 fois toutes les 10 secondes en mode pente manuelle, En continu en mode de mise de niveau automatique
Source d'alimentation	Bloc-piles Li-Ion intégré
Entrée USB	5–20V, <= 3.0 A
Entrée de l'adaptateur d'alimentation secteur	100–240V _{AC} , 50/60Hz, 1.0A
Température de fonctionnement	32 °F à 122 °F (0 °C à 50 °C)
Température de charge	39 °F à 104 °F (4 °C à 40 °C)
Température d'entreposage	De -20 °C à 60 °C (de -5 °F à 140 °F)
Humidité	Humidité relative maximum 80 % pour les températures jusqu'à 88 °F (31 °C), diminuant linéairement à 50 % d'humidité relative à 104 °F (40 °C)
Environnement	Résistance à l'eau et la poussière IP54.  AVERTISSEMENT : ce produit a une classe de protection IP qui assure un certain niveau de protection contre la poussière (pénétration limitée) et les liquides (éclaboussures légères) en utilisation normale et raisonnablement prévisible. N'immergez JAMAIS le laser, le cordon USB ou le bloc d'alimentation électrique dans un liquide.
Altitude	< 2000 m (6500 pi)
Poids	1,1 kg (2,42 lbs)



ADVERTENCIA: *Lea todas las advertencias de seguridad e instrucciones. El incumplimiento de las advertencias e instrucciones puede provocar descargas eléctricas, incendios o lesiones graves.*



ADVERTENCIA: *Para reducir el riesgo de lesiones, lea el manual de instrucciones.*

Información de Láser

El láser 3X360 DCLE14361G es un producto láser Clase 2. Este producto cumple con 21 CFR 1040.10 y 1040.11 excepto por la conformidad con IEC 60825- 1 Ed. 3, como se describe en el Aviso Láser No. 56, con fecha del 8 de mayo, 2019.

- Cumple con UL STDS 61010-1 y 2595
- Certificado conforme a la Norma CSA STD C22.2 No. 61010-1

Declaración de Conformidad del Proveedor
47 CFR § 2.1077 Información de cumplimiento

Información de cumplimiento: DCLE14361G
Parte responsable – Información de contacto de EUA
DEWALT

701 East Joppa Road
Towson, Maryland 21286
www.DEWALT.com

Declaración de cumplimiento FCC

Este equipo se probó y se encontró que cumple con los límites para un dispositivo digital Clase B, en conformidad con la Parte 15 de las Reglas FCC. Estos límites están diseñados para proporcionar protección razonable contra interferencia dañina en una instalación residencial. Este equipo genera, usa, y puede transmitir energía de radio frecuencia y, si no se instala y usa de acuerdo con las instrucciones, puede causar interferencia dañina a las comunicaciones de radio. Sin embargo, no existe garantía que no ocurra la interferencia en una instalación particular. Si este equipo causa interferencia dañina a la recepción de radio y televisión, que se puede determinar al apagar o encender el equipo, se alienta al usuario que intente corregir la interferencia por medio de una o más de las siguientes medidas:

- Reoriente o reubique la antena de recepción.
- Incremente la separación entre el equipo y el receptor.
- Conecte el equipo en un tomacorriente en un circuito diferente al que esté conectado el receptor.
- Consulte al distribuidor o un técnico de radio/TV experimentado respecto a ayuda.

Declaración de cumplimiento ISED

Este dispositivo contiene transmisores/receptores exentos de licencia que cumplen con las RSS exentas de licencia de Innovación, Ciencia y Desarrollo Económico de Canadá. La operación está sujeta a las siguientes dos condiciones:

1. Este dispositivo no puede causar interferencia dañina.
2. Este dispositivo debe aceptar cualquier interferencia, incluyendo interferencia que puede causar operación indeseada del dispositivo.

SEGURIDAD DEL USUARIO

Pautas de seguridad

Las definiciones siguientes describen el nivel de severidad para cada palabra de señal. Por favor lea el manual y ponga atención a estos símbolos.



PELIGRO: *Indica una situación peligrosa inminente que, si no se evita, resultará en la muerte o lesiones serias.*



ADVERTENCIA: *Indica una situación potencialmente peligrosa que, si no se evita, podría resultar en la muerte o lesiones serias.*





ATENCIÓN: *Indica una situación potencialmente peligrosa que, si no se evita, puede resultar en lesiones menores o moderadas.*

AVISO: *Indica una práctica no relacionada con lesiones personales que, si no se evita, puede resultar en daño a la propiedad.*

Si tiene cualquier pregunta o comentario sobre ésta o cualquier herramienta DeWALT,

llame al **1-800-4-DEWALT (1-800-433-9258)**
o visite www.DEWALT.com.

 **ADVERTENCIA:** Nunca modifique la herramienta o ninguna parte de ésta. Puede resultar en daño al láser o lesiones personales.

 **ADVERTENCIA: Lea y entienda todas las instrucciones.** La falla en seguir las advertencias e instrucciones puede resultar en descarga eléctrica, incendio y/o lesiones serias.

CONSERVE ESTAS INSTRUCCIONES

 **ADVERTENCIA: Exposición de radiación Láser. No desensamble o modifique el nivel de láser. No hay partes reparables por el usuario en el interior. Podría resultar en lesiones oculares serias.**

 **ADVERTENCIA: Radiación peligrosa.** El uso de controles o ajustes o la realización de procedimientos distintos a los especificados en este documento pueden provocar una exposición peligrosa a la radiación.

 **ATENCIÓN:** Mantenga los dedos alejados de la placa posterior y el perno cuando instale los imanes. Los dedos pueden quedar atrapados.

 **ATENCIÓN:** No se pare debajo del láser cuando esté instalado con un soporte de imán. Pueden resultar lesiones personales serias o daño al láser si éste cae.

 **ATENCIÓN:** El láser debe usarse en posición vertical.

La etiqueta en su láser puede incluir los siguientes símbolos.



Símbolo	Significado
V	Voltios
mW	Miliwatts
	Advertencia Láser
nm	Longitud de onda en nanómetros
2	Láser Clase 2

Etiquetas de advertencia (Fig. A)

Las siguientes etiquetas se encuentran en su nivel láser para su conveniencia y seguridad.

  **ADVERTENCIA:** Para reducir el riesgo de lesiones, el usuario debe leer este manual de instrucciones.

 **ADVERTENCIA: RADIACIÓN LÁSER. NO MIRE EL LÁSER DIRECTAMENTE.** Producto Láser Clase 2.

  **ADVERTENCIA:** Manténgase alejado del imán. El peligro de imanes puede perturbar la operación de marcapasos y provocar lesiones graves o la muerte.



- Si el equipo se utiliza de una manera no especificada por el fabricante, la protección proporcionada por el equipo puede verse afectada.
- No opere el nivel láser en atmósferas explosivas, como en presencia de líquidos, gases o polvo inflamables. Este nivel láser puede generar chispas que pueden encender el polvo o los vapores.
- Guarde un nivel láser inactivo fuera del alcance de los niños y otras personas no capacitadas. Los láseres son peligrosos en manos de usuarios inexpertos.
- El servicio de la herramienta DEBE ser realizado por personal de reparación calificado. El servicio o mantenimiento realizado por personal no calificado puede resultar en lesiones. Para localizar el centro de servicio DEWALT más cercano, visite www.DEWALT.com.
- No utilice herramientas ópticas como un telescopio o un vehículo de tránsito para ver el rayo láser. Se pueden producir lesiones oculares graves.
- No coloque el nivel láser en una posición en la que pueda causar que alguien vea intencionalmente o accidentalmente fijamente al rayo láser. Podría resultar en lesiones oculares serias.
- No coloque el nivel láser cerca de una superficie reflectante que pueda reflejar el rayo láser hacia los ojos de cualquier persona. Podría resultar en lesiones oculares serias.

- **Apague el nivel láser cuando no esté en uso.** Dejar el nivel láser encendido aumenta el riesgo de mirar fijamente al rayo láser.
- **No modifique el nivel láser de ninguna manera.** La modificación del nivel láser puede provocar una exposición peligrosa a la radiación láser.
- **No utilice el nivel láser cerca de niños ni permita que los niños utilicen el nivel láser.** Puede resultar en lesiones oculares graves.
- **No quite ni estropee las etiquetas de advertencia.** Si se quitan las etiquetas, el usuario u otras personas pueden exponerse inadvertidamente a la radiación.
- **Coloque el nivel láser de forma segura en una superficie nivelada.** Si el nivel láser cae, podría dañar el nivel láser o sufrir lesiones graves.

Seguridad Personal

- Permanezca alerta, observe lo que está haciendo y use el sentido común cuando opere el láser. No use el láser cuando esté cansado o bajo la influencia de drogas, alcohol, o medicamentos. Un momento de falta de atención mientras opera el láser puede resultar en lesiones personales serias.
- Use equipo de protección personal. Siempre use protección para los ojos. Dependiendo de las condiciones de trabajo, el uso de equipo de protección como una máscara contra el polvo, zapatos de seguridad antideslizantes, casco y protección auditiva reducirá las lesiones personales.

Uso y cuidado de nivel láser

- No use el nivel láser si el interruptor de bloqueo/desbloqueo de péndulo y energía no enciende o apaga el nivel láser. Cualquier nivel láser que no pueda ser controlado con el interruptor es peligroso y debe ser reparado.
- Siga las instrucciones en la sección **Mantenimiento** de este manual. El uso de partes no autorizadas o el incumplimiento de las Instrucciones de **Mantenimiento** pueden crear un riesgo de descarga eléctrica o lesiones.

Instrucciones de seguridad importantes para carga de todas las baterías integrales



ADVERTENCIA: Lea todas las advertencias de seguridad, instrucciones y marcas de precaución para la batería, el cable USB, y el producto. La falla en seguir las advertencias e instrucciones puede resultar en descarga eléctrica, incendio y/o lesiones serias.



ADVERTENCIA: Utilice un adaptador de energía certificado que cumpla con la normativa nacional vigente y las normas de seguridad internacionales/regionales, con una salida de 5-20V, 3A. El adaptador de energía DEBE ser un suministro de energía Clase 2. Utilizar adaptadores que no cumplan con las normas de seguridad aplicables podría resultar en lesiones.

- Cargue este láser cada mes si no está en uso constante, y después de cada uso cuando se use a menudo para asegurar la longevidad de la batería.
- El cable USB incluido no está diseñado para usos diferentes a cargar herramientas recargables DeWALT con puertos USB. Cargar otros tipos de herramientas puede causar que se sobrecalienten y exploten, resultando en lesiones personales, daño a la propiedad, incendio, descarga eléctrica o electrocución.
- No exponga el cable UBS a agua, lluvia o nieve.
- Jale por los enchufes en lugar del cable cuando desconecte el cable USB. Esto reducirá el riesgo de daños a los enchufes y cable eléctricos.
- Asegúrese que el cable esté ubicado de forma que no se pueda pisar, provoque tropiezos, o de otra forma esté sujeto a daño o esfuerzo.
- NO use el cable USB con un cable o enchufes dañados. Solicite que los reemplacen de inmediato.
- Los materiales extraños de naturaleza conductiva tales como, pero sin limitarse a, polvo de pulido, rebabas de metal, lana de acero, papel aluminio, o

cualquier acumulación de partículas metálicas se deben mantener alejados del enchufe y el puerto USB.

- *Siempre desconecte el cable USB del suministro de energía cuando no haya una herramienta conectada.*

Rechargeable Li-ion Battery
 Model: NA750671 3INR19/66
 10.8V 2.0Ah 21.6Wh
 Black & Decker(Suzhou) Co., Ltd.
 2025 24-47

Procedimiento de carga (Fig. A, B)



ADVERTENCIA: El adaptador de energía DEBE ser un suministro de energía Clase 2.

1. Jale la cubierta del puerto de carga USB **15** del nivel láser.
2. Inserte el cable USB **14** en el puerto de carga **4**.
3. Conecte el cable USB **14** en el suministro de energía.
4. Conecte el suministro de energía en un tomacorriente de pared.
5. La carga se completa cuando las tres barras del medidor de batería **8** se iluminan en el costado del nivel láser. La batería se puede dejar cargando o el cable USB se puede desconectar.

Notas Importantes de Carga

1. El nivel láser puede calentarse al tacto durante la carga. Esta es una condición normal y no indica un problema. Para facilitar el enfriamiento del nivel láser después de su uso, evite colocar el nivel láser en un ambiente cálido, como en un cobertizo de metal o un remolque sin aislamiento.
2. Si el nivel láser no carga adecuadamente, lleve el nivel láser y el cable USB a su centro de servicio local.

3. Puede cargar una batería parcialmente usada cuando lo desee sin ningún efecto adverso en el nivel láser.

NOTA: El nivel láser se puede usar mientras esté cargando.

Condición caliente y fría

Durante la carga, cuando la temperatura es de 104 °F (40 °C) o más (condición caliente) o 39 °F (4 °C) o menos (condición fría), la carga se apaga y parpadeará el siguiente patrón de estado de carga de la batería:







Hasta que la temperatura esté entre 104 °F (40 °C) y 39 °F (4 °C), la carga no se activará y continuará la indicación que se muestra anteriormente.

Observación del medidor de batería (Fig. A, C)

Cuando el nivel láser está encendido, el estado del medidor de batería **8** en el teclado indica cuánta energía queda.

- Los tres LED parpadearán cuando el nivel de la batería sea bajo (< 10%). Es posible que el nivel láser siga funcionando durante un breve periodo de tiempo mientras la batería se sigue descargando.
- Una vez cargada la batería y encendido nuevamente el nivel láser, el nivel del indicador de batería indicará capacidad total.
- Si cualquiera o todos los LED del medidor de batería permanecen encendidos, esto indica que el nivel láser no está completamente apagado. Cuando el nivel láser no esté en uso, asegúrese que el interruptor de bloqueo/desbloqueo del péndulo y energía **11** esté colocado en la posición ABAJO Bloqueado/APAGADO.

BATERÍA LED DE MEDIDOR	ESTADO DE CARGA
	Batería cargada al 70%–100%
	Batería cargada al 50%–70%
	Batería cargada al 10%–50%
	Batería cargada a < 10%
	Batería cargada a < 10%, la unidad se está cargando

- Si el nivel láser se ha caído, verifique que su nivel láser aún esté calibrado. Consulte **Verificación de precisión del láser**.

Encendido del láser (Fig. A, C)

Su nivel láser está equipado con un interruptor de bloqueo/desbloqueo de péndulo y energía de tres posiciones **11**.

- **Posición horizontal:** Apagado
- **Posición media:** Modo de pendiente manual (encendido, péndulo bloqueado)
- **Posición vertical:** Modo de autonivelación (encendido, péndulo desbloqueado)

Los rayos láser se encenderán automáticamente si el interruptor de bloqueo/desbloqueo del péndulo y energía se mueve desde la posición horizontal a la posición media o vertical.

Modo de autonivelación

Cuando el interruptor se coloca en posición vertical, el láser se autonivelará siempre que la superficie sobre la que se coloque el nivel láser tenga una inclinación inferior a 4 °.

Con el nivel láser apagado, colóquelo sobre una superficie plana. Este modelo tiene un teclado para activar los rayos láser con tres botones ON/OFF: botón de línea láser horizontal **6**, botón de línea láser vertical lateral **10**, y un botón de línea láser vertical frontal **9**. Cada línea láser se enciende moviendo el interruptor de bloqueo/desbloqueo del péndulo y energía a la posición de DESBLOQUEADO/ENCENDIDO y presionando el botón de la línea láser requerido en el teclado. Las líneas láser se pueden energizar una a la vez o al mismo tiempo. Al presionar los botones de línea láser nuevamente se apagan las líneas láser. El interruptor de bloqueo/desbloqueo del péndulo y energía desactiva los láseres y bloquea el péndulo, y siempre debe colocarse en la posición LOCKED/OFF cuando el nivel láser no esté en uso.

Modo de inclinación manual

Cuando el interruptor se coloca en la posición media, la unidad láser está en modo de pendiente manual. El láser no

CONSEJOS DE OPERACIÓN

- Para prolongar la vida útil de la batería por carga, apague el nivel láser cuando no esté en uso.
- Disminuir el brillo del nivel láser incrementa la duración de la batería.
- Para garantizar la precisión de su trabajo, verifique la calibración del nivel láser con frecuencia. Consulte **Verificación de precisión del láser**.
- Antes de intentar utilizar el nivel láser, asegúrese que esté colocado de forma segura, sobre una superficie lisa, plana y estable que esté nivelada en ambas direcciones.



ATENCIÓN: Para reducir el riesgo de lesiones graves, nunca mire directamente al rayo láser con o sin anteojos.

- Siempre marque el centro del rayo creado por el nivel láser.
- Los cambios extremos de temperatura pueden causar movimiento o desplazamiento de estructuras de edificios, trípodes metálicos, equipos, etc., lo que puede afectar la precisión. Compruebe su precisión con frecuencia mientras trabaja.

se nivelará automáticamente en este modo y se utiliza en situaciones en las que se requiere una línea láser fija.

NOTA: El láser NO ESTÁ NIVELADO cuando el indicador de bloqueo del péndulo 7 está iluminado y los rayos parpadearán 3 veces cada 10 segundos para indicarlo aún más.

Brillo de línea láser (Fig. A)

El brillo de las líneas láser se puede ajustar presionando el botón de control de brillo 13 en el teclado. Esto realizará un cambio entre brillo alto, medio y bajo.

Gire de cabezal láser (Fig. D)

El cabezal láser 2 está conectado permanentemente a la base del nivel láser. Este cabezal láser se puede girar manualmente sujetando el cabezal láser y girando o usando la perilla de ajuste fino 12 para movimientos más pequeños y precisos.

Verificación de precisión del láser

Los niveles láser están sellados y calibrados en fábrica. **Se recomienda que realice una verificación de precisión antes de usar el nivel láser por primera vez** (en caso de que el nivel láser haya estado expuesto a temperaturas extremas) y después con regularidad para garantizar la precisión de su trabajo. Al realizar cualquiera de las verificaciones de precisión enumeradas en este manual, siga estas pautas:

- Utilice el área/distancia más grande posible, la más cercana a la distancia operativa. Mientras mayor sea el área/distancia, será más fácil medir la precisión del láser. Consulte **Verificación de calibración de campo**.
- Coloque el nivel láser sobre una superficie lisa, plana y estable que esté nivelada en ambas direcciones.
- Marque el centro de la línea láser.

Línea láser horizontal - Dirección de inclinación (Fig. A, E1, E2)

Para comprobar la calibración de inclinación horizontal del láser se requiere una pared de por lo menos 33' (10 m) de largo, que cruce perpendicularmente con otra pared. Es importante realizar una verificación de calibración utilizando una distancia no menor que la distancia de las aplicaciones para las que se utilizará la herramienta.

- Coloque el láser cerca (a no más de 1' de distancia) de la pared frontal, por lo menos a 33' de la pared lateral, sobre una superficie lisa, plana y estable o sobre un trípode que esté nivelado en ambas direcciones. (Fig. E1)
- Encienda el láser y deslice el interruptor de bloqueo de péndulo 11 hacia la derecha para permitir que el láser se autonivele. Consulte **USO DEL LÁSER**.
- Presione el botón de la línea láser horizontal 6 para encender la línea láser horizontal.
- Marque (a) en la pared frontal y (b) en la pared lateral, a lo largo de la línea láser, con una separación mínima de 33' (10 m). (Fig. E1)
- Gire el láser 180°. (Fig. E2)
- Verifique que el centro de la línea láser esté alineado con (a) (Fig. E2).
- Directamente encima o debajo de (b), marque (c) a lo largo de la línea láser (Fig. E2).
- Mida la distancia vertical entre (b) y (c).
- Si su medición es mayor que la Distancia permitida entre (b) y (c) para la Distancia entre las marcas (a) y (b) correspondientes en la siguiente tabla, el láser debe recibir servicio en un centro de servicio autorizado.

Distancia entre a y b	Distancia permitida entre b y c
33'	1/4"
40'	5/16"
50'	13/32"

Distancia entre a y b	Distancia permitida entre b y c
10,0 m	6,0 mm
12,0 m	7,2 mm
15,0 m	9,0 mm

Distancia entre paredes	Distancia permitida entre marcas
33'	1/4"
40'	5/16"
50'	13/32"

Verificación de precisión - Rayo horizontal, dirección de inclinación (Fig. A, F)

La verificación de la calibración de inclinación horizontal del nivel láser requiere una sola pared de por lo menos 33' (10 m) de largo. Es importante realizar una verificación de calibración utilizando una distancia no menor que la distancia de las aplicaciones para las que se utilizará la herramienta.

1. Fije el nivel láser a un extremo de una pared usando su soporte de pivote.
2. Encienda el láser y deslice el interruptor de bloqueo/desbloqueo de péndulo y energía **11** a la posición vertical. Consulte **Encendido del láser**.
3. Encienda el rayo horizontal del nivel láser y gire el nivel láser hacia el extremo opuesto de la pared y aproximadamente paralelo a la pared adyacente.
4. Marque el centro del rayo en dos lugares (a, b) separados por lo menos a 33' (10 m).
5. Vuelva a colocar el nivel láser en el extremo opuesto de la pared.
6. Encienda el rayo horizontal del nivel láser y gire el nivel láser hacia el primer extremo de la pared y aproximadamente paralelo a la pared adyacente.
7. Ajuste la altura del nivel láser para que el centro del rayo esté alineado con la marca más cercana (b).
8. Marque el centro del rayo (a) directamente arriba o abajo de la marca más lejana (c).
9. Mida la distancia entre estas dos marcas (a, c). Si la medición es mayor que los valores que se muestran a continuación, el nivel láser debe recibir servicio en un centro de servicio autorizado.

Distancia entre paredes	Distancia permitida entre marcas
10,0 m	6,0 mm
12,0 m	7,2 mm
15,0 m	9,0 mm

Línea láser vertical (Fig. A, G1, G2)

La verificación de la calibración vertical (plomada) del láser se puede realizar con mayor precisión cuando hay una cantidad sustancial de altura vertical disponible, idealmente 20' (6 m), con una persona en el piso colocando el láser y otra cerca del techo para marcar la posición de la línea láser. Es importante realizar una verificación de calibración utilizando una distancia no menor que la distancia de las aplicaciones para las que se utilizará la herramienta.

1. Coloque el láser sobre una superficie lisa, plana y estable que esté nivelada en ambas direcciones (Fig. G1).
2. Encienda el láser y deslice el interruptor de bloqueo del péndulo **11** hacia la derecha para permitir que el láser se autoneivele. Consulte **USO DEL LÁSER**.
3. Presione los botones de línea vertical frontal y lateral **9**, **10** para encender ambas líneas láser verticales.
4. Marque dos líneas cortas donde se cruzan las líneas láser (a), (b) y también en el techo (c), (d). Marque siempre el centro de la línea láser (Fig. G2).
5. Levante y gire el láser 180° y colóquelo de modo que las líneas del láser se alineen con las líneas marcadas en la superficie nivelada (e), (f) (Fig. G2).
6. Marque dos líneas cortas donde las líneas láser se cruzan en el techo (g), (h).
7. Mida la distancia entre cada conjunto de líneas marcadas en el techo (c, g y d, h). Si la medición es mayor que los

valores que se muestran a continuación, el láser debe recibir servicio en un centro de servicio autorizado.

Altura del techo	Distancia permitida entre marcas
8'	1/16"
10'	5/64"
14'	7/64"
18'	9/64"
20'	5/32"
33'	1/4"

Altura del techo	Distancia permitida entre marcas
2,5 m	1,5 mm
3,0 m	1,8 mm
4,0 m	2,4 mm
6,0 m	3,6 mm
10,0 m	6,0 mm

Verificación de precisión de 90° entre rayos verticales (Fig. A, H)

La verificación de la precisión de 90° requiere un área de piso abierta de por lo menos 33' x 18' (10 m x 5 m). Consulte la Fig. A, H para la posición del DCLE14361G en cada paso y para la ubicación de las marcas realizadas en cada paso. Marque siempre el centro del grueso de los rayos.

1. Instale el nivel láser en una esquina del piso.
2. Encienda el láser y deslice el interruptor de bloqueo/desbloqueo de péndulo y energía **11** a la posición vertical. Consulte **Encendido del láser**.
3. Encienda el rayo vertical delantero.
4. Marque el centro del rayo en tres ubicaciones (a, b y c) en el suelo a lo largo de la línea láser. La marca (b) debe estar en el punto medio de la línea láser.
5. Mueva el nivel láser hasta la marca (b) y encienda ambos rayos verticales.
6. Coloque el cruce del rayo exactamente en la marca (b), con el rayo delantero alineado con la marca (c).

7. Marque una ubicación (d) a lo largo del rayo vertical lateral al menos a 18' (5 m) de distancia de la unidad.
8. Gire el nivel láser sobre la marca (b) de modo que el rayo vertical delantero pase ahora por la marca (d).
9. Marque la ubicación (e) por donde pasa el rayo vertical lateral por la marca (a).
10. Mida la distancia entre las marcas (a y e). Si la medición es mayor que los valores que se muestran a continuación, el nivel láser debe recibir servicio en un centro de servicio autorizado.

Distancia de a hacia b	Distancia permitida entre marcas
14'	5/32"
17'	3/16"
20'	7/32"
23'	1/4"

Distancia de a hacia b	Distancia permitida entre marcas
4,0 m	3,8 mm
5,0 m	4,7 mm
6,0 m	5,6 mm
7,0 m	6,6 mm

Uso del láser

Los rayos están nivelados o aplomados siempre que se haya verificado la calibración (consulte **Verificación de calibración en el campo**) y el rayo láser no esté parpadeando (consulte **Indicador fuera de rango de inclinación**).

Indicador fuera del rango de inclinación (Fig. L)

El láser DCLE14361G está diseñado para autonivelarse. Si el láser se ha inclinado tanto que no puede nivelarse por sí solo (inclinación promedio >4 °), el rayo láser parpadeará. El rayo intermitente indica que se ha excedido el rango de inclinación y **NO ESTÁ NIVELADO (O A PLOMADA) Y NO DEBE UTILIZARSE PARA DETERMINAR O MARCAR EL NIVEL**.

(O A PLOMADA). Intente reposicionar el láser en una superficie más nivelada.

Ajuste fino (Fig. A)

La perilla de ajuste fino **12** en el lado del nivel láser es para alinear el rayo vertical. Coloque el nivel láser en una superficie plana y gire la perilla a la derecha (en sentido de las manecillas del reloj) para girar el nivel láser a la izquierda, o a la izquierda (sentido contrario a las manecillas del reloj) para mover el rayo a la derecha.

Uso del soporte de pivote (Fig. I, J)

El nivel láser tiene un soporte de pivote magnético **5** unido permanentemente a la unidad.



ADVERTENCIA: Coloque el nivel láser y/o el soporte de pared sobre una superficie estable. Pueden resultar lesiones personales serias o daño al nivel láser si éste cae.

- El soporte tiene una ranura en forma de ojo de cerradura **1** para que se pueda colgar de un clavo o tornillo en cualquier tipo de superficie.
- El soporte tiene imanes **16** que permiten montar la unidad en la mayoría de las superficies verticales de acero o hierro. Los ejemplos comunes de superficies adecuadas incluyen montantes de estructura de acero, marcos de puertas de acero y vigas de acero estructural.

Placa de montaje multisuperficie (Fig. J, K)

1. Para sujetar el nivel láser a un montante de madera **17**, primero atornille la placa de montaje multisuperficie **19** y monte el nivel láser utilizando los imanes del láser **16**.
2. Para sujetar el nivel láser a un montante metálico **18**, coloque el montante metálico entre la placa de montaje multisuperficie **19** y los imanes del láser **16**. Colocar la placa de montaje multisuperficie detrás del montante metálico aumentará significativamente la fuerza magnética y la capacidad de sujeción del nivel láser.

MANTENIMIENTO

Su nivel láser ha sido diseñado para funcionar durante un largo período de tiempo con un mínimo de mantenimiento. La operación satisfactoria continua depende del cuidado adecuado de la herramienta y la limpieza regular.



ADVERTENCIA: Para reducir el riesgo de lesiones personales, apague el nivel láser antes de realizar cualquier ajuste o retirar/instalar conexiones o accesorios. Un arranque accidental puede causar lesiones.

- Para mantener la precisión de su trabajo, verifique el nivel láser con frecuencia para asegurarse que esté calibrado correctamente. Consulte **Verificación de calibración de campo**.
- Los centros de servicio DEWALT pueden realizar comprobaciones de calibración y otras reparaciones de mantenimiento.
- No guarde su nivel láser en la caja del juego si el nivel láser está húmedo. El nivel láser debe secarse primero con un paño suave y seco antes de guardarlo.
- No lo use en la lluvia.

Limpieza



ADVERTENCIA: Nunca utilice disolventes ni otros productos químicos agresivos para limpiar las piezas no metálicas del nivel láser. Estos productos químicos pueden debilitar los materiales usados en estas partes. Use únicamente un paño humedecido con agua y jabón suave. Nunca permita que entre ningún líquido en el nivel láser ni sumerja ninguna parte del mismo en un líquido.

Las piezas exteriores de plástico pueden limpiarse con un paño humedecido. Aunque estas partes resistan a los solventes, no utilice NUNCA solventes. Utilice un paño seco y suave para retirar la humedad del nivel láser antes de guardarlo.

SOLUCIÓN DE PROBLEMAS

El nivel láser no se enciende (Fig. A)

- Cargue completamente la batería.
- Si el nivel láser se expone a temperaturas extremadamente frías o calientes, el medidor de batería **8** parpadeará. Consulte **Condición caliente y fría**. Si el nivel láser ha sido almacenado a temperaturas extremadamente altas, déjelo enfriar. El nivel láser no se dañará presionando el botón de encendido / apagado antes de enfriar a su temperatura de operación adecuada.

Los rayos láser parpadean (Fig. M)

En el modo de pendiente manual, el parpadeo se producirá 3 veces cada 10 segundos, independientemente de la inclinación, para recordarle al usuario que está en el modo de pendiente manual.

En el modo desbloqueado, si la unidad láser está inclinada más de 4 °, la unidad parpadeará cada segundo para indicar que, mientras está en modo de autonivelación, la unidad está demasiado inclinada para autonivelarse correctamente.

LOS RAYOS PARPADEANTES CREADOS POR EL NIVEL LÁSER NO ESTÁN NIVELADOS HORIZONTAL O VERTICALMENTE Y NO DEBEN UTILIZARSE PARA DETERMINAR O MARCAR NIVEL O PLOMADA. Intente reposicionar el nivel láser en una superficie más nivelada.

Si la batería del nivel láser tiene un estado de carga bajo, los rayos parpadearán en un patrón distintivo de 3 destellos rápidos en 1 segundo, seguidos de una salida de luz constante durante 4 segundos. Este patrón de parpadeo indica que se debe recargar la batería.

Los rayos láser no dejan de moverse

El nivel láser es un instrumento de precisión. Por lo tanto, si no se coloca sobre una superficie estable (e inmóvil), el nivel láser seguirá intentando encontrar el nivel. Si el rayo no deja de moverse, intente colocar el nivel láser en una superficie más estable. Además, trate de asegurarse que la

superficie sea relativamente plana, de modo que el nivel láser sea estable.

Accesorios (Fig. N)

El nivel láser está equipado con roscas de 1/4"-20 y 5/8"-11 en la parte inferior de la unidad para acomodar accesorios DEWALT actuales o futuros, como un trípode.

La Fig. N muestra un ejemplo de accesorios que se venden por separado de estos niveles láser. Utilice únicamente los accesorios DEWALT especificados para su uso con este producto. Siga las instrucciones incluidas con el accesorio.

Detector láser (Fig. O)

El detector láser **20** (se vende por separado) permite detectar la línea láser a distancias mucho mayores que el rango visible. Consulte el manual del usuario del detector láser para obtener detalles sobre el uso adecuado.

DW0892G para el láser verde DCLE14361G.



ADVERTENCIA: *Ya que los accesorios, diferentes a los ofrecidos por DEWALT, no se han probado con este producto, el uso de tales accesorios con este nivel láser podría ser peligroso. Para reducir el riesgo de lesiones, sólo se deben usar accesorios recomendados por DEWALT con este producto.*

Si necesita ayuda para localizar algún accesorio, comuníquese con su distribuidor DEWALT más cercano o visite www.DEWALT.com.

Servicio y reparaciones

NOTA: Desensamblar el nivel láser anulará todas las garantías del producto.

Los centros de servicio DEWALT pueden reemplazar la batería.

Para garantizar la SEGURIDAD y CONFIABILIDAD del producto, las reparaciones, mantenimiento y ajustes deben ser realizados por un centro de servicio autorizado. El servicio o mantenimiento realizado por personal no calificado puede ocasionar lesiones. Para localizar el centro de servicio DEWALT más cercano, visite www.toolservicenet.com.

Garantía

Visite www.DEWALT.com respecto a la información de garantía más reciente.

Eliminación de baterías al final de su vida útil

Este producto contiene celdas internas recargables y reciclables de iones de litio. Cuando el producto ya no se pueda utilizar o las baterías ya no retengan carga, deben reciclarse. No se deben incinerar, convertir en abono, tirar a la basura ni colocar en un sólo flujo de reciclaje en la acera. En algunas áreas, es ilegal tirar baterías recargables a la basura.

- Consulte con su municipio local para obtener instrucciones de eliminación adecuadas para su ciudad/pueblo.
- O visite www.TerraCycle.com y busque "DEWALT" para encontrar nuestro programa de reciclaje.
- O visite www.toolservicenet.com, **Encuentre el centro de servicio más cercano** para encontrar un centro cerca de usted.
- O visite www.dewalt.com/support.

Especificaciones

	DCLE14361G
Fuente de luz	3 diodos láser
Longitud de onda láser	510–530 nm visible
Potencia de láser	<2,0 mW (cada rayo) PRODUCTO LÁSER CLASE 2
Rango de trabajo	150' (45 m) 330' (100 m) con detector (se vende por separado)
Precisión (Plomada)	±1/8" cada 33' (±3,0 mm cada 10 m)
Precisión (Nivel)	±1/8" cada 33' (±3,0 mm cada 10 m)
Batería baja	3 LEDs parpadeando en el medidor de batería
Rayos láser parpadeantes	3 veces cada 10 segundos en modo de inclinación manual, Continuamente en modo de nivelación automática
Fuente de energía	Batería de ion de litio integral
Entrada USB	5–20V, <= 3,0 A
Entrada de adaptador eléctrico de red eléctrica CA	100–240V _{CA} , 50/60Hz, 1,0A
Temperatura de operación	32 °F a 122 °F (0 °C a 50 °C)
Temperatura de carga	39 °F a 104 °F (4 °C a 40 °C)
Temperatura de almacenamiento	-5 °F a 140 °F (-20 °C a 60 °C)
Humedad	Humedad relativa máxima 80% para temperaturas hasta 88 °F (31 °C), disminuyendo linealmente a humedad relativa de 50% a 104 °F (40 °C)
Ambiental	Resistente a agua y polvo conforme a IP54.  ADVERTENCIA: Este producto tiene una clasificación IP que proporciona cierto nivel de protección contra polvo (ingreso limitado) y líquidos (salpicadura ligera) durante el uso normal u razonablemente previsible. NUNCA sumerja el láser, el cable USB, o el suministro de energía en líquido.
Altitud	< 6500' (2000 m)
Peso	2,42 lbs (1,1 kg)

DEWALT Industrial Tool Co., 701 East Joppa Road, Towson, MD 21286
Copyright © 2025

The following are trademarks for one or more DEWALT power tools: the yellow and black color scheme, the “D” shaped air intake grill, the array of pyramids on the handgrip, the kit box configuration, and the array of lozenge-shaped humps on the surface of the tool.