

# DEWALT®



**Instruction Manual  
Guide D'utilisation  
Manual de instrucciones**

**DCLE14301G**

**Green 3 Line Laser  
Laser vert à 3 lignes  
Láser de 3 líneas verde**

**[www.DEWALT.com](http://www.DEWALT.com)**

**If you have questions or comments, contact us.  
Pour toute question ou tout commentaire, nous contacter.  
Si tiene dudas o comentarios, contáctenos.**

**1-800-4-DEWALT**

**Components**

- 1 Keyhole slot
- 2 Laser head
- 3 Laser label location
- 4 USB port
- 5 Magnetic pivot bracket
- 6 Horizontal laser line button
- 7 Pendulum lock indicator
- 8 Remote control link indicator
- 9 Battery meter
- 10 Front vertical laser line button
- 11 Side vertical laser line button
- 12 Pendulum locking switch
- 13 Fine adjust knob
- 14 Brightness control button
- 15 USB cable
- 16 Power supply

**Composants**

- 1 Fente pour trou de serrure
- 2 Tête laser
- 3 Emplacement de l'étiquette du laser
- 4 Port USB
- 5 Support pivotant magnétique
- 6 Bouton de ligne laser horizontale
- 7 Voyant de verrouillage du pendule
- 8 Témoin de connexion avec la télécommande
- 9 Compteur de batterie
- 10 Bouton de ligne laser verticale avant
- 11 Bouton de ligne laser verticale latérale
- 12 Interrupteur de verrouillage du pendule
- 13 Bouton de réglage fin
- 14 Bouton de réglage de la luminosité
- 15 Câble USB
- 16 Alimentation électrique

**Componentes**

- 1 Ranura de cerradura
- 2 Cabezal láser
- 3 Ubicación de etiqueta de láser
- 4 Puerto USB
- 5 Soporte de pivote magnético
- 6 Botón de línea láser horizontal
- 7 Indicador de bloqueo de péndulo
- 8 Indicador de enlace de control remoto
- 9 Medidor de batería
- 10 Botón de línea láser vertical frontal
- 11 Botón de línea láser vertical lateral
- 12 Interruptor de bloqueo de péndulo
- 13 Perilla de ajuste fino
- 14 Botón de control de brillo
- 15 Cable USB
- 16 Suministro de energía

Fig. A

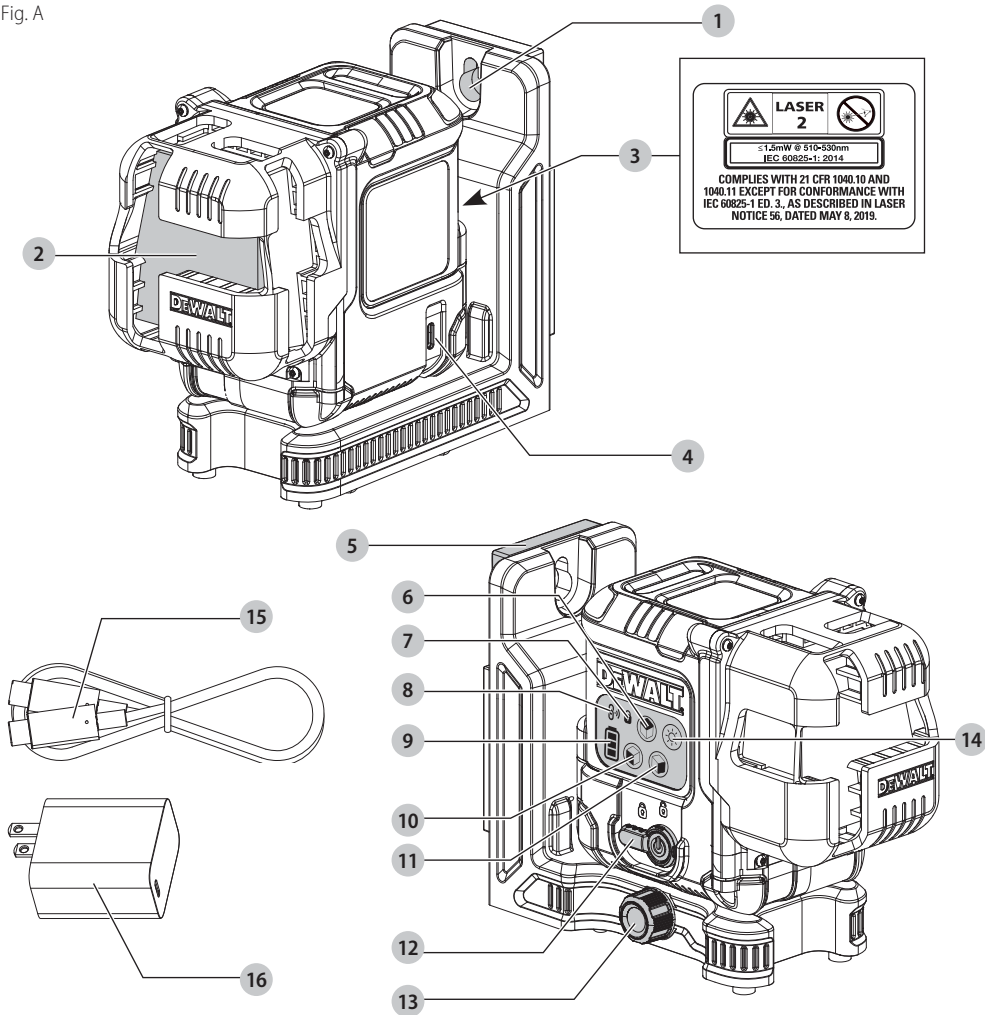

Fig. B

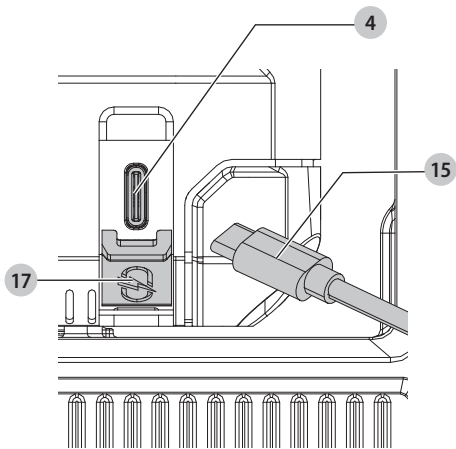

Fig. C

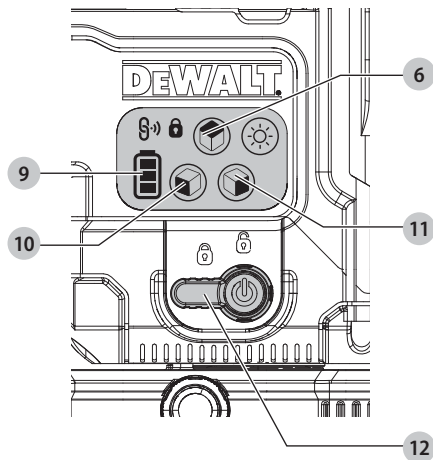

Fig. D

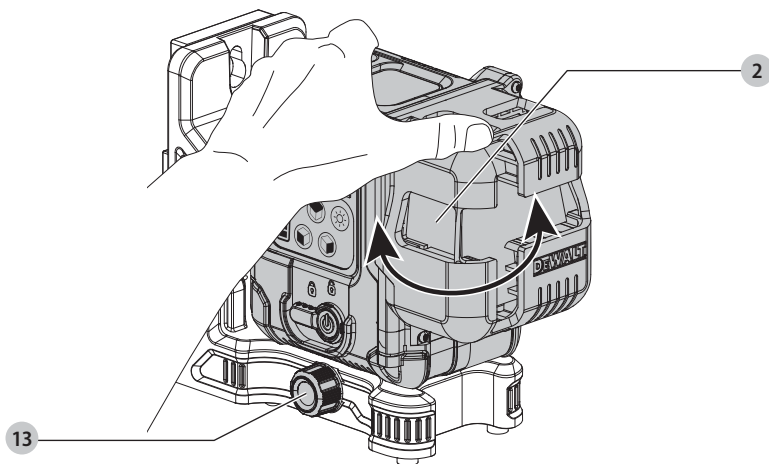

Fig. E

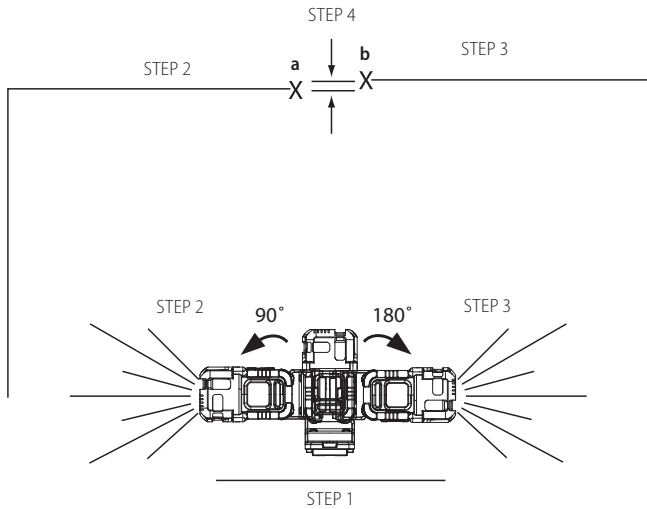

Fig. F

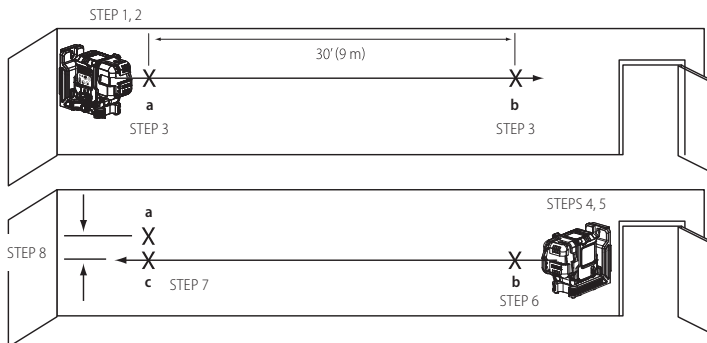

Fig. G

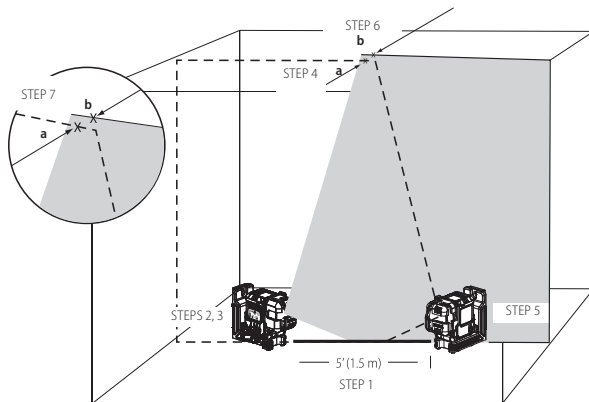
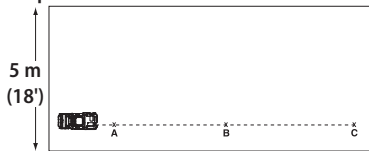
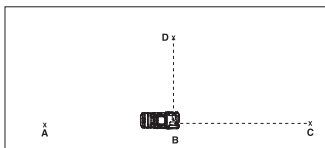

Fig. H Steps 1-2



Steps 3-5 10 m (33')



Steps 6-8

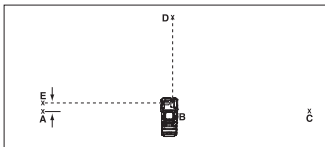

Fig. I

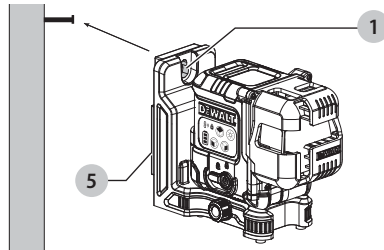

Fig. J

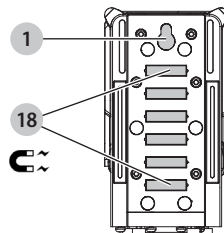

Fig. K

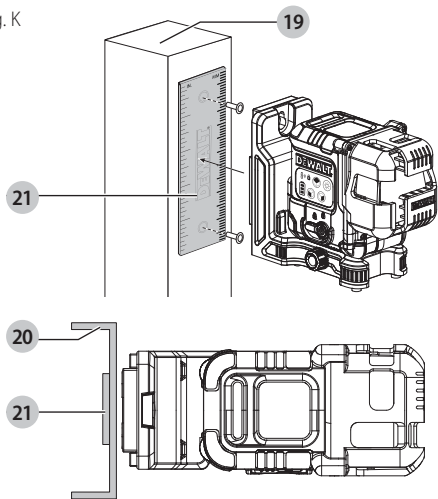

Fig. L

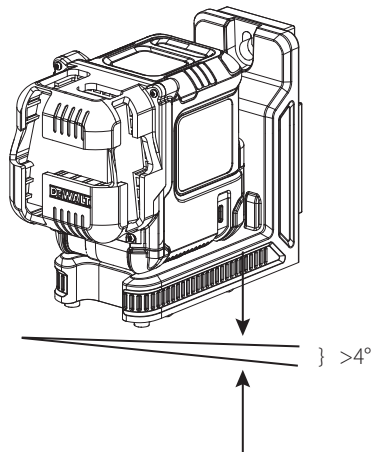

Fig. M

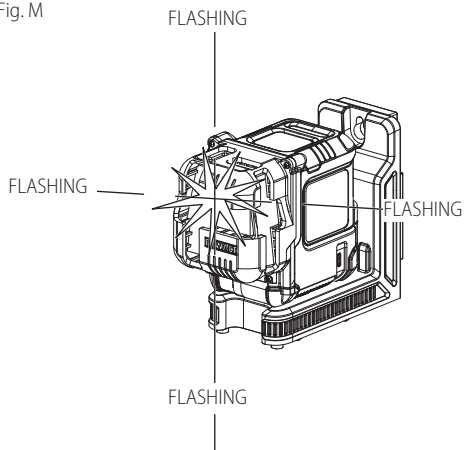
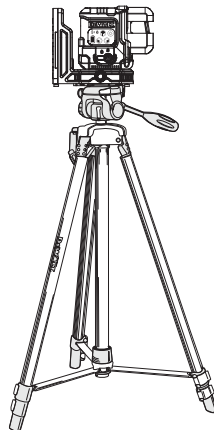

Fig. N







**WARNING: Read all safety warnings and all instructions.** Failure to follow the warnings and instructions may result in electric shock, fire and/or serious injury.



**WARNING:** To reduce the risk of injury, read the instruction manual.

## Laser Information

The DCLE14301G three plane laser is a Class 2 laser product. This product complies with 21 CFR 1040.10 and 1040.11 except for conformance with IEC 60825-1 Ed. 3., as described in Laser Notice No. 56, dated May 8, 2019.

- Conforms to UL STDS 61010-1 & 2595
- Certified to CSA STD C22.2 No. 61010-1

Supplier's Declaration of Conformity  
47 CFR § 2.1077 Compliance Information

Unique Identifier: DCLE14301G

Responsible Party – U.S. Contact Information

DEWALT

701 East Joppa Road

Towson, Maryland 21286

[www.DEWALT.com](http://www.DEWALT.com)

## FCC Compliance Statement

This equipment has been tested and found to comply with the limits for a Class B digital device, pursuant to Part 15 of the FCC Rules. These limits are designed to provide reasonable protection against harmful interference in a residential installation. This equipment generates, uses and can radiate radio frequency energy and, if not installed and used in accordance with the instructions, may cause harmful interference to radio communications. However, there is no guarantee that interference will not occur in a particular installation. If this equipment does cause harmful interference to radio and television reception, which can be determined by turning the equipment off and on, the user is encouraged to try to correct the interference by one or more of the following measures:

- Reorient or relocate the receiving antenna.

- Increase the separation between the equipment and receiver.
- Connect the equipment into an outlet on a circuit different from that to which the receiver is connected.
- Consult the dealer or an experienced radio/TV technician for help.

## ISED Compliance Statement

This device contains license-exempt transmitter(s)/receiver(s) that comply with Innovation, Science, and Economic Development Canada's license-exempt RSS(s). Operation is subject to the following two conditions:

1. This device may not cause interference.
2. This device must accept any interference, including interference that may cause undesired operation of the device.

## USER SAFETY

### Safety Guidelines

The definitions below describe the level of severity for each signal word. Please read the manual and pay attention to these symbols.



**DANGER:** Indicates an imminently hazardous situation which, if not avoided, will result in death or serious injury.



**WARNING:** Indicates a potentially hazardous situation which, if not avoided, could result in death or serious injury.



**CAUTION:** Indicates a potentially hazardous situation which, if not avoided, may result in minor or moderate injury.

**NOTICE:** Indicates a practice not related to personal injury which, if not avoided, may result in property damage.

If you have any questions or comments about this or any DeWALT tool,  
call **1-800-4-DEWALT (1-800-433-9258)**  
or go to [www.DEWALT.com](http://www.DEWALT.com).

 **WARNING:** Never modify the tool or any part of it. Damage to the laser or personal injury could result.

 **WARNING: Read and understand all instructions.** Failure to follow the warnings and instructions may result in electric shock, fire and/or serious injury.

### SAVE THESE INSTRUCTIONS

 **WARNING: Laser Radiation Exposure. Do not disassemble or modify the laser level. There are no user serviceable parts inside. Serious eye injury could result.**

 **WARNING: Hazardous Radiation.** Use of controls or adjustments or performance of procedures other than those specified herein may result in hazardous radiation exposure.

 **CAUTION:** Keep fingers clear of the back plate and stud when mounting with magnets. Fingers may become pinched.

 **CAUTION:** Do not stand underneath the laser when it is mounted with the magnet bracket. Serious personal injury or damage to the laser may result if the laser falls.

The label on your laser may include the following symbols.



Symbol	Meaning
V	Volts
mW	Milliwatts
	Laser Warning
nm	Wavelength in nanometers
2	Class 2 Laser

## Warning Labels (Fig. A)

For your convenience and safety, the following labels are on your laser level.

  **WARNING:** To reduce the risk of injury, user must read instruction manual.

   **WARNING:** LASER RADIATION. DO NOT STARE INTO BEAM. Class 2 Laser Product.

  **WARNING:** Keep clear of magnet. Magnet hazard can disturb pacemaker operation and result in serious injury or death.



- **If the equipment is used in a manner not specified by the manufacturer, the protection provided by the equipment may be impaired.**
- **Do not operate the laser level in explosive atmospheres, such as in the presence of flammable liquids, gases, or dust.** This laser level may create sparks which may ignite the dust or fumes.
- **Store an idle laser level out of reach of children and other untrained persons.** Lasers are dangerous in the hands of untrained users.
- **Tool service MUST be performed by qualified repair personnel.** Service or maintenance performed by unqualified personnel may result in injury. To locate your nearest DEWALT service center go to [www.DEWALT.com](http://www.DEWALT.com).
- **Do not use optical tools such as a telescope or transit to view the laser beam.** Serious eye injury could result.
- **Do not place the laser level in a position which may cause anyone to intentionally or unintentionally stare into the laser beam.** Serious eye injury could result.
- **Do not position the laser level near a reflective surface which may reflect the laser beam toward anyone's eyes.** Serious eye injury could result.
- **Turn the laser level off when it is not in use.** Leaving the laser level on increases the risk of staring into the laser beam.
- **Do not modify the laser level in any way.** Modifying the laser level may result in hazardous laser radiation exposure.

- **Do not operate the laser level around children or allow children to operate the laser level.** Serious eye injury may result.
- **Do not remove or deface warning labels.** If labels are removed, the user or others may inadvertently expose themselves to radiation.
- **Position the laser level securely on a level surface.** If the laser level falls, damage to the laser level or serious injury could result.

## Personal Safety

- Stay alert, watch what you are doing, and use common sense when operating the laser level. Do not use the laser level when you are tired or under the influence of drugs, alcohol, or medication. A moment of inattention while operating the laser level may result in serious personal injury.
- Use personal protective equipment. Always wear eye protection. Depending on the work conditions, wearing protective equipment such as a dust mask, non-skid safety shoes, hard hat, and hearing protection will reduce personal injury.

## Laser Level Use and Care

- Do not use the laser level if the pendulum lock/unlock and power switch do not turn the laser level on or off. Any laser level that cannot be controlled with the switch is dangerous and must be repaired.
- Follow instructions in the **Maintenance** section of this manual. Use of unauthorized parts or failure to follow **Maintenance** instructions may create a risk of electric shock or injury.

## Important Safety Instructions for All Integral Battery Charging



**WARNING:** Read all safety warnings, instructions, and cautionary markings for the battery, USB cable and product. Failure to follow the warnings

and instructions may result in electric shock, fire and/or serious injury.



**WARNING:** Use the recommended power adapter PD045E-D1C0AVU (5-20V, <math>\leq 3.0A</math>). If your laser level was not sold with this charger, use a certified power adapter that is compliant with applicable country regulations and international/regional safety standards with an output of 5-20V, 3A. The power adapter **MUST** be a Class 2 power supply. Using adapters that do not meet applicable safety standards could result in injury.

- Charge this laser every month if not in constant use, and after each use when used often to ensure battery longevity.
- The provided USB cable is not intended for any uses other than charging DEWALT rechargeable tools with USB ports. Charging other types of tools may cause their batteries to overheat and burst, resulting in personal injury, property damage, fire, electric shock or electrocution.
- **DO NOT** expose USB cable to water, rain or snow.
- Pull by the plugs rather than the cord when disconnecting the USB cable. This will reduce the risk of damage to the plugs and cord.
- Make sure that the cord is located so that it will not be stepped on, tripped over or otherwise subjected to damage or stress.
- **DO NOT** use a USB cable with a damaged cord or plugs. Have them replaced immediately.
- Foreign materials of a conductive nature, such as, but not limited to, grinding dust, metal chips, steel wool, aluminum foil or any buildup of metallic particles should be kept away from the USB plugs and port.
- Always unplug the USB cable from the power supply when there is no tool attached to it.

## Charging Procedure (Fig. A, B)



**WARNING:** The power adapter **MUST** be a Class 2 power supply.

1. Pull the USB charging port cover **17** away from the laser level.
2. Insert the USB cable **15** into the charging port **4**.
3. Plug the USB cable **15** into power supply **16**.
4. Plug the power supply into a wall outlet.
5. Charging is complete when all three bars of the battery meter **9** light up on the side of the laser level. The battery can be left charging or the USB cable can be disconnected.

## Important Charging Notes

1. The laser level may become warm to the touch while charging. This is a normal condition, and does not indicate a problem. To facilitate the cooling of the laser level after use, avoid placing the laser level in a warm environment such as in a metal shed or an uninsulated trailer.
2. If the laser level does not charge properly, take the laser level and USB cable to your local service center.
3. You may charge a partially used battery whenever you desire with no adverse effect on the laser level.

**NOTE:** The laser level may be used while charging.

## Hot and Cold Condition

On charging, when the temperature is 125 °F (52 °C) or higher (hot condition) or 32 °F (0 °C) or colder (cold condition), the charging is turned off and the following battery state of charge pattern will flash:







Until the temperature is between 122 °F (50 °C) and 32 °F (0 °C), the charging will not turn on and the indication shown above will continue.

## Viewing the Battery Meter (Fig. A, C)

When the laser level is ON, the state of battery meter **9** on

the keypad indicates how much power remains.

- All three LEDs will flash when the battery level is low (< 10%). The laser level may continue to operate for a short time while the battery power continues to drain.
- After the battery is charged, and the laser level is turned ON again, the battery indicator level will indicate full capacity.
- If any or all of the LEDs on the battery meter remain ON, this indicates that the laser level is not fully powered OFF. When the laser level is not in use, make sure the pendulum lock/unlock and power switch **12** is placed to the DOWN Locked/OFF position.

BATTERY METER LED	STATE OF CHARGE
	Battery is 80%–100% charged
	Battery is 50%–80% charged
	Battery is 10%–50% charged
	Battery is < 10% charged
	Battery is < 10% charged, unit is charging

## OPERATING TIPS

- *To extend battery life per charge, turn the laser level off when it is not in use.*
- *Lowering the brightness of laser level increases battery life.*
- *To ensure the accuracy of your work, check the laser level calibration often. Refer to **Checking Laser Accuracy**.*
- *Before attempting to use the laser level, make sure it is positioned securely, on a smooth, flat stable surface that is level in both directions.*



**CAUTION:** To reduce the risk of serious injury, never stare directly into the laser beam with or without glasses.

- Always mark the center of the beam created by the laser level.
- Extreme temperature changes can cause movement or shifting of building structures, metal tripods, equipment, etc., which can affect accuracy. Check your accuracy often while working.
- If the laser level has been dropped, check to make sure your laser level is still calibrated. Refer to **Checking Laser Accuracy**.

## Turning the Laser On (Fig. A, C)

Your laser level is equipped with a three-position pendulum lock/unlock and power switch **12**.

- **Horizontal position:** Power off
- **Middle position:** Manual Slope Mode (Power On, Pendulum Locked)
- **Vertical position:** Self-Leveling Mode (Power On, Pendulum Unlocked)

The laser beams will turn on automatically if the pendulum lock/unlock and power switch is moved from the horizontal position to either the middle position or the vertical position.

## Self-Leveling Mode

When the switch is placed in the vertical position, the laser will self-level as long as the surface the laser level is placed on is less than 4 ° tilt.

With the laser level off, place it on a flat surface. This model has a keypad to activate the laser beams with three ON/OFF buttons: horizontal laser line button **6**, side vertical laser line button **11**, and a front vertical laser line button **10**. Each laser line is powered on by moving the pendulum lock/unlock and power switch to the UNLOCKED/ON position and pressing the required laser line button on the keypad. The laser lines can be powered one at a time or at the same time. Pressing the laser line buttons again turns the laser lines off. The pendulum lock/unlock and power switch disables the

lasers as well as locks the pendulum, and should always be placed in the LOCKED/OFF position when the laser level is not in use.

## Manual Slope Mode

When the switch is placed in the middle position, the laser unit is in manual slope mode. The laser will not self level in this mode and is used in situations where a fixed laser line is required.

**NOTE:** The laser is NOT LEVEL when the pendulum lock indicator **7** is illuminated, and the beams will flash 3 times every 10 seconds to further indicate this.

## Laser Line Brightness (Fig. A, C, P)

The brightness of the laser lines can be adjusted by pressing the brightness control **14** button on the keypad or the brightness level **28** on the remote. (Refer to *Using the DCLEAUSBRC3 Remote Control*.) This will cycle through high, medium, and low brightness.

## Rotating the Laser Head (Fig. D)

The laser head **2** is permanently attached to the laser level base. This laser head can be manually rotated by hand by gripping the laser head and rotating, or by using the fine adjust knob **13** for smaller, more precise movements.

## Using the DCLEAUSBRC3 Remote Control (Fig. A, P)

### Optional Accessory



**WARNING:** Do not operate the laser level via remote control when not in the same room or in presence of the laser.

The remote control **22** allows one person to set up and operate the laser level from a distance.

To pair a new remote control or re-pair an old remote control with the laser:

1. Remote can be paired within 60 seconds of powering ON the laser. Long press the remote link button **23**. The LED light **24** on the remote control will blink blue when in

pairing mode.

**NOTE:** When remote is in sleep mode, remote control link indicator LED **8** on laser keypad will turn off. Pressing any button aside from remote link button on remote will turn on remote (awake from sleep) and laser keypad light (remote control link indicated LED) turns on blue LED.

- When the remote control is paired, the LED light **24** on remote will remain solid blue for two seconds, and remote control link indicator LED **8** on the laser keypad will light up solid blue.

The functions on the remote keypad are identical to the functions on the laser level itself (horizontal laser line remote button **25**, side vertical laser line remote button **26**, front vertical laser line remote button **27**, brightness control button **28**).

LED LIGHT	DIAGNOSIS	SOLUTION
OFF	Remote control is in sleep mode. (Not Engaged)	Press any button other than remote link button.
FLASHES RED THREE TIMES	Unsuccessful press of any button aside from remote link button.	Move closer to the laser level and press a function button on the remote. If the issue still exists, try to re-pair the remote.
FLASHES BLUE	Successful press of any button aside from remote link button.	
FLASHES BLUE LED ONCE FOLLOWED BY RED LED BLINK FOR THREE SECONDS	Low battery and successful press of any button aside from remote link button.	Replace AA (LR6) batteries
FLASHES RED FOR TEN SECONDS	Low battery and unsuccessful press of any button aside from remote link button.	

**NOTE:** The remote control will go into sleep mode after 60 seconds. Selecting any button will reengage the remote with the laser level.

**NOTE:** Environments with large amounts of metal structures or radio interference may cause reduced remote control range. For best range, keep laser unit and remote at least 5 feet (1.5 m) above the ground.

## Installing Batteries into the Remote Control (Fig. A, P)

The remote control **22** is powered by two AA batteries **29**. To install the batteries provided:

- Lift up on the battery compartment cover **30**.
- Insert two fresh AA (LR6) batteries into the battery compartment **31**, placing the batteries according to the (+) and (-) marked inside. On successfully installing the batteries, the LED light **24** stays solid blue for 5 seconds.

**NOTE:** For long battery life, always replace old batteries with an unused set of AA (LR6) batteries.



**WARNING:** Batteries can explode, or leak, and can cause injury or fire. To reduce this risk:

- Carefully follow all instructions and warnings on the battery label and package.
- Always insert batteries correctly with regard to polarity (+ and -), marked on the battery and the equipment.
- Do not short battery terminals.
- Do not charge batteries.
- Do not mix old and new batteries. Replace all of them at the same time with new batteries of the same brand and type.
- Remove dead batteries immediately and dispose of per local codes.
- Do not dispose of batteries in fire.
- Keep batteries out of reach of children.
- Remove batteries if the device will not be used for several months.

## Checking Laser Accuracy

The laser levels are calibrated and sealed at the factory. **It is recommended that you perform an accuracy check**

**prior to using the laser level for the first time** (in case the laser level was exposed to extreme temperatures) and then regularly to ensure the accuracy of your work. When performing any of the accuracy checks listed in this manual, follow these guidelines:

- Use the largest area/distance possible, closest to the operating distance. The greater the area/distance, the easier to measure the accuracy of the laser. Refer to **Field Calibration Check**.
- Place the laser level on a smooth, flat, stable surface that is level in both directions.
- Mark the center of the laser line.

## Field Calibration Check

### Checking Accuracy – Horizontal Beam, Scan Direction (Fig. A, E)

Checking the horizontal scan calibration of the laser level requires two walls 30' (9 m) apart. It is important to conduct a calibration check using a distance no shorter than the distance of the applications for which the tool will be used.

1. Attach the laser level to a wall using its pivot bracket, with the laser level facing straight ahead toward the opposing wall (0 degree position).
2. Power on the laser and slide the pendulum lock/unlock and power switch **12** to the vertical position. Refer to **Turning the Laser On**.
3. Turn on the laser level's horizontal beam and mark the beam position on the opposing wall directly across from the laser level. Always mark the center of the beam's thickness.
4. Pivot the laser level to the extreme left (-90 degree position) and mark the beam position on the opposing wall.
5. Pivot the laser level to the extreme right (+90 degree position) and mark the beam position on the opposing wall.
6. Measure the vertical distance between the lowest mark (a) and the highest mark (b). If the measurement is

greater than the values shown below, the laser level must be serviced at an authorized service center.

Distance Between Walls	Allowable Distance Between Marks
30'	1/8"
40'	5/32"
50'	7/32"

Distance Between Walls	Allowable Distance Between Marks
9.0 m	3.1 mm
12.0 m	4.2 mm
15.0 m	5.2 mm

### Checking Accuracy – Horizontal Beam, Pitch Direction (Fig. A, F)

Checking the horizontal pitch calibration of the laser level requires a single wall at least 30' (9 m) long. It is important to conduct a calibration check using a distance no shorter than the distance of the applications for which the tool will be used.

1. Attach the laser level to one end of a wall using its pivot bracket.
2. Power on the laser and slide the pendulum lock/unlock and power switch **12** to the vertical position. Refer to **Turning the Laser On**.
3. Turn on the laser level's horizontal beam and pivot the laser level toward the opposite end of the wall and approximately parallel to the adjacent wall.
4. Mark the center of the beam at two locations (a, b) at least 30' (9 m) apart.
5. Reposition the laser level to the opposite end of the wall.
6. Turn on the laser level's horizontal beam and pivot the laser level back toward the first end of the wall and approximately parallel to the adjacent wall.
7. Adjust the height of the laser level so that the center of the beam is aligned with the nearest mark (b).

- Mark the center of the beam (a) directly above or below the farthest mark (c).
- Measure the distance between these two marks (a, c). If the measurement is greater than the values shown below, the laser level must be serviced at an authorized service center.

Distance Between Walls	Allowable Distance Between Marks
30'	1/4"
40'	5/16"
50'	13/32"

Distance Between Walls	Allowable Distance Between Marks
9.0 m	6.2 mm
12.0 m	8.3 mm
15.0 m	10.4 mm

### Checking Accuracy – Vertical Beams (Fig. A, G)

Checking the vertical (plumb) calibration of the laser level can be most accurately done when there is a substantial amount of vertical height available, ideally 30' (9 m), with one person on the floor positioning the laser level and another person near a ceiling to mark the position of the beam. It is important to conduct a calibration check using a distance no shorter than the distance of the applications for which the tool will be used.

- Start by marking a 5' (1.5 m) line on the floor.
- Power on the laser and slide the pendulum lock/unlock and power switch **12** to the vertical position. Refer to **Turning the Laser On**.
- Turn on the laser level's vertical beam and position the unit at one end of the line, facing the line.
- Adjust the unit so its beam is aligned and centered on the line on the floor.

- Mark the position of the laser beam on the ceiling (a). Mark the center of the laser beam directly over the midpoint of the line on the floor.
- Reposition the laser level at the other end of the line on the floor. Adjust the unit once again so its beam is aligned and centered on the line on the floor.
- Mark the position of the laser beam on the ceiling (b), directly beside the first mark (a).
- Measure the distance between these two marks.
- Repeat the procedure for the other vertical beam.
  - If the measurement is greater than the values shown below, the laser level must be serviced at an authorized service center.

Distance Between Floor and Ceiling	Allowable Distance Between a and b
8'	1/16"
10'	3/32"
14'	1/8"
20'	3/16"

Distance Between Floor and Ceiling	Allowable Distance Between a and b
2.5 m	1.7 mm
3.0 m	2.1 mm
4.0 m	2.8 mm
6.0 m	4.1 mm

### Checking 90° Accuracy Between Vertical Beams (Fig. A, H)

Checking 90° accuracy requires an open floor area at least 33' x 18' (10 m x 5 m). Refer to Figure A, H for the position of the DCLE14301G at each step and for the location of the marks made at each step. Always mark the center of the beams thickness.

- Set up the laser level in one corner of the floor.
- Power on the laser and slide the pendulum lock/unlock and power switch **12** to the vertical position. Refer to **Turning the Laser On**.

- Turn on the forward vertical beam.
- Mark the center of the beam at three locations (a, b and c) on the floor along the laser line. Mark (b) should be at the midpoint of the laser line.
- Move the laser level to mark (b) and turn on both vertical beams.
- Position the beam crossing precisely at mark (b), with the forward beam aligned with mark (c).
- Mark a location (d) along the side vertical beam at least 18' (5 m) away from the unit.
- Rotate the laser level over mark (b) so that the forward vertical beam now passes through mark (d).
- Mark the location (e) where the side vertical beam passes by mark (a).
- Measure the distance between marks (a and e). If the measurement is greater than the values shown below, the laser level must be serviced at an authorized service center.

Distance from a to b	Allowable Distance Between Marks
14'	5/32"
17'	3/16"
20'	7/32"
23'	1/4"

Distance from a to b	Allowable Distance Between Marks
4.0 m	3.8 mm
5.0 m	4.7 mm
6.0 m	5.6 mm
7.0 m	6.6 mm

## Using the Laser

The beams are level or plumb as long as the calibration has been checked (refer to **Field Calibration Check**) and the laser beam is not flashing (refer to **Out of Tilt Range Indicator**).

## Out of Tilt Range Indicator (Fig. L)

The DCLE14301G laser is designed to self-level. If the laser has been tilted so much that it cannot level itself (average  $>4^\circ$  tilt), it will flash the laser beam. The flashing beam indicates the tilt range has been exceeded and IS NOT LEVEL (OR PLUMB) AND SHOULD NOT BE USED FOR DETERMINING OR MARKING LEVEL (OR PLUMB). Try repositioning the laser on a more level surface.

## Fine Adjust (Fig. A)

The fine adjustment knob **13** on the side of the laser level is for lining up the vertical beam. Place the laser level on a flat surface and turn the knob to the right (clockwise) to rotate the laser level to the left, or to the left (counterclockwise) to move the beam to the right.

## Using the Pivot Bracket (Fig. I, J)

The laser level has a magnetic pivot bracket **5** permanently attached to the unit.



**WARNING:** Position the laser level and/or wall mount on a stable surface. Serious personal injury or damage to the laser level may result if the laser level falls.

- The bracket has a keyhole slot **11** so it can be hung from a nail or screw on any kind of surface.
- The bracket has magnets **18** which allow the unit to be mounted to most upright surfaces made of steel or iron. Common examples of suitable surfaces include steel framing studs, steel door frames, and structural steel beams.

## Multi-Surface Mounting Plate (Fig. K)

- To attach the laser level to a wooden stud **19**, screw in multi-surface mounting plate **21** first and mount laser level using the laser's magnets **18**.
- To attach the laser level to a metal stud **20**, sandwich the metal stud between the multi-surface mounting plate **21** and the laser's magnets **18**. Placing the multi-surface mounting plate behind the metal stud will

significantly increase the magnetic strength and holding capacity of the laser level.

## MAINTENANCE

Your laser level has been designed to operate over a long period of time with a minimum of maintenance. Continuous satisfactory operation depends upon proper tool care and regular cleaning.



**WARNING:** *To reduce the risk of serious personal injury, turn laser level off before making any adjustments or removing/installing attachments or accessories. An accidental start-up can cause injury.*

- To maintain the accuracy of your work, check the laser level often to make sure it is properly calibrated. Refer to **Field Calibration Check**.
- Calibration checks and other maintenance repairs may be performed by DEWALT service centers.
- Do not store your laser level in the case if the laser level is wet. The laser level should be dried first with a soft dry cloth prior to storage.
- Do not use in rain.

## Cleaning



**WARNING:** *Never use solvents or other harsh chemicals for cleaning the non-metallic parts of the laser level. These chemicals may weaken the materials used in these parts. Use a cloth dampened only with water and mild soap. Never let any liquid get inside the laser level; never immerse any part of the laser level into a liquid.*

Exterior plastic parts may be cleaned with a damp cloth. Although these parts are solvent resistant, NEVER use solvents. Use a soft, dry cloth to remove moisture from the laser level before storage.

## TROUBLESHOOTING

### The Laser Level Does Not Turn On (Fig. A)

- Fully charge the battery.
- If the laser level is exposed to extremely hot/cold temperatures, the battery meter **9** will flash. Refer to **Hot and Cold Condition**. If the laser level has been stored in extremely hot temperatures, allow it to cool. The laser level will not be damaged by pressing the on/off button before cooling to its proper operating temperature.

### The Laser Beams Flash (Fig. M)

In manual slope mode, flashing will occur 3 times every 10 seconds regardless of tilt, to remind the user they are in manual slope mode.

In unlocked mode, if the laser unit is tilted more than 4°, the unit will flash every second, to indicate that while they are in self leveling mode, the unit is too tilted to properly self level.

THE FLASHING BEAMS CREATED BY THE LASER LEVEL ARE NOT LEVEL OR PLUMB AND SHOULD NOT BE USED FOR DETERMINING OR MARKING LEVEL OR PLUMB. Try repositioning the laser level on a more level surface.

If the laser level battery has a low state of charge, the beams will flash in a distinctive pattern of 3 quick flashes in 1 second, followed by constant light output for 4 seconds. This flashing pattern indicates that the battery should be recharged.

### The Laser Beams Will Not Stop Moving

The laser level is a precision instrument. Therefore, if it is not positioned on a stable (and motionless) surface, the laser level will continue to try to find level. If the beam will not stop moving, try placing the laser level on a more stable surface. Also, try to make sure that the surface is relatively flat, so that the laser level is stable.

## Accessories (Fig. N)

The laser level is equipped with a 1/4"-20 and 5/8"-11 threads on the bottom of the unit to accommodate current or future DEWALT accessories, such as a tripod.

Figure N shows an example of accessories that are sold separately from these laser levels. Only use DEWALT accessories specified for use with this product. Follow the directions included with the accessory.

## Laser Detector (Fig. O)

The laser detector **32** (sold separately) allows the laser line to be detected at much further distances than the visible range. Refer to the laser detector user manual for details on proper usage.

DW0892G for the DCLE14301G green laser.



**WARNING:** *Since accessories, other than those offered by DEWALT, have not been tested with this product, use of such accessories with this laser level could be hazardous. To reduce the risk of injury, only DEWALT recommended accessories should be used with this product.*

If you need any assistance in locating any accessory, please contact your nearest DEWALT dealer, or go to [www.DEWALT.com](http://www.DEWALT.com).

## Service and Repairs

**NOTE:** Disassembling the laser level will void all warranties on the product.

The battery can be replaced by the DEWALT service centers. To assure product SAFETY and RELIABILITY, repairs, maintenance and adjustment should be performed by authorized service centers. Service or maintenance performed by unqualified personnel may result in a risk of injury. To locate your nearest DEWALT service center, go to [www.toolservicenet.com](http://www.toolservicenet.com).

## Warranty

Go to [www.DEWALT.com](http://www.DEWALT.com) for the latest warranty information.

## End of Life Battery Disposal

This product contains internal Lithium Ion rechargeable and recyclable cells. When the product is no longer usable or batteries no longer hold a charge, they should be recycled. They must not be incinerated, composted, thrown in trash or placed in single stream, curbside recycling. In some areas, it is illegal to place rechargeable batteries in trash.

- Consult your local municipality for proper disposal instructions for your city/town.
- Or visit [www.TerraCycle.com](http://www.TerraCycle.com) and search "DEWALT" to find our recycling program.
- Or go to [www.toolservicenet.com](http://www.toolservicenet.com), **Find Nearest Service Center** to find a center near you.
- Or visit [www.dewalt.com/support](http://www.dewalt.com/support).

## Specifications

	<b>DCLE14301G</b>
Light Source	3 laser diodes
Laser Wavelength	510–530 nm visible
Laser Power	<2.0 mW (each beam) CLASS 2 LASER PRODUCT
Working Range	100' (30 m) 260' (80 m) with detector (sold separately)
Remote range	330' (100 m)
Accuracy (Plumb)	±1/8" per 30' (±3.1 mm per 9 m)
Accuracy (Level)	±1/8" per 30' (±3.1 mm per 9 m)
Battery Low	3 LEDs Flashing on Battery meter
Flashing Laser Beams	3 times every 10 seconds in manual slope mode, Continuously in self-leveling mode
Power Source	Integral Li-Ion Battery
USB Input	5–20V, ≤ 3.0 A
AC Mains Power Adapter Input	100–240V <sub>AC</sub> , 50/60Hz, 1.0 A
Operating Temperature	32 °F to 122 °F (0 °C to 50 °C)
Storage Temperature	-5 °F to 140 °F (-20 °C to 60 °C)
Humidity	Maximum relative humidity 80% for temperatures up to 88 °F (31 °C), decreasing linearly to 50% relative humidity at 104 °F (40 °C)
Environmental	Water & Dust Resistant to IP54.  <b>WARNING:</b> This product has an IP rating which provides some level of protection from dust (limited ingress) and liquids (light splashing) during normal and reasonably foreseeable use. The remote has an IP rating of IP54. NEVER submerge the laser, USB cord, power supply or remote in liquid.
Altitude	< 6500' (2000 m)



**AVERTISSEMENT : lisez tous les avertissements de sécurité et toutes les instructions.** *Ne pas suivre les avertissements et les instructions peut entraîner un choc électrique, un incendie et/ou des blessures graves.*



**AVERTISSEMENT :** *pour réduire le risque de blessure, lisez le guide d'utilisation.*

## Renseignements sur le laser

Le laser à trois plans DCL14301G est un produit laser de classe 2.

Ce produit est conforme à la norme 21 CFR 1040.10 et 1040.11, à l'exception de la conformité à la norme IEC 60825-1 Ed. 3, telle que décrite dans la notice laser N° 56 en date du 8 mai 2019.

- Conforme aux normes UL STDS 61010-1 et 2595
- Certifié selon la norme CSA STD C22.2 No. 61010-1

Déclaration de conformité du fournisseur  
47 CFR § Informations de confirmation 2.1077

Identifiant unique : DCL14301G

Coordonnées du responsable américain

DEWALT

701 East Joppa Road

Towson, Maryland 21286

[www.DEWALT.com](http://www.DEWALT.com)

## Déclaration de conformité de la FCC

Cet équipement a été testé et est conforme aux limites des appareils numériques de classe B, en vertu de la partie 15 des règles de la FCC. Ces limites sont prévues pour offrir une protection raisonnable contre le brouillage préjudiciable dans une installation résidentielle. Cet équipement génère, utilise et peut émettre de l'énergie de fréquence radio et, s'il n'est pas installé conformément aux instructions, peut causer du brouillage préjudiciable aux communications radio. Cependant, il n'y a aucune garantie que le brouillage ne se produira pas durant une installation particulière. Si cet équipement cause un brouillage préjudiciable à la réception de la radio ou de la télévision, qui peut être déterminé en allumant et en éteignant l'équipement, nous encourageons

l'utilisateur à corriger le brouillage par une ou plusieurs des mesures suivantes :

- Réorientez ou déplacez l'antenne de réception.
- Augmentez la distance entre l'équipement et le récepteur.
- Branchez l'équipement dans une prise sur un circuit différent de celui auquel le récepteur est branché.
- Consultez le détaillant ou un technicien en radio/télévision expérimenté pour de l'aide.

## Déclaration de conformité ISED

Cet appareil comporte un ou plusieurs transmetteurs/récepteurs exempts de licence qui sont conformes aux normes exemptes de licence RSS d'Innovation, Sciences et Développement économique Canada. Le fonctionnement est assujéti à ces deux conditions :

1. Cet appareil ne doit pas provoquer d'interférences.
2. Cet appareil doit accepter les interférences, y compris les interférences susceptibles d'entraîner un fonctionnement indésirable de l'appareil.

## SÉCURITÉ DE L'UTILISATEUR

### Directives sur la sécurité

Les définitions ci-dessous décrivent le niveau de gravité de chaque mot indicateur. Veuillez lire le guide et porter attention à ces symboles.



**DANGER :** *indique une situation dangereuse imminente qui, si elle n'est pas évitée, causera la mort ou une blessure grave.*



**AVERTISSEMENT :** *indique une situation potentiellement dangereuse qui, si elle n'est pas évitée, pourrait causer la mort ou une blessure grave.*



**ATTENTION :** *indique une situation potentiellement dangereuse qui, si elle n'est pas évitée, peut causer une blessure mineure ou modérée.*

**AVIS :** *indique une pratique non liée à une blessure corporelle qui, si elle n'est pas évitée, peut causer des dommages matériels.*

Si vous avez des questions ou des commentaires sur cet outil ou tout outil DEWALT, appelez le **1-800-4-DEWALT (1-800-433-9258)** ou accédez au site **www.DEWALT.com**.

 **AVERTISSEMENT** : ne jamais modifier l'outil ou toute pièce de celui-ci. Cela pourrait endommager le laser ou causer des blessures corporelles.

 **AVERTISSEMENT** : lisez et comprenez toutes les instructions. Le fait de ne pas suivre les avertissements et les instructions peut entraîner un choc électrique, un incendie et/ou des blessures graves.

### CONSERVEZ CES INSTRUCTIONS

 **AVERTISSEMENT** : exposition au rayonnement laser. Ne pas désassembler ou modifier le niveau du laser. Il n'y a aucune pièce réparable par l'utilisateur. Cela peut causer une blessure grave aux yeux.

 **AVERTISSEMENT** : radiation dangereuse. Utiliser des contrôles ou des ajustements ou la performance des procédures autres que ce qui est indiqué dans le présent document peut entraîner une exposition dangereuse au rayonnement.

 **ATTENTION** : tenez vos doigts à l'écart de la plaque arrière et du montant en installant les aimants. Vous pourriez vous pincer les doigts.

 **ATTENTION** : ne vous tenez pas sous le laser lorsqu'il est installé avec le support d'aimant. Une chute du laser peut entraîner des blessures corporelles graves ou endommager le laser.

L'étiquette sur votre laser peut comporter les symboles suivants.



Symbole	Signification
V	Volts
mW	Milliwatts
	Avertissement du laser
nm	Longueur d'onde en nanomètres
2	Laser de classe 2

## Étiquettes d'avertissement (Fig. A)

Pour votre confort et votre sécurité, les étiquettes suivantes se trouvent sur votre niveau laser.

  **AVERTISSEMENT** : pour réduire le risque de blessure, l'utilisateur doit lire le guide d'utilisation.

  **AVERTISSEMENT** : RAYONNEMENT LASER. NE PAS FIXER LE FAISCEAU. Produit laser de classe 2.

  **AVERTISSEMENT** : gardez à l'écart des aimants. Le risque lié aux aimants peut perturber le fonctionnement d'un stimulateur cardiaque et entraîner une blessure grave ou la mort.



- Si l'équipement est utilisé d'une façon non indiquée par le fabricant, la protection offerte par l'équipement peut être altérée.
- Ne pas utiliser le niveau laser en atmosphères explosibles, comme en présence de liquides, de gaz ou de poussières inflammables. Ce niveau laser peut créer des étincelles qui peuvent enflammer la poussière ou les vapeurs.
- Rangez le niveau laser inactif dans un endroit hors de portée des enfants et d'autres personnes non formées. Les lasers sont dangereux entre les mains d'utilisateurs non formés.
- Les réparations de l'outil DOIVENT être effectuées par un réparateur qualifié. La réparation ou l'entretien effectué par un réparateur non qualifié peuvent entraîner une blessure. Pour localiser votre centre de services DEWALT le plus près, allez à **www.DEWALT.com**.

- **Ne pas utiliser des outils optiques comme un télescope ou un transit pour voir le faisceau du laser.** Cela peut causer une blessure grave aux yeux.
- **Ne pas placer le niveau laser dans une position qui peut faire en sorte que quelqu'un fixe de façon intentionnelle ou non intentionnelle.** Cela peut causer une blessure grave aux yeux.
- **Ne pas placer le niveau laser près d'une surface réfléchissante qui peut refléter le faisceau du laser vers les yeux de qui que ce soit.** Cela peut causer une blessure grave aux yeux.
- **Éteignez le niveau laser lorsqu'il n'est pas utilisé.** Laisser le niveau laser en marche augmente le risque de fixer le faisceau du laser.
- **Ne jamais modifier le niveau laser de quelque façon que ce soit.** Modifier le niveau laser peut entraîner une exposition dangereuse au rayonnement laser.
- **Ne pas utiliser le niveau laser autour des enfants ou laisser les enfants l'utiliser.** Cela peut entraîner une grave blessure oculaire.
- **Ne pas retirer ou dégrader les étiquettes d'avertissement.** Si les étiquettes sont retirées, l'utilisateur ou d'autres personnes peuvent s'exposer au rayonnement par inadvertance.
- **Placez le niveau laser de façon sécuritaire sur une surface plane.** Si le niveau laser tombe, il peut être endommagé ou causer une blessure grave.

## Sécurité personnelle

- Demeurez alerte, surveillez ce que vous faites et faites preuve de bon sens lorsque vous utilisez le laser. Ne pas utiliser le laser si vous êtes fatigué ou sous l'influence de drogues, d'alcool ou de médicaments. Un moment d'inattention pendant l'utilisation du laser peut entraîner une blessure corporelle grave.
- Utiliser un équipement de protection individuelle. Portez toujours une protection oculaire. Selon les conditions de travail, porter un équipement de protection comme

un masque anti-poussière, des chaussures de sécurité antidérapantes, un casque de sécurité et une protection auditive réduits les blessures corporelles.

## Utilisation et entretien du niveau laser

- N'utilisez pas le niveau laser si le verrouillage/déverrouillage du pendule et l'interrupteur d'alimentation ne permettent pas d'allumer ou d'éteindre le niveau laser. Tout niveau laser qui ne peut pas être contrôlé par l'interrupteur est dangereux et doit être réparé.
- Suivez les instructions dans la section **Entretien** de ce guide. Utiliser des pièces non autorisées ou ne pas suivre des instructions de **Entretien** peut créer un risque de choc électrique ou de blessure.

## Instructions de sécurité importantes pour toutes les charges intégrées du bloc-piles



**AVERTISSEMENT :** lisez toutes les consignes de sécurité, les instructions et les symboles d'avertissements de la pile, du câble USB et du produit. Ne pas suivre les avertissements et les instructions peut entraîner un choc électrique, un incendie et/ou des blessures graves.



**AVERTISSEMENT :** utilisez l'adaptateur électrique recommandé PD045E-D1C0AVU (5-20 V, <=3,0 A). Si votre niveau laser n'a pas été vendu avec ce chargeur, utilisez un adaptateur d'alimentation certifié conforme aux réglementations nationales en vigueur et aux normes de sécurité internationales/régionales avec une sortie de 5-20 V, 3 A. L'adaptateur électrique DOIT être une alimentation électrique de classe 2. L'utilisation d'adaptateurs qui ne sont pas conformes aux normes de sécurité applicables peut entraîner des blessures.

- Chargez ce laser chaque mois s'il n'est pas utilisé constamment et après chaque utilisation lorsqu'il est souvent utilisé pour assurer la longévité du bloc-piles.

- *Le câble USB fourni n'est pas destiné à d'autres usages que la recharge des outils rechargeables DEWALT dotés de ports USB. Charger d'autres types d'outils peut causer la surchauffe et l'éclatement de leurs piles, entraînant une blessure corporelle, des dommages matériels, un choc électrique ou une électrocution.*
- **NE PAS exposer le câble USB à l'eau, la pluie ou la neige.**
- **Tirez les fiches au lieu du cordon lorsque vous débranchez câble USB.** Cela réduira le risque d'endommager les fiches et le cordon.
- **Assurez-vous de ne pas placer le cordon là où il pourrait faire trébucher les passants ou être endommagé de quelque façon que ce soit.**
- **NE PAS utiliser le câble USB avec un cordon ou des fiches endommagés.** Faites-les remplacer immédiatement.
- **Les matériaux étrangers de nature conductrice, tels que, mais sans s'y limiter, la poussière de meulage, les copeaux métalliques, la laine d'acier, le papier d'aluminium ou toute accumulation de particules métalliques, doivent être tenus à l'écart des prises et des ports USB et des fiches et du port de charge.**
- **Débranchez toujours le câble USB de l'alimentation si aucun outil n'y est fixé.**

## Procédure de charge (Fig. A, B)



**AVERTISSEMENT :** l'adaptateur électrique DOIT être une alimentation électrique de classe 2.

1. Tirez le capot du port de charge USB **17** à l'écart du niveau laser.
2. Insérez la fiche USB **15** dans le port de charge **4**.
3. Branchez la prise USB **15** sur le bloc d'alimentation **16**.
4. Branchez le bloc d'alimentation dans une prise murale.
5. Le chargement est terminé lorsque les trois barres du compteur de pile **9** s'allument sur le côté du niveau laser. Vous pouvez laisser la pile en charge ou débrancher le câble USB.

## Remarques importantes concernant le chargement

1. Le niveau laser peut devenir chaud au toucher pendant le chargement. C'est un état normal et cela n'indique pas un problème. Pour faciliter le refroidissement du niveau laser après utilisation, évitez de placer le niveau laser dans un environnement chaud, comme dans un hangar métallique ou une remorque non isolée.
2. Si le niveau laser ne se recharge pas correctement, apportez le niveau laser et le câble USB à votre centre de service local.
3. Vous pouvez charger une pile partiellement utilisée quand vous le souhaitez sans effet négatif sur le niveau laser.

**REMARQUE :** vous pouvez utiliser le niveau laser pendant qu'il se recharge.

## Conditions de chaleur et de froid

Pendant la charge, lorsque la température est supérieure ou égale à 52 °C (125 °F) (conditions chaudes) ou inférieure ou égale à 0 °C (32 °F) (conditions froides), la charge est désactivée et le schéma suivant de l'état de charge de la pile clignote:



Jusqu'à ce que la température soit comprise entre 50 °C (122 °F) et 0 °C (32 °F), la charge ne s'active pas et l'indication ci-dessus se poursuit.





## Affichage du compteur de bloc-piles (Fig. A, C)

Lorsque le niveau laser est allumé, l'indicateur de l'état de la pile **9** sur le clavier indique la puissance restante.

- Les trois DEL clignotent lorsque le niveau de la pile est faible (< 10 %). Le niveau laser peut continuer à

fonctionner pendant un court laps de temps alors que la pile continue à se décharger.

- Une fois la pile rechargée et le niveau laser remis en marche, le niveau de l'indicateur de la pile indiquera la pleine capacité.
- Si l'une ou toutes les DEL de l'indicateur de pile restent allumés, cela indique que le niveau laser n'est pas complètement éteint. Lorsque le niveau laser n'est pas utilisé, assurez-vous que l'interrupteur de verrouillage/déverrouillage du pendule et d'alimentation **12** est placé en position de verrouillage/arrêt.

PILE DEL DE COMPTEUR	ÉTAT DE CHARGE
	La pile est chargée à 80-100 %
	La pile est chargée à 50-80 %
	La pile est chargée à 10-50 %
	La pile est chargée à moins de < 10 %
	La pile est chargée à moins de < 10 %, l'appareil est en cours de chargement.

## CONSEILS SUR L'UTILISATION

- *Pour prolonger la durée de vie de la pile, éteignez le niveau laser lorsqu'il n'est pas utilisé.*
- *La diminution de la luminosité du niveau laser augmente l'autonomie de la pile.*
- *Afin d'assurer la précision de votre travail, vérifiez souvent le calibrage du niveau laser. Consultez la section **Contrôle de la précision du laser.***

- *Avant de tenter d'utiliser le niveau laser, assurez-vous qu'il est bien placé sur une surface stable plane et lisse qui est de niveau dans les deux sens.*



**ATTENTION :** afin de réduire le risque de blessures graves, ne jamais fixer directement le faisceau du laser avec ou sans lunettes.

- *Indiquez toujours le centre du faisceau créé par le niveau laser.*
- *Les changements de températures extrêmes peuvent causer le mouvement ou le changement de structures du bâtiment, des trépiéds métalliques, de l'équipement, etc., qui peut affecter la précision. Vérifiez souvent votre précision pendant que vous travaillez.*
- *Si le niveau laser a été échappé, vérifiez pour vous assurer que votre niveau laser est encore calibré. Consultez la section **Contrôle de la précision du laser.***

## Mise en marche du laser (Fig. A, C)

Votre niveau laser est équipé d'un dispositif de verrouillage/déverrouillage du pendule à trois positions et d'un interrupteur d'alimentation **12**.

- **Position horizontale :** Éteint
- **Position intermédiaire :** Mode pente manuelle (sous tension, pendule verrouillé)
- **Position verticale :** Mode autonivelage (sous tension, pendule déverrouillé)

Les faisceaux laser s'allument automatiquement si l'interrupteur de verrouillage/déverrouillage du pendule et d'alimentation est déplacé de la position horizontale à la position intermédiaire ou à la position verticale.

## Mode autonivelage

Lorsque l'interrupteur est placé en position verticale, le laser se nivelle automatiquement tant que l'inclinaison de la surface sur laquelle le niveau laser est placé est inférieure à 4°.

Le niveau laser étant éteint, placez-le sur une surface plane. Ce modèle est doté d'un clavier permettant d'activer les faisceaux laser à l'aide de trois boutons MARCHE/ARRÊT;

le bouton de la ligne laser horizontale **6**, le bouton de la ligne laser verticale latérale **11** et le bouton de la ligne laser verticale frontale **10**. Chaque ligne laser est mise sous tension en plaçant l'interrupteur de verrouillage/déverrouillage du pendule et l'interrupteur d'alimentation en position VERROUILLÉ/MARCHE et en appuyant sur le bouton de la ligne laser requise sur le clavier. Les lignes laser peuvent être activées une par une ou simultanément. Une nouvelle pression sur les boutons éteint les lignes laser. L'interrupteur de verrouillage/déverrouillage du pendule et d'alimentation désactive les lasers ainsi que le verrouillage du pendule, et doit toujours être placé en position VERROUILLÉ/ARRÊT lorsque le niveau laser n'est pas utilisé.

### Mode pente manuelle

Lorsque l'interrupteur est placé en position intermédiaire, l'appareil laser est en mode pente manuelle. Le laser ne se nivelle pas automatiquement dans ce mode et est utilisé dans les situations où une ligne laser fixe est nécessaire.

**REMARQUE :** le laser N'EST PAS À NIVEAU lorsque l'indicateur de verrouillage du pendule **7** est allumé et les faisceaux clignoteront 3 fois toutes les 10 secondes pour l'indiquer davantage.

### Luminosité du faisceau laser (Fig. A, C, P)

La luminosité des lignes laser peut être réglée en appuyant sur le niveau de luminosité **14** du clavier ou sur le niveau de luminosité **28** de la télécommande. (Reportez-vous à la section **Utilisation de la télécommande DCLEAUSBRC3**.) Vous passez ainsi d'une luminosité élevée à une luminosité moyenne, puis à une luminosité faible.

### Pivoter la tête laser (Fig. D)

La tête laser **2** est fixée de façon permanente à la base du niveau laser. Cette tête laser peut être tournée manuellement en saisissant la tête laser et en la faisant tourner, ou en utilisant la molette de réglage fin **13** pour des mouvements plus petits et plus précis.

## Utilisation de la télécommande DCLEAUSBRC3 (Fig. A, P)

### Accessoire optionnel



**AVERTISSEMENT :** n'utilisez pas le niveau laser via la télécommande lorsque vous n'êtes pas dans la même pièce ou en présence du laser.

La télécommande **22** permet de configurer et d'actionner le niveau laser à distance.

Pour associer une nouvelle télécommande ou associer à nouveau une ancienne télécommande avec le laser :

1. La télécommande peut être associée dans les 60 secondes suivant la mise en marche du laser. Appuyez longuement le bouton de liaison de la télécommande **23**. Le témoin à DEL **24** sur la télécommande clignote en bleu lorsqu'il est en mode d'association.

**REMARQUE :** lorsque la télécommande est en mode veille, le voyant à DEL de connexion à la télécommande **8** du clavier laser s'éteint. En appuyant sur un bouton quelconque, hormis le bouton de liaison, allume la télécommande (réveil) et le témoin sur le clavier du laser (DEL indiquant la liaison avec la télécommande) s'allume en bleu.

2. Lorsque la télécommande est associée, le témoin à DEL **24** sur la télécommande demeure bleu pendant deux secondes et le témoin à DEL de connexion à la télécommande **8** sur le clavier du laser s'allume fixement en bleu.

Les fonctions du clavier à distance sont identiques à celles du niveau laser lui-même : bouton de télécommande de la ligne laser horizontale **25**, (bouton de télécommande de la ligne laser verticale latérale **26**, bouton de télécommande de la ligne laser verticale frontale **27**, bouton de contrôle de la luminosité **28**.)

TÉMOIN À DEL	DIAGNOSTIC	SOLUTION
ÉTEINT	La télécommande est en mode veille. (Non activée)	Appuyez sur n'importe quel bouton autre que le bouton de connexion à la télécommande.
CLIGNOTE TROIS FOIS EN ROUGE	Appui sans succès sur un bouton quelconque hormis le bouton de liaison.	Placez-vous plus près du niveau à laser et appuyez sur un bouton de fonction sur la télécommande. Si le problème persiste, essayez d'associer à nouveau la télécommande.
CLIGNOTE EN BLEU	Appui réussi sur un bouton quelconque hormis le bouton de liaison.	
CLIGNOTE UNE FOIS EN BLEU PUIS CLIGNOTE EN ROUGE PENDANT TROIS SECONDES	Pile faible et appui réussi sur un bouton quelconque hormis le bouton de liaison.	Remplacez les piles AA (LR6).
CLIGNOTE EN ROUGE PENDANT DIX SECONDES	Pile faible et appui sans succès sur un bouton quelconque hormis le bouton de liaison.	

**REMARQUE :** la télécommande passe en mode veille après 60 secondes. Sélectionner un bouton quelconque associé à nouveau la télécommande avec le niveau laser.

**REMARQUE :** les environnements comportant de nombreuses structures métalliques ou des interférences radio peuvent réduire la portée de la télécommande. Pour une portée optimale, maintenez l'appareil laser et la télécommande à au moins 1,5 m (5 pi) au-dessus du sol.

## Installation des piles dans la télécommande (Fig. A, P)

La télécommande **22** est alimentée par deux piles AA **29**. Pour installer les piles fournies :

1. Soulevez le couvercle du compartiment des piles **30**.
2. Insérez deux piles alcalines AA (LR6) neuves dans le compartiment des piles **31**, en les plaçant conformément aux repères (+) et (-) marqués à l'intérieur. Lorsque les piles sont correctement installées, le témoin à DEL **24** reste allumé fixement en bleu pendant 5 secondes.

**REMARQUE :** pour prolonger la durée de vie des piles, remplacez toujours les piles usagées par un jeu de piles AA (LR6) inutilisées.



**AVERTISSEMENT :** *les piles peuvent exploser ou fuir et causer des blessures ou un incendie. Pour réduire ce risque :*

- Suivre toutes les directives et avertissements sur l'étiquette ou l'emballage des piles.
- Toujours insérer les piles correctement en respectant les polarités (+ et -) marquées sur la pile et l'équipement.
- Ne pas court-circuiter les bornes des piles.
- Ne pas recharger les piles.
- Ne pas mélanger des piles neuves avec des piles usagées. Remplacez les toutes en même temps par des piles neuves de la même marque et du même type.
- Retirer sur le champ les piles déchargées et en faire la disposition selon les codes locaux.
- Ne pas jeter les piles au feu.
- Gardez les piles hors de la portée des enfants.
- Retirez les piles si l'appareil n'est pas utilisé durant plusieurs mois.

## Vérification de la précision du laser

Les niveaux laser sont calibrés et scellés en usine. **Il est conseillé de faire un contrôle de précision avant la première utilisation du niveau laser** (dans le cas où il a été exposé à des températures extrêmes) puis régulièrement ensuite pour assurer la précision de votre travail. Suivez ces directives lorsque vous effectuez les contrôles de précision indiqués dans ce guide :

- Utilisez la surface/distance la plus importante possible, au plus près de la distance d'utilisation. Plus la zone/distance

est grande, plus il est facile de mesurer la précision du laser. Reportez-vous à la section **Vérification du calibrage sur place**.

- Placez le niveau laser sur une surface lisse, plane et stable qui est de niveau dans les deux sens.
- Marquez le centre du faisceau laser.

## Contrôle de l'étalonnage sur site

### Contrôle de précision – faisceau horizontal, direction de balayage (Fig. A, E)

Le contrôle de calibrage horizontal du niveau laser nécessite deux murs éloignés de 9 m (30 pi) l'un de l'autre. Il est important d'effectuer le contrôle de l'étalonnage en utilisant une distance qui n'est pas inférieure à la distance des applications pour lesquelles l'outil sera utilisé.

1. Fixez le niveau laser à un mur à l'aide de son support pivotant, le niveau laser étant orienté droit devant vers le mur opposé (position 0 degré).
2. Mettez le laser sous tension et faites glisser le verrouillage/déverrouillage du pendule et l'interrupteur d'alimentation **12** en position verticale. Reportez-vous à **Mise en marche du laser**.
3. Allumez le faisceau horizontal du niveau laser et marquez la position du faisceau sur le mur opposé, directement en face du niveau laser. Indiquez toujours le centre de l'épaisseur du faisceau.
4. Pivotez le niveau laser à l'extrême gauche (position de -90 degrés) et marquez la position du faisceau sur le mur opposé.
5. Pivotez le niveau laser à l'extrême droite (position +90 degrés) et marquez la position du faisceau sur le mur opposé.
6. Mesurez la distance verticale entre la marque la plus basse (a) et la marque la plus haute (b). Si la mesure est supérieure aux valeurs indiquées ci-dessous, le niveau laser doit être réparé dans un centre de service agréé.

Distance entre les murs	Distance autorisée entre les marques
30 pi	1/8 po
40 pi	5/32 po
50 pi	7/32 po

Distance entre les murs	Distance autorisée entre les marques
9,0 m	3,1 mm
12,0 m	4,2 mm
15,0 m	5,2 mm

### Contrôle de précision – faisceau horizontal, direction d'inclinaison (Fig. A, F)

Vérifier le calibrage horizontal de l'inclinaison du niveau laser nécessite un mur d'au moins 9 m (30 pi) de longueur. Il est important d'effectuer le contrôle de l'étalonnage en utilisant une distance qui n'est pas inférieure à la distance des applications pour lesquelles l'outil sera utilisé.

1. Fixez le niveau laser à une extrémité du mur en utilisant son support pivotant.
2. Mettez le laser sous tension et faites glisser le verrouillage/déverrouillage du pendule et l'interrupteur d'alimentation **12** en position verticale. Reportez-vous à **Mise en marche du laser**.
3. Allumez le faisceau horizontal du niveau laser et faites-le pivoter vers le côté opposé du mur et approximativement parallèle au mur adjacent.
4. Marquez le centre du faisceau à deux emplacements (a, b) éloignés d'au moins 9 m (30 pi).
5. Repositionnez le niveau laser sur le côté opposé du mur.
6. Allumez le faisceau horizontal du niveau laser et faites-le pivoter vers la première extrémité du mur et approximativement parallèlement au mur adjacent.
7. Réglez la hauteur du niveau laser de sorte que le centre du faisceau soit aligné avec le repère le plus proche (b).
8. Marquez le centre du faisceau (a) directement au-dessus ou au-dessous du repère le plus éloigné (c).

9. Mesurez la distance entre ces deux repères (a, c). Si la mesure est supérieure aux valeurs indiquées ci-dessous, le niveau laser doit être réparé dans un centre de service agréé.

Distance entre les murs	Distance autorisée entre les marques
30 pi	1/4 po
40 pi	5/16 po
50 pi	13/32 po

Distance entre les murs	Distance autorisée entre les marques
9,0 m	6,2 mm
12,0 m	8,3 mm
15,0 m	10,4 mm

### Contrôle de précision – faisceaux verticaux (Fig. A, G)

La méthode la plus précise pour contrôler le calibrage vertical (aplomb) du niveau laser nécessite une hauteur verticale importante, idéalement 9 m (30 pi), avec une personne au sol positionnant le niveau laser et une autre personne proche du plafond pour repérer la position du faisceau. Il est important d'effectuer le contrôle de l'étalement en utilisant une distance qui n'est pas inférieure à la distance des applications pour lesquelles l'outil sera utilisé.

- Commencez par marquer une ligne de 1,5 m (5 pi) au sol.
- Mettez le laser sous tension et faites glisser le verrouillage/déverrouillage du pendule et l'interrupteur d'alimentation **12** en position verticale. Reportez-vous à **Mise en marche du laser**.
- Allumez le faisceau vertical du niveau laser et positionnez l'appareil à une extrémité de la ligne, face à elle.
- Réglez l'appareil de sorte que son faisceau soit aligné et centré sur la ligne au sol.
- Marquez la position du faisceau laser au plafond (a). Marquez le centre du faisceau laser directement sur le point médian de la ligne au sol.

- Repositionnez le niveau laser à l'autre extrémité de la ligne au sol. Réglez à nouveau l'appareil de sorte que son faisceau soit aligné et centré sur la ligne au sol.
- Marquez la position du faisceau laser au plafond (b), directement à côté du premier repère (a).
- Mesurez la distance entre ces deux repères.
- Répétez la procédure pour l'autre faisceau vertical.
  - Si la mesure est supérieure aux valeurs indiquées ci-dessous, le niveau laser doit être réparé dans un centre de service agréé.

Distance entre le sol et le plafond	Distance autorisée entre a et b
8 pi	1/16 po
10 pi	3/32 po
14 pi	1/8 po
20 pi	3/16 po

Distance entre le sol et le plafond	Distance autorisée entre a et b
2,5 m	1,7 mm
3,0 m	2,1 mm
4,0 m	2,8 mm
6,0 m	4,1 mm

### Contrôle de la précision à 90° entre les faisceaux verticaux (Fig. A, H)

Vérifier la précision de 90° nécessite un plancher ouvert d'au moins 10 m x 5 m (33 pi x 18 pi). Consultez la Figure A, H pour la position de DCL14301G à chaque étape pour la localisation des marques effectuées à chaque étape. Marquez toujours le centre de l'épaisseur des faisceaux.

- Placez le niveau laser dans un coin du plancher.
- Mettez le laser sous tension et faites glisser le verrouillage/déverrouillage du pendule et l'interrupteur d'alimentation **12** en position verticale. Reportez-vous à **Mise en marche du laser**.
- Allumez le faisceau vertical avant.

- Marquez le centre du faisceau à trois endroits (a, b, c) sur le plancher le long de ligne de laser latérale. Marquez que (b) doit être le point central de la ligne du laser.
- Placez le niveau laser sur le repère (b) et allumez les deux faisceaux verticaux.
- Positionnez le croisement des faisceaux avec précision sur le repère (b), le faisceau avant étant aligné sur le repère (c).
- Marquez l'emplacement (e) le long du faisceau vertical latéral à au moins 5 m (18 pi) de l'unité.
- Faites pivoter le niveau laser au-dessus du repère (b) de manière à ce que le faisceau vertical avant passe maintenant par le repère (d).
- Marquez l'emplacement (e) où le faisceau vertical latéral passe par le repère (a).
- Mesurez la distance entre les repères (a et e). Si la mesure est supérieure aux valeurs indiquées ci-dessous, le niveau laser doit être réparé dans un centre de service agréé.

Distance de a à b	Distance autorisée entre les marques
14 pi	5/32 po
17 pi	3/16 po
20 pi	7/32 po
23 pi	1/4 po

Distance de a à b	Distance autorisée entre les marques
4,0 m	3,8 mm
5,0 m	4,7 mm
6,0 m	5,6 mm
7,0 m	6,6 mm

## Utilisation du laser

Les faisceaux sont de niveau ou d'aplomb tant que le calibrage a été vérifié (reportez-vous à la section **Contrôle de l'étalement sur site**) et que le faisceau laser ne clignote pas (reportez-vous à la section **Indicateur de dépassement de la plage d'inclinaison**).

## Indicateur de dépassement de la plage d'inclinaison (Fig. L)

Le laser DCLE14301G est conçu pour se mettre à niveau automatiquement. Si le laser a été incliné au point de ne pas pouvoir se mettre à niveau (inclinaison moyenne  $>4^\circ$ ), le faisceau laser clignote. Le faisceau clignotant indique que la plage d'inclinaison a été dépassée et qu'il N'EST PAS À NIVEAU (NI D'APLOMB) ET NE DOIT PAS ÊTRE UTILISÉ POUR DÉTERMINER OU MARQUER LE NIVEAU (NI L'APLOMB). Tentez de replacer le laser sur une surface plane et de niveau.

## Réglage fin (Fig. A)

La molette de réglage fin **13** située sur le côté du niveau laser sert à aligner le faisceau vertical. Placez le niveau laser sur une surface plane et tournez la molette vers la droite (dans le sens des aiguilles d'une montre) pour faire pivoter le niveau laser vers la gauche, ou vers la gauche (dans le sens inverse des aiguilles d'une montre) pour déplacer le faisceau vers la droite.

## Utilisation du support de pivot (Fig. I, J)

Le niveau laser a un support de pivot magnétique **5** fixé en permanence à l'unité.



**AVERTISSEMENT :** placez le niveau laser et/ou le montage mural sur une surface stable. Une chute du niveau laser peut entraîner des blessures corporelles graves ou endommager le niveau laser.

- Le support a une encoche en trou de serrure **1** afin qu'il puisse être suspendu d'un clou ou d'une vis sur toute sorte de surface.
- Le support a des aimants **18** qui permettent à l'unité d'être installée sur les surfaces les plus droites faites d'acier ou de fer. Des exemples courants de surfaces appropriées comprennent les montants des charpentes en acier, les cadres de portes en acier et les poutres en acier de construction.

## Plaque de montage multi surfaces (Fig. K)

1. Pour fixer le niveau laser à un montant en bois **19**, vissez d'abord la plaque de montage multi-surface **21** et montez le niveau laser à l'aide des aimants du laser **18**.
2. Pour fixer le niveau laser sur un montant en métal **20**, placez le montant en métal en sandwich entre la plaque de montage multi surfaces **21** et les aimants de laser **18**. Placer la plaque de montage multi surfaces derrière le montant en métal augmente considérablement la force magnétique et la capacité de tenue du niveau laser.

## ENTRETIEN

Votre niveau laser a été conçu pour fonctionner sur une longue période avec un minimum d'entretien. Un fonctionnement satisfaisant continu dépend de l'entretien approprié et d'un nettoyage régulier de l'outil.



**AVERTISSEMENT : pour réduire les risques de blessures graves, mettez le niveau laser hors tension avant d'effectuer des réglages ou de retirer/installer des pièces ou des accessoires. Un démarrage accidentel peut causer des blessures.**

- Pour maintenir la précision de votre travail, vérifiez souvent le niveau laser afin d'assurer qu'il est bien calibré. Voir **Vérification du calibrage sur place**.
- Les contrôles du calibrage et les autres entretiens et réparations doivent être effectués dans des centres de services DEWALT.
- N'entreposez pas le niveau laser dans l'étui s'il est mouillé. Le niveau laser doit d'abord être séché avec un linge doux et sec avant l'entreposage.
- Ne pas l'utiliser sous la pluie.

## Nettoyage



**AVERTISSEMENT : n'utilisez jamais de solvants ou d'autres produits chimiques décapants pour nettoyer les pièces non métalliques du niveau laser. Ces produits chimiques pourraient attaquer la matière de ces**

*pièces. Utilisez un chiffon humidifié avec de l'eau et un savon doux. Ne laissez jamais aucun liquide pénétrer à l'intérieur du niveau laser et n'immergez jamais aucune de ses pièces dans aucun liquide.*

Les pièces externes en plastique peuvent être nettoyées avec un chiffon humide. Bien que ces pièces résistent aux solvants, N'UTILISEZ JAMAIS de solvants. Utilisez un chiffon doux et sec pour supprimer l'humidité du niveau laser avant de le ranger.

## DÉPANNAGE

### Le niveau laser ne s'allume pas (Fig. A)

- Rechargez complètement la pile.
- Si le niveau laser est exposé à des températures extrêmement chaudes/froides, l'indicateur de pile **9** clignote. Reportez-vous à la section **Conditions de chaleur et de froid**. Si le niveau laser a été entreposé à des températures extrêmement chaudes, laissez-le refroidir. Le niveau laser ne sera pas endommagé en appuyant sur le bouton Marche/ Arrêt avant le refroidissement à sa température de fonctionnement appropriée.

### Les faisceaux du laser clignotent (Fig. M)

En mode de pente manuelle, le clignotement se produit 3 fois toutes les 10 secondes, quelle que soit l'inclinaison, pour rappeler à l'utilisateur qu'il est en mode de pente manuelle.

En mode déverrouillé, si l'appareil laser est incliné de plus de 4 °, il clignotera toutes les secondes pour indiquer que, bien qu'il soit en mode de nivellement automatique, l'appareil est trop incliné pour se niveler correctement.

LES FAISCEAUX CLIGNOTANTS CRÉÉS PAR LE NIVEAU LASER NE SONT PAS DE NIVEAU OU D'APLOMB ET NE DOIVENT PAS ÊTRE UTILISÉS POUR DÉTERMINER OU MARQUER LE NIVEAU OU L'APLOMB. Essayez de repositionner le niveau laser sur une surface plus plane.

Si la pile du niveau laser est faiblement chargée, les faisceaux clignoteront selon un schéma caractéristique de

3 clignotements rapides en 1 seconde, suivis d'une émission de lumière constante pendant 4 secondes. Ce schéma de clignotement indique que la pile doit être rechargée.

## Les faisceaux du laser n'arrêtent pas de bouger

Le niveau laser est un instrument de précision. Par conséquent, s'il n'est pas placé sur une surface stable (et sans mouvement), le niveau laser continuera de tenter de trouver le niveau. Si le faisceau n'arrête pas de bouger, essayez de placer le niveau laser sur une surface plus stable. De plus, tentez de vous assurer que la surface est relativement plane afin que le niveau laser soit stable.

## Accessoires (Fig. N)

Le niveau laser est équipé de filetages 1/4 po-20 et 5/8 po-11 sur le dessous de l'appareil pour accueillir les accessoires DEWALT actuels ou futurs, tels qu'un trépied.

La Figure N montre un exemple d'accessoires vendus séparément de ces niveaux laser. N'utilisez que les accessoires DEWALT spécifiés pour cet appareil. Suivez les directives incluses avec l'accessoire.

## Détecteur de laser (Fig. O)

Le détecteur de laser **32** (vendu séparément) permet de détecter la ligne laser à des distances bien supérieures à la plage visible. Reportez-vous au manuel d'utilisation du détecteur de laser pour plus de détails sur son utilisation. DW0892G pour le laser vert DCL14301G.



**AVERTISSEMENT :** *étant donné que les accessoires, autres que ceux offerts par DEWALT, n'ont pas été testés avec ce produit, utiliser de tels accessoires avec ce niveau laser pourrait être dangereux. Afin de réduire le risque de blessures, seulement les accessoires recommandés DEWALT doivent être utilisés avec ce produit.*

Si vous avez besoin d'aide pour trouver un accessoire, veuillez contacter votre revendeur DEWALT le plus proche ou consulter le site [www.DEWALT.com](http://www.DEWALT.com).

## Entretien et réparations

**REMARQUE :** désassembler le ou les niveaux du laser annulera toutes les garanties du produit.

La pile peut être remplacée par les centres de service DEWALT.

Pour assurer la SÉCURITÉ et la FIABILITÉ du produit, les réparations, l'entretien et les ajustements doivent être effectués par des centres de services autorisés. La réparation ou l'entretien effectué par un réparateur non qualifié peut entraîner un risque de blessure. Pour localiser votre centre de services DEWALT le plus près, allez à [www.toolservicenet.com](http://www.toolservicenet.com).

## Garantie

Accédez à [www.DEWALT.com](http://www.DEWALT.com) pour les renseignements les plus récents sur la garantie.

## Élimination du bloc-piles hors service

Ce produit contient un bloc-piles au Lithium rechargeable et des cellules recyclables. Lorsque le produit n'est plus utilisable ou si le bloc-piles ne tient plus la charge, il doit être recyclé. Ils ne doivent pas être incinérés, compostés, jetés à la poubelle ni placés dans un container de recyclage public. Dans certaines régions, il est illégal de mettre les blocs-piles usagés à la poubelle.

- Consultez votre municipalité pour des instructions appropriées relatives à l'élimination dans votre ville/village.
- Vous pouvez également consulter le site [www.TerraCycle.com](http://www.TerraCycle.com) et rechercher « DEWALT » pour trouver notre programme de recyclage.
- Vous pouvez également consulter le site [www.toolservicenet.com](http://www.toolservicenet.com), **Rechercher le centre de service le plus proche** pour trouver un centre à proximité.
- Ou consulter [www.dewalt.com/support](http://www.dewalt.com/support).

## Caractéristiques

	<b>DCLE14301G</b>
Source lumineuse	3 diodes laser
Longueur d'onde du laser	510–530 nm visible
Puissance du laser	2,0 mW (par faisceau) PRODUIT LASER DE CLASSE 2
Plage de fonctionnement	30 m (100 pi) 80 m (260 pi) avec détecteur (vendu séparément).
Portée de la télécommande	100 m (330 pi)
Précision (Aplomb)	$\pm 3,1$ mm pour 9 m ( $\pm 1/8$ po pour 30 pi)
Précision (Niveau)	$\pm 3,1$ mm pour 9 m ( $\pm 1/8$ po pour 30 pi)
Pile faible	3 témoins clignotants sur l'indicateur d'état de la batterie
Faisceaux laser clignotants	3 fois toutes les 10 secondes en mode pente manuelle, En continu en mode de nivellement automatique
Source d'alimentation	Pile Li-Ion intégrée
Entrée USB	5-20V, $\leq 3,0$ A
Entrée de l'adaptateur d'alimentation secteur	100-240V <sub>AC</sub> , 50/60Hz, 1,0A
Température de fonctionnement	0 °C à 50 °C (32 °F à 122 °F)
Température d'entreposage	De -20 °C à 60 °C (de -5 °F à 140 °F)
Humidité	Humidité relative maximum 80 % pour les températures jusqu'à 31 °C (88 °F), diminuant linéairement à 50 % d'humidité relative à 40 °C (104 °F)
Environnement	Résistance à l'eau et la poussière IP54.  <b>AVERTISSEMENT :</b> ce produit a une classe de protection IP qui assure un certain niveau de protection contre la poussière (pénétration limitée) et les liquides (éclaboussures légères) en utilisation normale et raisonnablement prévisible. La télécommande a un indice de protection IP54. N'immergez JAMAIS le laser, le cordon USB, le bloc d'alimentation ou la télécommande dans un liquide.
Altitude	< 2000 m (6500 pi)



**ADVERTENCIA:** *Lea todas las advertencias de seguridad e instrucciones. El incumplimiento de las advertencias e instrucciones puede provocar descargas eléctricas, incendios o lesiones graves.*



**ADVERTENCIA:** *Para reducir el riesgo de lesiones, lea el manual de instrucciones.*

## Información de Láser

El láser de tres planos DCL14301G es un producto Láser Clase 2.

Este producto cumple con 21 CFR 1040.10 y 1040.11 excepto por la conformidad con IEC 60825-1 Ed. 3, como se describe en el Aviso Láser No. 56, con fecha del 8 de mayo, 2019.

- Cumple con UL STDS 61010-1 y 2595
- Certificado conforme a la Norma CSA STD C22.2 No. 61010-1

Declaración de Conformidad del Proveedor  
47 CFR § 2.1077 Información de cumplimiento

Información de cumplimiento: DCL14301G

Parte responsable – Información de contacto en EUA  
DEWALT

701 East Joppa Road  
Towson, Maryland 21286

[www.DEWALT.com](http://www.DEWALT.com)

## Declaración de cumplimiento FCC

Este equipo se probó y se encontró que cumple con los límites para un dispositivo digital Clase B, en conformidad con la Parte 15 de las Reglas FCC. Estos límites están diseñados para proporcionar protección razonable contra interferencia dañina en una instalación residencial. Este equipo genera, usa, y puede transmitir energía de radio frecuencia y, si no se instala y usa de acuerdo con las instrucciones, puede causar interferencia dañina a las comunicaciones de radio. Sin embargo, no existe garantía que no ocurra la interferencia en una instalación particular. Si este equipo causa interferencia dañina a la recepción de radio y televisión, que se puede determinar al apagar o encender el equipo, se alienta al usuario que intente corregir la interferencia por medio de una o más de las siguientes medidas:

- Reoriente o reubique la antena de recepción.
- Incremente la separación entre el equipo y el receptor.
- Conecte el equipo en un tomacorriente en un circuito diferente al que esté conectado el receptor.
- Consulte al distribuidor o un técnico de radio/TV experimentado respecto a ayuda.

## Declaración de cumplimiento ISED

Este dispositivo contiene transmisores/receptores exentos de licencia que cumplen con las RSS exentas de licencia de Innovación, Ciencia y Desarrollo Económico de Canadá. La operación está sujeta a las siguientes dos condiciones:

1. Este dispositivo no puede causar interferencia dañina.
2. Este dispositivo debe aceptar cualquier interferencia, incluyendo interferencia que puede causar operación indeseada del dispositivo.

## SEGURIDAD DEL USUARIO

### Pautas de seguridad

Las definiciones siguientes describen el nivel de severidad para cada palabra de señal. Por favor lea el manual y ponga atención a estos símbolos.



**PELIGRO:** *Indica una situación peligrosa inminente que, si no se evita, resultará en la muerte o lesiones serias.*



**ADVERTENCIA:** *Indica una situación potencialmente peligrosa que, si no se evita, podría resultar en la muerte o lesiones serias.*





**ATENCIÓN:** *Indica una situación potencialmente peligrosa que, si no se evita, puede resultar en lesiones menores o moderadas.*

**AVISO:** *Indica una práctica no relacionada con lesiones personales que, si no se evita, puede resultar en daño a la propiedad.*

Si tiene cualquier pregunta o comentario sobre ésta o cualquier herramienta DeWALT,

llame al **1-800-4-DEWALT (1-800-433-9258)**  
o visite [www.DEWALT.com](http://www.DEWALT.com).

 **ADVERTENCIA:** Nunca modifique la herramienta o ninguna parte de ésta. Puede resultar en daño al láser o lesiones personales.

 **ADVERTENCIA: Lea y entienda todas las instrucciones.** La falla en seguir las advertencias e instrucciones puede resultar en descarga eléctrica, incendio y/o lesiones serias.

**CONSERVE ESTAS INSTRUCCIONES**

 **ADVERTENCIA: Exposición de radiación Láser. No desensamble o modifique el nivel de láser. No hay partes reparables por el usuario en el interior. Podría resultar en lesiones oculares serias.**

 **ADVERTENCIA: Radiación peligrosa.** El uso de controles o ajustes o la realización de procedimientos distintos a los especificados en este documento pueden provocar una exposición peligrosa a la radiación.

 **ATENCIÓN:** Mantenga los dedos alejados de la placa posterior y el perno cuando instale los imanes. Los dedos pueden quedar atrapados.

 **ATENCIÓN:** No se pare debajo del láser cuando esté instalado con un soporte de imán. Pueden resultar lesiones personales serias o daño al láser si éste cae.

La etiqueta en su láser puede incluir los siguientes símbolos.



Símbolo	Significado
V	Voltios
mW	Miliwatts
	Advertencia Láser
nm	Longitud de onda en nanómetros
2	Láser Clase 2

**Etiquetas de advertencia (Fig. A)**

Las siguientes etiquetas se encuentran en su nivel láser para su conveniencia y seguridad.

  **ADVERTENCIA:** Para reducir el riesgo de lesiones, el usuario debe leer el manual de instrucciones.

 **ADVERTENCIA: RADIACIÓN LÁSER. NO MIRE EL LÁSER DIRECTAMENTE.** Producto Láser Clase 2.

  **ADVERTENCIA:** Manténgase alejado del imán. El peligro magnético puede perturbar la operación de marcapasos y provocar lesiones graves o la muerte.



- Si el equipo se utiliza de una manera no especificada por el fabricante, la protección proporcionada por el equipo puede verse afectada.
- No opere el nivel láser en atmósferas explosivas, como en presencia de líquidos, gases o polvo inflamables. Este nivel láser puede generar chispas que pueden encender el polvo o los vapores.
- Guarde un nivel láser inactivo fuera del alcance de los niños y otras personas no capacitadas. Los láseres son peligrosos en manos de usuarios inexpertos.
- El servicio de la herramienta DEBE ser realizado por personal de reparación calificado. El servicio o mantenimiento realizado por personal no calificado puede resultar en lesiones. Para localizar el centro de servicio DEWALT más cercano, visite [www.DEWALT.com](http://www.DEWALT.com).
- No utilice herramientas ópticas como un telescopio o un vehículo de tránsito para ver el rayo láser. Podría resultar en lesiones oculares serias.
- No coloque el nivel láser en una posición en la que pueda causar que alguien vea intencionalmente o accidentalmente fijamente al rayo láser. Podría resultar en lesiones oculares serias.
- No coloque el nivel láser cerca de una superficie reflectante que pueda reflejar el rayo láser hacia los ojos de cualquier persona. Podría resultar en lesiones oculares serias.

- **Apague el nivel láser cuando no esté en uso.** Dejar el nivel láser encendido aumenta el riesgo de mirar fijamente al rayo láser.
- **No modifique el nivel láser de ninguna manera.** La modificación del nivel láser puede provocar una exposición peligrosa a la radiación láser.
- **No utilice el nivel láser cerca de niños ni permita que los niños utilicen el nivel láser.** Puede resultar en lesiones oculares graves.
- **No quite ni estropee las etiquetas de advertencia.** Si se quitan las etiquetas, el usuario u otras personas pueden exponerse inadvertidamente a la radiación.
- **Coloque el nivel láser de forma segura en una superficie nivelada.** Si el nivel láser cae, podría dañar el nivel láser o sufrir lesiones graves.

## Seguridad Personal

- Permanezca alerta, observe lo que está haciendo y use el sentido común cuando opere el láser. No use el láser cuando esté cansado o bajo la influencia de drogas, alcohol, o medicamentos. Un momento de falta de atención mientras opera el láser puede resultar en lesiones personales serias.
- Use equipo de protección personal. Siempre use protección para los ojos. Dependiendo de las condiciones de trabajo, el uso de equipo de protección como una máscara contra el polvo, zapatos de seguridad antideslizantes, casco y protección auditiva reducirá las lesiones personales.

## Uso y cuidado de nivel láser

- No use el nivel láser si el interruptor de bloqueo/desbloqueo de péndulo y energía no enciende o apaga el nivel láser. Cualquier nivel láser que no pueda ser controlado con el interruptor es peligroso y debe ser reparado.
- Siga las instrucciones en la sección **Mantenimiento** de este manual. El uso de partes no autorizadas o el incumplimiento de las Instrucciones de **Mantenimiento** pueden crear un riesgo de descarga eléctrica o lesiones.

## Instrucciones de seguridad importantes para carga de todas las baterías integrales



**ADVERTENCIA:** Lea todas las advertencias de seguridad, instrucciones y marcas de precaución para la batería, el cable USB, y el producto. La falla en seguir las advertencias e instrucciones puede resultar en descarga eléctrica, incendio y/o lesiones serias.



**ADVERTENCIA:** Use el adaptador de energía recomendado PD045E-D1C0AVU (5-20V, <=3.0A). Si su nivel láser no se vendió con este cargador, use un adaptador de energía certificado que cumpla con las regulaciones del país aplicables y las normas de seguridad internacionales/regionales con una salida de 5-20V, 3A. El adaptador de energía DEBE ser un suministro de energía Clase 2. Utilizar adaptadores que no cumplan con las normas de seguridad aplicables podría resultar en lesiones.

- Cargue este láser cada mes si no está en uso constante, y después de cada uso cuando se use a menudo para asegurar la longevidad de la batería.
- El cable USB incluido no está diseñado para usos diferentes a cargar herramientas DEWALT recargables con puertos USB. Cargar otros tipos de herramientas puede causar que se sobrecalienten y exploten, resultando en lesiones personales, daño a la propiedad, incendio, descarga eléctrica o electrocución.
- No exponga el cable USB a agua, lluvia o nieve.
- Jale por los enchufes en lugar del cable cuando desconecte el cable USB. Esto reducirá el riesgo de daños a los enchufes y cable eléctricos.
- Asegúrese que el cable esté ubicado de forma que no se pueda pisar, provoque tropiezos, o de otra forma esté sujeto a daño o esfuerzo.
- **NO use el cable USB con un cable o enchufes dañados.** Solicite que los reemplacen de inmediato.

- **Los materiales extraños de naturaleza conductiva tales como, pero sin limitarse a, polvo de pulido, rebabas de metal, lana de acero, papel aluminio, o cualquier acumulación de partículas metálicas se deben mantener alejados de los enchufes y puerto USB.**
- **Siempre desconecte el cable USB del suministro de energía cuando no haya una herramienta conectada.**

## Procedimiento de carga (Fig. A, B)

**⚠ ADVERTENCIA:** El adaptador de energía DEBE ser un suministro de energía Clase 2.

1. Jale la cubierta del puerto de carga USB **17** del nivel láser.
2. Inserte el enchufe USB **15** en el puerto de carga **4**.
3. Conecte el enchufe USB **15** en el suministro de energía **16**.
4. Conecte el suministro de energía en un tomacorriente de pared.
5. La carga se completa cuando las tres barras del medidor de batería **9** se iluminan en el costado del nivel láser. La batería se puede dejar cargando o el cable USB se puede desconectar.

## Notas Importantes de Carga

1. El nivel láser puede calentarse al tacto durante la carga. Esta es una condición normal y no indica un problema. Para facilitar el enfriamiento del nivel láser después de su uso, evite colocar el nivel láser en un ambiente cálido, como en un cobertizo de metal o un remolque sin aislamiento.
2. Si el nivel láser no carga adecuadamente, lleve el nivel láser y el cable USB a su centro de servicio local.
3. Puede cargar una batería parcialmente usada cuando lo desee sin ningún efecto adverso en el nivel láser.

**NOTA:** El nivel láser se puede usar mientras esté cargando.

## Condición caliente y fría

Durante la carga, cuando la temperatura es de 52 °C (125 °F)

o más (condición caliente) o 0 °C (32 °F) o menos (condición fría), la carga se apaga y parpadeará el siguiente patrón de estado de carga de la batería:

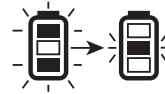

Hasta que la temperatura esté entre 50 °C (122 °F) y 0 °C (32 °F), la carga no se activará y continuará la indicación que se muestra anteriormente.

## Observación del medidor de batería (Fig. A, C)

Cuando el nivel láser está encendido, el estado del medidor de batería **9** en el teclado indica cuánta energía queda.

- Los tres LED parpadearán cuando el nivel de la batería sea bajo (<10%). Es posible que el nivel láser siga funcionando durante un breve periodo de tiempo mientras la batería se sigue descargando.
- Una vez cargada la batería y encendido nuevamente el nivel láser, el nivel del indicador de batería indicará capacidad total.
- Si cualquiera o todos los LED del medidor de batería permanecen encendidos, esto indica que el nivel láser no está completamente apagado. Cuando el nivel láser no esté en uso, asegúrese que el interruptor de bloqueo/desbloqueo del péndulo y energía **12** esté colocado en la posición ABAJO Bloqueado/APAGADO.

BATERÍA LED DE MEDIDOR	ESTADO DE CARGA
	Batería cargada al 80%–100%
	Batería cargada al 50%–80%



Batería cargada al 10%–50%



Batería cargada a &lt; 10%



Batería cargada a &lt; 10%, la unidad se está cargando

## CONSEJOS DE OPERACIÓN

- *Para prolongar la vida útil de la batería por carga, apague el nivel láser cuando no esté en uso.*
- *Disminuir el brillo del nivel láser incrementa la duración de la batería.*
- *Para garantizar la precisión de su trabajo, verifique la calibración del nivel láser con frecuencia. Consulte **Verificación de precisión del láser**.*
- *Antes de intentar utilizar el nivel láser, asegúrese que esté colocado de forma segura, sobre una superficie lisa, plana y estable que esté nivelada en ambas direcciones.*



**ATENCIÓN:** Para reducir el riesgo de lesiones graves, nunca mire directamente al rayo láser con o sin anteojos.

- *Siempre marque el centro del rayo creado por el nivel láser.*
- *Los cambios extremos de temperatura pueden causar movimiento o desplazamiento de estructuras de edificios, trípodes metálicos, equipos, etc., lo que puede afectar la precisión. Compruebe su precisión con frecuencia mientras trabaja.*
- *Si el nivel láser se ha caído, verifique que su nivel láser aún esté calibrado. Consulte **Verificación de precisión del láser**.*

## Encendido del láser (Fig. A, C)

Su nivel láser está equipado con un interruptor de bloqueo/desbloqueo de péndulo y energía de tres posiciones **12**.

- **Posición horizontal:** Apagado
- **Posición media:** Modo de pendiente manual (encendido, péndulo bloqueado)
- **Posición vertical:** Modo de autonivelación (encendido, péndulo desbloqueado)

Los rayos láser se encenderán automáticamente si el interruptor de bloqueo/desbloqueo del péndulo y energía se mueve desde la posición horizontal a la posición media o vertical.

## Modo de autonivelación

Cuando el interruptor se coloca en posición vertical, el láser se autonivelará siempre que la superficie sobre la que se coloque el nivel láser tenga una inclinación inferior a 4 °.

Con el nivel láser apagado, colóquelo sobre una superficie plana. Este modelo tiene un teclado para activar los rayos láser con tres botones ON/OFF; botón de línea láser horizontal **6**, botón de línea láser vertical lateral **11**, y un botón de línea láser vertical frontal **10**. Cada línea láser se enciende moviendo el interruptor de bloqueo/desbloqueo del péndulo y energía a la posición de DESBLOQUEADO/ENCENDIDO y presionando el botón de la línea láser requerido en el teclado. Las líneas láser se pueden energizar una a la vez o al mismo tiempo. Al presionar los botones de línea láser nuevamente se apagan las líneas láser. El interruptor de bloqueo/desbloqueo del péndulo y energía desactiva los láseres y bloquea el péndulo, y siempre debe colocarse en la posición LOCKED/OFF cuando el nivel láser no esté en uso.

## Modo de inclinación manual

Cuando el interruptor se coloca en la posición media, la unidad láser está en modo de pendiente manual. El láser no se nivelará automáticamente en este modo y se utiliza en situaciones en las que se requiere una línea láser fija.

**NOTA:** El láser NO ESTÁ NIVELADO cuando el indicador de bloqueo del péndulo **7** está iluminado y los rayos parpadearán 3 veces cada 10 segundos para indicarlo aún más.

## Brillo de línea láser (Fig. A, C, P)

El brillo de las líneas láser se puede ajustar presionando el botón de nivel de brillo **14** en el teclado o el nivel de brillo **28** en el control remoto. (Consulte *Uso del Control remoto DCLEAUSBRC3.*) Esto realizará en cambio entre brillo alto, medio y bajo.

## Gire de cabezal láser (Fig. D)

El cabezal láser **2** está conectado permanentemente a la base del nivel láser. Este cabezal láser se puede girar manualmente sujetando el cabezal láser y girando o usando la perilla de ajuste fino **13** para movimientos más pequeños y precisos.

## Uso del control remoto DCLEAUSBRC3

### (Fig. A, P)

#### Accesorio opcional



**ADVERTENCIA:** No opere el nivel láser a través del control remoto cuando no esté en la misma habitación o en presencia del láser.

El control remoto **22** permite que una persona configure y opere el nivel láser a distancia.

Para emparejar un control remoto nuevo o volver a emparejar un control remoto anterior con el láser:

1. El control remoto se puede emparejar dentro de los 60 segundos posteriores a encender el láser. Mantenga presionado el botón de enlace remoto **23**. La luz LED **24** en el control remoto parpadeará en azul cuando esté en modo de conexión.

**NOTA:** Cuando el control remoto está en modo de suspensión, el LED indicador de enlace del control remoto **8** en el teclado láser se apagará. Al presionar cualquier botón además del botón de enlace remoto en el control remoto, se encenderá el control remoto (se activará del modo de suspensión) y la luz del teclado láser (el LED indicado por el enlace del control remoto) encenderá el LED azul.

2. Cuando el control remoto esté emparejado, la luz LED **24** del control remoto permanecerá en azul fijo durante dos segundos y el LED indicador de enlace del control remoto **8** en el teclado láser se iluminará en azul fijo.

Las funciones en el teclado remoto son idénticas a las funciones en el mismo nivel láser (botón de control remoto de línea láser horizontal **25**, botón de control remoto de línea láser vertical lateral **26**, botón de control remoto de línea láser vertical frontal **27**, botón de control de brillo **28**).

LUZ LED	DIAGNÓSTICO	SOLUCIÓN
APAGADO	El control remoto está en modo de suspensión. (No activado)	Presione cualquier botón que no sea el botón de enlace remoto.
PARPADEA EN ROJO TRES VECES	Al presionar sin éxito cualquier botón excepto el botón de enlace remoto.	Acérquese al nivel láser y presione un botón de función en el control remoto. Si el problema persiste, intente volver a emparejar el control remoto.
PARPADEA EN AZUL	Presión exitosa de cualquier botón además del botón de enlace remoto.	
EL LED AZUL PARPADEA UNA VEZ, SEGUIDO POR EL LED ROJO QUE PARPADEA DURANTE TRES SEGUNDOS	Batería baja y pulsación exitosa de cualquier botón excepto el botón de enlace remoto.	Reemplace las baterías AA (LR6)
PARPADEA EN ROJO DURANTE DIEZ SEGUNDOS	Batería baja y pulsación fallida de cualquier botón excepto el botón de enlace remoto.	

**NOTA:** El control remoto entrará en modo de suspensión después de 60 segundos. Al seleccionar cualquier botón se volverá a conectar el control remoto con el nivel láser.

**NOTA:** Los entornos con grandes cantidades de estructuras metálicas o interferencias de radio pueden reducir el alcance del control remoto. Para obtener el mejor alcance, mantenga la unidad láser y el control remoto por lo menos a 1,5 m (5 pies) del suelo.

### Instalación de baterías en el control remoto (Fig. A, P)

El control remoto **22** funciona con dos baterías AA **29**. Para instalar las baterías provistas:

1. Levante la cubierta del compartimiento de la batería **30**.
2. Inserte dos baterías AA (LR6) nuevas en el compartimiento de baterías **31**, colocándolas de acuerdo con las marcas (+) y (-) en el interior. Tras instalar correctamente las baterías, la luz LED **24** permanece fija en azul durante 5 segundos.

**NOTA:** Para prolongar la duración de la batería, reemplace siempre las baterías viejas con un juego de baterías AA (LR6) sin usar.



**ADVERTENCIA:** Las baterías pueden explotar, o tener fugas, y pueden causar lesiones o incendio. Para reducir este riesgo:

- Siga cuidadosamente todas las instrucciones y advertencias en la etiqueta y paquete de la batería.
- Siempre inserte las baterías correctamente respecto a la polaridad (+ y -), marcada en la batería y el equipo.
- No ponga en corto las terminales de la batería.
- No cargue las baterías.
- No mezcle baterías viejas y nuevas. Reemplácelas todas al mismo tiempo con baterías nuevas de la misma marca y tipo.
- Retire las baterías descargadas de inmediato y deseche conforme a los códigos locales.
- No deseche las baterías en fuego.
- Mantenga las baterías lejos del alcance de los niños.
- Retire las baterías si el dispositivo no se va a usar por varios meses.

### Verificación de precisión del láser

Los niveles láser están sellados y calibrados en fábrica. **Se recomienda que realice una verificación de precisión antes de usar el nivel láser por primera vez** (en caso de que el nivel láser haya estado expuesto a temperaturas extremas) y después con regularidad para garantizar la precisión de su trabajo. Al realizar cualquiera de las verificaciones de precisión enumeradas en este manual, siga estas pautas:

- Utilice el área/distancia más grande posible, la más cercana a la distancia operativa. Mientras mayor sea el área/distancia, será más fácil medir la precisión del láser. Consulte **Verificación de calibración de campo**.
- Coloque el nivel láser sobre una superficie lisa, plana y estable que esté nivelada en ambas direcciones.
- Marque el centro de la línea láser.

### Verificación de calibración de campo

#### Verificación de precisión – Rayo Horizontal, Dirección de escaneo (Fig. A, E)

Para verificar la calibración del escaneo horizontal del nivel láser se requieren dos paredes separadas por 9 m (30'). Es importante realizar una verificación de calibración utilizando una distancia no menor que la distancia de las aplicaciones para las que se utilizará la herramienta.

1. Fije el nivel láser a una pared usando su soporte de pivote, con el nivel láser mirando hacia la pared opuesta (posición de 0 grados).
2. Encienda el láser y deslice el interruptor de bloqueo/desbloqueo de péndulo y energía **12** a la posición vertical. Consulte **Encendido del láser**.
3. Encienda el rayo horizontal del nivel láser y marque la posición del rayo en la pared opuesta directamente frente al nivel láser. Marque siempre el centro del grueso del rayo.

- Gire el nivel láser hacia el extremo izquierdo (posición de -90 grados) y marque la posición del rayo en la pared opuesta.
- Gire el nivel láser hacia el extremo derecho (posición de +90 grados) y marque la posición del rayo en la pared opuesta.
- Mida la distancia vertical entre la marca más baja (a) y la marca más alta (b). Si la medición es mayor que los valores que se muestran a continuación, el nivel láser debe ser reparado en un centro de servicio autorizado.

Distancia entre paredes	Distancia permitida entre marcas
30'	1/8"
40'	5/32"
50'	7/32"

Distancia entre paredes	Distancia permitida entre marcas
9,0 m	3,1 mm
12,0 m	4,2 mm
15,0 m	5,2 mm

### Verificación de precisión – Rayo horizontal, Dirección de inclinación (Fig. A, F)

Para verificar la calibración de inclinación horizontal del nivel láser se requiere una sola pared de por lo menos 9 m (30') de largo. Es importante realizar una verificación de calibración utilizando una distancia no menor que la distancia de las aplicaciones para las que se utilizará la herramienta.

- Fije el nivel láser a un extremo de una pared usando su soporte de pivote.
- Encienda el láser y deslice el interruptor de bloqueo/desbloqueo de péndulo y energía **12** a la posición vertical. Consulte **Encendido del láser**.
- Encienda el rayo horizontal del nivel láser y gire el nivel láser hacia el extremo opuesto de la pared y aproximadamente paralelo a la pared adyacente.

- Marque el centro del rayo en dos ubicaciones (a, b) separadas por al menos 9 m (30').
- Vuelva a colocar el nivel láser en el extremo opuesto de la pared.
- Encienda el rayo horizontal del nivel láser y gire el nivel láser hacia el primer extremo de la pared y aproximadamente paralelo a la pared adyacente.
- Ajuste la altura del nivel láser para que el centro del rayo esté alineado con la marca más cercana (b).
- Marque el centro del rayo (a) directamente arriba o abajo de la marca más lejana (c).
- Mida la distancia entre estas dos marcas (a, c). Si la medición es mayor que los valores que se muestran a continuación, el nivel láser debe ser reparado en un centro de servicio autorizado.

Distancia entre paredes	Distancia permitida entre marcas
30'	1/4"
40'	5/16"
50'	13/32"

Distancia entre paredes	Distancia permitida entre marcas
9,0 m	6,2 mm
12,0 m	8,3 mm
15,0 m	10,4 mm

### Verificación de precisión – Rayos verticales (Fig. A, G)

La verificación de la calibración vertical (plomada) del nivel láser se puede realizar con mayor precisión cuando hay una cantidad sustancial de altura vertical disponible, idealmente 30' (9 m), con una persona en el piso colocando el nivel láser y otra persona cerca de un techo para marcar la posición del rayo. Es importante realizar una verificación de calibración utilizando una distancia no menor que la distancia de las aplicaciones para las que se utilizará la herramienta.

- Empiece marcando una línea de 1,5 m (5') en el suelo.

- Encienda el láser y deslice el interruptor de bloqueo/desbloqueo de péndulo y energía **12** a la posición vertical. Consulte **Encendido del láser**.
  - Encienda el rayo vertical del nivel láser y coloque la unidad en un extremo de la línea, mirando hacia la línea.
  - Ajuste la unidad de modo que su rayo esté alineado y centrado en la línea del piso.
  - Marque la posición del rayo láser en el techo (a). Marque el centro del rayo láser directamente sobre el punto medio de la línea en el piso.
  - Vuelva a colocar el nivel láser en el otro extremo de la línea en el suelo. Ajuste la unidad una vez más para que su rayo esté alineado y centrado en la línea del piso.
  - Marque la posición del rayo láser en el techo (b), directamente al lado de la primera marca (a).
  - Mida la distancia entre éstas dos marcas.
  - Repita el procedimiento para el otro rayo vertical.
- Si la medición es mayor que los valores que se muestran a continuación, el nivel láser debe recibir servicio en un centro de servicio autorizado.

Distancia entre el piso y techo	Distancia permitida entre a y b
8'	1/16"
10'	3/32"
14'	1/8"
20'	3/16"

Distancia entre el piso y techo	Distancia permitida entre a y b
2,5 m	1,7 mm
3,0 m	2,1 mm
4,0 m	2,8 mm
6,0 m	4,1 mm

### Verificación de precisión de 90° entre rayos verticales (Fig. A, H)

La verificación de la precisión de 90° requiere un área de piso abierta de por lo menos 10 m x 5 m (33' x 18'). Consulte

la Fig. A, H para la posición del DCLE14301G en cada paso y para la ubicación de las marcas realizadas en cada paso. Marque siempre el centro del grueso de los rayos.

- Instale el nivel láser en una esquina del piso.
- Encienda el láser y deslice el interruptor de bloqueo/desbloqueo de péndulo y energía **12** a la posición vertical. Consulte **Encendido del láser**.
- Encienda el rayo vertical delantero.
- Marque el centro del rayo en tres ubicaciones (a, b y c) en el suelo a lo largo de la línea láser. La marca (b) debe estar en el punto medio de la línea láser.
- Mueva el nivel láser hasta la marca (b) y encienda ambos rayos verticales.
- Coloque el cruce del rayo exactamente en la marca (b), con el rayo delantero alineado con la marca (c).
- Marque una ubicación (d) a lo largo del rayo vertical lateral al menos a 5 m (18') de distancia de la unidad.
- Gire el nivel láser sobre la marca (b) de modo que el rayo vertical delantero pase ahora por la marca (d).
- Marque la ubicación (e) por donde pasa el rayo vertical lateral por la marca (a).
- Mida la distancia entre las marcas (a y e). Si la medición es mayor que los valores que se muestran a continuación, el nivel láser debe ser reparado en un centro de servicio autorizado.

Distancia de a hacia b	Distancia permitida entre marcas
14'	5/32"
17'	3/16"
20'	7/32"
23'	1/4"

Distancia de a hacia b	Distancia permitida entre marcas
4,0 m	3,8 mm
5,0 m	4,7 mm
6,0 m	5,6 mm
7,0 m	6,6 mm

## Uso del láser

Los rayos están nivelados o aplomados siempre que se haya verificado la calibración (consulte **Verificación de calibración en el campo**) y el rayo láser no esté parpadeando (consulte **Indicador fuera de rango de inclinación**).

### Indicador fuera del rango de inclinación (Fig. L)

El láser DCLE14301G está diseñado para autonivelarse. Si el láser se ha inclinado tanto que no puede nivelarse por sí solo (inclinación promedio  $>4^\circ$ ), el rayo láser parpadeará. El rayo intermitente indica que se ha excedido el rango de inclinación y **NO ESTÁ NIVELADO (O A PLOMADA) Y NO DEBE UTILIZARSE PARA DETERMINAR O MARCAR EL NIVEL (O A PLOMADA)**. Intente reposicionar el láser en una superficie más nivelada.

### Ajuste fino (Fig. A)

La perilla de ajuste fino **13** en el lado del nivel láser es para alinear el rayo vertical. Coloque el nivel láser en una superficie plana y gire la perilla a la derecha (en sentido de las manecillas del reloj) para girar el nivel láser a la izquierda, o a la izquierda (sentido contrario a las manecillas del reloj) para mover el rayo a la derecha.

## Uso del soporte de pivote (Fig. I, J)

El nivel láser tiene un soporte de pivote magnético **5** unido permanentemente a la unidad.



**ADVERTENCIA:** Coloque el nivel láser y/o el soporte de pared sobre una superficie estable. Pueden resultar lesiones personales serias o daño al nivel láser si éste cae.

- El soporte tiene una ranura en forma de ojo de cerradura **1** para que se pueda colgar de un clavo o tornillo en cualquier tipo de superficie.
- El soporte tiene imanes **18** que permiten montar la unidad en la mayoría de las superficies verticales de acero o hierro. Los ejemplos comunes de superficies adecuadas

incluyen montantes de estructura de acero, marcos de puertas de acero y vigas de acero estructural.

## Placa de montaje multisuperficie (Fig. K)

1. Para sujetar el nivel láser a un montante de madera **19**, primero atornille la placa de montaje multisuperficie **21** y monte el nivel láser utilizando los imanes del láser **18**.
2. Para sujetar el nivel láser a un montante metálico **20**, coloque el montante metálico entre la placa de montaje multisuperficie **21** y los imanes del láser **18**. Colocar la placa de montaje multisuperficie detrás del montante metálico aumentará significativamente la fuerza magnética y la capacidad de sujeción del nivel láser.

## MANTENIMIENTO

Su nivel láser ha sido diseñado para funcionar durante un largo período de tiempo con un mínimo de mantenimiento. La operación satisfactoria continua depende del cuidado adecuado de la herramienta y la limpieza regular.



**ADVERTENCIA:** Para reducir el riesgo de lesiones personales, apague el nivel láser antes de realizar cualquier ajuste o retirar/instalar conexiones o accesorios. Un arranque accidental puede causar lesiones.

- Para mantener la precisión de su trabajo, verifique el nivel láser con frecuencia para asegurarse que esté calibrado correctamente. Consulte **Verificación de calibración de campo**.
- Los centros de servicio DEWALT pueden realizar comprobaciones de calibración y otras reparaciones de mantenimiento.
- No guarde su nivel láser en la caja del juego si el nivel láser está húmedo. El nivel láser debe secarse primero con un paño suave y seco antes de guardarlo.
- No la use en la lluvia.

## Limpieza



**ADVERTENCIA:** Nunca utilice disolventes ni otros productos químicos agresivos para limpiar las piezas

*no metálicas del nivel láser. Estos productos químicos pueden debilitar los materiales usados en estas partes. Use únicamente un paño humedecido con agua y jabón suave. Nunca permita que entre ningún líquido en el nivel láser ni sumerja ninguna parte del mismo en un líquido.*

Las piezas exteriores de plástico pueden limpiarse con un paño humedecido. Aunque estas partes resistan a los solventes, no utilice NUNCA solventes. Utilice un paño seco y suave para retirar la humedad del nivel láser antes de guardarlo.

## SOLUCIÓN DE PROBLEMAS

### El nivel láser no se enciende (Fig. A)

- Cargue completamente la batería.
- Si el nivel láser se expone a temperaturas extremadamente frías o calientes, el medidor de batería  parpadeará. Consulte **Condición caliente y fría**. Si el nivel láser ha sido almacenado a temperaturas extremadamente altas, déjelo enfriar. El nivel láser no se dañará presionando el botón de encendido / apagado antes de enfriar a su temperatura de operación adecuada.

### Los rayos láser parpadean (Fig. M)

En el modo de pendiente manual, el parpadeo se producirá 3 veces cada 10 segundos, independientemente de la inclinación, para recordarle al usuario que está en el modo de pendiente manual.

En el modo desbloqueado, si la unidad láser está inclinada más de 4°, la unidad parpadeará cada segundo para indicar que, mientras está en modo de autonivelación, la unidad está demasiado inclinada para autonivelarse correctamente.

LOS RAYOS PARPADEANTES CREADOS POR EL NIVEL LÁSER NO ESTÁN NIVELADOS HORIZONTAL O VERTICALMENTE Y NO DEBEN UTILIZARSE PARA DETERMINAR O MARCAR NIVEL O PLOMADA. Intente reposicionar el nivel láser en una superficie más nivelada.

Si la batería del nivel láser tiene un estado de carga bajo, los rayos parpadearán en un patrón distintivo de 3 destellos rápidos en 1 segundo, seguidos de una salida de luz constante durante 4 segundos. Este patrón de parpadeo indica que se debe recargar la batería.

### Los rayos láser no dejan de moverse

El nivel láser es un instrumento de precisión. Por lo tanto, si no se coloca sobre una superficie estable (e inmóvil), el nivel láser seguirá intentando encontrar el nivel. Si el rayo no deja de moverse, intente colocar el nivel láser en una superficie más estable. Además, trate de asegurarse que la superficie sea relativamente plana, de modo que el nivel láser sea estable.

### Accesorios (Fig. N)

El nivel láser está equipado con roscas de 1/4"-20 y 5/8"-11 en la parte inferior de la unidad para acomodar accesorios DEWALT actuales o futuros, como un trípode.

La Figura N muestra un ejemplo de accesorios que se venden por separado de estos niveles láser. Utilice únicamente los accesorios DEWALT especificados para su uso con este producto. Siga las instrucciones incluidas con el accesorio.

### Detector láser (Fig. O)

El detector láser  (se vende por separado) permite detectar la línea láser a distancias mucho mayores que el rango visible. Consulte el manual del usuario del detector láser para obtener detalles sobre el uso adecuado.

DW0892G para el láser verde DCL14301G.



**ADVERTENCIA:** *Ya que los accesorios, diferentes a los ofrecidos por DEWALT, no se han probado con este producto, el uso de tales accesorios con este nivel láser podría ser peligroso. Para reducir el riesgo de lesiones, sólo se deben usar accesorios recomendados por DEWALT con este producto.*

Si necesita ayuda para localizar algún accesorio, comuníquese con su distribuidor DEWALT más cercano o visite [www.DEWALT.com](http://www.DEWALT.com).

## Servicio y reparaciones

**NOTA:** Desensamblar el nivel láser anulará todas las garantías del producto.

Los centros de servicio DeWALT pueden reemplazar la batería.

Para garantizar la SEGURIDAD y CONFIABILIDAD del producto, las reparaciones, mantenimiento y ajustes deben ser realizados por un centro de servicio autorizado. El servicio o mantenimiento realizado por personal no calificado puede ocasionar lesiones. Para localizar el centro de servicio DeWALT más cercano, visite **www.toolservicenet.com**.

## Garantía

Visite **www.DEWALT.com** respecto a la información de garantía más reciente.

## Eliminación de baterías al final de su vida útil

Este producto contiene celdas internas recargables y reciclables de iones de litio. Cuando el producto ya no se pueda utilizar o las baterías ya no retengan carga, deben reciclarse. No se deben incinerar, convertir en abono, tirar a la basura ni colocar en un sólo flujo de reciclaje en la acera. En algunas áreas, es ilegal tirar baterías recargables a la basura.

- Consulte con su municipio local para obtener instrucciones de eliminación adecuadas para su ciudad/ pueblo.
- O visite **www.TerraCycle.com** y busque “DeWALT” para encontrar nuestro programa de reciclaje.
- O visite **www.toolservicenet.com**. **Encuentre el centro de servicio más cercano** para encontrar un centro cerca de usted.
- O visite **www.dewalt.com/support**.

## Especificaciones

	<b>DCLE14301G</b>
Fuente de luz	3 diodos láser
Longitud de onda láser	510–530 nm visible
Potencia de láser	<2,0 mW (cada rayo) PRODUCTO LÁSER CLASE 2
Rango de trabajo	30 m (100') 80 m (260') con detector (vendido por separado)
Rango remoto	100 m (330')
Precisión (Plomada)	±3,1 mm cada 9 m (±1/8" cada 30')
Precisión (Nivel)	±3,1 mm cada 9 m (±1/8" cada 30')
Batería baja	3 LEDs parpadeando en el medidor de batería
Rayos láser parpadeantes	3 veces cada 10 segundos en modo de inclinación manual, Continuamente en modo de nivelación automática
Fuente de energía	Batería de ion de litio integral
Entrada USB	5–20V, ≤ 3,0 A
Entrada de adaptador eléctrico de red eléctrica CA	100–240Vca, 50/60Hz, 1,0 A
Temperatura de operación	0 °C a 50 °C (32 °F a 122 °F)
Temperatura de almacenamiento	-20 °C a 60 °C (-5 °F a 140 °F)
Humedad	Humedad relativa máxima 80% para temperaturas hasta 31 °C (88 °F), disminuyendo linealmente a humedad relativa de 50% a 40 °C (104 °F)
Ambiental	Resistente a agua y polvo conforme a IP54.  <b>ADVERTENCIA:</b> Este producto tiene una clasificación IP que proporciona cierto nivel de protección contra polvo (ingreso limitado) y líquidos (salpicadura ligera) durante el uso normal u razonablemente previsible. El control remoto tiene una clasificación IP de IP54. NUNCA sumerja el láser, el cable USB, el suministro de energía o el control remoto en líquido.
Altitud	< 6500' (2000 m)



DEWALT Industrial Tool Co., 701 East Joppa Road, Towson, MD 21286  
Copyright © 2024

The following are trademarks for one or more DEWALT power tools: the yellow and black color scheme, the “D” shaped air intake grill, the array of pyramids on the handgrip, the kit box configuration, and the array of lozenge-shaped humps on the surface of the tool.