

DEWALT®

Before plugging into the power source

1. Remove dipstick.
2. Pour 12 oz. of DEWALT synthetic oil into crankcase.
3. Insert dipstick.
4. Close tank drain valve.
5. Turn switch to OFF position.

READ AND UNDERSTAND THE INSTRUCTION MANUAL FOR YOUR COMPRESSOR BEFORE STARTING.

Troubleshooting

- Check power source.
- Check motor reset switch. (Item 6)
- Eliminate extension cord.

For complete troubleshooting guide, see instruction manual or call 1-800-4DEWALT.

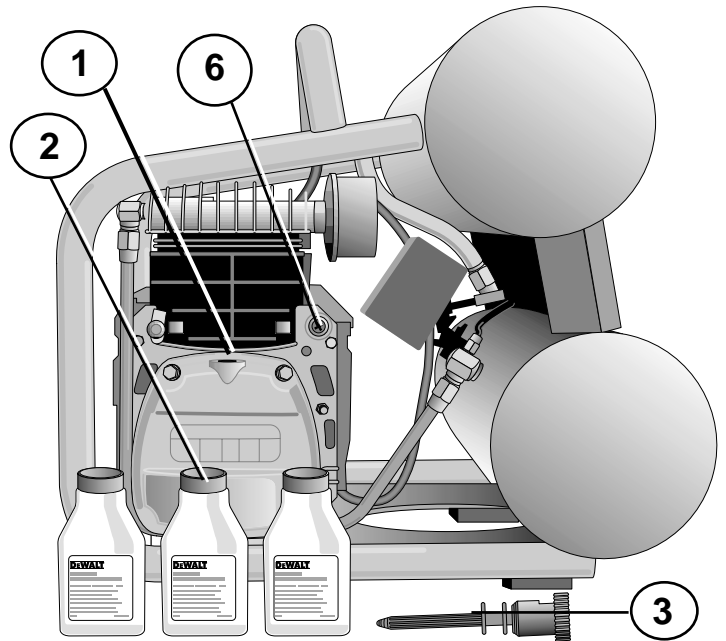

Avant de brancher l'appareil dans la source d'alimentation électrique :

1. Enlever la jauge d'huile.
2. Verser l'huile synthétique DEWALT dans le carter.
3. Insérer la jauge d'huile.
4. Fermer le robinet de purge du réservoir.
5. Mettre l'interrupteur à la position « OFF ».

IL EST IMPORTANT DE BIEN LIRE ET COMPRENDRE LE GUIDE D'UTILISATION AVANT DE PROCÉDER.

Dépannage

- Vérifier la source d'alimentation électrique.
- Vérifier l'interrupteur de réenclenchement du moteur (article 6).
- Retirer la rallonge.

Pour consulter le guide de dépannage au complet, se reporter au guide d'utilisation de l'appareil ou communiquer avec DEWALT au 1 800 433-9258.

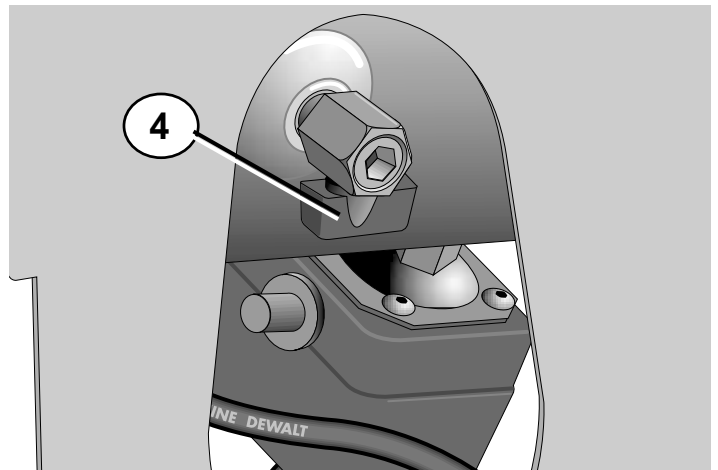

Antes de conectar a la toma de corriente

1. Retire la varilla.
2. Vacíe el aceite sintético DEWALT en el cárter.
3. Inserte la varilla.
4. Cierre la válvula de drenaje del tanque.
5. Coloque el interruptor en posición de apagado (OFF).

LEA Y COMPRENDA EL MANUAL DE INSTRUCCIONES DE SU COMPRESOR ANTES DE ENCENDERLO.

Solución a problemas frecuentes

- Revise la toma de corriente.
- Revise el interruptor de restablecimiento del motor (pieza 6).
- Elimine los cables de extensión.

Para una guía completa para solución de problemas, consulte el manual de instrucciones o llame al 1-800-4DEWALT.

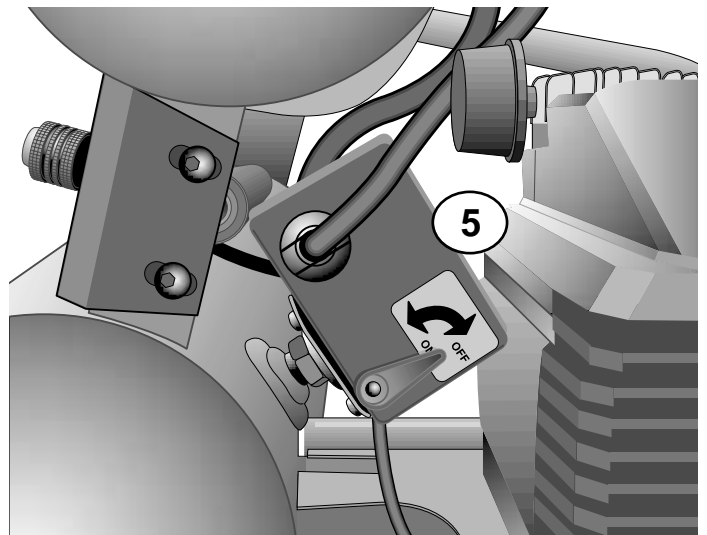

1-800-4DEWALT