

CRAFTSMAN®

INSTRUCTION MANUAL

GUIDE D'UTILISATION

MANUAL DE INSTRUCCIONES

20V MAX* 3 Inch Cutoff Tool

Outil de coupe 20V MAX* 3 po

Herramienta de corte de 3 pulgadas 20V MAX*

CMCM300



IF YOU HAVE QUESTIONS OR COMMENTS, CONTACT US.
POUR TOUTE QUESTION OU TOUT COMMENTAIRE, NOUS CONTACTER.
SI TIENE DUDAS O COMENTARIOS, CONTÁCTENOS.

1-888-331-4569

WWW.CRAFTSMAN.COM

English (**original instructions**)

5

Français (*traduction de la notice d'instructions originale*)

17

Español (*traducido de las instrucciones originales*)

31

Fig. A

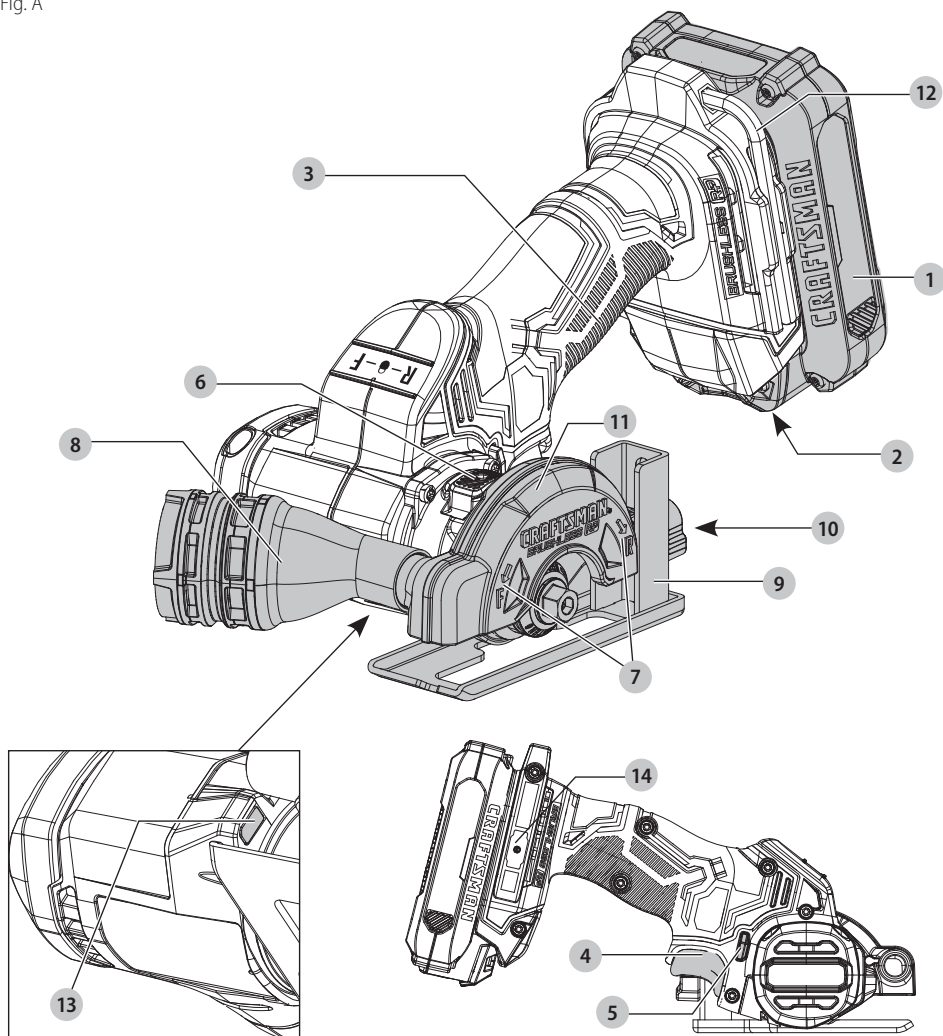

- 1 Battery pack
- 2 Battery pack release button
- 3 Main handle
- 4 Variable speed trigger
- 5 Forward/reverse/lock off button
- 6 Spindle lock button
- 7 Direction indicator
- 8 Dust port adapter
- 9 Shoe
- 10 Depth adjustment knob
- 11 Rotatable Guard
- 12 Hex wrench
- 13 LED worklight
- 14 Accessory attachment location

- 1 Bloc-piles
- 2 Bouton de libération du bloc-piles
- 3 Poignée principale
- 4 Gâchette à vitesse variable
- 5 Bouton Avance/recul/verrouillage
- 6 Bouton de verrouillage de la tige
- 7 Indicateur de direction
- 8 Adaptateur de port antipoussière
- 9 Sabot
- 10 Bouton d'ajustement de la profondeur
- 11 Protection rotative
- 12 Clé hexagonale
- 13 Lampe de travail à DEL
- 14 Emplacement des accessoires

- 1 Paquete de batería
- 2 Botón de liberación de paquete de batería
- 3 Manija principal
- 4 Gatillo de velocidad variable
- 5 Botón de bloqueo de apagado/avance/reversa
- 6 Botón de bloqueo de husillo
- 7 Indicador de dirección
- 8 Adaptador de puerto de polvo
- 9 Zapata
- 10 Perilla de ajuste de profundidad
- 11 Protección giratoria
- 12 Llave hexagonal
- 13 Linterna LED
- 14 Ubicación de conexión de accesorio

Fig. B

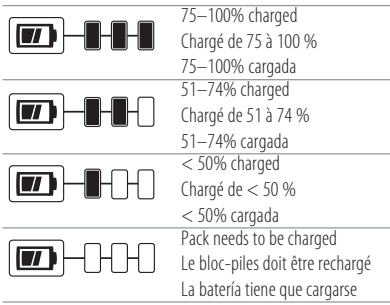

Fig. C

Indicators for all chargers except CMCB101
Voyants pour tous les chargeurs sauf CMCB101
Indicadores para todos los cargadores excepto CMCB101

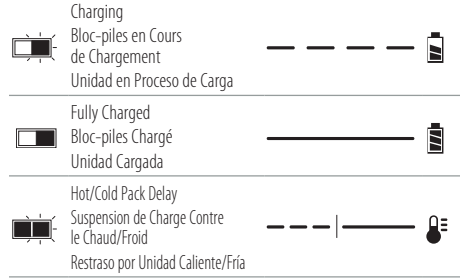

Fig. D

Only CMCB101 Charger Indicators
Seulement les voyants de chargeur CMCB101
Indicadores únicamente para cargador CMCB101

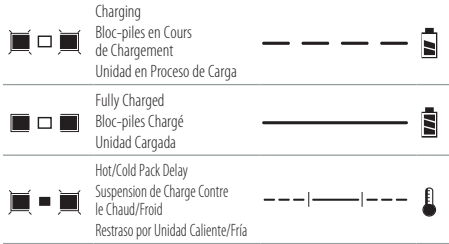

Fig. E

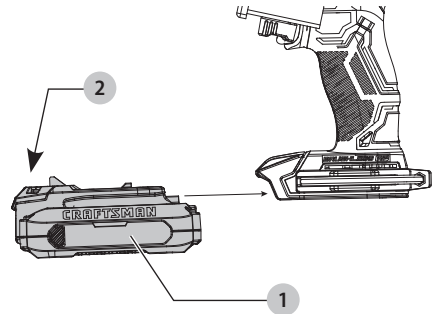

Fig. F1

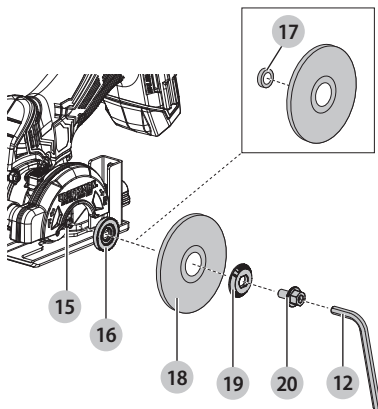

Fig. F2

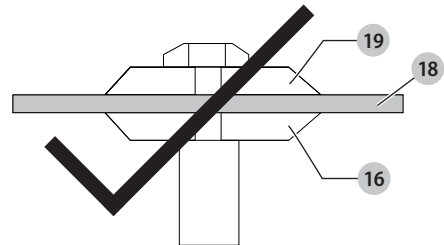

Fig. G

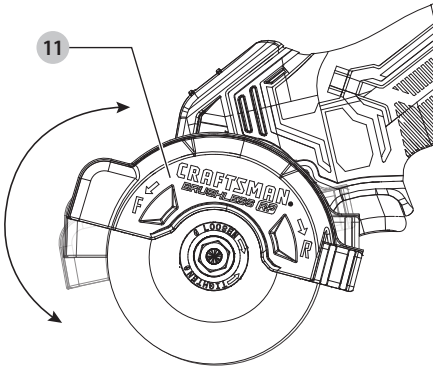

Fig. H

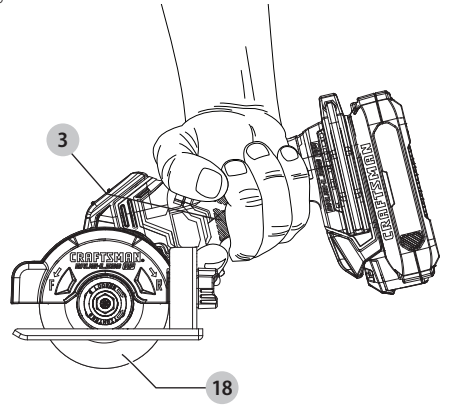

Fig. I

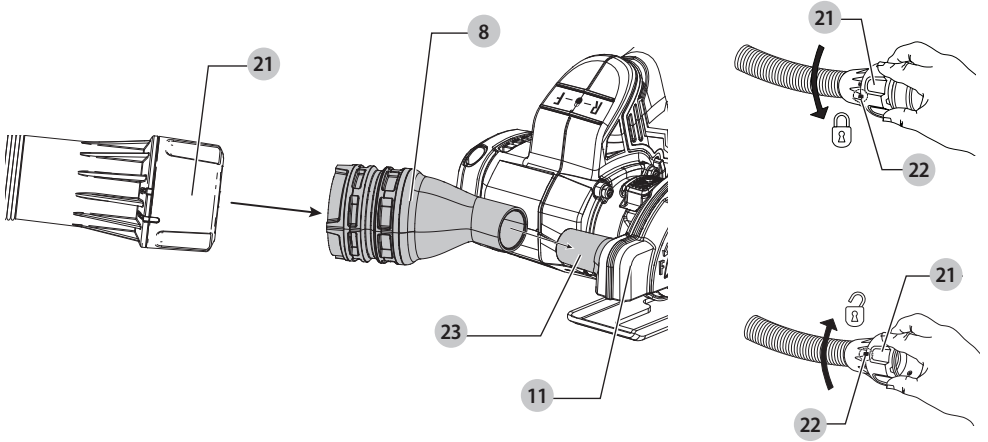

Fig. J1

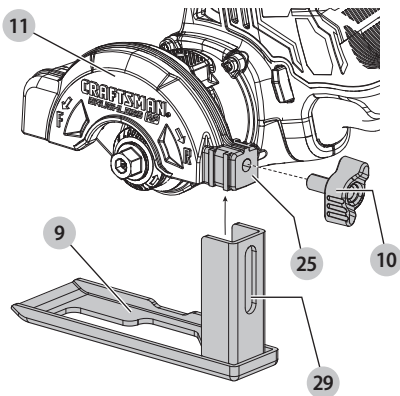

Fig. J2

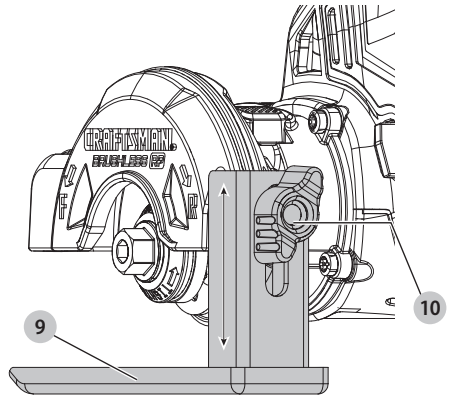

Fig.K1

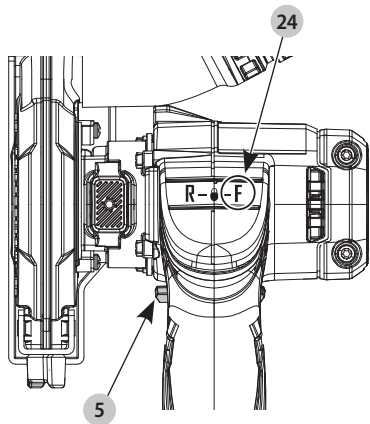

Fig. K2

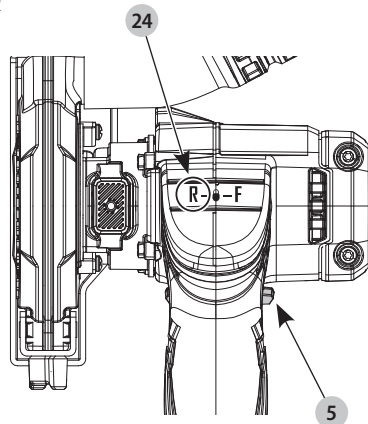

Fig. L

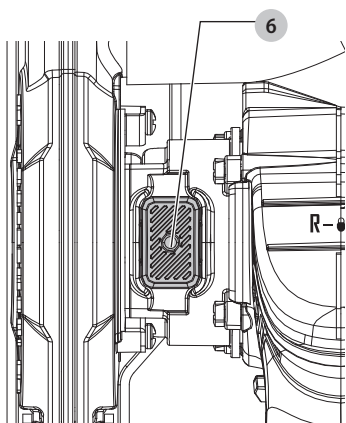

Fig. M

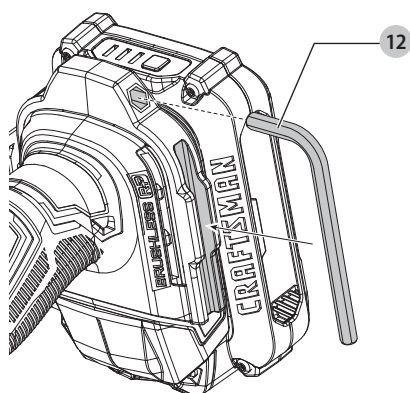

Fig. N

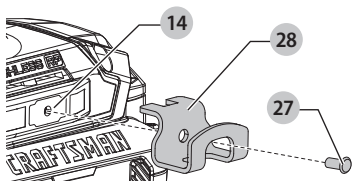
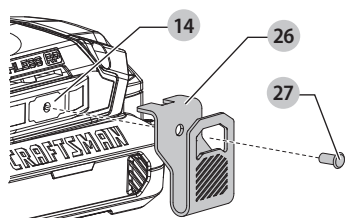

Fig. O





WARNING: Read all safety warnings and all instructions. Failure to follow the warnings and instructions may result in electric shock, fire and/or serious injury.



WARNING: To reduce the risk of injury, read the instruction manual.

Intended Use

Your cut-off tool is designed for professional cutting applications.

DO NOT use in the presence of flammable liquids or gases.

Your cut-off tool is a professional power tool.

DO NOT let children come into contact with the tool.

Supervision is required when inexperienced operators use this tool.

Definitions: Safety Alert Symbols and Words

This instruction manual uses the following safety alert symbols and words to alert you to hazardous situations and your risk of personal injury or property damage.



DANGER: Indicates an imminently hazardous situation which, if not avoided, **will** result in **death or serious injury**.



WARNING: Indicates a potentially hazardous situation which, if not avoided, **could** result in **death or serious injury**.



CAUTION: Indicates a potentially hazardous situation which, if not avoided, **may** result in **minor or moderate injury**.



NOTICE: Indicates a practice **not related to personal injury** which, if not avoided, **may** result in **property damage**.

(Used without word) Indicates a safety related message.

GENERAL POWER TOOL SAFETY WARNINGS



WARNING: Read all safety warnings, instructions, illustrations and specifications provided with this power tool. Failure to follow all instructions listed below may result in electric shock, fire and/or serious injury.

SAVE ALL WARNINGS AND INSTRUCTIONS FOR FUTURE REFERENCE.

The term "power tool" in the warnings refers to your mains-operated (corded) power tool or battery-operated (cordless) power tool.

1) Work Area Safety

- Keep work area clean and well lit.** Cluttered or dark areas invite accidents.
- Do not operate power tools in explosive atmospheres, such as in the presence of flammable liquids, gases or dust.** Power tools create sparks which may ignite the dust or fumes.
- Keep children and bystanders away while operating a power tool.** Distractions can cause you to lose control.

2) Electrical Safety

- Power tool plugs must match the outlet. Never modify the plug in any way. Do not use any adapter plugs with earthed (grounded) power tools.** Unmodified plugs and matching outlets will reduce risk of electric shock.
- Avoid body contact with earthed or grounded surfaces, such as pipes, radiators, ranges and refrigerators.** There is an increased risk of electric shock if your body is earthed or grounded.
- Do not expose power tools to rain or wet conditions.** Water entering a power tool will increase the risk of electric shock.
- Do not abuse the cord. Never use the cord for carrying, pulling or unplugging the power tool. Keep cord away from heat, oil, sharp edges or moving parts.** Damaged or entangled cords increase the risk of electric shock.
- When operating a power tool outdoors, use an extension cord suitable for outdoor use.** Use of a cord suitable for outdoor use reduces the risk of electric shock.
- If operating a power tool in a damp location is unavoidable, use a ground fault circuit interrupter (GFCI) protected supply.** Use of a GFCI reduces the risk of electric shock.

3) Personal Safety

- Stay alert, watch what you are doing and use common sense when operating a power tool. Do not use a power tool while you are tired or under the influence of drugs, alcohol or medication.** A moment of inattention while operating power tools may result in serious personal injury.
- Use personal protective equipment. Always wear eye protection.** Protective equipment such as a dust mask, non-skid safety shoes, hard hat, or hearing protection used for appropriate conditions will reduce personal injuries.
- Prevent unintentional starting. Ensure the switch is in the off position before connecting to power source and/or battery pack, picking up or carrying the tool.** Carrying power tools with your finger on the switch or energizing power tools that have the switch on invites accidents.
- Remove any adjusting key or wrench before turning the power tool on.** A wrench or a key left attached to a rotating part of the power tool may result in personal injury.
- Do not overreach. Keep proper footing and balance at all times.** This enables better control of the power tool in unexpected situations.
- Dress properly. Do not wear loose clothing or jewelry. Keep your hair, clothing and gloves away from moving parts.** Loose clothes, jewelry or long hair can be caught in moving parts.
- If devices are provided for the connection of dust extraction and collection facilities, ensure these are connected and properly used.** Use of dust collection can reduce dust-related hazards.

- h) **Do not let familiarity gained from frequent use of tools allow you to become complacent and ignore tool safety principles.** A careless action can cause severe injury within a fraction of a second.

4) Power Tool Use and Care

- a) **Do not force the power tool. Use the correct power tool for your application.** The correct power tool will do the job better and safer at the rate for which it was designed.
- b) **Do not use the power tool if the switch does not turn it on and off.** Any power tool that cannot be controlled with the switch is dangerous and must be repaired.
- c) **Disconnect the plug from the power source and/or remove the battery pack, if detachable, from the power tool before making any adjustments, changing accessories, or storing power tools.** Such preventive safety measures reduce the risk of starting the power tool accidentally.
- d) **Store idle power tools out of the reach of children and do not allow persons unfamiliar with the power tool or these instructions to operate the power tool.** Power tools are dangerous in the hands of untrained users.
- e) **Maintain power tools and accessories. Check for misalignment or binding of moving parts, breakage of parts and any other condition that may affect the power tool's operation. If damaged, have the power tool repaired before use.** Many accidents are caused by poorly maintained power tools.
- f) **Keep cutting tools sharp and clean.** Properly maintained cutting tools with sharp cutting edges are less likely to bind and are easier to control.
- g) **Use the power tool, accessories and tool bits, etc. in accordance with these instructions, taking into account the working conditions and the work to be performed.** Use of the power tool for operations different from those intended could result in a hazardous situation.
- h) **Keep handles and grasping surfaces dry, clean and free from oil and grease.** Slippery handles and grasping surfaces do not allow for safe handling and control of the tool in unexpected situations.

5) Battery Tool Use and Care

- a) **Recharge only with the charger specified by the manufacturer.** A charger that is suitable for one type of battery pack may create a risk of fire when used with another battery pack.
- b) **Use power tools only with specifically designated battery packs.** Use of any other battery packs may create a risk of injury and fire.
- c) **When battery pack is not in use, keep it away from other metal objects, like paper clips, coins, keys, nails, screws or other small metal objects, that can make a connection from one terminal to another.** Shorting the battery terminals together may cause burns or a fire.

- d) **Under abusive conditions, liquid may be ejected from the battery; avoid contact. If contact accidentally occurs, flush with water. If liquid contacts eyes, additionally seek medical help.** Liquid ejected from the battery may cause irritation or burns.
- e) **Do not use a battery pack or tool that is damaged or modified.** Damaged or modified batteries may exhibit unpredictable behavior resulting in fire, explosion or risk of injury.
- f) **Do not expose a battery pack or tool to fire or excessive temperature.** Exposure to fire or temperature above 265 °F (130 °C) may cause explosion.
- g) **Follow all charging instructions and do not charge the battery pack or tool outside the temperature range specified in the instructions.** Charging improperly or at temperatures outside the specified range may damage the battery and increase the risk of fire.

6) Service

- a) **Have your power tool serviced by a qualified repair person using only identical replacement parts.** This will ensure that the safety of the power tool is maintained.
- b) **Never service damaged battery packs.** Service of battery packs should only be performed by the manufacturer or authorized service providers.

CUT-OFF MACHINE SAFETY WARNINGS

- a) **The guard provided with the tool must be securely attached to the power tool and positioned for maximum safety, so the least amount of wheel is exposed towards the operator. Position yourself and bystanders away from the plane of the rotating wheel.** The guard helps to protect operator from broken wheel fragments and accidental contact with wheel.
- b) **Use only bonded reinforced or diamond cut-off wheels for your power tool.** Just because an accessory can be attached to your power tool, it does not assure safe operation.
- c) **The rated speed of the accessory must be at least equal to the maximum speed marked on the power tool.** Accessories running faster than their rated speed can break and fly apart.
- d) **Wheels must be used only for recommended applications. For example: do not grind with the side of cut-off wheel.** Abrasive cut-off wheels are intended for peripheral grinding, side forces applied to these wheels may cause them to shatter.
- e) **Always use undamaged wheel flanges that are of correct diameter for your selected wheel.** Proper wheel flanges support the wheel thus reducing the possibility of wheel breakage.
- f) **Do not use worn down reinforced wheels from larger power tools.** Wheels intended for a larger

power tool are not suitable for the higher speed of a smaller tool and may burst.

- g) **The outside diameter and the thickness of your accessory must be within the capacity rating of your power tool.** Incorrectly sized accessories cannot be adequately guarded or controlled.
- h) **The arbour size of wheels and flanges must properly fit the spindle of the power tool.** Wheels and flanges with arbour holes that do not match the mounting hardware of the power tool will run out of balance, vibrate excessively and may cause loss of control.
- i) **Do not use damaged wheels. Before each use, inspect the wheels for chips and cracks. If power tool or wheel is dropped, inspect for damage or install an undamaged wheel. After inspecting and installing the wheel, position yourself and bystanders away from the plane of the rotating wheel and run the power tool at maximum no load speed for one minute.** Damaged wheels will normally break apart during this test time.
- j) **Wear personal protective equipment. Depending on application, use face shield, safety goggles or safety glasses. As appropriate, wear dust mask, hearing protectors, gloves and shop apron capable of stopping small abrasive or workpiece fragments.** The eye protection must be capable of stopping flying debris generated by various operations. The dust mask or respirator must be capable of filtering particles generated by your operation. Prolonged exposure to high intensity noise may cause hearing loss.
- k) **Keep bystanders a safe distance away from work area. Anyone entering the work area must wear personal protective equipment.** Fragments of workpiece or of a broken wheel may fly away and cause injury beyond immediate area of operation.
- l) **Hold the power tool by insulated gripping surfaces only, when performing an operation where the cutting accessory may contact hidden wiring.** Cutting accessory contacting a "live" wire may make exposed metal parts of the power tool "live" and could give the operator an electric shock.
- m) **Never lay the power tool down until the accessory has come to a complete stop.** The spinning wheel may grab the surface and pull the power tool out of your control.
- n) **Do not run the power tool while carrying it at your side.** Accidental contact with the spinning accessory could snag your clothing, pulling the accessory into your body.
- o) **Regularly clean the power tool's air vents.** The motor's fan will draw the dust inside the housing and excessive accumulation of powdered metal may cause electrical hazards.
- p) **Do not operate the power tool near flammable materials.** Sparks could ignite these materials.

- q) **Do not use accessories that require liquid coolants.** Using water or other liquid coolants may result in electrocution or shock.

FURTHER SAFETY INSTRUCTIONS FOR ABRASIVE CUTTING-OFF OPERATIONS

Kickback and Related Warnings

Kickback is a sudden reaction to a pinched or snagged rotating wheel, backing pad, brush or any other accessory. Pinching or snagging causes rapid stalling of the rotating accessory which in turn causes the uncontrolled power tool to be forced in the direction opposite of the accessory's rotation at the point of the binding.

For example, if an abrasive wheel is snagged or pinched by the workpiece, the edge of the wheel that is entering into the pinch point can dig into the surface of the material causing the wheel to climb out or kick out. The wheel may either jump toward or away from the operator, depending on direction of the wheel's movement at the point of pinching. Abrasive wheels may also break under these conditions.

Kickback is the result of power tool misuse and/or incorrect operating procedures or conditions and can be avoided by taking proper precautions as given below:

- a) **Maintain a firm grip on the power tool and position your body and arm to allow you to resist kickback forces. Always use auxiliary handle, if provided, for maximum control over kickback or torque reaction during start-up.** The operator can control torque reaction or kickback forces, if proper precautions are taken.
- b) **Never place your hand near the rotating accessory.** Accessory may kickback over your hand.
- c) **Do not position your body in line with the rotating wheel.** Kickback will propel the tool in direction opposite to the wheel's movement at the point of snagging.
- d) **Use special care when working corners, sharp edges etc. Avoid bouncing and snagging the accessory.** Corners, sharp edges or bouncing have a tendency to snag the rotating accessory and cause loss of control or kickback.
- e) **Do not attach a saw chain, woodcarving blade, segmented diamond wheel with a peripheral gap greater than 10 mm or toothed saw blade.** Such blades create frequent kickback and loss of control.
- f) **Do not "jam" the wheel or apply excessive pressure. Do not attempt to make an excessive depth of cut.** Overstressing the wheel increases the loading and susceptibility to twisting or binding of the wheel in the cut and the possibility of kickback or wheel breakage.
- g) **When wheel is binding or when interrupting a cut for any reason, switch off the power tool and hold the power tool motionless until the wheel comes to a complete stop. Never attempt to remove the wheel from the cut while the wheel is in motion otherwise kickback may occur.** Investigate

and take corrective action to eliminate the cause of wheel binding.

- h) **Do not restart the cutting operation in the workpiece. Let the wheel reach full speed and carefully re-enter the cut.** The wheel may bind, walk up or kickback if the power tool is restarted in the workpiece.
- i) **Support panels or any oversized workpiece to minimize the risk of wheel pinching and kickback.** Large workpieces tend to sag under their own weight. Supports must be placed under the workpiece near the line of cut and near the edge of the workpiece on both sides of the wheel.
- j) **Use extra caution when making a “pocket cut” into existing walls or other blind areas.** The protruding wheel may cut gas or water pipes, electrical wiring or objects that can cause kickback.

Additional Safety Warnings for Abrasive Cutting-Off Operations:

- a) **This power tool is intended to function as a cut-off tool. Read all safety warnings, instructions, illustrations and specifications provided with this power tool.** Failure to follow all instructions listed below may result in electric shock, fire and/or serious injury.
- b) **Operations such as grinding, sanding, wire brushing, or polishing are not recommended to be performed with this power tool.** Operations for which the power tool was not designed may create a hazard and cause personal injury Do not surface grind with side of wheel.
- c) **Do not use accessories which are not specifically designed and recommended by the tool manufacturer.** Just because the accessory can be attached to your power tool, it does not assure safe operation.
- d) **The outside diameter and the thickness of your accessory must be within the capacity rating of your power tool.** Incorrectly sized accessories cannot be adequately guarded or controlled.
- e) **The arbour size of wheels or flanges must properly fit the spindle of the power tool.** Accessories with arbour holes that do not match the mounting hardware of the power tool will run out of balance, vibrate excessively and may cause loss of control.
- f) **When using segmented diamond wheels, use only diamond wheels with a peripheral gap not greater than 10 mm and negative rake angle.**
- g) **Set the depth of cut for no more than necessary. The less wheel exposed, the less chance of binding and kickback.** Before cutting, be sure adjust shoe assembly is tight.
- h) **Do not force the tool.** Forcing a cut off tool reduces control and cutting efficiency.
- i) **If guard is not tight in position, do not use.**

- j) **Do not use toothed blades.**
- k) **Do not use this tool as a table saw.**
- l) **Firmly secure the workpiece.**

Additional Safety Information



WARNING: Never modify the power tool or any part of it. Damage or personal injury could result.



WARNING: ALWAYS use safety glasses. Everyday eyeglasses are NOT safety glasses. Also use face or dust mask if cutting operation is dusty. ALWAYS WEAR CERTIFIED SAFETY EQUIPMENT:

- ANSI Z87.1 eye protection (CAN/CSA Z94.3),
- ANSI S12.6 (S3.19) hearing protection,
- NIOSH/OSHA/MSHA respiratory protection.



WARNING: Some dust created by power sanding, sawing, grinding, drilling, and other construction activities contains chemicals known to the State of California to cause cancer, birth defects or other reproductive harm. Some examples of these chemicals are:

- lead from lead-based paints,
- crystalline silica from bricks and cement and other masonry products, and
- arsenic and chromium from chemically-treated lumber.

Your risk from these exposures varies, depending on how often you do this type of work. To reduce your exposure to these chemicals: work in a well ventilated area, and work with approved safety equipment, such as those dust masks that are specially designed to filter out microscopic particles.



WARNING: Use of this tool can generate and/or disperse dust, which may cause serious and permanent respiratory or other injury. Always use NIOSH/OSHA approved respiratory protection appropriate for the dust exposure. Direct particles away from face and body.















WARNING: Always wear proper personal hearing protection that conforms to ANSI S12.6 (S3.19) during use. Under some conditions and duration of use, noise from this product may contribute to hearing loss.

- **Wear protective clothing and wash exposed areas with soap and water.** Allowing dust to get into your mouth, eyes, or lay on the skin may promote absorption of harmful chemicals. Direct particles away from face and body.
- **Use the appropriate dust extractor vacuum to remove the vast majority of static and airborne dust.** Failure to remove static and airborne dust could contaminate the working environment or pose an increased health risk to the operator and those in close proximity.
- **Use clamps or other practical ways to secure and support the workpiece to a stable platform.** Holding the work by hand or against your body is unstable and may lead to loss of control and injury.
- **Air vents often cover moving parts and should be avoided.** Loose clothes, jewelry or long hair can be caught in moving parts.

CAUTION: When not in use, place tool on its side on a stable surface where it will not cause a tripping or falling hazard. Some tools with large battery packs will stand upright on the battery pack but may be easily knocked over.

The label on your tool may include the following symbols. The symbols and their definitions are as follows:

V	volts		AC/DC... alternating or direct current
Hz	hertz		Class II Construction (double insulated)
min	minutes		n ₀
— or DC	direct current	n	rated speed
	Class I Construction (grounded)	PSI	pounds per square inch
.../min	per minute		earthing terminal
BPM	beats per minute		safety alert symbol
IPM	impacts per minute		visible radiation—do not stare into the light
OPM	oscillations per minute		wear respiratory protection
RPM	revolutions per minute		wear eye protection
sfpm	surface feet per minute		wear hearing protection
SPM	strokes per minute		read all documentation
A	amperes		do not expose to rain
W	watts		
Wh	watt hours		
Ah	amp hours		
~ or AC	alternating current		

BATTERIES AND CHARGERS

The battery pack is not fully charged out of the carton. Before using the battery pack and charger, read the safety instructions below and then follow charging procedures outlined. When ordering replacement battery packs, be sure to include the catalog number and voltage.

READ ALL INSTRUCTIONS

Important Safety Instructions for All Battery Packs

WARNING: Read all safety warnings, instructions, and cautionary markings for the battery pack, charger and product. Failure to follow the warnings and instructions may result in electric shock, fire and/or serious injury.

- **Do not charge or use the battery pack in explosive atmospheres, such as in the presence of flammable liquids, gases or dust.** Inserting or removing the battery pack from the charger may ignite the dust or fumes.
- **NEVER force the battery pack into the charger. DO NOT modify the battery pack in any way to fit into a non-compatible charger as battery pack may rupture causing serious personal injury.** Consult the chart at the end of this manual for compatibility of batteries and chargers.
- **Charge the battery packs only in CRAFTSMAN chargers.**
- **DO NOT splash or immerse in water or other liquids.**
- **DO NOT allow water or any liquid to enter battery pack.**

- **Do not store or use the tool and battery pack in locations where the temperature may reach or exceed 104 °F (40 °C) (such as outside sheds or metal buildings in summer).** For best life store battery packs in a cool, dry location.

NOTE: Do not store the battery packs in a tool with the trigger switch locked on. Never tape the trigger switch in the ON position.

- **Do not incinerate the battery pack even if it is severely damaged or is completely worn out.** The battery pack can explode in a fire. Toxic fumes and materials are created when lithium-ion battery packs are burned.
- **Do not expose a battery pack or appliance to fire or excessive temperature.** Exposure to fire or temperature above 265 °F (130 °C) may cause explosion.
- **Follow all charging instructions and do not charge the battery pack or appliance outside of the temperature range specified in the instructions.** Charging improperly or at temperatures outside of the specified range may damage the battery and increase the risk of fire.
- **If battery contents come into contact with the skin, immediately wash area with mild soap and water.** If battery liquid gets into the eye, rinse water over the open eye for 15 minutes or until irritation ceases. If medical attention is needed, the battery electrolyte is composed of a mixture of liquid organic carbonates and lithium salts.
- **Contents of opened battery cells may cause respiratory irritation.** Provide fresh air. If symptoms persist, seek medical attention.
- **Battery liquid may be flammable if exposed to spark or flame.**
- **Never attempt to open the battery pack for any reason. If the battery pack case is cracked or damaged, do not insert into the charger.** Do not crush, drop or damage the battery pack. Do not use a battery pack or charger that has received a sharp blow, been dropped, run over or damaged in any way (e.g., pierced with a nail, hit with a hammer, stepped on). Damaged battery packs should be returned to the service center for recycling.

Storage Recommendations

The best storage place is one that is cool and dry, away from direct sunlight and excess heat or cold. Store the fully charged battery pack out of the charger.

Battery Pack Cleaning Instructions

Dirt and grease may be removed from the exterior of the battery pack using a cloth or soft non-metallic brush. Do not use water or any cleaning solutions.

Fuel Gauge Battery Packs (Fig. B)

Some battery packs include a fuel gauge. When the fuel gauge button is pressed and held, the LED lights will indicate the approximate level of charge remaining. This does not indicate tool functionality and is subject to variation based on product components, temperature, and end-user application.

Transportation

WARNING: Fire hazard. Do not store, carry, or transport the battery pack so that metal objects can contact exposed battery terminals. For example, do not place the battery pack in aprons, pockets, tool boxes, product kit boxes, drawers, etc., with loose nails, screws, keys, coins, hand tools, etc. When transporting individual battery packs, make sure that the battery terminals are protected and well insulated from materials that could contact them and cause a short circuit.

NOTE: Li-ion battery packs should not be put in checked baggage on airplanes and must be properly protected from short circuits if they are in carry-on baggage.

The RBRC® Seal

Please take your spent battery packs to an authorized CRAFTSMAN service center or to your local retailer for recycling. In some areas, it is illegal to place spent battery packs in the trash. You may also contact your local recycling center for information on where to drop off the spent battery pack. Do not place in curbside recycling. For more information visit www.call2recycle.org or call the toll-free number in the RBRC® Seal.

RBRC® is a registered trademark of Call 2 Recycle, Inc.



Important Safety Instructions for All Battery Chargers

WARNING: Read all safety warnings, instructions, and cautionary markings for the battery pack, charger and product. Failure to follow the warnings and instructions may result in electric shock, fire and/or serious injury.

- **DO NOT attempt to charge the battery pack with any chargers other than a CRAFTSMAN charger.** CRAFTSMAN chargers and battery packs are specifically designed to work together.
- **These chargers are not intended for any uses other than charging CRAFTSMAN rechargeable battery packs.** Charging other types of battery packs may cause them to overheat and burst, resulting in personal injury, property damage, fire, electric shock or electrocution.
- **Do not expose the charger to rain or snow.**
- **Do not allow water or any liquid to enter charger.**
- **Pull by the plug rather than the cord when disconnecting the charger.** This will reduce the risk of damage to the electric plug and cord.
- **Make sure that the cord is located so that it will not be stepped on, tripped over or otherwise subjected to damage or stress.**
- **Do not use an extension cord unless it is absolutely necessary.** Use of improper extension cord could result in risk of fire, electric shock or electrocution.

- **When operating a charger outdoors, always provide a dry location and use an extension cord suitable for outdoor use.** Use of a cord suitable for outdoor use reduces the risk of electric shock.
- **An extension cord must have adequate wire size (AWG or American Wire Gauge) for safety.** The smaller the gauge number of the wire, the heavier the cord and thus the greater its capacity. An undersized cord will cause a drop in line voltage resulting in loss of power and overheating. The following table shows the correct size to use depending on total length of all extension cords plugged together, and nameplate ampere rating. If in doubt, use the next heavier gauge.

		Minimum Gauge for Cord Sets			
Volts		Total Length of Cord in Feet (meters)			
120V		25 (7.6)	50 (15.2)	100 (30.5)	150 (45.7)
Ampere Rating		American Wire Gauge			
More Than	Not More Than				
0	6	18	16	16	14
6	10	18	16	14	12
10	12	16	16	14	12
12	16	14	12	Not Recommended	

- **Do not place any object on top of the charger or place the charger on a soft surface that might block the ventilation slots and result in excessive internal heat.** Place the charger in a position away from any heat source. The charger is ventilated through slots in the top and the bottom of the housing.
- **Do not operate the charger with a damaged cord or plug.** Have them replaced immediately.
- **Do not operate the charger if it has received a sharp blow, been dropped or otherwise damaged in any way.** Take it to an authorized service center.
- **Do not disassemble the charger; take it to an authorized service center when service or repair is required.** Incorrect reassembly may result in a risk of electric shock, electrocution or fire.
- **The charger is designed to operate on standard 120V household electrical power. Do not attempt to use it on any other voltage.** This does not apply to the vehicular charger.
- **Foreign materials of a conductive nature, such as, but not limited to, grinding dust, metal chips, steel wool, aluminum foil or any buildup of metallic particles should be kept away from the charger cavities and ventilation slots.**
- **Always unplug the charger from the power supply when there is no battery pack in the cavity.**

Charging a Battery (Fig. C, D)

1. Plug the charger into an appropriate outlet.
2. Insert and fully seat battery pack . Charging light(s) will continuously blink while charging.

- Charging is complete when the green charging light(s) remain(s) continuously ON. Battery pack can be left in charger or removed.

WARNING: Only charge batteries in air temperature over 40 °F (4.5 °C) and below 104 °F (40 °C).

- Charger will not charge a faulty battery pack, which may be indicated by the charging light(s) staying OFF. Take charger and battery pack to an authorized service center if light(s) stay(s) OFF.

NOTE: Refer to label near charging light(s) on charger for blink patterns.

NOTE: To remove the battery pack, some chargers require the battery pack release button  to be pressed.

Hot/Cold Pack Delay

When the charger detects a battery pack that is too hot or too cold, it automatically starts a Hot/Cold Pack Delay, suspending charging until the battery pack has reached an appropriate temperature. The charger then automatically switches to the pack charging mode. This feature ensures maximum battery pack life.

A cold battery pack may charge at a slower rate than a warm battery pack.

The hot/cold pack delay will be indicated by the green light(s) continuing to blink but with the red light continuously ON. Once the battery pack has reached an appropriate temperature, the red light will turn OFF and the charger will resume the charging procedure.

Electronic Protection System

Li-ion tools are designed with an Electronic Protection System that will protect the battery pack against overloading, overheating or deep discharge. The tool will automatically turn off and the battery pack will need to be recharged.

Important Charging Notes

- Longest life and best performance can be obtained if the battery pack is charged when the air temperature is between 65 °F – 75 °F (18 °C – 24 °C). DO NOT charge when the battery pack is below 40 °F (4.5 °C), or above 104 °F (40 °C). This is important and will prevent serious damage to the battery pack.
- The charger and battery pack may become warm to the touch while charging. This is a normal condition, and does not indicate a problem. To facilitate the cooling of the battery pack after use, avoid placing the charger or battery pack in a warm environment such as in a metal shed or an uninsulated trailer.
- If the battery pack does not charge properly:
 - Check operation of receptacle by plugging in a lamp or other appliance;
 - Check to see if receptacle is connected to a light switch which turns power off when you turn out the lights;
 - If charging problems persist, take the tool, battery pack and charger to your local service center.
- You may charge a partially used pack whenever you desire with no adverse effect on the battery pack.

Charger Cleaning Instructions



WARNING: Shock hazard. Disconnect the charger from the AC outlet before cleaning. Dirt and grease may be removed from the exterior of the charger using a cloth or soft non-metallic brush. Do not use water or any cleaning solutions.

Wall Mounting

Some CRAFTSMAN chargers are designed to be wall mountable or to sit upright on a table or work surface. If wall mounting, locate the charger within reach of an electrical outlet, and away from a corner or other obstructions which may impede air flow. Use the back of the charger as a template for the location of the mounting screws on the wall. Mount the charger securely using drywall screws (purchased separately) at least 1" (25.4 mm) long, with a screw head diameter of 0.28–0.35" (7–9 mm), screwed into wood to an optimal depth leaving approximately 7/32" (5.5 mm) of the screw exposed. Align the slots on the back of the charger with the exposed screws and fully engage them in the slots.

NOTE: Do not attempt to mount CMCB101 charger under a bench or table.

NOTE: Only mount CMCB101 charger with the charging lights pointed upward toward the ceiling.

VersaTrack™



WARNING: Do not charge batteries while charger is hung on Trackwall.

CRAFTSMAN chargers, except the CMCB101, can be stored on CRAFTSMAN VersaTrack™ Trackwall. Hooks and accessories are sold separately. Please refer to the VersaTrack™ Trackwall accessory sheet for further information.

NOTE: The CMCB101 charger is not CRAFTSMAN VersaTrack™ Trackwall compatible.

SAVE THESE INSTRUCTIONS FOR FUTURE USE

ASSEMBLY AND ADJUSTMENTS



WARNING: To reduce the risk of serious personal injury, turn unit off and remove the battery pack before making any adjustments or removing/installing attachments or accessories. An accidental start-up can cause injury.



WARNING: Wheels, cutting material and metal components on the tool such as gearcase, shoe and guard may be hot during or after continued use. Use caution when approaching these areas.

Wheels



WARNING: To reduce the risk of injury, only use wheels that are no greater than 3" (76 mm) in diameter, have an inner diameter of 3/8" (or 7/16" if using adapter ring), and without cutting teeth. Thickness of wheel not to exceed 0.09" (2.2 mm). Never force a wheel onto the machine or alter the size of the arbor hole.

A dull wheel will cause slow inefficient cutting, overload the motor, could cause excessive splintering, and could increase

the possibility of kickback. Please refer to the table below to determine the correct wheel for your application.

Wheel type	Application
Diamond** Multi-Material Wheel	Drywall, fiber cement, plastic, steel, non ferrous materials
Bonded Reinforced Wheel	Steel, stainless steel, non-ferrous materials
Diamond** Tile Wheel	Ceramic Tile, Porcelain and Granite/Marble/Stone

**This blade uses manufactured diamonds engineered for cutting.

NOTE: Bonded Reinforced wheels are composed of abrasive grains which are held tightly together by a bonding agent and typically reinforced with a woven material.

Installing/Replacing Wheels

(Fig. A, F1, F2, L, M)



WARNING: Burn Hazard. Sharp parts. ALWAYS wear gloves when changing wheels. Wheels have sharp edges or may get extremely hot during operation, and may damage bare hands.



WARNING: To reduce the risk of injury, only use wheels that are no greater than 3" (76 mm) in diameter, have an inner diameter of 3/8" (or 7/16" if using adapter ring), and without cutting teeth. Thickness of wheel not to exceed 0.09" (2.2 mm). Never force a wheel onto the machine or alter the size of the arbor hole.



WARNING: Since accessories, other than those offered by CRAFTSMAN, have not been tested with this product, use of such accessories with this tool could be hazardous. To reduce the risk of injury, only CRAFTSMAN recommended accessories should be used with this product.



WARNING: Failure to properly seat the flanges and/or wheel could result in serious injury (or damage to the tool or wheel).

1. Remove the battery.
2. Lay unit on a firm surface, with the spindle **15** facing upward.
3. Hold spindle lock button **6** to keep the spindle from turning. Spindle threads are left hand.
4. Using supplied 6 mm hex wrench **12**, rotate clockwise to remove spindle screw **20**, outer flange **19**, and used wheel **18** if one is installed. Leave inner flange **16** in place.
NOTE: Hex wrench is magnetically secured.
NOTE: It is possible that the inner flange and outer flange may stick together. Be sure to keep both flanges separated during the wheel installation process. Refer to Fig. F2 showing the correct order of the flanges and wheel installed over the spindle.

5. Ensure inner flange is installed over the spindle.

NOTE: Your tool comes provided with a 7/16" arbor adapter **17** which should only be used when installing a 7/16" wheel. The 7/16" arbor adapter is not to be used with the wheels provided with this tool. When installing 7/16" wheels, place the 7/16" arbor adaptor over the inner flange. The 7/16" arbor adapter will fit inside the

center of the 7/16" wheel when assembled. Refer to Fig. F1.

6. Slip wheel over spindle. Make sure wheel goes over pilot diameter of inner flange.
NOTE: When installing diamond wheels, always match direction of rotation of the wheel to the desired direction of rotation of the tool.
7. Slip on outer flange with the flat side towards the wheel.
NOTE: The text "LOOSEN TIGHTEN" will be visible when installed correctly.
8. Start threading on spindle screw counterclockwise which will self align outer flange. Make sure the wheel is fitted in the correct orientation.
9. Depress and hold spindle lock button and tighten spindle screw with hex wrench. Do not overtighten spindle screw.
10. Release spindle lock button and turn wheel by hand to ensure it is properly centered. The wheel should not hit the shoe, guard or spindle screw. The spindle screw and flanges should be tight.

NOTE: Do not run tool with the spindle lock engaged. Always allow motor to come to a complete stop before engaging the spindle lock.

Adjusting the Rotatable Guard (Fig. G)



WARNING: Remove battery first. To reduce the risk of injury, ALWAYS adjust the guard to provide the best control and protection. ALWAYS wear gloves to protect your hands when adjusting the guard as the guard may get hot.



WARNING: Adjust the position of the guard to provide the maximum protection from loose particles and sparks thrown from the wheel.



CAUTION: Guard must be used with all cutting wheels.

1. Remove the battery.
2. Grasp the rotatable guard **11** firmly and rotate until it snaps securely into one of three positions.

Mounting, Removing the Shoe (Fig. A, J1)

Your cut off tool comes pre-assembled with the shoe **9** mounted to the rotatable guard **11**.

To Remove the Shoe

1. Remove the battery pack **1**.
2. Loosen the depth adjustment knob **10** counterclockwise.
3. Remove the depth adjustment knob and remove shoe from the rotatable guard.

To Mount the Shoe

1. Remove the battery pack.
2. Install shoe onto the back of the rotatable guard, aligning slot **29** to threaded hole **25** on guard. Refer to Fig. J1.
3. Install and rotate the depth adjustment knob clockwise to tighten.

NOTE: The shoe is not required for use with this tool. For best performance the shoe is recommended for more stability when cutting on a flat surface.

Adjusting the Depth of Cut (Fig. J2)

1. Loosen the depth adjustment knob **10** and slide the shoe **9** up or down. Adjust the cutting depth to the thickness of the workpiece. Less than 1/4" of the wheel should be visible below the workpiece.
2. After depth of cut is selected tighten the depth adjustment knob

LED Worklight (Fig. A)

The LED worklight **13** will activate when the variable speed trigger **4** is depressed, and will automatically turn off 20 seconds after the variable speed trigger is released. If the variable trigger switch remains depressed, the LED worklight will remain on.

NOTE: The LED worklight is for lighting the immediate work surface and is not intended to be used as a flashlight.

Attaching the Dust Port Adaptor (Fig. A, I)

A dust port adaptor **8** comes available for use with this tool. This accessory connects directly to the tool's rotatable guard **11**.

1. Remove the battery pack **1**.
2. Friction fit the dust port adaptor **8** onto the dust port hole **23** located near the front tip of the rotatable guard.

Attaching an AirLock™ Compatible Dust Extractor (Fig. A, I)

(Sold Separately)



WARNING: Do not use dust extraction when cutting metal. Swarf from metal cutting may be hot and may spark which can melt vacuum hoses and may cause a fire inside the vacuum.



WARNING: When using dust extraction, empty vacuum before work begins and often during work. Use care in disposing of dust. Materials in fine dust can be explosive.

The dust port adaptor **8** allows you to connect the tool to an external dust extractor using a AirLock™ connection system (sold separately), or a standard 32 mm dust extractor fitment. The AirLock™ allows for a fast, secure connection between the AirLock™ connector **21** and your tool's dust port adaptor.

1. Remove the battery pack **1**.
2. Ensure the collar on the AirLock™ connector is in the unlock position. (Refer to Figure I.) Align notches **22** on collar and AirLock™ connector as shown for unlock and lock positions.
3. Push the AirLock™ connector onto the connection point of the dust port adaptor. (Refer to Fig. I)
4. Rotate the collar to the locked position.

NOTE: The ball bearings inside collar lock into slot and secure the connection. The power tool is now securely connected to the dust extractor.

OPERATION



WARNING: To reduce the risk of serious personal injury, turn unit off and remove the battery pack before making any adjustments or removing/installing attachments or accessories. An accidental start-up can cause injury.

Installing and Removing the Battery Pack (Fig. E)



WARNING: Ensure the tool/appliance is in the off position before inserting the battery pack.

NOTE: For best results, make sure your battery pack is fully charged.

1. To install the battery pack **1** into the tool handle, align the battery pack with the rails inside the tool's handle and slide it into the handle until the battery pack is firmly seated in the tool and ensure that it does not disengage.
2. To remove the battery pack from the tool, press the battery pack release button **2** and firmly pull the battery pack out of the tool handle. Insert it into the charger as described in the charger section of this manual.

Proper Hand Position (Fig. H)



WARNING: To reduce the risk of serious personal injury, ALWAYS use proper hand position as shown.



WARNING: To reduce the risk of serious personal injury, ALWAYS hold securely in anticipation of a sudden reaction.



WARNING: Keep your free hand far from cutting action. Do not reach underneath the workpiece.

Proper hand position requires one hand on the main handle **3**.

Variable Speed Trigger (Fig. A)

The tool is turned on and off by pulling and releasing the variable speed trigger **4**. The variable speed trigger permits speed control—the farther the trigger is depressed, the higher the speed of the tool.

Forward/Reverse/Lock Off Button (Fig. A, K1–K2)



CAUTION: Before changing the position of the control button, be sure the trigger is released.





Your cut-off tool is equipped with a forward/reverse/lock off button **5**. There is a wheel direction label **24** located above the main handle **3** that will help to identify the current direction mode of the tool. Some applications or accessories may require the tool to be run in forward or reverse. When making a cut, select the direction of cut that allows the tool to be pushed away from your body. Always operate tool in correct rotation for wheel selected.

1. Forward (counterclockwise rotation) — Located on the right side of the tool near the variable speed trigger **4**, push the forward/reverse/lock off button **5** to the far left. Refer to Fig. K1. The forward direction of the wheel is also noted by the direction indicator **7** located on the rotatable guard **11**. Refer to Fig. A.

- Reverse (clockwise rotation) — Located on the left side of the tool near the variable speed trigger **4**, push the forward/reverse/lock off button **5** to the far right. Refer to Fig. K2. The reverse direction of the wheel is also noted by the direction indicator **7** located on the rotatable guard **11**. Refer to Fig. A.
- The center position of the forward/reverse/lock off button locks the tool in the off position. When locked the variable speed trigger cannot be depressed.

NOTE: Keep the button in the center locked position when the tool is not in use or when being transported.

To Operate (Fig. A, H)

-  **CAUTION:** Before attempting to start, grasp tool firmly.
-  **WARNING:** To reduce the risk of injury, **DO NOT** use a toothed blade.
-  **WARNING:** This tool is intended to be used dry. If water cooling is necessary, use a spray bottle with clean water to lightly wet surface only, avoid over-wetting the workpiece. **NEVER** immerse your tool or battery pack in any liquid or allow liquid inside them.
-  **WARNING:** Wheels used for cutting may break or kick back if they bend or twist while the tool is being used to do cut-off work.
-  **WARNING:** Do not bang or bump a cut-off wheel when starting or during a cut.

- Grasp main handle **3** firmly.
- Line up wheel **18** with material to be cut. Be sure nothing is near or in line with the wheel.
- Depress and hold the variable speed trigger **4**. Slowly feed the wheel into the workpiece with firm even pressure, allowing the tool to do the work. Do not force the cut off tool through the workpiece. Forcing a cut off tool can cause kickback. For maximum efficiency and wheel life, keep the wheel speed high.
- While cutting, if using the shoe, keep the shoe against the workpiece and maintain a firm grip.
NOTE: If making a partial cut, restarting a cut, or correcting cut direction, allow the wheels to come to a complete stop. To resume cutting, pull the variable speed trigger and re-enter the cut slowly.
- To stop tool, release the variable speed trigger.

General Tips for Cutting Materials

- For best control, user cutting direction should be opposite wheel rotation. Example: When making a cut away from user by pushing the tool forward, set wheel rotation to reverse/clockwise direction.
- Be sure that the wheel is at full speed before continuing a cut.
- Allow the wheel to come to a complete stop before raising the wheel out of the material.

Cutting Tile

- To reduce overheating of cutting wheel or workpiece, user may lightly wet surface.

- If excessive chipping of the tile is observed, user may operate tool at slower speed using variable speed trigger to achieve a cleaner cut.
- Cutting tile will generate debris. Guard position may be adjusted to deflect debris away from user.

Cutting Plastic

- Take frequent breaks to allow wheel to cool down.
- If melted material or debris becomes adhered to blade, shoe or guard: Release trigger. Allow unit to rest and material to cool. Remove battery. Remove debris. Ensure all areas around wheel including inside of guard is clear of debris. Resume cutting operation.

Cutting Metals

Observe the following to avoid potential hazards when cutting metals.

- During and shortly after cutting operation the material, wheel and metal components on the tool such as gearcase, guard and shoe may get hot.
- Allow these areas to cool before touching to avoid injury.
- Cutting metal will generate sparks. Guard position may be adjusted to deflect sparks and debris away from user.
- Cutting material and cutting wheel may have sharp or jagged edges after cutting operation. Wear gloves and use caution when touching these areas.

Transportation and Storage

During transportation and storage lock the variable speed trigger with the lock-off button. Refer to the **Forward/Reverse/Lock Off Button** section.

Remove the battery pack during the tool storage.

MAINTENANCE

-  **WARNING:** To reduce the risk of serious personal injury, turn unit off and remove the battery pack before making any adjustments or removing/installing attachments or accessories. An accidental start-up can cause injury.

Your CRAFTSMAN power tool has been designed to operate over a long period of time with a minimum of maintenance. Continuous satisfactory operation depends upon proper tool care and regular cleaning.

Accessories

-  **WARNING:** Since accessories, other than those offered by CRAFTSMAN, have not been tested with this product, use of such accessories with this product could be hazardous. To reduce the risk of injury, only CRAFTSMAN recommended accessories should be used with this product.

-  **WARNING:** Handle and store all abrasive wheels carefully to prevent damage from thermal shock, heat, mechanical damage, etc. Store in a dry protected area free from high humidity, freezing temperatures or extreme temperature changes.

Recommended accessories for use with your product are available at extra cost from your local dealer or authorized service center. If you need assistance in locating any accessory, please contact CRAFTSMAN. Call **1-888-331-4569**.

VersaTrack™ (Fig. N)

Optional accessory, sold separately.

 **WARNING:** To reduce the risk of serious personal injury, turn unit off and remove the battery pack before making any adjustments or removing/installing attachments or accessories. An accidental start-up can cause injury.

 **WARNING:** To reduce the risk of serious personal injury, do not use a damaged VersaTrack™ hang hook or VersaTrack™ Trackwall. A damaged VersaTrack™ hang hook or VersaTrack™ Trackwall will not support the weight of the tool.

 **WARNING:** To reduce the risk of serious personal injury, ensure the screw holding the VersaTrack™ hang hook is securely tightened.

 **WARNING:** To reduce the risk of serious personal injury, DO NOT suspend tool overhead or suspend objects from the hang hook. ONLY suspend tool on the VersaTrack™ Trackwall using the hang hook.

 **WARNING:** The Versatrack™ integral hang hook is not a belt hook.

 **WARNING:** Ensure that the tool weight does not exceed the maximum rated weight of 20 lb (9 kg) for the selected VersaTrack™ hook.

 **WARNING:** When hanging objects on a VersaTrack™ Trackwall rail, adequately space the tools in order to not exceed 75 lb (35 kg) per linear foot.

IMPORTANT: When attaching the VersaTrack™ hang hook, use only the screw that is provided. Be sure to securely tighten the screw. VersaTrack™ accessories mount compatible tools securely to the VersaTrack™ Trackwall system.

1. Turn the tool off, remove the battery pack and accessories.

 **CAUTION:** Any product with exposed cutting teeth must have them covered securely if it is to be on the VersaTrack™ Trackwall.

2. Attach the VersaTrack™ hang hook **28** on the tool.
 - a. Place the VersaTrack™ hang hook onto the accessory attachment location **14** at the base of the tool.
 - b. Use a screwdriver to secure the VersaTrack™ hang hook with the provided screw **27**. Do not use any other screw for this.

NOTE: VersaTrack™ accessories for use with your tool are available at extra cost from your local dealer or authorized service center. If you need assistance in locating any accessory, please contact CRAFTSMAN, call **1-888-331-4569**.

Belt Hook (Fig. O)

Optional accessory, sold separately.

 **WARNING:** To reduce the risk of serious personal injury, turn tool off and disconnect battery pack before making any adjustments or removing/installing attachments or accessories.

 **WARNING:** To reduce the risk of serious personal injury, DO NOT suspend tool overhead or suspend objects from the belt hook. ONLY hang tool's belt hook from a work belt.

 **WARNING:** To reduce the risk of serious personal injury, ensure the screw holding the belt hook is secure.

 **CAUTION:** To reduce the risk of personal injury or damage, DO NOT use the belt hook to hang the tool.

IMPORTANT: When attaching or replacing the belt hook **26**, use only the screw **27** that is provided. Be sure to securely tighten screw.

If the belt hook is not desired at all, it can be removed from the tool.

1. Place the belt hook onto the accessory attachment location **14** at the base of the tool.
2. Use a screwdriver to secure the belt hook with the provided screw. Do not use any other screw for this.

To remove the belt hook, remove the screw that holds the belt hook in place.

Cleaning

 **WARNING:** Blow dirt and dust out of all air vents with clean, dry air at least once a week. To minimize the risk of eye injury, always wear ANSI Z87.1 approved eye protection when performing this procedure.

 **WARNING:** Never use solvents or other harsh chemicals for cleaning the non-metallic parts of the tool. These chemicals may weaken the plastic materials used in these parts. Use a cloth dampened only with water and mild soap. Never let any liquid get inside the tool; never immerse any part of the tool into a liquid.

Repairs

The charger and batteries are not serviceable. There are no serviceable parts inside the charger or battery pack.

 **WARNING:** To assure product SAFETY and RELIABILITY, repairs, maintenance and adjustment (including brush inspection and replacement, when applicable) should be performed by a factory service center or an authorized service center. Always use identical replacement parts.

Register Online

Thank you for your purchase. Register your product now for:

- **WARRANTY SERVICE:** Registering your product will help you obtain more efficient warranty service in case there is a problem with your product.
- **CONFIRMATION OF OWNERSHIP:** In case of an insurance loss, such as fire, flood or theft, your registration of ownership will serve as your proof of purchase.
- **FOR YOUR SAFETY:** Registering your product will allow us to contact you in the unlikely event a safety notification is required under the Federal Consumer Safety Act.
- Register online at www.craftsman.com/support.

Three-Year Limited Warranty

For warranty terms, go to <https://www.craftsman.com/support/warranty>.

To request a written copy of the warranty terms, contact: Customer Service at CRAFTSMAN, 701 East Joppa Road, Towson, MD 21286 or call **1-888-331-4569**.

LATIN AMERICA: This warranty does not apply to products sold in Latin America. For products sold in Latin America, see country-specific warranty information contained in the packaging, call the local company, or see website for warranty information.

FREE WARNING LABEL REPLACEMENT: If your warning labels become illegible or are missing, call **1-888-331-4569** for a free replacement.

 **AVERTISSEMENT : lisez tous les avertissements de sécurité et toutes les instructions.** Ne pas suivre les avertissements et les instructions peut entraîner un choc électrique, un incendie et/ou des blessures graves.

 **AVERTISSEMENT :** pour réduire le risque de blessure, lisez le guide d'utilisation.

Utilisation prévue

Votre outil de coupe est un outil électrique destiné à des applications professionnelles.

NE PAS utiliser en présence de liquides ou de gaz inflammables.

Votre outil de coupe est un outil électrique professionnel.

NE PAS laisser les enfants toucher l'outil. Une supervision est requise lorsque des utilisateurs inexpérimentés utilisent cet outil.

Définitions: symboles et mentions d'alerte de sécurité

Cette notice d'utilisation utilise les symboles et les mentions d'alerte de sécurité suivants afin de vous alerter sur les situations dangereuses et les risques de blessures ou de dégâts matériels.

 **DANGER:** indique une situation de risque imminent qui engendre, si elle n'est pas évitée, la **mort ou de graves blessures**.

 **AVERTISSEMENT:** indique une situation de risque potentiel qui **pourrait** engendrer, si elle n'est pas évitée, la **mort ou de graves blessures**.

 **ATTENTION:** indique une situation de risque potentiel qui **peut** engendrer, si elle n'est pas évitée, **des blessures bénignes ou modérées**.

 **REMARQUE:** indique une pratique **n'entraînant aucun risque de blessures** mais qui, si elle n'est pas évitée, **peut entraîner des dommages matériels**.
(Utilisé sans mention) Indique un message lié à la sécurité.

AVERTISSEMENTS GÉNÉRAUX SUR LA SÉCURITÉ DES OUTILS

 **AVERTISSEMENT :** lisez tous les avertissements de sécurité, toutes les instructions, les illustrations et les caractéristiques fournis avec cet outil électrique. Ne pas suivre toutes les instructions comprises aux présentes peut conduire à un choc électrique, un incendie et/ou des blessures graves.

CONSERVER TOUS LES AVERTISSEMENTS ET TOUTES LES DIRECTIVES POUR UN USAGE ULTÉRIEUR.

Le terme « outil électrique » cité dans les avertissements se rapporte à votre outil électrique à alimentation sur secteur (avec fil) ou par piles (sans fil).

1) Sécurité du lieu de travail

- Tenir l'aire de travail propre et bien éclairée.**
Les lieux encombrés ou sombres sont propices aux accidents.
- Ne pas faire fonctionner d'outils électriques dans un milieu déflamant, tel qu'en présence de liquides, de gaz ou de poussières inflammables.**
Les outils électriques produisent des étincelles qui pourraient enflammer la poussière ou les vapeurs.
- Éloigner les enfants et les personnes à proximité pendant l'utilisation d'un outil électrique.** Une distraction pourrait en faire perdre la maîtrise à l'utilisateur.

2) Sécurité en matière d'électricité

- Les fiches des outils électriques doivent correspondre à la prise. Ne jamais modifier la fiche d'aucune façon. Ne jamais utiliser de fiche d'adaptation avec un outil électrique mis à la terre.** Le risque de choc électrique sera réduit par l'utilisation de fiches non modifiées correspondant à la prise.
- Éviter tout contact physique avec des surfaces mises à la terre comme des tuyaux, des radiateurs, des cuisinières et des réfrigérateurs.** Le risque de choc électrique est plus élevé si votre corps est mis à la terre.
- Ne pas exposer les outils électriques à la pluie ou à l'humidité.** La pénétration de l'eau dans un outil électrique augmente le risque de choc électrique.
- Ne pas utiliser le cordon de façon abusive. Ne jamais utiliser le cordon pour transporter, tirer ou débrancher un outil électrique. Tenir le cordon éloigné de la chaleur, de l'huile, des bords tranchants et des pièces mobiles.** Les cordons endommagés ou enchevêtrés augmentent les risques de choc électrique.
- Pour l'utilisation d'un outil électrique à l'extérieur, se servir d'une rallonge convenant à cette application.** L'utilisation d'une rallonge conçue pour l'extérieur réduira les risques de choc électrique.
- S'il est impossible d'éviter l'utilisation d'un outil électrique dans un endroit humide, brancher l'outil dans une prise ou sur un circuit d'alimentation dotés d'un disjoncteur de fuite à la terre (GFCI).** L'utilisation de ce type de disjoncteur réduit les risques de choc électrique.

3) Sécurité personnelle

- Être vigilant, surveiller le travail effectué et faire preuve de jugement lorsqu'un outil électrique est utilisé. Ne pas utiliser d'outil électrique en cas de fatigue ou sous l'influence de drogues, d'alcool ou de médicaments.** Un simple moment d'inattention en utilisant un outil électrique peut entraîner des blessures corporelles graves.

- b) **Utiliser des équipements de protection individuelle. Toujours porter une protection oculaire.** L'utilisation d'équipements de protection comme un masque antipoussière, des chaussures antidérapantes, un casque de sécurité ou des protecteurs auditifs lorsque la situation le requiert réduira les risques de blessures corporelles.
- c) **Empêcher les démarrages intempestifs. S'assurer que l'interrupteur se trouve à la position d'arrêt avant de relier l'outil à une source d'alimentation et/ou d'insérer un bloc-piles, de ramasser ou de transporter l'outil.** Transporter un outil électrique alors que le doigt repose sur l'interrupteur ou brancher un outil électrique dont l'interrupteur est à la position de marche risque de provoquer un accident.
- d) **Retirer toute clé de réglage ou clé avant de démarrer l'outil.** Une clé ou une clé de réglage attachée à une partie pivotante de l'outil électrique peut provoquer des blessures corporelles.
- e) **Ne pas trop tendre les bras. Conserver son équilibre en tout temps.** Cela permet de mieux maîtriser l'outil électrique dans les situations imprévues.
- f) **S'habiller de manière appropriée. Ne pas porter de vêtements amples ni de bijoux. Garder les cheveux, les vêtements et les gants à l'écart des pièces mobiles.** Les vêtements amples, les bijoux ou les cheveux longs risquent de rester coincés dans les pièces mobiles.
- g) **Si des composants sont fournis pour le raccordement de dispositifs de dépoussiérage et de ramassage, s'assurer que ceux-ci sont bien raccordés et utilisés.** L'utilisation d'un dispositif de dépoussiérage peut réduire les dangers engendrés par les poussières.
- h) **Ne pas laisser votre connaissance acquise suite l'utilisation fréquente des outils vous permettre de baisser la garde et ignorer les principes de sécurité de l'outil.** Un acte irréfléchi peut causer une blessure grave en une fraction de seconde.

4) Utilisation et entretien d'un outil électrique

- a) **Ne pas forcer un outil électrique. Utiliser l'outil électrique approprié à l'application.** L'outil électrique approprié effectuera un meilleur travail, de façon plus sûre et à la vitesse pour laquelle il a été conçu.
- b) **Ne pas utiliser un outil électrique dont l'interrupteur est défectueux.** Tout outil électrique dont l'interrupteur est défectueux est dangereux et doit être réparé.
- c) **Débranchez la fiche de la prise électrique et, si amovible, retirez le bloc-piles de l'outil avant d'effectuer tout ajustement, changement et entreposage de celui-ci.** Ces mesures préventives réduisent les risques de démarrage accidentel de l'outil électrique.
- d) **Ranger les outils électriques hors de la portée des enfants et ne permettre à aucune personne n'étant pas familière avec un outil électrique ou son mode d'emploi d'utiliser cet outil.** Les outils électriques deviennent dangereux entre les mains d'utilisateurs inexpérimentés.
- e) **Gardez les poignées et surfaces d'emprise propres et libres de tout produit lubrifiant. Vérifier si les pièces mobiles sont mal alignées ou coincées, si des pièces sont brisées ou présentent toute autre condition susceptible de nuire au bon fonctionnement de l'outil électrique. En cas de dommage, faire réparer l'outil électrique avant toute nouvelle utilisation.** Beaucoup d'accidents sont causés par des outils électriques mal entretenus.
- f) **S'assurer que les outils de coupe sont aiguisés et propres.** Les outils de coupe bien entretenus et affûtés sont moins susceptibles de se coincer et sont plus faciles à maîtriser.
- g) **Utiliser l'outil électrique, les accessoires, les forets, etc. conformément aux présentes directives en tenant compte des conditions de travail et du travail à effectuer.** L'utilisation d'un outil électrique pour toute opération autre que celle pour laquelle il a été conçu est dangereuse.
- h) **Garder vos mains et les surfaces de prise sèches, propres et libres de graisse et de poussière.** Les mains et les surfaces de prise glissante ne permettent pas la manutention et le contrôle sécuritaires de l'outil dans les situations imprévues.

5) Utilisation et entretien du bloc-piles

- a) **Ne recharger l'outil qu'au moyen du chargeur précisé par le fabricant.** L'utilisation d'un chargeur qui convient à un type de bloc-piles risque de provoquer un incendie s'il est utilisé avec un autre type de bloc-piles.
- b) **Utiliser les outils électriques uniquement avec les blocs-piles conçus à cet effet.** L'utilisation de tout autre bloc-piles risque de causer des blessures ou un incendie.
- c) **Lorsque le bloc-piles n'est pas utilisé, le tenir éloigné des objets métalliques, notamment des trombones, de la monnaie, des clés, des clous, des vis ou autres petits objets métalliques qui peuvent établir une connexion entre les deux bornes.** Le court-circuit des bornes du bloc-piles risque de provoquer des brûlures ou un incendie.
- d) **En cas d'utilisation abusive, le liquide peut gicler hors du bloc-piles; éviter tout contact avec ce liquide. Si un contact accidentel se produit, laver à grande eau. Si le liquide entre en contact avec les yeux, obtenir également des soins médicaux.** Le liquide qui gicle hors du bloc-piles peut provoquer des irritations ou des brûlures.
- e) **Ne pas utiliser de bloc-piles ou outil qui a été endommagé ou modifié.** Les unités endommagées ou modifiées peuvent avoir une réaction imprévisible résultant en un incendie, une explosion ou un potentiel de blessure.
- f) **Ne pas exposer de bloc-piles ou l'outil aux flammes ou à des températures excessives.** L'exposition aux flammes ou à une température

au-dessus de 130 °C (265 °F) pourrait causer une explosion.

- g) **Suivre toutes les instructions de recharge et ne rechargez pas le bloc-piles ou l'outil à des températures hors de la plage de température indiquée dans les instructions.** Une recharge non conforme ou à une température hors des limites spécifiées peut endommager les piles et augmenter le risque d'incendie.

6) Réparation

- a) **Faire réparer l'outil électrique par un réparateur professionnel en n'utilisant que des pièces de recharge identiques.** Cela permettra de maintenir une utilisation sécuritaire de l'outil électrique.
- b) **Ne jamais réparer des blocs-piles endommagés.** La réparation de blocs-piles doit seulement être effectuée par le fabricant ou les fournisseurs de service autorisés.

AVERTISSEMENTS DE SÉCURITÉ POUR LES MACHINES DE COUPE

- a) **La protection doit être fixée de façon sécuritaire à l'outil électrique et placée pour une sécurité maximale afin que le moins de la meule possible soit exposé vers l'utilisateur. Placez-vous et les passants à l'écart de l'axe de la meule en rotation.** La protection aide à protéger l'utilisateur des fragments de disques brisés et du contact accidentel avec le disque.
- b) **Utilisez seulement des disques agglomérés renforcés ou diamantés pour votre outil électrique.** Le fait qu'un accessoire peut être fixé à votre outil n'assure pas une utilisation sécuritaire.
- c) **La vitesse nominale de l'accessoire doit être au moins égale à la vitesse maximale indiquée sur l'outil électrique.** Les accessoires qui fonctionnent plus rapidement que leur vitesse nominale peuvent se briser et voler en éclats.
- d) **Les meules doivent être utilisées seulement pour les applications recommandées. Par exemple : ne pas meuler avec le côté de la meule de coupe.** Les meules de coupe sont conçues pour le meulage périphérique, les forces latérales appliquées sur ces meules peuvent les faire éclater.
- e) **Utilisez toujours des brides de meules non endommagées ayant le bon diamètre pour la meule sélectionnée.** Les brides de meules appropriées soutiennent la meule réduisant ainsi la possibilité d'un bris de la meule.
- f) **Ne pas utiliser des disques renforcés usés d'outils électriques plus gros.** Le disque conçu pour les outils électriques plus gros ne convient pas pour la vitesse plus élevée d'un petit outil et peut éclater.
- g) **Le diamètre extérieur et l'épaisseur de votre accessoire doivent être conformes à la capacité nominale de votre outil.** Les accessoires mal

dimensionnés ne peuvent pas être protégés ou contrôlés de manière adéquate.

- h) **La taille de l'axe des disques et des brides doit bien s'ajuster à la tige de l'outil électrique.** Les disques et les brides ayant des trous qui ne correspondent pas au matériel de montage de l'outil électrique manqueront d'équilibre, vibreront de façon excessive ou peuvent entraîner une perte de contrôle.
- i) **Ne pas utiliser de disques endommagés. Avant chaque utilisation, inspectez les disques pour des copeaux et des fissures. Si vous échappez l'outil ou un disque, inspectez-le pour vérifier s'il y a des dommages ou installez un accessoire en bon état. Après avoir inspecté et installé le disque, placez-vous ainsi que les passants à distance de la zone de rotation du disque et faites fonctionner l'outil électrique à une vitesse à vide pendant une minute.** Les disques endommagés se briseront normalement pendant le test.
- j) **Portez un équipement de protection individuelle. Selon l'application, utilisez un masque de protection ou des lunettes de sécurité. Selon les besoins, portez un masque anti-poussière, une protection auditive, des gants et un tablier pouvant arrêter de petits fragments de la pièce de travail ou abrasifs.** La protection des yeux doit être en mesure d'arrêter les débris volants générés par diverses opérations. Le masque anti-poussière ou le respirateur doit être en mesure de filtrer les particules générées par votre utilisation. L'exposition prolongée à du bruit d'intensité élevée peut causer une perte auditive.
- k) **Gardez les passants à une distance sécuritaire de l'aire de travail. Toute personne entrant dans l'aire de travail doit porter un équipement de protection individuel.** Les fragments de la pièce de travail ou d'un disque brisé peuvent s'envoler et peuvent causer une blessure au-delà de l'aire immédiate de l'opération.
- l) **Tenez l'outil électrique uniquement par les surfaces de prise isolées lorsque vous effectuez une tâche où l'accessoire de coupe peut entrer en contact avec un câble dissimulé.** L'accessoire de coupe entrant en contact avec un câble « sous tension » peut mettre les pièces métalliques de l'outil électrique « sous tension » et causer un choc électrique à l'utilisateur.
- m) **Ne jamais déposer l'outil électrique avant que l'accessoire soit complètement arrêté.** Le disque en rotation peut accrocher la surface et vous faire perdre le contrôle de votre outil électrique.
- n) **Ne pas faire fonctionner l'outil électrique pendant que vous le transportez à vos côtés.** Un contact accidentel avec l'accessoire en rotation pourrait accrocher vos vêtements, tirant l'accessoire dans votre corps.
- o) **Nettoyez régulièrement les événements de l'outil électrique.** Le ventilateur du moteur produit de la poussière à l'intérieur du boîtier et l'accumulation

excessive de métal fritté peut causer des chocs électriques.

- p) **Ne pas utiliser l'outil électrique près de matières inflammables.** Des étincelles pourraient enflammer ces matières.
- q) **Ne pas utiliser des accessoires qui nécessitent des liquides réfrigérants.** Utiliser de l'eau ou d'autres liquides réfrigérants peut entraîner une électrocution ou un choc électrique.

AUTRES CONSIGNES DE SÉCURITÉ POUR LES OPÉRATIONS DE DÉCOUPE À L'ABRASIF

Rebond et avertissements associés

Le rebond est une réaction soudaine d'une meule, d'un tampon, d'une brosse ou tout autre accessoire en rotation coincée ou accrochée. Le coinçage ou l'accrochage entraîne un blocage rapide de l'accessoire en rotation qui à son tour fait en sorte que l'outil électrique non contrôlé soit forcé dans la direction opposée de la rotation de l'accessoire au point de pincement. Par exemple, si une meule abrasive est accrochée ou coincée dans la pièce de travail, le bord de la meule qui est entré dans le point de coincement peut creuser la surface du matériau causant la chute ou l'éjection de la meule. La meule peut bondir vers ou loin de l'utilisateur, selon la direction du mouvement de la meule au point de pincement. Les meules abrasives peuvent aussi se briser dans ces conditions.

Le rebond est le résultat d'une mauvaise utilisation de l'outil électrique et/ou de procédures ou de conditions de fonctionnement incorrectes et il peut être évité en prenant les précautions appropriées définies ci-dessous :

- a) **Maintenez solidement l'outil électrique et placez votre corps et votre bras pour vous permettre de résister aux forces de rebond.** Utilisez la poignée auxiliaire, si fournie, pour un contrôle maximum sur le rebond ou la réaction de couple durant le démarrage. L'utilisateur peut contrôler les forces du rebond ou la réaction de couple si les précautions appropriées sont prises.
- b) **Ne jamais placer votre main près de l'accessoire en rotation.** L'accessoire peut rebondir sur votre main.
- c) **Ne pas placer votre corps en ligne avec la meule en rotation.** Un rebond projettera l'outil dans la direction opposée du mouvement de la meule au point d'accrochage.
- d) **Faites attention lorsque vous travaillez dans les coins, les bords coupants, etc. Évitez le rebondissement ou l'accrochage de l'accessoire.** Les coins, les bords coupants ou le rebondissement ont tendance à accrocher l'accessoire en rotation et causer une perte de contrôle ou un rebond.
- e) **Ne pas fixer une scie à chaîne, une lame de sculpture de bois, une meule diamantée segmentée ayant un espace périphérique plus grand que 10 mm ou une lame de scie dentée.**

Ces lames créent des rebonds fréquents et une perte de contrôle.

- f) **Ne bloquez pas le disque et n'appliquez pas une pression excessive. Ne tentez pas de faire une coupe de profondeur excessive.** Surcharger le disque augmente la charge et la prédisposition à la torsion ou au coincement du disque dans la coupe et la possibilité de rebond ou de rupture du disque.
- g) **Lorsque la meule se coince ou si vous cessez une coupe pour quelque raison que ce soit, éteignez l'outil électrique et tenez l'outil électrique sans bouger jusqu'à ce que la meule s'arrête complètement. Ne jamais tenter de retirer la meule de la coupe pendant que la meule est en mouvement sinon un rebond peut se produire.** Examinez-la et prenez des mesures correctives pour éliminer la cause du blocage de la meule.
- h) **Ne pas redémarrer la coupe dans la pièce à travailler. Laissez le disque atteindre sa pleine vitesse et rentrez doucement dans la coupe.** La meule peut se coincer, s'approcher ou rebondir si l'outil électrique est redémarré dans la pièce à travailler.
- i) **Soutenez les panneaux ou toute pièce à travailler surdimensionnée afin de réduire le risque de coincement ou de rebond de la meule.** Les grosses pièces à travailler ont tendance à s'affaisser sous leur propre poids. Des supports doivent être placés sous la pièce de travail près de la ligne de coupe et près du bord de la pièce de travail des deux côtés de la meule.
- j) **Soyez très prudent lorsque vous faites une « encoche » dans les parois existantes ou d'autres zones aveugles.** La meule qui dépasse peut couper les conduites d'eau ou de gaz, les câbles électriques ou des objets qui peuvent causer un rebond.

Avvertissements de sécurité supplémentaires pour les opérations de découpe à l'abrasif :

- a) **Cet outil puissant est conçu pour fonctionner comme un outil de coupe. Lisez tous les avertissements de sécurité, toutes les instructions, les illustrations et les caractéristiques fournis avec cet outil électrique.** Ne pas suivre toutes les instructions indiquées ci-dessous peut conduire à un choc électrique, un incendie et/ou des blessures graves.
- b) **Les opérations comme le meulage, le sablage, le broissage métallique ou le polissage sont déconseillées avec cet outil électrique. Les opérations pour lesquelles l'outil n'a pas été conçu peuvent créer un danger et causer une blessure corporelle.** Ne pas meuler en surface avec le côté du disque.
- c) **Ne pas utiliser des accessoires qui n'ont pas été spécifiquement conçus et recommandés par le fabricant de l'outil.** Le fait que l'accessoire peut être fixé à votre outil n'assure pas une utilisation sécuritaire.

- d) **Le diamètre extérieur et l'épaisseur de votre accessoire doivent être conformes à la capacité nominale de votre outil.** Les accessoires mal dimensionnés ne peuvent pas être protégés ou contrôlés de manière adéquate.
- e) **La taille de l'axe des disques ou des brides doit bien s'ajuster à la tige de l'outil électrique.** Les accessoires ayant des trous qui ne correspondent pas au matériel de montage de l'outil électrique manqueront d'équilibre, vibreront de façon excessive ou peuvent entraîner une perte de contrôle.
- f) **Lorsque vous utilisez des disques au diamant segmenté employez uniquement ceux dont l'espace périphérique ne dépasse pas 10 mm avec un angle incliné négatif.**
- g) **Réglez la profondeur de coupe au strict nécessaire. Moins le disque est exposé, plus faibles sont les chances de contrainte et de rebond.** Avant de couper, assurez-vous que l'ajustement du sabot est serré.
- h) **Ne forcez pas l'outil.** Forcer un outil de coupe diminue le contrôle et l'efficacité de coupe.
- i) **Si la protection n'est pas bien serrée en position, ne l'utilisez pas.**
- j) **Ne pas utiliser de lames dentées.**
- k) **Ne pas utiliser l'outil comme scie sur table.**
- l) **Fixez fermement la pièce de travail.**

vos expositions à ces produits chimiques : travaillez dans un endroit bien aéré et avec un équipement de sécurité homologué, comme les masques anti-poussière spécialement conçus pour filtrer les particules microscopiques.

 **AVERTISSEMENT :** l'utilisation de cet outil peut générer et/ou disperser de la poussière qui peut causer des lésions respiratoires graves et permanentes ou d'autres blessures. Utilisez toujours une protection respiratoire approuvée par NIOSH/OSHA appropriée pour l'exposition à la poussière. Dirigez les particules loin du visage et du corps.

 **AVERTISSEMENT :** portez toujours une protection auditive personnelle appropriée conforme à ANSI S12.6 (S3.19) durant l'utilisation. Dans certaines conditions et selon la durée d'utilisation, le bruit provenant de ce produit peut contribuer à la perte de l'audition.

- **Portez vos vêtements protecteurs et lavez vos zones exposées avec du savon et de l'eau.** Permettre à la poussière d'entrer dans votre bouche, vos yeux ou la laisser sur la peau peut favoriser l'absorption des produits chimiques dangereux. Dirigez les particules loin du visage et du corps.
- **Utilisez l'extracteur de poussière approprié pour enlever la grande majorité de la poussière statique et en suspension.** Ne pas enlever la poussière statique et en suspension pourrait contaminer l'environnement de travail ou représenter un risque accru pour la santé de l'utilisateur et ceux qui sont à proximité.
- **Utilisez des pinces ou d'autres façons pratiques de sécuriser et maintenez la pièce de travail sur une plateforme stable.** Tenir le travail par une main ou contre votre corps est instable et peut mener à une perte de contrôle et une blessure.
- **Les événements couvrent souvent des pièces qui se déplacent et doivent être évités.** Des vêtements amples, les bijoux ou les cheveux longs peuvent se coincer dans des pièces qui déplacent.

 **ATTENTION :** lorsque vous ne l'utilisez pas, placez l'outil sur le côté sur une surface stable là où cela n'entraînera pas un risque de trébuchement ou de chute. Certains outils avec de gros blocs-piles se tiendront debout sur le bloc-piles, mais ils peuvent facilement être renversés.

Renseignements de sécurité supplémentaires

 **AVERTISSEMENT :** ne jamais modifier l'outil électrique ou toute pièce de celui-ci. Cela pourrait entraîner des dommages matériels ou des blessures corporelles.

 **AVERTISSEMENT :** portez TOUJOURS des lunettes de sécurité. Les lunettes ordinaires NE SONT PAS des lunettes de sécurité. De plus, utilisez un masque facial ou anti-poussière si l'opération de coupe est poussiéreuse. PORTEZ TOUJOURS UN ÉQUIPEMENT DE SÉCURITÉ CERTIFIÉ :

- Protection oculaire ANSI Z87.1 (CAN/CSA Z94.3),
- Protection auditive ANSI S12.6 (S3.19),
- Protection respiratoire NIOSH/OSHA/MSHA.

 **AVERTISSEMENT :** certaines poussières créées par le ponçage mécanique, le sciage, l'aiguisage, le perçage et autres activités de construction contiennent des produits chimiques reconnus dans l'État de la Californie pour causer le cancer et des anomalies congénitales ou autres effets nuisibles sur la reproduction. Certains exemples de ces produits chimiques sont :

- le plomb provenant des peintures à base de plomb,
- la silice cristallisée provenant des briques, du ciment et d'autres produits de la maçonnerie ainsi que
- l'arsenic et le chrome provenant du bois de construction traité chimiquement.











Votre risque à ces expositions varie selon la fréquence dont vous effectuez ce type de travail. Pour réduire

L'étiquette sur votre outil peut inclure les symboles suivants.

Voici ces symboles et leur signification :

V	volts	OPM	oscillations par minute
Hz	hertz	TR/MIN	tours par minute
min	minutes	sfpm	pieds surface par minute
— ou CC	courant continu	SPM	coups par minute
	Fabrication de classe I (relié à la terre)	A	ampères
.../min	par minute	W	watts
BPM	battements par minute	Wh	watts/heure
IPM	impacts par minute	Ah	ampères/heure
		 ou CA	courant alternatif

FRANÇAIS

	ou CA/CC... courant alternatif ou continu	 rayonnement visible —ne regardez pas la lumière
 Fabrication de classe II (double isolation)	 portez une protection respiratoire
n_0 vitesse à vide	 portez une protection oculaire
n vitesse nominale	 portez des protections auditives
PSI livres par pouce carré	 lisez toute la documentation
 borne de terre	 ne pas exposer à la pluie
 symbole d'alerte de sécurité		

PILES ET CHARGEURS

Le bloc-piles n'est pas entièrement chargé lorsqu'il sort de la boîte. Avant d'utiliser le bloc-piles et le chargeur, lisez attentivement les instructions de sécurité suivantes, puis suivez les procédures de chargement énoncées. Lorsque vous commandez des blocs-piles de remplacement, assurez-vous d'inclure le numéro du catalogue et la tension.

LISEZ TOUTES LES INSTRUCTIONS

Consignes de sécurité importantes pour les blocs-piles

 **AVERTISSEMENT** : lisez toutes les consignes de sécurité, les instructions et les symboles d'avertissements du bloc-piles, du chargeur et du produit. Ne pas suivre les avertissements et les instructions peut entraîner un choc électrique, un incendie et/ou des blessures graves.

- **Ne pas charger ou utiliser le bloc-piles en atmosphères explosibles comme la présence de liquides inflammables, de gaz ou de poussière.** Insérer ou retirer la pile du bloc-piles peut enflammer la poussière ou les vapeurs.
- **Ne JAMAIS forcer le bloc-piles dans le chargeur. NE PAS modifier le bloc-piles de quelque façon que ce soit dans un chargeur non compatible puisque le bloc-piles peut se briser causant une blessure corporelle.** Consultez le tableau à la fin de ce guide pour la compatibilité des blocs-piles et des chargeurs.
- **Chargez les blocs-piles seulement dans CRAFTSMAN.**
- **NE PAS** éclabousser ou immerger dans l'eau ou tout autre liquide.
- **NE PAS** laisser l'eau ou tout liquide entre dans le bloc-piles.
- **Ne pas entreposer ou utiliser l'outil et le bloc-piles dans des endroits où la température peut atteindre ou excéder 40 °C (104 °F) (comme les remises extérieures ou les édifices en métal durant l'été).** Pour une meilleure durée de vie, entreposez le bloc-piles dans un endroit frais et sec.
REMARQUE : ne pas ranger les blocs-piles dans un outil avec la gâchette verrouillée. Ne jamais coller la gâchette avec du ruban adhésif en position Marche.
- **Ne pas brûler le bloc-piles même s'il est gravement endommagé ou est entièrement usé.** Le bloc-piles

peut exploser au cours d'un incendie. Des vapeurs et des matières toxiques sont produites lorsque les blocs-piles au lithium-ion sont brûlés.

- **Ne pas exposer de bloc-piles ou l'outil aux flammes ou à des températures excessives.** L'exposition aux flammes ou à une température au-dessus de 130 °C (265 °F) pourrait causer une explosion.
- **Suivez les instructions de recharge et ne chargez pas le bloc-piles ou l'appareil en hors de la plage de températures indiquée dans les instructions.** Charger de façon inappropriée ou hors de températures de la plage indiquée peut endommager la pile et augmenter le risque d'incendie.
- **Si le liquide des piles entre en contact avec la peau, lavez immédiatement avec de l'eau et du savon doux.** Si le liquide vient en contact avec les yeux, rincez à l'eau courante durant 15 minutes, ou jusqu'à ce que l'irritation cesse, en gardant les yeux ouverts. Pour information de consultation médicale, l'électrolyte des piles est composé d'un mélange organique liquide et de sels de lithium.
- **Le contenu des piles peut causer une irritation respiratoire.** Faites circuler de l'air frais. Si les symptômes persistent, consultez un médecin.
- **Le liquide des piles peut être inflammable s'il est exposé aux étincelles ou aux flammes.**
- **Ne jamais tenter d'ouvrir le bloc-piles pour quelque raison que ce soit. Si le boîtier du bloc-piles est fendu ou endommagé, ne pas l'insérer dans le chargeur.** Ne pas écraser, échapper ou endommager le bloc-piles. Ne pas se servir d'un bloc-piles ou chargeur qui a subi un impact, a été échappé, renversé par un véhicule ou endommagé d'une façon ou d'une autre (par ex. perforé par un clou, frappé par un marteau, sur lequel on a marché). Les blocs-piles endommagés devraient être amenés/expédiés au centre de service pour recyclage.

Recommandations d'entreposage

Le meilleur lieu pour l'entreposage est un endroit frais et sec loin de la lumière directe du soleil et de la chaleur ou du froid excessif. Entreposez le bloc-piles entièrement chargé hors du chargeur.

Instructions de nettoyage du bloc-piles

La saleté et la graisse peuvent être retirées des surfaces extérieures du bloc-piles à l'aide d'un linge ou d'une brosse souple non métallique. Ne pas utiliser d'eau ou de solution nettoyante.

Blocs-piles du niveau de la jauge de carburant (Fig. B)

Certains blocs-piles incluent une jauge de carburant. Lorsque vous appuyez et maintenez, les voyants DEL indiqueront le niveau approximatif de charge restante. Cela n'indique pas la fonctionnalité de l'outil et peut varier selon les accessoires utilisés, la température et l'utilisation de l'utilisateur final.

Transport

 **AVERTISSEMENT** : danger d'incendie. Ne pas entreposer ou transporter le bloc-piles de manière

à ce que des objets métalliques puissent entrer en contact avec les bornes des piles exposées. Par exemple, ne pas placer le bloc-piles dans des tabliers, des poches, des coffres à outils, des boîtes d'ensembles de produits, des tiroirs, etc. avec des clous, des vis, des clés, les pièces de monnaie, les outils à main, etc. Lorsque vous transportez des blocs-piles individuels, assurez-vous que leurs bornes sont protégées et bien isolées de tout matériel avec lequel elles pourraient entrer en contact et causer un court-circuit.

REMARQUE : les blocs-piles Li-Ion ne doivent pas être mises dans des bagages enregistrés sur les avions et doivent être bien protégées contre les courts-circuits si elles sont dans des bagages à main.

Le sceau RBRC®

Veillez apporter vos blocs-piles usagés à un centre de service agréé CRAFTSMAN ou à votre détaillant local pour le recyclage.

Dans certaines régions, il est illégal de mettre les blocs-piles usagés à la poubelle. Vous pouvez aussi contacter votre centre de recyclage local pour des informations sur les endroits où déposer le bloc-piles usagé. Ne pas mettre dans la collecte sélective. Pour de plus amples renseignements, visitez www.call2recycle.org ou appelez au numéro sans frais dans le sceau RBRC®.

RBRC® est une marque de commerce déposée de Call 2 Recycle, Inc.



Consignes de sécurité importantes pour tous les chargeurs de piles

⚠ AVERTISSEMENT : lisez toutes les consignes de sécurité, les instructions et les symboles d'avertissements du bloc-piles, du chargeur et du produit. Ne pas suivre les avertissements et les instructions peut entraîner un choc électrique, un incendie et/ou des blessures graves.

- **NE PAS tenter de charger le bloc-piles avec un chargeur autre qu'un chargeur CRAFTSMAN.** Les chargeurs et les blocs-piles CRAFTSMAN sont spécifiquement conçus pour fonctionner ensemble.
- **Ces chargeurs ne sont pas destinés à d'autres utilisations que la charge des blocs-piles rechargeables CRAFTSMAN.** Les autres types de chargement de blocs-piles peuvent causer la surchauffe et l'éclatement de ceux-ci, entraînant une blessure corporelle, des dommages matériels, un choc électrique ou une électrocution.
- **Ne pas exposer le chargeur à la pluie ou la neige.**
- **Ne pas laisser l'eau ou tout liquide entrer dans le chargeur.**
- **Tirez la fiche au lieu du cordon lorsque vous débranchez le chargeur.** Cela réduira le risque d'endommager la fiche et le cordon électriques.
- **Assurez-vous de ne pas placer le cordon là où il pourrait faire trébucher les passants ou être endommagé de quelque façon que ce soit.**

- **Ne pas utiliser une rallonge à moins que ce ne soit absolument nécessaire.** L'utilisation d'une rallonge inadéquate pourrait entraîner un risque d'incendie un choc électrique ou une électrocution.
- **Lors de l'utilisation d'un chargeur à l'extérieur, gardez-le toujours au sec et utilisez une rallonge appropriée pour l'extérieur.** L'utilisation d'une rallonge appropriée pour l'extérieur réduit le risque de choc électrique.
- **Une rallonge doit avoir un calibre de fil (AWG ou calibrage américain normalisé des fils) approprié pour la sécurité.** Plus le numéro de calibre du fil est petit, plus le cordon est lourd et par conséquent plus sa capacité est grande. Un cordon de taille inférieure entraînera une chute de tension de secteur ce qui causera une perte de puissance et une surchauffe. Le tableau suivant affiche la bonne taille à utiliser selon longueur totale des toutes les rallonges branchées ensemble et l'intensité nominale de la plaque signalétique. En cas de doute, utilisez le calibre le plus lourd suivant.

Calibre minimum pour rallonges électriques

Volts	Longueur totale de la rallonge en pieds (mètres)				
	25 (7,6)	50 (15,2)	100 (30,5)	150 (45,7)	
Courant nominal	AWG (American Wire Gauge ou calibrage américain normalisé des fils)				
					Plus de
0	6	18	16	16	14
6	10	18	16	14	12
10	12	16	16	14	12
12	16	14	12	Non recommandé	

- **Ne pas placer tout objet sur le dessus du chargeur ou placer le chargeur sur une surface molle qui pourrait bloquer les fentes de ventilation et entraîner une chaleur interne excessive.** Placez le chargeur loin de toute source de chaleur. Le chargeur est ventilé grâce aux fentes du dessus et du bas du boîtier.
- **Ne pas utiliser le chargeur avec un cordon endommagé.** Faites-les remplacer immédiatement.
- **Ne pas utiliser le chargeur s'il a reçu un choc violent, s'il a été échappé ou est autrement endommagé de quelque façon que ce soit.** Apportez-le dans un centre de services autorisé.
- **Ne pas démonter le chargeur; apportez-le dans un centre de services autorisé lorsqu'un entretien ou une réparation est nécessaire.** Un mauvais réassemblage peut entraîner un danger de choc électrique, une électrocution ou un incendie.
- **Le chargeur est conçu pour fonctionner sur une alimentation électrique domestique 120V. Ne pas essayer de l'utiliser sur toute autre tension.** Cette consigne ne concerne pas le chargeur pour véhicule.
- **Les matières étrangères conductrices telles, mais sans s'y limiter, les poussières de meulage, les copeaux métalliques, la laine d'acier, le papier d'aluminium ou toute accumulation de particules métalliques devraient être éloignées des ouvertures du chargeur et des fentes de ventilation.**

- **Débranchez toujours le chargeur de l'alimentation lorsqu'il n'y a aucun bloc-piles à l'intérieur.**

Charger une pile (Fig. C, D)

1. Branchez le chargeur dans une prise appropriée.
2. Insérez et appuyez complètement le bloc-piles ①. Vert clignotera(ont) de façon continue durant le chargement.
3. Le chargement est terminé lorsque le(s) voyant(s) de chargement vert demeure(nt) allumé(s) de façon continue. Le bloc-piles peut être laissé dans le chargeur ou retiré.



AVERTISSEMENT : chargez seulement le bloc-piles si la température de l'air est au-dessus de 4,5 °C (40 °F) et sous 40 °C (104 °F).

4. Le chargeur ne chargera pas un bloc-piles défectueux, ce qui peut être indiqué par le(s) voyant(s) de chargement qui reste(nt) éteint(s). Apportez le chargeur et le bloc-piles dans un centre de services autorisé si le(s) voyant(s) reste(nt) éteint(s).

REMARQUE : consultez l'étiquette près du (des) voyant(s) de chargement sur le chargeur pour les modèles de clignotement.

REMARQUE : pour retirer le bloc-piles, on doit appuyer sur le bouton de libération du bloc-piles ② sur certains chargeurs.

Délai en cas de bloc chaud ou froid

Lorsque le chargeur détecte un bloc-piles qui est trop chaud ou trop froid, il démarre automatiquement le délai pour le bloc chaud/froid, suspendant la recharge jusqu'à ce que la température du bloc-piles ait atteint une température appropriée. Le chargeur passe alors automatiquement en mode de chargement du bloc-piles. Cette fonction assure une durée de vie maximale du bloc-piles.

Un bloc-piles froid peut se charger à une vitesse plus lente qu'un bloc-piles chaud.

Le délai en cas de bloc chaud ou froid sera indiqué par le(s) voyant(s) vert continuant à clignoter, mais avec le voyant rouge allumé de façon continue. Lorsque le bloc-piles a atteint une température appropriée, le voyant rouge s'éteindra et le chargeur reprendra la procédure de chargement.

Système de protection électronique

Les outils Li-Ion sont conçus avec un système de protection électronique qui protégera le bloc-piles contre une surcharge, une surchauffe et une importante décharge. L'outil s'éteint automatiquement et le bloc-piles doit être rechargé.

Remarques importantes sur la charge

1. Pour augmenter la durée de vie du bloc-piles et optimiser son rendement, le recharger à une température ambiante de 18 °C à 24 °C (65 °F à 75 °F). NE PAS charger lorsque le bloc-piles est en dessous de 4,5 °C (40 °F) ou au-dessus de 40 °C (104 °F). C'est important pour prévenir tout dommage sérieux au bloc-piles.
2. Le chargeur et le bloc-piles peuvent devenir chauds au toucher durant le chargement. C'est un état normal

et cela n'indique pas un problème. Pour faciliter le refroidissement du bloc-piles après l'utilisation, évitez de placer le chargeur ou le bloc-piles dans un environnement chaud comme une remise en métal ou une remorque non isolée.

3. Si le bloc-piles ne charge par de adéquatement :
 - a. Vérifiez le fonctionnement de la prise en branchant une lampe ou un autre appareil;
 - b. Vérifiez si la prise d'alimentation est connectée à un interrupteur de lumière qui s'éteint lorsque vous éteignez les lumières;
 - c. Si les problèmes de chargement persistent, apportez l'outil, le bloc-piles et le chargeur dans votre centre de services local.
4. Vous pouvez charger un bloc partiellement utilisé au moment désiré sans effet indésirable sur le bloc-piles.

Instructions de nettoyage du chargeur



AVERTISSEMENT : danger de choc électrique. Débranchez le chargeur de la prise CA avant de nettoyer. La saleté et la graisse peuvent être retirées des surfaces extérieures du chargeur à l'aide d'un linge ou d'une brosse souple non métallique. Ne pas utiliser d'eau ou de solution nettoyante.

Montage mural

Certains chargeurs CRAFTSMAN sont conçus pour pouvoir être installés au mur ou être placés verticalement sur une table ou une surface de travail. Pour la fixation au mur, placez le chargeur près d'une prise de courant et loin d'un coin ou d'autres obstructions qui peuvent nuire à la circulation de l'air. Utilisez la base du chargeur comme modèle pour l'emplacement des vis de montage sur le mur. Fixez solidement le chargeur à l'aide de vis pour cloison sèche (achetées séparément) d'au moins 25,4 mm (1 po) de longueur avec tête de diamètre de 7 mm à 9 mm (0,28 à 0,35 po) vissées dans du bois à une profondeur optimale en laissant exposée une partie de vis d'environ 5,5 mm (7/32 po). Alignez les fentes au dos du chargeur avec les vis exposées et insérez-les entièrement dans les fentes.

REMARQUE : ne pas tenter de monter le chargeur CMCB101 sous un banc ou une table.

REMARQUE : montez seulement le chargeur CMCB101 avec les voyants de chargement pointés vers le plafond.

VersaTrack™



AVERTISSEMENT : ne pas charger les piles pendant que le chargeur est suspendu au rail mural.

Les chargeurs CRAFTSMAN, sauf CMCB101, peuvent être rangés sur le rail mural VersaTrack™ de Craftsman. Les crochets et les accessoires sont vendus séparément. Veuillez consulter la feuille d'accessoires des fixations VersaTrack™ pour de plus amples renseignements.

REMARQUE : le chargeur CMCB101 n'est pas compatible avec le rail mural VersaTrack™ de CRAFTSMAN.

CONSERVEZ CES INSTRUCTIONS POUR UTILISATION ULTÉRIEURE

ASSEMBLAGE ET RÉGLAGES

AVERTISSEMENT : Afin de réduire le risque des blessures corporelles graves, arrêtez l'appareil et, retirez le blocs-piles avant d'effectuer tout réglage ou de retirer/installer des pièces ou des accessoires. Un démarrage accidentel peut causer des blessures.

AVERTISSEMENT : Les meules, le matériau de coupe et les composants métalliques de l'outil tels que le carter d'engrenage, le sabot et la protection peuvent être chauds pendant ou après une utilisation continue. Soyez prudent lorsque vous approchez de ces zones.

Roues

AVERTISSEMENT : Pour réduire le risque de blessure, utilisez seulement des disques de 3 po (76 mm) de diamètre, et de 3/8 po de diamètre intérieur (ou 7/16 po si vous utilisez une bague d'adaptateur), sans dents coupantes. L'épaisseur du disque ne doit pas dépasser 0,09 po (2,2 mm). Ne jamais forcer l'insertion d'une meule sur l'appareil ni de modifier le diamètre de l'alésage.

Une lame émoussée causera une coupe lente et inefficace, surchargera le moteur, peut causer un éclatement excessif et augmenter la possibilité de rebond. Consultez le tableau ci-dessous pour déterminer la bonne taille de meule pour votre application.

Type de disque	Application
Disque au diamant** multi-matériau	Cloison sèche, fibro-ciment, plastique, acier, matériaux non-ferreux
Disque renforcée par collage	Acier, acier inoxydable, matériaux non ferreux
Disque au diamant pour carrelage	Carrelage en céramique, porcelaine et granit/marbre/pierre

** Cette lame utilise des diamants manufacturés conçus pour la coupe.

REMARQUE : Les disques renforcés par collage sont composés de grains abrasifs maintenus fermement ensemble par un agent de collage et généralement renforcés par un matériau tissé.

Installation/Remplacement des disques (Fig. A, F1, F2, L, M)

AVERTISSEMENT : Danger de brûlure. Pièces tranchantes. Portez TOUJOURS des gants lorsque vous changez les disques. Les bords des disques sont tranchants ou peuvent devenir extrêmement chauds en utilisation, avec le risque de blesser les mains nues.

AVERTISSEMENT : Pour réduire le risque de blessure, utilisez seulement des disques de 3 po (76 mm) de diamètre, et de 3/8 po de diamètre intérieur (ou 7/16 po si vous utilisez une bague d'adaptateur), sans dents coupantes. L'épaisseur du disque ne doit pas dépasser 0,09 po (2,2 mm). Ne jamais forcer l'insertion d'une meule sur l'appareil ni de modifier le diamètre de l'alésage.

AVERTISSEMENT : Les accessoires, autres que ceux proposés par CRAFTSMAN, n'ont pas été testés avec ce produit, utiliser de tels accessoires avec cet outil pourrait être dangereux. Pour réduire les risques de blessures, seuls les accessoires recommandés par CRAFTSMAN doivent être utilisés avec ce produit.

AVERTISSEMENT : Ne pas bien placer la bride ou le disque pourrait endommager l'outil ou le disque ou entraîner des blessures graves.

- Retirer le bloc-piles.
- Posez l'appareil sur une surface ferme, avec l'axe 15 tourné vers le haut.
- Maintenez le bouton de blocage de l'axe 6 pour l'empêcher de tourner. Les filets de l'axe se vissent à gauche.
- À l'aide de la clé hexagonale de 6 mm fournie 12, tourner dans le sens des aiguilles d'une montre pour retirer la vis de l'axe 20, la bride extérieure 19 et le disque usagé 18 s'il y en a un d'installé. Laissez la bride intérieure 16 en place.

REMARQUE : La clé hexagonale est fixée par aimantation.

REMARQUE : Il est possible que la bride intérieure et la bride extérieure se collent l'une à l'autre. Veillez à ce que les deux brides soient séparées pendant l'installation du disque. Consulter la Fig. F2 montrant l'ordre correct des brides et de la roue installée sur l'axe.
- Assurez-vous que la bride intérieure est installée sur l'axe.

REMARQUE : Votre outil est fourni avec un adaptateur d'arbre de 7/16 po 17 qui ne doit être utilisé que lors de l'installation d'un disque de 7/16 po. L'adaptateur d'arbre 7/16 po ne doit pas être utilisé avec les disques fournis avec cet outil. Lors de l'installation de disques de 7/16 po, placez l'adaptateur de disque de 7/16 po sur la bride intérieure. Une fois assemblé, l'adaptateur d'arbre de 7/16 po s'insère au centre du disque de 7/16 po. Consultez la Fig. F1.
- Glissez la meule sur l'axe. Assurez-vous que le disque passe par-dessus le diamètre pilote de la bride intérieure.

REMARQUE : Pour installer des disques au diamant, respectez toujours le sens de rotation du disque correspondant au sens de rotation voulu de l'outil.
- Glissez la bride extérieure avec le côté plat vers la roue.

REMARQUE : Le texte « LOOSE TIGHTEN » (DESSERRER SERRER) est visible lorsque l'installation est correcte.
- Commencez à visser la vis de l'axe dans le sens inverse des aiguilles d'une montre qui s'alignera automatiquement avec la bride extérieure. Vérifiez que le disque est installé dans le sens correct.
- Appuyez sur le bouton de verrouillage de l'axe et maintenez-le enfoncé, puis serrez la vis de l'axe à l'aide d'une clé hexagonale. Ne pas trop serrer la vis de l'axe.
- Relâchez le bouton de verrouillage de l'axe et tournez le disque à la main pour vous assurer qu'il est correctement centré. Le disque ne doit pas frapper le sabot, la protection ou la vis de l'axe. La vis de l'axe et les brides doivent être serrées.

REMARQUE : Ne pas faire fonctionner l'outil lorsque le verrou de l'axe est enclenché. Laissez toujours le moteur s'arrêter complètement avant d'engager le verrouillage de l'axe.

Réglage de la protection rotative (Fig. G)



AVERTISSEMENT : Retirez la pile en premier. Pour réduire le risque de blessure, ajustez **TOUJOURS** la protection pour assurer la meilleure maîtrise et la meilleure protection. Portez **TOUJOURS** des gants pour protéger vos mains lorsque vous réglez la protection, car celle-ci peut chauffer.



AVERTISSEMENT : Ajustez la position de la protection afin d'assurer une protection maximale contre les particules détachées et les étincelles projetées par la roue.



ATTENTION : La protection doit être utilisée avec toutes les roues de coupe.

1. Retirer le bloc-piles.
2. Saisissez fermement la protection rotative **11** et tournez-la jusqu'à ce qu'elle s'enclenche fermement dans l'une des trois positions.

Montage et démontage du sabot

(Fig. A, J1)

Votre outil de tronçonnage est livré préassemblé avec le sabot **9** monté sur le protecteur rotatif **11**.

Pour retirer le sabot

1. Retirez le bloc-piles **1**.
2. Desserrez la molette de réglage de la profondeur dans le sens inverse des aiguilles d'une montre **10**.
3. Retirez la molette de réglage de la profondeur et retirez le sabot de la protection rotative.

Pour monter le sabot

1. Retirez le bloc-piles.
2. Installez le sabot à l'arrière de la protection rotative, en alignant la fente **29** sur le trou fileté **25** de la protection. Consultez la Fig. J1.
3. Installez et tournez la molette de réglage de la profondeur dans le sens des aiguilles d'une montre pour la serrer.

REMARQUE : Le sabot n'est pas nécessaire pour l'utilisation de cet outil. Pour de meilleures performances, il est recommandé d'utiliser le sabot pour plus de stabilité lors de la coupe sur une surface plane.

Ajustement de la profondeur de coupe (Fig. J2)

1. Desserrez la molette de réglage de la profondeur **10** et faites glisser le sabot **9** vers le haut ou vers le bas. Réglez la profondeur de la coupe selon l'épaisseur de la pièce de travail. Moins de 1/4 po du disque doit être visible sous la pièce de travail.
2. Une fois la profondeur de coupe sélectionnée, serrez le bouton de réglage de la profondeur.

Lampe de travail DEL (Fig. A)

La lampe de travail à DEL **13** s'active lorsque la gâchette à vitesse variable **4** est enfoncée et s'éteint automatiquement 20 secondes après le relâchement de la gâchette à vitesse variable. Si la gâchette variable reste enfoncée, la lampe de travail à DEL reste allumée.

REMARQUE : La lampe de travail à DEL sert à éclairer la surface de travail immédiate et n'est pas conçue pour être utilisée comme une lampe de poche.

Fixation de l'adaptateur pour port antipoussière (Fig. A, I)

1. Un adaptateur de port antipoussière **8** est disponible pour être utilisé avec cet outil. Cet accessoire se connecte directement à la protection rotative de l'outil **11**.
2. Retirez le bloc-piles **1**.
3. Ajustez par friction l'adaptateur de port antipoussière **8** sur l'orifice de port antipoussière **23** situé près de l'extrémité avant de la grille de protection rotative.

Fixation d'un extracteur de poussière compatible AirLock™ (Fig. A, I)

(Vendu séparément)



AVERTISSEMENT : N'utilisez pas l'aspiration de poussière lorsque vous coupez du métal. Les copeaux provenant de la découpe du métal peuvent être chauds et produire des étincelles qui peuvent faire fondre les tuyaux d'aspiration et provoquer un incendie à l'intérieur de l'extracteur.



AVERTISSEMENT : En cas d'utilisation d'un système d'aspiration, videz l'aspirateur avant le début du travail et souvent pendant le travail. Faites attention en éliminant la poussière. Les matériaux contenus dans la poussière fine peuvent être explosifs.

L'adaptateur de port antipoussière **8** vous permet de connecter l'outil à un extracteur de poussière externe à l'aide d'un système de connexion AirLock™ (vendu séparément), ou d'un raccord d'extracteur de poussière standard de 32 mm. L'AirLock™ permet une connexion rapide et sûre entre le connecteur AirLock™ **21** et l'adaptateur de port antipoussière de votre outil.

1. Retirez le bloc-piles **1**.
2. Assurez-vous que le connecteur AirLock™ est en position déverrouillée. (Consultez la Figure I.) Alignez les encoches **22** sur le collet et le connecteur AirLock™ comme illustré pour les positions verrouillée et déverrouillée.
3. Poussez le connecteur AirLock™ sur le point de connexion de l'adaptateur de port antipoussière. (Consultez la Fig. I)
4. Tournez le collet en position verrouillée.

REMARQUE : Les roulements à billes à l'intérieur du collet se verrouillent dans la fente et sécurisent la connexion. L'outil électrique est maintenant connecté de façon sécuritaire à l'extracteur de poussière.

FONCTIONNEMENT

AVERTISSEMENT : afin de réduire le risque de blessure corporelle grave, éteignez l'outil et retirez le bloc-piles avant de transporter, d'effectuer tout ajustement, de nettoyer, de réparer ou de retirer/installer des pièces ou des accessoires. Un démarrage accidentel peut causer des blessures.

Installation et retrait du bloc-piles (Fig. E)

AVERTISSEMENT : s'assurer que l'outil/appareil est en position « Off » avant d'insérer le bloc-piles.

REMARQUE : pour une meilleure performance, assurez-vous que le bloc-piles est complètement chargé.

1. Pour installer le bloc-piles **1** dans l'outil, alignez le bloc-piles avec les glissières à l'intérieur de la poignée de l'outil et glissez-le dans la poignée jusqu'à ce que le bloc-piles soit bien placé dans l'outil et assurez-vous qu'il est enclenché.
2. Pour retirer le bloc-piles de l'outil, appuyez sur le bouton de libération **2** et tirez-le fermement hors de la poignée de l'outil. Insérez-le dans le chargeur comme indiqué dans la section relative au chargeur du présent manuel.

Position correcte des mains (Fig. H)

AVERTISSEMENT : afin de réduire le risque de blessure corporelle grave, utilisez **TOUJOURS** la position des mains appropriée comme illustré.

AVERTISSEMENT : afin de réduire le risque de blessure grave, tenez **TOUJOURS** fermement l'outil en prévision d'une réaction soudaine.

AVERTISSEMENT : tenez vos mains à l'écart de la zone de coupe. Ne touchez pas le dessous de la pièce de travail.

Une position des mains appropriée nécessite une main sur la poignée principale **3**.

Gâchette à vitesse variable (Fig. A)

L'outil est mis en marche ou éteint en appuyant et en relâchant la gâchette de vitesse variable **4**. La gâchette de vitesse variable permet de contrôler la vitesse : plus vous appuyez sur la gâchette, plus la vitesse de l'outil sera élevée.

Bouton Avance/recul/verrouillage (Fig. A, K1–K2)

ATTENTION : Avant de changer la position du bouton de commande, assurez-vous que la gâchette est relâchée.

Votre outil de coupe est équipé d'un bouton avance/recul/verrouillage **5**. Une étiquette de direction du disque **24** située au-dessus de la poignée principale **3** permet d'identifier le mode de direction actuel de l'outil. Certaines applications ou accessoires peuvent nécessiter que l'outil tourne en avant ou en arrière. Lorsque vous effectuez une coupe, choisissez la direction de coupe qui permet à l'outil d'être éloigné de votre corps. Utilisez toujours l'outil dans la rotation correcte pour le disque sélectionné.

1. Avant (rotation dans le sens inverse des aiguilles d'une montre) : situé sur le côté droit de l'outil, près de la gâchette à vitesse variable **4**, pousser le bouton de marche avant/arrière/verrouillage **5** jusqu'à l'extrême gauche. Voir la Fig. K1. La direction avant de la roue est également notée par l'indicateur de direction **7** situé sur la garde tournante **11**. Voir Fig. A.
2. Arrière (rotation dans le sens des aiguilles d'une montre) : situé sur le côté gauche de l'outil, près de la gâchette à vitesse variable **4**, pousser le bouton de marche avant/arrière/verrouillage **5** jusqu'à l'extrême droite. Voir la Fig. K2. Le sens inverse de la roue est également noté par l'indicateur de direction **7** situé sur la garde tournante **11**. Voir Fig. A.
3. La position centrale du bouton de marche avant/arrière/verrouillage bloque l'outil en position d'arrêt. Lorsqu'il est verrouillé, il est impossible d'appuyer sur la gâchette à vitesse variable.

REMARQUE : Maintenez le bouton en position centrale verrouillée lorsque l'outil n'est pas utilisé ou lorsqu'il est transporté.

Fonctionnement (Fig. A, H)

ATTENTION : Avant de commencer, saisissez fermement l'outil.

AVERTISSEMENT : Pour réduire le risque de blessures graves, **N'UTILISEZ** pas de lame dentée.

AVERTISSEMENT : Cet outil est conçu pour être utilisé à sec. Si un refroidissement par eau est nécessaire, utilisez un vaporisateur d'eau propre pour mouiller légèrement la surface seulement, en évitant de trop mouiller la pièce de travail. N'immergez **JAMAIS** votre outil ou le bloc-piles dans un liquide et ne laissez pas de liquide pénétrer à l'intérieur.

AVERTISSEMENT : Les disques utilisés pour la découpe peuvent se briser ou rebondir s'ils se plient ou se tordent pendant que l'outil est utilisé pour la coupe.

AVERTISSEMENT : No cognez pas et ne heurtez pas le disque de coupe au démarrage ou pendant une coupe.

1. Saisissez fermement la poignée principale **3**.
2. Alignez le disque **18** avec le matériau à couper. Assurez-vous que rien n'est proche ou aligné avec la roue.
3. Appuyez sur la gâchette à vitesse variable et maintenez-la enfoncée **4**. Introduisez lentement le disque dans la pièce en exerçant une pression ferme et régulière, en laissant l'outil faire le travail. Ne forcez pas l'outil de coupe à travers la pièce. Forcer un outil de coupe peut produire un rebond. Maintenez la meule à plein régime pour optimiser l'efficacité et la durée de vie.
4. Pendant la coupe, si vous utilisez le sabot, maintenez le sabot contre la pièce et gardez une prise ferme.
REMARQUE : Si vous effectuez une coupe partielle, redémarrez une coupe ou corrigez la direction de la coupe, laissez les disques s'arrêter complètement. Pour reprendre la coupe, appuyez sur la gâchette à vitesse variable et rentrez lentement dans la coupe.
5. Pour arrêter l'outil, relâchez la gâchette à vitesse variable.

Conseils généraux pour la découpe des matériaux

- Pour un meilleur contrôle, le sens de coupe de l'utilisateur doit être opposé à la rotation du disque. Exemple : Lors d'une coupe à l'écart de l'utilisateur en poussant l'outil vers l'avant, réglez la rotation de la roue dans le sens inverse des aiguilles d'une montre.
- Assurez-vous que le disque est à pleine vitesse avant de poursuivre la coupe.
- Laissez la roue s'arrêter complètement avant de la soulever pour la faire sortir du matériau.

Coupe de carreaux

- Pour réduire la surchauffe de la molette ou de la pièce, l'utilisateur peut mouiller légèrement la surface.
- Si un écaillage excessif du carreau est observé, l'utilisateur peut faire fonctionner l'outil à vitesse réduite à l'aide de la gâchette à vitesse variable afin d'obtenir une coupe plus nette.
- La coupe de carreaux génère des débris. La position de la protection peut être ajustée pour éloigner les débris de l'utilisateur.

Coupe de plastique

- Faites des pauses fréquentes pour permettre au disque de refroidir.
- Si du matériau fondu ou des débris adhèrent à la lame, au sabot ou à la protection : Relâchez alors la gâchette. Laissez l'appareil reposer et le matériau refroidir. Retirez le bloc-piles. Retirez les débris. Assurez-vous que toutes les zones autour de la roue, y compris l'intérieur de la protection, sont exemptes de débris. Reprenez l'opération de coupe.

Coupe de métaux

Respectez les consignes suivantes pour éviter les risques potentiels lors de la coupe de métaux.

- Pendant et peu après l'opération de coupe, le matériau, le disque et les composants métalliques de l'outil, tels que le carter d'engrenage, la protection et le sabot, peuvent devenir chauds.
- Laissez ces zones refroidir avant de les toucher pour éviter toute blessure.
- La coupe de métaux génère des étincelles. La position de la protection peut être ajustée pour éloigner les étincelles et les débris de l'utilisateur.
- Le matériau de coupe et le disque de coupe peuvent présenter des bords tranchants ou dentelés après l'opération de coupe. Portez des gants et soyez prudent lorsque vous touchez ces zones.

Transport et stockage

Pendant le transport et l'entreposage, verrouillez la gâchette à vitesse variable à l'aide du bouton de verrouillage.

Reportez-vous à la section **Bouton de marche avant/arrière/verrouillage**.

Retirez le bloc-piles de l'outil pendant le stockage.

ENTRETIEN



AVERTISSEMENT : afin de réduire le risque de blessures corporelles graves, arrêtez l'appareil et, retirez le bloc-piles avant d'effectuer tout réglage ou de retirer/installer des pièces ou des accessoires. Un démarrage accidentel peut causer des blessures.

Votre chariot CRAFTSMAN a été conçu pour fonctionner sur une longue période avec un minimum d'entretien. Un fonctionnement satisfaisant continu dépend de l'entretien approprié et d'un nettoyage régulier de l'outil.

Accessoires



AVERTISSEMENT : Les accessoires, autres que ceux proposés par CRAFTSMAN, n'ayant pas été testés avec ce produit, utiliser de tels accessoires avec cet outil peut être dangereux. Pour réduire les risques de blessures, seuls les accessoires recommandés par CRAFTSMAN doivent être utilisés avec ce produit.



AVERTISSEMENT : Manipulez et entreposez toutes les meules abrasives afin de prévenir tout dommage dû à un choc thermique, la chaleur, des dommages mécaniques, etc. Entreposez dans un endroit protégé de l'humidité, du gel ou de changements brusques de température.

Les accessoires recommandés pour utilisation avec votre produit sont disponibles à un coût supplémentaire chez votre détaillant local ou dans un centre de services autorisé. Si vous avez besoin d'aide pour trouver un accessoire, veuillez contacter CRAFTSMAN en appelant au **1 888 331-4569**.

VersaTrack™ (Fig. N)

Accessoire en option, vendu séparément.



AVERTISSEMENT : Afin de réduire le risque de blessure corporelle grave, éteignez l'appareil et retirez le bloc-piles avant d'effectuer tout ajustement ou de retirer/installer des pièces ou des accessoires. Un démarrage accidentel peut causer des blessures.



AVERTISSEMENT : Pour réduire le risque de blessures graves, ne pas se servir d'un crochet de suspension Versatrack™ ou d'un rail mural Versatrack™ endommagé. Un crochet de suspension Versatrack™ ou un rail mural Versatrack™ endommagé ne supportera pas le poids de l'outil.



AVERTISSEMENT : Afin de réduire le risque de blessures graves, assurez-vous que les vis qui maintiennent le crochet de suspension Versatrack™ sont bien serrés.



AVERTISSEMENT : Pour réduire le risque de blessures graves, NE PAS suspendre l'outil au-dessus du niveau de la tête ou suspendre d'autres objets au crochet de suspension. Suspendez SEULEMENT l'outil sur le rail mural VersaTrack™ à l'aide du crochet de suspension.



AVERTISSEMENT : Le crochet de suspension intégré Versatrack™ n'est pas un crochet pour courroie.

AVERTISSEMENT : Assurez-vous que le poids de l'outil ne dépasse pas le poids nominal maximum de 20 lb (9 kg) pour le crochet Versatrack™ sélectionné.

AVERTISSEMENT : Lorsque vous suspendez des objets sur un rail mural Versatrack™, distacez les outils de façon adéquate pour ne pas excéder 75 lb (35 kg) par pied linéaire.

IMPORTANT : Pour la fixation du crochet de suspension Versatrack™, utilisez seulement la vis fournie. Assurez-vous de bien serrer la vis. Les accessoires Versatrack™ permettent d'installer des outils compatibles de façon sécuritaire sur le système de rail mural Versatrack™.

1. Éteignez l'outil, retirez le bloc-piles et les accessoires.

ATTENTION : Tout produit avec dents coupantes exposées doit être couvert de façon sécuritaire s'il doit être mis sur le rail mural Versatrack™.

2. Fixez les crochets de suspension VersaTrack™ **28** sur l'outil.
 - a. Placez le crochet de ceinture VersaTrack™ sur l'emplacement de fixation de l'accessoire **14** à la base de l'outil.
 - b. Utilisez un tournevis pour sécuriser le crochet de suspension VersaTrack™ avec la vis **27** fournie. Ne pas utiliser une autre vis pour le faire.

REMARQUE : Les accessoires Versatrack™ pour utilisation avec votre outil sont disponibles à un coût supplémentaire chez votre détaillant local ou dans un centre de services agréé. Si vous avez besoin d'aide pour trouver un accessoire, veuillez contacter CRAFTSMAN, appelez au **1 888 331-4569**.

Crochet de ceinture (Fig. 0)

Accessoire en option, vendu séparément.

AVERTISSEMENT : Afin de réduire le risque de blessure corporelle grave, éteignez l'outil et déconnectez le bloc-piles avant d'effectuer tout ajustement ou de retirer/installer des pièces ou des accessoires.

AVERTISSEMENT : Pour réduire le risque de blessures graves, NE PAS suspendre l'outil au-dessus de la tête ou suspendre d'autres objets au crochet de ceinture. Suspendez l'agrafe pour courroie de l'outil SEULEMENT à une courroie de travail.

AVERTISSEMENT : Afin de réduire le risque de blessures graves, assurez-vous que la vis maintenant le crochet de ceinture est sécuritaire.

ATTENTION : Afin de réduire les risques de blessures ou de dommages, N'UTILISEZ PAS le crochet de ceinture pour suspendre l'outil.

IMPORTANT : Pour la fixation ou le remplacement de l'agrafe pour courroie **26**, utilisez seulement la vis **27** qui est fournie. Assurez-vous de bien serrer la vis.

Si vous ne voulez pas du tout de l'agrafe pour courroie, vous pouvez la retirer de l'outil.

1. Placez le crochet de ceinture sur l'emplacement de fixation de l'accessoire **14** à la base de l'outil.

2. Utilisez un tournevis pour fixer le crochet de ceinture à l'aide de la vis fournie. Ne pas utiliser une autre vis pour le faire.

Pour retirer le crochet de ceinture, retirez la vis qui maintient le crochet de ceinture en place.

Nettoyage

AVERTISSEMENT : enlever les saletés et la poussière hors des événements au moyen d'air comprimé propre et sec, au moins une fois par semaine. Pour minimiser le risque de blessure aux yeux, toujours porter une protection oculaire conforme à la norme ANSI Z87.1 lors du nettoyage.

AVERTISSEMENT : ne jamais utiliser de solvants ni d'autres produits chimiques puissants pour nettoyer les pièces non métalliques de l'outil. Ces produits chimiques peuvent affaiblir les matériaux de plastique utilisés dans ces pièces. Utiliser un chiffon humecté uniquement d'eau et de savon doux. Ne jamais laisser de liquide pénétrer dans l'outil et n'immerger aucune partie de l'outil dans un liquide.

Réparations

Le chargeur et le bloc-piles ne sont pas réparables. Le chargeur ou le bloc-piles ne comportent aucune pièce réparable.

AVERTISSEMENT : pour assurer la SÉCURITÉ et la FIABILITÉ du produit, les réparations, l'entretien et les réglages doivent être réalisés (cela comprend l'inspection et le remplacement du balai, le cas échéant) par un centre de réparation en usine CRAFTSMAN ou un centre de réparation agréé CRAFTSMAN. Toujours utiliser des pièces de rechange identiques.

Enregistrez-vous en ligne

Nous vous remercions de votre achat. Enregistrez votre produit maintenant pour :

- **SERVICE DE GARANTIE :** l'enregistrement de votre produit en ligne vous aide à obtenir un service de garantie efficace au cas où vous auriez un problème avec votre produit.
- **CONFIRMATION DE PROPRIÉTÉ :** en cas de pertes liées aux assurances telles qu'un incendie, une inondation ou un vol, votre enregistrement de propriété servira de preuve de votre achat.
- **POUR VOTRE SÉCURITÉ :** l'enregistrement de votre produit nous permet de vous contacter dans le cas peu probable d'une notification de sécurité requise selon le Federal Consumer Safety Act.
- Inscrivez-vous en ligne sur www.craftsman.com/support.

Garantie limitée de trois ans

Pour les conditions de la garantie, consultez le site <https://www.craftsman.com/support/warranty>.

Pour demander une copie écrite des conditions de la garantie, contactez : service à la clientèle chez CRAFTSMAN, 701 East Joppa Road, Towson, MD 21286 ou appelez le **1-888-331-4569**.

FRANÇAIS

AMÉRIQUE LATINE : la présente garantie ne s'applique pas aux produits vendus en Amérique Latine. Pour les produits vendus en Amérique Latine, consultez les renseignements sur la garantie particulière au pays comprise dans l'emballage, appelez l'entreprise locale ou consultez le site Web pour les renseignements complets sur la garantie.

REMPLACEMENT DES ÉTIQUETTES D'AVERTISSEMENT GRATUIT : si vos étiquettes d'avertissement deviennent illisibles ou sont manquantes, appelez au **1-888-331-4569** pour un remplacement gratuit.



ADVERTENCIA: Lea todas las advertencias de seguridad e instrucciones. El incumplimiento de las advertencias e instrucciones puede provocar descargas eléctricas, incendios o lesiones graves.



ADVERTENCIA: Para reducir el riesgo de lesiones, lea el manual de instrucciones.

Uso pretendido

Su herramienta de corte está diseñada para aplicaciones de corte profesionales.

NO use en presencia de líquidos o gases inflamables.

Su herramienta de corte es una herramienta eléctrica profesional.

NO permita que niños estén en contacto con la herramienta. Se requiere supervisión cuando operadores sin experiencia operen esta herramienta.

Definiciones: Símbolos y Palabras de Alerta de Seguridad

Las siguientes definiciones describen el nivel de gravedad de cada palabra de advertencia. Lea el manual de la herramienta eléctrica y preste atención a estos símbolos.



PELIGRO: Indica una situación de peligro inminente que, si no se evita, **provocará la muerte o lesiones graves.**



ADVERTENCIA: Indica una situación de peligro potencial que, si no se evita, **podría provocar la muerte o lesiones graves.**



ATENCIÓN: Indica una situación de peligro potencial que, si no se evita, **posiblemente provocaría lesiones leves o moderadas.**



AVISO: Se refiere a una práctica **no relacionada a lesiones corporales** que de no evitarse **puede resultar en daños a la propiedad.**

(Utilizado sin palabras) Indica un mensaje de seguridad relacionado.

ADVERTENCIAS GENERALES DE SEGURIDAD PARA HERRAMIENTAS ELÉCTRICAS



ADVERTENCIA: Lea todas las advertencias de seguridad, instrucciones, ilustraciones y especificaciones incluidas con esta herramienta eléctrica. La falla en seguir todas las instrucciones siguientes puede resultar en descarga eléctrica, incendio y/o lesiones serias.

CONSERVE TODAS LAS ADVERTENCIAS E INSTRUCCIONES PARA FUTURAS CONSULTAS.

El término "herramienta eléctrica" incluido en las advertencias hace referencia a las herramientas eléctricas operadas con corriente (con cable eléctrico) o a las herramientas eléctricas operadas con baterías (inalámbricas).

1) Seguridad en el Área de Trabajo

- Mantenga el área de trabajo limpia y bien iluminada.** Las áreas abarrotadas y oscuras propician accidentes.
- No opere las herramientas eléctricas en atmósferas explosivas, como ambientes donde haya polvo, gases o líquidos inflamables.** Las herramientas eléctricas originan chispas que pueden encender el polvo o los vapores.
- Mantenga alejados a los niños y a los espectadores de la herramienta eléctrica en funcionamiento.** Las distracciones pueden provocar la pérdida de control.

2) Seguridad Eléctrica

- Los enchufes de la herramienta eléctrica deben adaptarse al tomacorriente. Nunca modifique el enchufe de ninguna manera. No utilice ningún enchufe adaptador con herramientas eléctricas con conexión a tierra.** Los enchufes no modificados y que se adaptan a los tomacorrientes reducirán el riesgo de descarga eléctrica.
- Evite el contacto corporal con superficies con descargas a tierra como, por ejemplo, tuberías, radiadores, cocinas eléctricas y refrigeradores.** Existe mayor riesgo de descarga eléctrica si su cuerpo está puesto a tierra.
- No exponga las herramientas eléctricas a la lluvia o a condiciones de humedad.** Si entra agua a una herramienta eléctrica, aumentará el riesgo de descarga eléctrica.
- No maltrate el cable. Nunca utilice el cable para transportar, tirar o desenchufar la herramienta eléctrica. Mantenga el cable alejado del calor, el aceite, los bordes filosos y las piezas móviles.** Los cables dañados o enredados aumentan el riesgo de descarga eléctrica.
- Al operar una herramienta eléctrica en el exterior, utilice un cable prolongador adecuado para tal uso.** Utilice un cable adecuado para uso en exteriores a fin de reducir el riesgo de descarga eléctrica.
- Si el uso de una herramienta eléctrica en un lugar húmedo es imposible de evitar, utilice un suministro protegido con un interruptor de circuito por falla a tierra (GFCI).** El uso de un GFCI reduce el riesgo de descargas eléctricas.

3) Seguridad Personal

- Permanezca alerta, controle lo que está haciendo y utilice el sentido común cuando emplee una herramienta eléctrica. No utilice una herramienta eléctrica si está cansado o bajo el efecto de drogas, alcohol o medicamentos.** Un momento de descuido mientras se opera una herramienta eléctrica puede provocar lesiones personales graves.
- Utilice equipos de protección personal. Siempre utilice protección para los ojos.** En las condiciones adecuadas, el uso de equipos de protección,

como máscaras para polvo, calzado de seguridad antideslizante, cascos o protección auditiva, reducirá las lesiones personales.

- c) **Evite el encendido por accidente. Asegúrese de que el interruptor esté en la posición de apagado antes de conectarlo a la fuente de energía o paquete de baterías, o antes de levantar o transportar la herramienta.** Transportar herramientas eléctricas con el dedo apoyado en el interruptor o enchufar herramientas eléctricas con el interruptor en la posición de encendido puede propiciar accidentes.
- d) **Retire la clavija de ajuste o la llave de tuercas antes de encender la herramienta eléctrica.** Una llave de tuercas o una clavija de ajuste que quede conectada a una pieza giratoria de la herramienta eléctrica puede provocar lesiones personales.
- e) **No se estire. Conserve el equilibrio y párese adecuadamente en todo momento.** Esto permite un mejor control de la herramienta eléctrica en situaciones inesperadas.
- f) **Use la vestimenta adecuada. No use ropas holgadas ni joyas. Mantenga el cabello, la ropa y los guantes alejados de las piezas en movimiento.** Las ropas holgadas, las joyas o el cabello largo pueden quedar atrapados en las piezas en movimiento.
- g) **Si se suministran dispositivos para la conexión de accesorios con fines de recolección y extracción de polvo, asegúrese de que estén conectados y que se utilicen correctamente.** El uso de dispositivos de recolección de polvo puede reducir los peligros relacionados con el polvo.
- h) **No permita que la familiaridad obtenida a partir del uso frecuente de herramientas le permitan volverse descuidado e ignorar los principios de seguridad de la herramienta.** Una acción descuidada puede causar lesiones severas en una fracción de segundo.

4) Uso y Mantenimiento de la Herramienta Eléctrica

- a) **No fuerce la herramienta eléctrica. Utilice la herramienta eléctrica correcta para el trabajo que realizará.** Si se la utiliza a la velocidad para la que fue diseñada, la herramienta eléctrica correcta permite trabajar mejor y de manera más segura.
- b) **No utilice la herramienta eléctrica si no puede encenderla o apagarla con el interruptor.** Toda herramienta eléctrica que no pueda ser controlada mediante el interruptor es peligrosa y debe repararse.
- c) **Desconecte el enchufe de la fuente de alimentación y/o retire la batería, o paquete si es desmontable, de la herramienta eléctrica antes de realizar cualquier ajuste, cambiar accesorios o almacenar herramientas eléctricas.** Estas medidas de seguridad preventivas reducen el riesgo de encender la herramienta eléctrica en forma accidental.

- d) **Guarde la herramienta eléctrica que no esté en uso fuera del alcance de los niños y no permita que otras personas no familiarizadas con ella o con estas instrucciones operen la herramienta.** Las herramientas eléctricas son peligrosas si son operadas por usuarios no capacitados.
- e) **Dé mantenimiento a las herramientas eléctricas y accesorios. Revise que no haya piezas en movimiento mal alineadas o trabadas, piezas rotas o cualquier otra situación que pueda afectar el funcionamiento de la herramienta eléctrica. Si encuentra daños, haga reparar la herramienta eléctrica antes de utilizarla.** Se producen muchos accidentes a causa de las herramientas eléctricas que carecen de un mantenimiento adecuado.
- f) **Mantenga las herramientas de corte afiladas y limpias.** Las herramientas de corte con mantenimiento adecuado y con los bordes de corte afilados son menos propensas a trabarse y son más fáciles de controlar.
- g) **Utilice la herramienta eléctrica, los accesorios y las brocas de la herramienta, etc. de acuerdo con estas instrucciones y teniendo en cuenta las condiciones de trabajo y el trabajo que debe realizarse.** El uso de la herramienta eléctrica para operaciones diferentes de aquéllas para las que fue diseñada podría originar una situación peligrosa.
- h) **Mantenga las manijas y superficies de sujeción secas, limpias y libres de aceite y grasa.** Las manijas y superficies de sujeción resbalosas no permiten el manejo y control seguros de la herramienta en situaciones inesperadas.

5) Uso y Mantenimiento de la Herramienta con Baterías

- a) **Recargue solamente con el cargador especificado por el fabricante.** Un cargador adecuado para un tipo de paquete de baterías puede originar riesgo de incendio si se utiliza con otro paquete de baterías.
- b) **Utilice herramientas eléctricas sólo con paquetes de baterías específicamente diseñados.** El uso de cualquier otro paquete de baterías puede producir riesgo de incendio y lesiones.
- c) **Cuando no utilice el paquete de baterías, manténgalo lejos de otros objetos metálicos como sujetapapeles, monedas, llaves, clavos, tornillos u otros objetos metálicos pequeños que puedan realizar una conexión desde un terminal al otro.** Los cortocircuitos en los terminales de la batería pueden provocar quemaduras o incendio.
- d) **En condiciones abusivas, el líquido puede ser expulsado de la batería. Evite su contacto. Si entra en contacto accidentalmente, enjuague con agua. Si el líquido entra en contacto con los ojos, busque atención médica.** El líquido expulsado de la batería puede provocar irritación o quemaduras.
- e) **No use un paquete de batería o herramienta que estén dañados o modificados.** Las baterías dañadas

o modificadas pueden presentar un comportamiento impredecible que resulte en incendios, explosión o riesgo de lesiones.

- f) **No exponga un paquete de batería o una herramienta a fuego o temperatura excesiva.** La exposición a fuego o temperaturas mayores a 130 °C (265 °F) pueden causar una explosión.
- g) **Siga todas las instrucciones de carga y no cargue el paquete de batería o la herramienta fuera del rango de temperatura especificado en las instrucciones.** Cargar inadecuadamente o en una temperatura fuera del rango de temperatura especificado puede dañar la batería e incrementar el riesgo de incendio.

6) Mantenimiento

- a) **Solicite a una persona calificada en reparaciones que realice el mantenimiento de su herramienta eléctrica y que sólo utilice piezas de repuesto idénticas.** Esto garantizará la seguridad de la herramienta eléctrica.
- b) **Nunca dé servicio a paquetes de batería dañados.** El servicio de paquetes de batería sólo debe ser realizado por el fabricante o proveedores de servicio autorizados.

ADVERTENCIAS DE SEGURIDAD DE MÁQUINA DE CORTE

- a) **La protección incluida con la herramienta debe estar firmemente sujeta a la herramienta eléctrica y colocada para máxima seguridad, de modo que la menor cantidad de la rueda quede expuesta hacia el operador. Colóquese a usted y a los transeúntes lejos del plano de la rueda giratoria.** La protección ayuda a proteger al operador contra fragmentos rotos de la rueda y contacto accidental con la rueda.
- b) **Utilice únicamente ruedas de corte reforzadas unidas o de diamante para su herramienta eléctrica.** Sólo porque un accesorio se puede conectar a su herramienta eléctrica, no garantiza una operación segura.
- c) **La velocidad nominal del accesorio debe ser por lo menos igual a la velocidad máxima marcada en la herramienta eléctrica.** Los accesorios que operen más rápido que su velocidad nominal pueden romperse y salir expulsados.
- d) **Las ruedas se deben usar sólo para las aplicaciones recomendadas. Por ejemplo: no pule con el lado de la rueda de corte.** Las ruedas de corte abrasivas están diseñadas para pulido periférico, las fuerzas laterales aplicadas a estas ruedas pueden causar que se astillen.
- e) **Siempre use bridas de rueda sin daños que sean del tamaño correcto para su rueda seleccionada.** Las bridas de rueda adecuadas soportan la rueda reduciendo así la posibilidad de ruptura de la rueda.

- f) **No utilice ruedas reforzadas desgastadas de herramientas eléctricas más grandes.** Las ruedas diseñadas para herramientas eléctricas más grandes no son adecuadas para la velocidad más alta de una herramienta más pequeña y puede estallar.
- g) **El diámetro exterior y el espesor de su accesorio deben estar dentro de la capacidad nominal de su herramienta eléctrica.** Los accesorios de tamaño incorrecto no pueden guardarse o controlarse adecuadamente.
- h) **El tamaño de eje de las ruedas y bridas debe ajustarse adecuadamente al husillo de la herramienta eléctrica.** Las ruedas y bridas con orificios de eje que no coincidan con el hardware de montaje de la herramienta eléctrica quedarán desequilibrados, vibrarán excesivamente y pueden provocar la pérdida de control.
- i) **No use ruedas dañadas. Antes de cada uso, revise las ruedas respecto a rebabas y grietas. Si se deja caer la herramienta eléctrica o la rueda, revise respecto a daño o instale una rueda que no esté dañada. Después de revisar e instalar la rueda, colóquese usted y a los transeúntes lejos del plano de la rueda giratoria y opere la herramienta eléctrica en la velocidad sin carga máxima durante un minuto.** Las ruedas dañadas por lo general se romperán durante este tiempo de prueba.
- j) **Use equipo de protección personal. Dependiendo de la aplicación, use una protección facial, gafas de seguridad o gafas de seguridad. Conforme sea apropiado, use máscara contra polvo, protectores auditivos, guantes y un delantal de taller capaz de detener pequeños fragmentos abrasivos o piezas de trabajo.** La protección de los ojos debe ser capaz de detener los desechos que sean expulsados generados por diversas operaciones. La máscara contra polvo o el respirador deben ser capaces de filtrar partículas generadas por su operación. La exposición prolongada al ruido de alta intensidad puede causar pérdida auditiva.
- k) **Mantenga a los espectadores a una distancia segura del área de trabajo. Cualquier persona que ingrese al área de trabajo debe usar equipo de protección personal.** Los fragmentos de la pieza de trabajo o de una rueda rota pueden ser expulsados y causar lesiones más allá del área inmediata de operación.
- l) **Sostenga la herramienta eléctrica por las superficies de sujeción aisladas únicamente, cuando realice una operación en la que el accesorio de corte pueda hacer contacto con cableado oculto.** El accesorio de corte que haga contacto con cable "vivo" puede tener partes de metal expuestas de la herramienta eléctrica "viva" y podrían dar al operador una descarga eléctrica.
- m) **Nunca coloque la herramienta eléctrica hacia abajo hasta que el accesorio se detenga por**

completo. La rueda giratoria puede agarrar la superficie y extraer la herramienta eléctrica salga de su control.

- n) **No opere la herramienta eléctrica mientras la lleva a su lado.** El contacto accidental con el accesorio giratorio podría sujetar su ropa, tirando del accesorio en su cuerpo.
- o) **Limpie regularmente las rejillas de ventilación de la herramienta eléctrica.** El ventilador del motor extraerá el polvo dentro del alojamiento y la acumulación excesiva de metal en polvo puede causar peligros eléctricos.
- p) **No opere la herramienta eléctrica cerca de materiales inflamables.** Las chispas podrían encender estos materiales.
- q) **No use accesorios que requieran refrigerantes líquidos.** El uso de agua u otros líquidos refrigerantes puede provocar electrocución o descarga eléctrica.

ADVERTENCIAS DE SEGURIDAD ADICIONALES PARA OPERACIONES DE CORTE ABRASIVO

Advertencias de retroceso y relacionadas

El retroceso es una reacción repentina a una rueda giratoria, almohadilla abrasiva, cepillo u otro accesorio atrapados o atorados. El atrapamiento o atoramiento causa el paro rápido del accesorio giratorio que a su vez causa que la herramienta eléctrica descontrolada se fuerce en la dirección opuesta a la rotación del accesorio en el punto de la adherencia.

Por ejemplo, si una rueda abrasiva se atasca o atora por la pieza de trabajo, el borde de la rueda que entra en el punto de atrapamiento puede introducirse en la superficie del material causando que la rueda suba o retroceda. La rueda puede saltar hacia o lejos del operador, dependiendo de la dirección del movimiento de la rueda en el punto de atrapamiento. Las ruedas abrasivas también pueden romperse bajo estas condiciones.

El retroceso es el resultado de un mal uso de la herramienta eléctrica y/o procedimientos o condiciones de operación incorrectos y se puede evitar tomando las precauciones adecuadas que se detallan a continuación:

- a) **Mantenga un agarre firme sobre la herramienta eléctrica y coloque su cuerpo y brazo para permitirle resistir las fuerzas de retroceso.** Siempre use la manija auxiliar, si está incluida, para obtener un control máximo sobre el retroceso o la reacción de torque durante el arranque. El operador puede controlar las fuerzas de reacción de torque o retroceso, si se toman las precauciones adecuadas.
- b) **Nunca coloque su mano cerca del accesorio giratorio.** El accesorio puede retroceder sobre su mano.
- c) **No coloque su cuerpo en línea con la rueda giratoria.** El retroceso impulsará la herramienta en

la dirección opuesta al movimiento de la rueda en el punto de atrapamiento.

- d) **Punto especial cuidado cuando trabaje en esquinas, bordes filosos, etc. Evite hacer rebotar y atorar el accesorio.** Las esquinas, bordes filosos o rebote tienen la tendencia de atorar el accesorio giratorio y causar pérdida de control o retroceso.
- e) **No sujete una cadena de sierra, cuchilla de tallado de madera, rueda de diamante segmentada con un espacio periférico mayor a 10 mm o cuchilla de sierra dentada.** Tales cuchillas crean retrocesos frecuentes y pérdida de control.
- f) **No "atasque" la rueda o aplique presión excesiva. No intente hacer una profundidad de corte excesiva.** El exceso de esfuerzo de la rueda aumenta la carga y la susceptibilidad a la torsión o adhesión de la rueda en el corte y la posibilidad de retroceso o rotura de la rueda.
- g) **Cuando la rueda está adherida o al interrumpir un corte por cualquier motivo, apague la herramienta eléctrica y sostenga la unidad inmóvil de la herramienta eléctrica hasta que la rueda se detenga por completo. Nunca intente retirar la rueda de corte del corte mientras la rueda está en movimiento, de lo contrario, podría producirse un retroceso.** Investigue y tome medidas correctivas para eliminar la causa de la adhesión de la rueda.
- h) **No reinicie la operación de corte en la pieza de trabajo. Deje que la rueda alcance la velocidad máxima y vuelva a ingresar cuidadosamente al corte.** La rueda se puede adherir, subir o retroceder si la herramienta eléctrica se reinicia dentro de la pieza de trabajo.
- i) **Apoye los paneles o cualquier pieza de trabajo de gran tamaño para minimizar el riesgo de atrapamiento y retrocesos.** Las piezas grandes tienden a hundirse por su propio peso. Los soportes deben colocarse debajo de la pieza de trabajo cerca de la línea de corte y cerca del borde de la pieza de trabajo en ambos lados de la rueda.
- j) **Tenga mucho cuidado al hacer un "corte de bolsillo" en paredes existentes u otras áreas ciegas.** Ruedas que sobresalen puede cortar tuberías de gas o agua, cableado eléctrico u objetos que pueden causar retroceso.

Advertencias de seguridad adicionales para Operaciones de corte abrasivo:

- a) **Esta herramienta eléctrica está diseñada para funcionar como una herramienta de corte. Lea todas las advertencias de seguridad, instrucciones, ilustraciones y especificaciones incluidas con esta herramienta eléctrica.** La falla en seguir todas las instrucciones siguientes puede resultar en descarga eléctrica, incendio y/o lesiones serias.

- b) **No se recomienda realizar operaciones como el pulido, lijado, cepillado con alambre, o pulido con esta herramienta eléctrica. Las operaciones para las que la herramienta eléctrica no fue diseñada pueden crear un peligro y causar lesiones personales.** No esmerile la superficie con el costado del disco.
- c) **No use accesorios que no hayan sido diseñados y recomendados específicamente por el fabricante de la herramienta.** Sólo porque el accesorio se puede conectar a su herramienta eléctrica, no garantiza una operación segura.
- d) **El diámetro exterior y el espesor de su accesorio deben estar dentro de la capacidad nominal de su herramienta eléctrica.** Los accesorios de tamaño incorrecto no pueden guardarse o controlarse adecuadamente.
- e) **El tamaño de eje de las ruedas o bridas debe ajustarse adecuadamente al husillo de la herramienta eléctrica.** Los accesorios con orificios de eje que no coincidan con el hardware de montaje de la herramienta eléctrica quedarán desequilibrados, vibrarán excesivamente y pueden provocar la pérdida de control.
- f) **Cuando use ruedas de diamante segmentadas, sólo use ruedas de diamante con un espacio periférico mayor a 10 mm y ángulo de rastrillo negativo.**
- g) **Ajuste la profundidad de corte no mayor a lo necesario. Mientras menos rueda esté expuesta, menor será la probabilidad de adhesión y retroceso.** Antes de cortar, asegúrese de ajustar el ensamble de zapata para que esté apretado.
- h) **No fuerce la herramienta.** Forzar la herramienta de corte reduce el control y la eficiencia de corte.
- i) **Si la protección no está apretada en su posición, no la use.**
- j) **No use cuchillas dentadas.**
- k) **No use esta herramienta como sierra de mesa.**
- l) **Asegure firmemente la pieza de trabajo.**

- plomo a partir de pinturas a base de plomo,
- sílice cristalino de ladrillos y cemento y otros productos de mampostería, y
- arsénico y cromo a partir de madera tratada químicamente.

Su riesgo a partir de estas exposiciones varía, dependiendo de qué tan a menudo realice este tipo de trabajo. Para reducir su exposición a estos químicos: trabaje en un área bien ventilada, y trabaje con equipo de seguridad aprobado, tal como máscaras de polvo que estén diseñadas específicamente para filtrar partículas microscópicas.



ADVERTENCIA: El uso de esta herramienta puede generar y/o dispersar polvo, que puede causar lesiones respiratorias serias y permanentes u otras lesiones. Siempre use protección respiratoria aprobada por NIOSH/OSHA apropiada para la exposición de polvo. Dirija las partículas lejos de la cara y el cuerpo.



ADVERTENCIA: Siempre use protección auditiva personal adecuada que cumpla con ANSI S12.6 (S3.19) durante el uso. Bajo algunas condiciones y duración de uso, el ruido de este producto puede contribuir con la pérdida auditiva.

- **Use ropa de protección y lave las áreas expuestas con agua y jabón.** Permitir que el polvo entre en su boca, ojos, o que quede sobre la piel puede promover la absorción de químicos peligrosos. Dirija las partículas lejos de la cara y el cuerpo.
- **Use la aspiradora de extracción de polvo adecuada para retirar la mayoría de polvo estático y transportado por aire.** La falla en retirar el polvo estático y transportado por aire podría contaminar el ambiente de trabajo y presentar un riesgo de salud mayor al operador y personas en las cercanías.
- **Use abrazaderas u otras maneras prácticas para asegurar y soportar la pieza de trabajo a una plataforma estable.** Sostener el trabajo a mano o contra su cuerpo es inestable y puede guiar a la pérdida de control y lesiones.
- **Las ventilas de aire a menudo cubren las partes móviles y se deben evitar.** La ropa suelta, joyería, o cabello largo podrían quedar atrapados en las partes móviles.



ATENCIÓN: Cuando no esté en uso, coloque la herramienta en su lado sobre una superficie estable donde no cause un peligro de tropiezo o caída. Algunas herramientas con paquetes de batería grandes pueden quedar verticales sobre el paquete de batería pero se pueden voltear fácilmente.

Información de Seguridad Adicional



ADVERTENCIA: Nunca modifique la herramienta eléctrica o ninguna parte de ella. Podría resultar en daño o lesiones personales.



ADVERTENCIA: SIEMPRE use gafas de seguridad. Las gafas de uso diario NO son gafas de seguridad. También use una careta o máscara de polvo si la operación de corte produce polvo. SIEMPRE USE EQUIPO DE SEGURIDAD CERTIFICADO:

- Protección para los ojos ANSI Z87.1 (CAN/CSA Z94.3),
- Protección auditiva ANSI S12.6 (S3.19),
- Protección respiratoria NIOSH/OSHA/MSHA.



ADVERTENCIA: Algún polvo creado por lijado, aserrado, pulido, perforación eléctricos y otras actividades de construcción contienen químicos conocidos por el Estado de California como causantes de cáncer, defectos de nacimiento u otros daños reproductivos. Algunos ejemplos de estos químicos son:

La etiqueta en su herramienta puede incluir los siguientes símbolos. Los símbolos y sus definiciones son los siguientes:

V	voltios	BPM	golpes por minuto
Hz	hertz	IPM	impactos por minuto
min	minutos	OPM	oscilaciones por minuto
— — — o CD	corriente directa		
Ⓜ	Construcción Clase I (conectada a tierra)	RPM	revoluciones por minuto
.../min	por minuto	sfpm	pies de superficie por minuto

SPM.....	carreras por minuto		terminal de tierra
A.....	amperios		símbolo de alerta de seguridad
W.....	watts		radiación visible—no mirar directamente a la luz
Wh.....	watt horas		usar protección respiratoria
Ah.....	amperios hora		usar protección para los ojos
~ o CA.....	corriente alterna		usar protección auditiva
~ o CA/CD.....	corriente alterna o directa		lea toda la documentación
	Construcción Clase II (aislamiento doble)		
n ₀	sin carga velocidad		
n.....	velocidad nominal		
PSI.....	libras por pulgada cuadrada		
	no exponga a la lluvia		

BATERÍAS Y CARGADORES

El paquete de batería no está completamente cargado cuando se retira del cartón. Antes de usar la batería y el cargador, lea las siguientes instrucciones de seguridad y luego siga los procedimientos de carga descritos. Cuando solicite paquetes de baterías de repuesto, asegúrese de incluir el número de catálogo y el voltaje.

LEA TODAS LAS INSTRUCCIONES

Instrucciones de Seguridad Importantes para Todos los Paquetes de Batería

- ADVERTENCIA:** *Lea todas las advertencias de seguridad, instrucciones y marcas de precaución para el paquete de la batería, el cargador y el producto. La falla en seguir las advertencias e instrucciones puede resultar en descarga eléctrica, incendio y/o lesiones serias.*
 - **No cargue o use el paquete de batería en atmósferas explosivas, como en la presencia de líquidos, gases o polvo inflamables.** Insertar o retirar el paquete de batería del cargador puede encender el polvo y los vapores.
 - **NUNCA fuerce el paquete de batería dentro del cargador. NO modifique el paquete de batería en ninguna forma para instalarlo en un cargador no compatible ya que el paquete de batería se puede romper causando lesiones personales serias.** Consulte la tabla al final de este manual respecto a compatibilidad de las baterías y cargadores.
 - **Cargue los paquetes de batería sólo en CRAFTSMAN.**
 - **NO salpique ni sumerja en agua u otros líquidos.**
 - **NO permita que agua o ningún otro líquido entre al paquete de batería.**
 - **No almacene ni use la herramienta y el paquete de baterías en lugares donde la temperatura pueda alcanzar o exceder los 40 °C (104 °F) (como cobertizos exteriores o edificios de metal en verano).** Para obtener la mejor vida útil, guarde los paquetes de baterías en un lugar fresco y seco.
- NOTA:** *No guarde los paquetes de baterías en una*

herramienta con el interruptor de gatillo bloqueado. Nunca sujete con cinta el interruptor de gatillo en la posición ON.

- **No incinere el paquete de batería incluso si está dañado severamente o está completamente agotada.** El paquete de batería pueden explotar en el fuego. Se crean humos y materiales tóxicos cuando se queman los paquetes de baterías de ion de litio.
- **No exponga un paquete de batería o una herramienta a fuego o temperatura excesiva.** La exposición a fuego o temperaturas mayores a 130 °C (265 °F) pueden causar una explosión.
- **Siga todas las instrucciones de carga y no cargue el paquete de batería o el aparato fuera del rango de temperatura especificado en las instrucciones.** Cargar inadecuadamente o en una temperatura fuera del rango especificado puede dañar la batería e incrementar el riesgo de incendio.
- **Si el contenido de la batería entra en contacto con la piel, lave de inmediato el área con jabón suave y agua.** Si el líquido de la batería entra en los ojos, enjuague con agua sobre el ojo abierto durante 15 minutos o hasta que desaparezca la irritación. Si se necesita atención médica, el electrolito de la batería está compuesto por una mezcla de carbonatos orgánicos líquidos y sales de litio.
- **El contenido de las celdas de batería abiertas puede causar irritación respiratoria.** Proporcione aire fresco. Si los síntomas persisten, busque atención médica.
- **El líquido de la batería puede ser inflamable si se expone a chispas o llamas.**
- **Nunca intente abrir el paquete de baterías por ninguna razón. Si la caja del paquete de baterías está agrietada o dañada, no la inserte en el cargador.** No aplaste, deje caer o dañe el paquete de la batería. No use un paquete de baterías o cargador que haya recibido un golpe fuerte, se haya dejado caer, se haya aplastado o dañado de cualquier manera (por ej., perforado con un clavo, golpeado con un martillo, o pisado). Los paquetes de batería dañados se deben regresar al centro de servicio para reciclaje.

Recomendaciones de Almacenamiento

El mejor lugar de almacenamiento es aquel que es fresco y seco, alejado de la luz solar directa y del exceso de calor o frío. Guarde el paquete de batería completamente cargado fuera del cargador.

Instrucciones de Limpieza de Paquete de Batería

La suciedad y grasa se pueden retirar del exterior de la paquete de batería con una tela o cepillo no metálico suave. No use agua o ninguna solución de limpieza.

Paquetes de Baterías de Indicador de Combustible (Fig. B)

Algunos paquetes de batería incluyen un indicador de combustible. Cuando se presiona y sostiene el botón de indicador de combustible, las luces LED indicarán el nivel de

carga aproximado restante. Éste no indica la funcionalidad de la herramienta y está sujeto a variación en base a los componentes del producto, la temperatura y la aplicación del usuario final.

Transporte

⚠️ ADVERTENCIA: Riesgo de incendio. No guarde, transporte, o lleve el paquete de batería de forma que objetos de metal puedan tener contacto con las terminales expuestas de la batería. Por ejemplo, no coloque la batería en delantales, bolsillos, cajas de herramientas, cajas de juego de productos, cajones, etc., con clavos sueltos, tornillos, llaves, monedas, herramientas manuales, etc. Al transportar paquetes de baterías individuales, asegúrese que las terminales de la batería estén protegidas y bien aisladas de materiales que puedan entrar en contacto con ellas y causar un cortocircuito. **NOTA:** Los paquetes de batería de ion de litio no se deben colocar en equipaje de mano en aviones y se deben proteger adecuadamente contra corto circuito si están en el equipaje registrado.

El Sello RBRC®

Lleve sus paquetes de batería agotados a un centro de servicio autorizado CRAFTSMAN o a su minorista local para reciclarlas. En algunas áreas, es ilegal colocar paquetes de batería gastados en la basura. También puede comunicarse con su centro de reciclaje local para obtener información sobre dónde dejar el paquete de batería agotado. No las coloque en el reciclaje de la acera. Para información adicional visite www.call2recycle.org. O llame al número de larga distancia gratuito en el Sello RBRC®. RBRC® es una marca comercial registrada de Call 2 Recycle, Inc.



Instrucciones de Seguridad Importantes para Todos los Cargadores de Batería

⚠️ ADVERTENCIA: Lea todas las advertencias de seguridad, instrucciones y marcas de precaución para el paquete de la batería, el cargador y el producto. La falla en seguir las advertencias e instrucciones puede resultar en descarga eléctrica, incendio y/o lesiones serias.

- **NO intente cargar el paquete de batería con ningún cargador diferente a un cargador CRAFTSMAN.** Los cargadores y paquetes de batería CRAFTSMAN están diseñados específicamente para funcionar juntos.
- **Estos cargadores no están diseñados para usos diferentes a cargar paquetes de batería CRAFTSMAN recargables.** Cargar otros tipos de baterías puede causar que se sobrecalienten y exploten, resultando en lesiones personales, daño a la propiedad, incendio, descarga eléctrica o electrocución.
- **No exponga el cargador a la lluvia o la nieve.**
- **NO permita que agua o ningún otro líquido entre al cargador.**

- **Jale por el enchufe en lugar del cable cuando desconecte el cargador.** Esto reducirá el riesgo de daños al enchufe y cable eléctricos.
- **Asegúrese que el cable esté ubicado de forma que no se pueda pisar, provoque tropiezos, o de otra forma esté sujeto a daño o esfuerzo.**
- **No use un cable de extensión a menos que sea absolutamente necesario.** El uso de un cable de extensión inadecuado podría resultar en riesgo de incendio, descarga eléctrica o electrocución.
- **Cuando opere un cargador al aire libre, proporcione siempre un lugar seco y use un cable de extensión adecuado para uso en exteriores.** El uso de un cable adecuado para uso en exteriores reduce el riesgo de descarga eléctrica.
- **Un cable de extensión debe tener un tamaño de cable adecuado (AWG o American Wire Gauge) por seguridad.** Cuanto menor es el número de calibre del cable, el cable será más pesado y por lo tanto su capacidad. Un cable de tamaño inferior causará una caída en el voltaje en línea que resulta en una pérdida de energía y sobrecalentamiento. La siguiente tabla muestra el tamaño correcto a usar dependiendo de la longitud total de todos los cables de extensión juntos, y la clasificación de amperes de la placa de identificación. Si tiene duda, use el calibre más pesado siguiente.

Calibre mínimo para juegos de cable

Voltios	Longitud total de cable en pies (metros)				
	25 (7,6)	50 (15,2)	100 (30,5)	150 (45,7)	
120V					
Clasificación de amperes	American Wire Gauge				
					Mayor a
0	6	18	16	16	14
6	10	18	16	14	12
10	12	16	16	14	12
12	16	14	12	No recomendado	

- **No coloque ningún objeto encima del cargador ni coloque el cargador sobre una superficie blanda que pueda bloquear las ranuras de ventilación y provocar un calor interno excesivo.** Coloque el cargador en una posición lejos de cualquier fuente de calor. El cargador se ventila a través de ranuras en la parte superior e inferior del alojamiento.
- **No opere el cargador con un cable o enchufe dañado.** Solicite que los reemplacen de inmediato.
- **No opere el cargador si recibió un golpe fuerte, se dejó caer o se dañó de cualquier manera.** Llévelo a un centro de servicio autorizado.
- **No desensamble el cargador; llévelo a un centro de servicio autorizado cuando se requiera servicio o reparación.** El reensamble incorrecto puede resultar en un riesgo de descarga eléctrica, electrocución o incendio.
- **El cargador está diseñado para operar con corriente eléctrica doméstica estándar de 120V. No intente usarlo en ningún otro voltaje.** Esto no aplica al cargador de vehículos.

- **Los materiales extraños de naturaleza conductiva tales como, pero sin limitarse a, polvo de pulido, rebabas de metal, lana de acero, papel aluminio, o cualquier acumulación de partículas metálicas se deben mantener alejados de las cavidades y ranuras de ventilación del cargador.**
- **Siempre desconecte el cargador del suministro de energía cuando no haya paquete de baterías en la cavidad.**

Carga de la Batería (Fig. C, D)

1. Conecte el cargador en un tomacorriente apropiado.
2. Inserte y asiente completamente el paquete de batería ①. Verde rojas parpadearán continuamente mientras carga.
3. La carga está completa cuando las luces de carga verde permanecen encendidas continuamente. El paquete de batería se puede dejar en el cargador o retirarse.



ADVERTENCIA: Sólo cargue baterías en temperatura ambiente mayor a 4,5 °C (40 °F) y menor a 40 °C (104 °F).

4. El cargador no cargará un paquete de batería defectuoso, lo que puede indicarse por las luces de carga que permanecen apagadas. Lleve el cargador y el paquete de batería a un centro de servicio autorizado si las luces permanecen apagadas.

NOTA: Consulte la etiqueta cerca de las luces de carga en el cargador respecto a los patrones de parpadeo.

NOTA: Para retirar el paquete de batería, algunos cargadores requieren que se presione el botón de liberación del paquete de batería ②.

Demora de Paquete Caliente/Frío

Cuando el cargador detecta un paquete de batería que está demasiado caliente o demasiado frío, comienza automáticamente una Demora de Paquete Caliente/Frío, suspendiendo la carga hasta que el paquete de batería alcance una temperatura apropiada. El cargador cambia automáticamente al modo de carga del paquete. Esta característica garantiza la vida máxima del paquete de batería. Un paquete de batería frío puede cargar a un ritmo más lento que un paquete de batería caliente.

La demora de paquete caliente/frío se indicará por la luz roja que continúan parpadeando pero con la luz amarilla encendida continuamente. Una vez que el paquete de batería alcance una temperatura adecuada, la luz amarilla se apagará y el cargador reanudará el procedimiento de carga.

Sistema de Protección Electrónica

Las herramientas de ion de litio están diseñadas con un Sistema de Protección Electrónica que protegerá el paquete de batería contra sobrecarga, sobrecalentamiento o descarga profunda. La herramienta se apagará automáticamente y el paquete de batería se necesitará volver a cargar.

Notas Importantes de Carga

1. Se puede obtener una mayor duración y un mejor rendimiento si la unidad de batería se carga a una temperatura ambiente de 18 °C–24 °C (65 °F–75 °F). NO cargue cuando el paquete de batería esté debajo de 4,5

°C (40 °F), o arriba de 40 °C (104 °F). Esto es importante y evitará causar daños graves a la batería.

2. El cargador y el paquete de baterías pueden calentarse al tacto durante la carga. Esta es una condición normal y no indica un problema. Para facilitar el enfriamiento de la batería después de su uso, evite colocar el cargador o la batería en un ambiente cálido, como en un cobertizo de metal o un remolque sin aislamiento.
3. Si la batería no se carga correctamente:
 - a. Verifique la operación del receptáculo conectando una lámpara u otro aparato;
 - b. Revise si el receptáculo está conectado a un interruptor de luz que apague la energía cuando apague las luces;
 - c. Si persisten los problemas de carga, lleve la herramienta, el paquete de batería y el cargador a su centro de servicio local.
4. Puede cargar un paquete parcialmente usado cuando lo desee sin ningún efecto adverso en el paquete de baterías.

Instrucciones de Limpieza de Cargador



ADVERTENCIA: Riesgo de descarga eléctrica. Desconecte el cargador del tomacorriente CA antes de limpiar. La suciedad y grasa se pueden retirar del exterior del cargador con una tela o cepillo no metálico suave. No use agua o ninguna solución de limpieza.

Montaje en Pared

Algunos cargadores CRAFTSMAN están diseñados para poderse montar en pared o colocarse vertical sobre una mesa o superficie de trabajo. Si se monta en pared, localice el cargador dentro del alcance de un tomacorriente eléctrico, y lejos de una esquina u otras obstrucciones que puedan impedir el flujo de aire. Use la parte posterior del cargador como una plantilla para la ubicación de los tornillos de montaje en la pared. Instale el cargador firmemente con tornillos para tablaroca (adquiridos por separado) por lo menos de 25,4 mm (1") de largo, con un diámetro de cabeza de tornillo de 7–9 mm (0,28–0,35"), atornillados en madera a una profundidad óptima dejando aproximadamente 5,5 mm (7/32") de tornillo expuesto. Alinee las ranuras en la parte posterior del cargador con los tornillos expuestos y conféctelos completamente dentro de las ranuras.

NOTA: No intente montar el cargador CMCB101 debajo de un banco o mesa.

NOTA: Sólo instale el cargador CMCB101 con las luces de carga apuntadas hacia arriba hacia el techo.

VersaTrack™



ADVERTENCIA: No cargue las baterías mientras el cargador esté colgado en Trackwall.

Los cargadores CRAFTSMAN, excepto el CMCB101, se pueden almacenar en el VersaTrack™ Trackwall de CRAFTSMAN. Los ganchos y accesorios se venden por separado. Consulte la hoja de accesorios VersaTrack™ Trackwall para obtener más información.

NOTA: El cargador CMCB101 no es compatible con VersaTrack™ Trackwall de CRAFTSMAN.

CONSERVE ESTAS INSTRUCCIONES PARA USO FUTURO

ENSAMBLE Y AJUSTES

ADVERTENCIA: Para reducir el riesgo de lesiones personales serias, apague la unidad y retire el paquete de batería antes de realizar cualquier ajuste o retirar/instalar conexiones o accesorios. Un arranque accidental puede causar lesiones.

ADVERTENCIA: Las ruedas, el material de corte y los componentes metálicos de la herramienta, como la caja de engranes, la zapata y la protección pueden estar calientes durante o después del uso continuo. Tenga cuidado al acercarse a estas áreas.

Ruedas

ADVERTENCIA: Para reducir el riesgo de lesiones, sólo use ruedas que no sean mayores a 3" (76 mm) de diámetro, con un diámetro interno de 3/8" (o 7/16" si usa un anillo adaptador), y sin dientes de corte. El espesor de la rueda no debe exceder 0.09" (2.2 mm). Nunca fuerce una rueda en la máquina ni modifique el tamaño del orificio del eje.

Una rueda desafilada causará cortes lentos e ineficientes, sobrecarga del motor, podría causar astillas excesivas y podría aumentar la posibilidad de retroceso. Consulte la tabla a continuación para determinar la rueda correcta para su aplicación.

Tipo de rueda	Aplicación
Diamante** Rueda de material múltiple	Paneles de yeso, fibrocemento, plástico, acero, materiales no ferrosos
Rueda reforzada con aglomerante	Acero, acero inoxidable, materiales no ferrosos
Diamante** Rueda para azulejos	Azulejos de cerámica, Porcelana y Granito/Mármol/Piedra

**Esta cuchilla utiliza diamantes fabricados diseñados para cortar.

NOTA: Las ruedas reforzadas con aglomerante están compuestas de granos abrasivos que se mantienen firmemente unidos mediante un agente adhesivo y generalmente se refuerzan con un material tejido.

Instalación/reemplazo de ruedas

(Fig. A, F1, F2, L, M)

ADVERTENCIA: Riesgo de quemadura. Partes afiladas. SIEMPRE use guantes cuando cambie las ruedas. Las ruedas tienen bordes afilados o pueden calentarse mucho durante la operación y pueden dañar las manos desnudas.

ADVERTENCIA: Para reducir el riesgo de lesiones, sólo use ruedas que no sean mayores a 3" (76 mm) de diámetro, con un diámetro interno de 3/8" (o 7/16" si usa un anillo adaptador), y sin dientes de corte. El espesor de la rueda no debe exceder 0.09" (2.2 mm). Nunca fuerce una rueda en la máquina ni modifique el tamaño del orificio del eje.

ADVERTENCIA: Ya que los accesorios, diferentes a los ofrecidos por CRAFTSMAN no se han probado con este producto, el uso de tales accesorios con esta herramienta podría ser peligroso. Para reducir el riesgo de lesiones, sólo accesorios CRAFTSMAN recomendados deberían usarse con este producto.

ADVERTENCIA: La falla en asentar adecuadamente las bridas y/o la rueda podría resultar en lesiones serias (o daño a la herramienta o la rueda).

1. Retire la batería.
2. Coloque la unidad sobre una superficie firme, con el husillo **15** hacia arriba.
3. Sostenga el botón de bloqueo del husillo **6** para evitar que el husillo gire. Las roscas del husillo son hacia la izquierda.
4. Con la llave hexagonal de 6 mm incluida **12**, gire en sentido de las manecillas del reloj para retirar el tornillo del husillo **20**, la brida exterior **19**, y la rueda usada **18** si está instalada. Deje la brida interna **16** en su lugar.

NOTA: La llave hexagonal está asegurada magnéticamente.

NOTA: Es posible que la brida interior y la brida exterior se adhieran. Asegúrese de mantener ambas bridas separadas durante el proceso de instalación de la rueda. Consulte la Fig. F2 que muestra el orden correcto de las bridas y la rueda instaladas sobre el husillo.

5. Asegúrese que la brida interior esté instalada sobre el husillo.
NOTA: Su herramienta viene provista con un adaptador de eje de 7/16" **17** que sólo debe usarse al instalar una rueda de 7/16". El adaptador de eje de 7/16" no debe usarse con las ruedas provistas con esta herramienta. Al instalar ruedas de 7/16", coloque el adaptador de eje de 7/16" sobre la brida interior. El adaptador de eje de 7/16" encajará dentro del centro de la rueda de 7/16" cuando esté ensamblado. Consulte la Fig. F1.
6. Deslice la rueda sobre el husillo. Asegúrese que la rueda pase por encima del diámetro piloto de la brida interior.
NOTA: Cuando instale ruedas de diamante, siempre iguale la dirección rotación de la rueda con la dirección deseada de rotación de la herramienta.
7. Deslice la brida exterior con el lado plano hacia la rueda.
NOTA: El texto "AFLOJAR APRETAR" será visible cuando se instale correctamente.
8. Comience a enroscar el tornillo del husillo en sentido contrario a las manecillas del reloj que se alineará automáticamente con la brida exterior. Asegúrese que la rueda esté colocada en la orientación correcta.
9. Presione y mantenga presionado el botón de bloqueo del husillo y apriete el tornillo del husillo con una llave hexagonal. No apriete demasiado el tornillo del husillo.
10. Suelte el botón de bloqueo del husillo y gire la rueda con la mano para asegurarse que esté correctamente centrada. La rueda no debe golpear la zapata, la protección o el tornillo del husillo. El tornillo de husillo y las bridas deben estar apretados.

NOTA: No haga funcionar la herramienta con el bloqueo del husillo activado. Siempre permita que el motor se detenga por completo antes de activar el bloqueo del husillo.

Ajuste el Ángulo de la protección giratoria (Fig. G)

 **ADVERTENCIA:** Retire la batería primero. Para reducir el riesgo de lesiones, **SIEMPRE** ajuste la protección para proporcionar el mejor control y protección. **SIEMPRE** use guantes para proteger sus manos cuando ajuste la protección ya que ésta puede estar caliente.

 **ADVERTENCIA:** Ajuste la posición de la protección para brindar la máxima protección contra partículas sueltas y chispas arrojadas por la rueda.

 **PRECAUCIÓN:** Se debe utilizar la protección con todas las ruedas de corte.

1. Retire la batería.
2. Sujete la protección giratoria **11** firmemente y gírela hasta que encaje de forma segura en una de las tres posiciones.

Montaje, Retiro de la zapata (Fig. A, J1)

Su herramienta de corte viene pre-ensamblada con la zapata **9** montada a la protección giratoria **11**.

Para retirar la zapata

1. Retire el paquete de batería **1**.
2. Afloje la perilla de ajuste de profundidad **10** en sentido contrario a las manecillas del reloj.
3. Retire la perilla de ajuste de profundidad y retire la zapata de la protección giratoria.

Para montar la zapata

1. Retire el paquete de la batería.
2. Instale la zapata en la parte posterior de la protección giratoria, alineando la ranura **29** con el orificio roscado **25** en la protección. Consulte la Fig. J1.
3. Instale y gire la perilla de ajuste de profundidad en sentido de las manecillas del reloj para apretar.

NOTA: La zapata no se requiere para uso con esta herramienta. Para mejor desempeño, se recomienda la zapata para más estabilidad cuando corte sobre una superficie plana.

Ajuste de profundidad de corte (Fig. J2)

1. Afloje la perilla de ajuste de profundidad **10** y deslice la zapata **9** hacia arriba o abajo. Ajuste la profundidad de corte al grosor de la pieza de trabajo. Menos de 1/4" de la rueda debe ser visible debajo de la pieza de trabajo.
2. Después que se seleccione la profundidad de corte, apriete la perilla de ajuste de profundidad

Luz de trabajo LED (Fig. A)

La luz de trabajo LED **13** se activa cuando se presiona el gatillo de velocidad variable **4**, y se apagará automáticamente 20 segundos después que se libere el gatillo de velocidad variable. Si el gatillo de velocidad

variable permanece presionado, la luz de trabajo LED permanecerá encendida.

NOTA: La luz de trabajo LED es para iluminar la superficie de trabajo inmediata y no se pretende que se use como una linterna.

Conexión de adaptador de puerto de polvo (Fig. A, I)

1. Un adaptador de puerto de polvo **8** está disponible para uso con esta herramienta. Este accesorio se conecta directamente a la protección giratoria de la herramienta **11**.
2. Retire el paquete de batería **1**.
3. Instale por fricción el adaptador de puerto de polvo **8** sobre el orificio del puerto de polvo **23** ubicado cerca de la punta delantera de la protección giratoria.

Conexión de extractor de polvo compatible con AirLock™ (Fig. A, I)

(Vendido por separado)

 **ADVERTENCIA:** No use extracción de polvo cuando corte metal. Las virutas de corte de metal pueden estar calientes y pueden producir chispas que pueden derretir las mangueras de aspirado y provocar un incendio dentro de la aspiradora.

 **ADVERTENCIA:** Cuando utilice extracción de polvo, vacíe la aspiradora antes de comenzar el trabajo y, a menudo, durante el trabajo. Tenga cuidado al desechar el polvo. Los materiales en polvo fino pueden ser explosivos.

El adaptador de puerto de polvo **8** le permite conectar la herramienta a un extractor de polvo externo con el sistema de conexión AirLock™ (vendido por separado), o un accesorio de extractor de polvo de 32 mm estándar. AirLock™ permite una conexión rápida y segura entre el conector AirLock™ **21** y el adaptador del puerto de polvo de su herramienta.

1. Retire el paquete de batería **1**.
2. Asegúrese que el collar en el conector AirLock™ esté en la posición de desbloqueo. (Consulte la Fig. I.) Alinee las muescas **22** en el collar y el conector AirLock™ como se muestra para las posiciones de desbloqueo y bloqueo.
3. Empuje el conector AirLock™ sobre el punto de conexión del adaptador del puerto de polvo. (Consulte la Fig. I)
4. Gire el collar a la posición de bloqueo.

NOTA: Los cojinetes de bola dentro del collar se bloquean en la ranura y aseguran la conexión. La herramienta eléctrica ahora está conectada firmemente al extractor de polvo.

OPERACIÓN

 **ADVERTENCIA:** Para reducir el riesgo de lesiones personales severas, apague la unidad y retire el paquete de batería antes de realizar cualquier ajuste o retirar/instalar conexiones o accesorios. Un arranque accidental puede causar lesiones.

Instalación y Desinstalación de Paquete de Batería (Fig. E)

⚠️ ADVERTENCIA: Asegúrese que la herramienta/aparato esté en la posición de apagado antes de insertar el paquete de batería.

NOTA: Para mejores resultados, asegúrese que su paquete de batería esté completamente cargado.

1. Para instalar el paquete de batería **1** en la manija de la herramienta, alinee el paquete de la batería con los rieles dentro de la manija de la herramienta y deslícelo en la manija hasta que el paquete de batería esté asentado firmemente en la herramienta y asegúrese que no se desconecte.
2. Para retirar el paquete de batería de la herramienta, presione el botón de liberación **2** y jale firmemente el paquete de batería fuera de la manija de la herramienta. Insértelo en el cargador como se describe en la sección de cargador de este manual.

Colocación Adecuada de Manos (Fig. H)

⚠️ ADVERTENCIA: Para reducir el riesgo de lesiones personales serias, **SIEMPRE** use la posición de las manos adecuada como se muestra.

⚠️ ADVERTENCIA: Para reducir el riesgo de lesiones personales serias, **SIEMPRE** sostenga firmemente en anticipación de una reacción repentina.

⚠️ ADVERTENCIA: Mantenga su manos libre lejos de la acción de corte. No meta la mano debajo de la pieza de trabajo.

La posición de mano adecuada requiere una mano en la manija principal **3**.

Gatillo de velocidad variable (Fig. A)

La herramienta se enciende y apaga jalando y liberando el gatillo de velocidad variable **4**. El gatillo de velocidad variable permite el control de velocidad—mientras más alejado esté presionado el gatillo, mayor será la velocidad de la herramienta.

Botón de avance/reversa/bloqueo en apagado (Fig. A, K1–K2)

⚠️ PRECAUCIÓN: Antes de cambiar la posición del botón de control, asegúrese que se libere el gatillo.

Su herramienta de corte está equipada con un botón de avance/reversa/bloqueo en apagado **5**. Hay una etiqueta de dirección de la rueda **24** ubicada arriba de la manija principal **3** que ayudará a identificar el modo de dirección actual de la herramienta. Algunas aplicaciones o accesorios pueden requerir que la herramienta se opere hacia adelante o en reversa. Al realizar un corte, seleccione la dirección de corte que permita alejar la herramienta de su cuerpo. Siempre opere la herramienta con la rotación correcta para la rueda seleccionada.

1. Avance (rotación en sentido contrario a las manecillas del reloj) — Ubicado en el lado derecho de la herramienta cerca del gatillo de velocidad variable **4**, presione el botón de avance/retroceso/bloqueo **5** hacia el extremo

izquierdo. Consulte la Fig. K1. La dirección delantera de la rueda también se observa por el indicador de dirección **7** situado en la guardia rotable **11**. Consulte la Fig. A.

2. Reversa (rotación en el sentido de las manecillas del reloj) — Ubicado en el lado izquierdo de la herramienta, cerca del gatillo de velocidad variable **4**, presione el botón de avance/retroceso/bloqueo **5** hacia el extremo derecho. Consulte la Fig. K2. La dirección inversa de la rueda también se observa por el indicador de dirección **7** situado en la guardia rotable **11**. Consulte la Fig. A.
3. La posición central del botón de control de avance/reversa/bloqueo de apagado bloquea la herramienta en la posición apagada. Cuando está bloqueado, el gatillo de velocidad variable no se puede presionar.

NOTA: Mantenga el botón en la posición bloqueada central cuando la herramienta no esté en uso o cuando se transporte.

Para Operar (Fig. A, H)

⚠️ PRECAUCIÓN: Antes de intentar arrancar, sujete la herramienta con firmeza.

⚠️ ADVERTENCIA: Para reducir el riesgo de lesiones, **NO** use una cuchilla aserrada.

⚠️ ADVERTENCIA: Esta herramienta está diseñada para uso en seco. Si es necesario enfriar con agua, use una botella rociadora con agua limpia para humedecer ligeramente la superficie solamente, evite mojar demasiado la pieza de trabajo. **NUNCA** sumerja la herramienta o el paquete de baterías en ningún líquido ni permita que entre líquido.

⚠️ ADVERTENCIA: Las ruedas utilizadas para el corte pueden romperse o retroceder si se doblan o giran mientras la herramienta se utiliza para realizar trabajos de corte.

⚠️ ADVERTENCIA: No golpee una rueda de corte al arrancar o durante un corte.

1. Sujete la manija principal **3** firmemente.
2. Alinee la rueda **18** con el material a cortar. Asegúrese que no haya nada cerca o en línea con la rueda.
3. Mantenga presionado el gatillo de velocidad variable **4**. Introduzca lentamente la rueda en la pieza de trabajo con una presión firme y uniforme, permitiendo que la herramienta haga el trabajo. No fuerce la herramienta de corte a través de la pieza de trabajo. Forzar una herramienta de corte puede provocar un retroceso. Para una máxima eficiencia y vida útil de la rueda, mantenga alta la velocidad de la rueda.
4. Mientras corta, si usa la zapata, manténgala contra la pieza de trabajo y sujétela firmemente.

NOTA: Si realiza un corte parcial, reinicia un corte o corrige la dirección del corte, permita que las ruedas se detengan por completo. Para reanudar el corte, apriete el gatillo de velocidad variable y vuelva a ingresar al corte lentamente.
5. Para detener la herramienta, suelte el gatillo de velocidad variable.

Consejos generales para cortar materiales

- Para un mejor control, la dirección de corte del usuario debe ser opuesta a la rotación de la rueda. Ejemplo: Al realizar un corte lejos del usuario empujando la herramienta hacia adelante, ajuste la rotación de la rueda en dirección inversa/en el sentido de las manecillas del reloj.
- Asegúrese que la rueda esté a máxima velocidad antes de continuar con un corte.
- Deje que la rueda se detenga por completo antes de levantarla para sacarla del material.

Corte de azulejo

- Para reducir el sobrecalentamiento del disco de corte o la pieza de trabajo, el usuario puede humedecer ligeramente la superficie.
- Si se observa un astillamiento excesivo del azulejo, el usuario puede operar la herramienta a una velocidad más lenta usando el gatillo de velocidad variable para lograr un corte más limpio.
- Cortar azulejos generará escombros. La posición de protección se puede ajustar para desviar los desechos lejos del usuario.

Corte de Plástico

- Tome descansos frecuentes para permitir que la rueda se enfríe.
- Si material derretido o residuos se adhieren a la cuchilla, la zapata o la protección: Libere el gatillo. Deje que la unidad repose y el material se enfríe. Retire la batería. Elimine los desechos. Asegúrese que todas las áreas alrededor de la rueda, incluyendo el interior de la protección, estén libres de residuos. Reanude la operación de corte.

Corte de metales

Observe lo siguiente para evitar posibles peligros al cortar metales.

- Durante y poco después de la operación de corte, el material, la rueda y los componentes metálicos de la herramienta, como la caja de engranes, la protección y la zapata, pueden calentarse.
- Deje que estas áreas se enfríen antes de tocarlas para evitar lesiones.
- Cortar metal generará chispas. La posición del protector se puede ajustar para desviar las chispas y los desechos lejos del usuario.
- El material de corte y la rueda de corte pueden tener bordes afilados o dentados después de la operación de corte. Use guantes y tenga precaución al tocar estas áreas.

Transporte y almacenamiento

Durante el transporte y almacenamiento, bloquee el gatillo de velocidad variable con el botón de bloqueo en apagado. Consulte la sección **Botón de bloqueo de apagado/avance/reversa**.

Retire el paquete de batería durante el almacenamiento de la herramienta.

MANTENIMIENTO



ADVERTENCIA: Para reducir el riesgo de lesiones personales serias, apague la unidad y retire el paquete de batería antes de realizar cualquier ajuste o retirar/instalar conexiones o accesorios.

Un arranque accidental puede causar lesiones.

Su CRAFTSMAN ha sido diseñada para funcionar durante un largo período de tiempo con un mínimo de mantenimiento. La operación satisfactoria continua depende del cuidado adecuado de la herramienta y la limpieza regular.

Accesorios



ADVERTENCIA: Ya que los accesorios, diferentes a los ofrecidos por CRAFTSMAN no se han probado con este producto, el uso de tales accesorios con este producto podría ser peligroso. Para reducir el riesgo de lesiones, sólo accesorios CRAFTSMAN recomendados deberían usarse con este producto.



ADVERTENCIA: Maneje y guarde todas las ruedas abrasivas cuidadosamente para evitar daño a partir de choque térmico, calor, daño mecánico, etc. Guarde en una área protegida seca libre de alta humedad, temperaturas de congelamiento o cambios de temperatura extremos.

Los accesorios recomendados para uso con su producto están disponibles por un costo adicional a partir de su distribuidor local o centro de servicio autorizado. Si necesita asistencia para localizar cualquier accesorio, por favor póngase en contacto con CRAFTSMAN. Llame al 1-888-331-4569.

VersaTrack™ (Fig. N)

Accesorio opcional, se vende por separado.



ADVERTENCIA: Para reducir el riesgo de lesiones personales, apague la unidad y retire el paquete de batería antes de realizar cualquier ajuste o retirar/instalar conexiones o accesorios. Un arranque accidental puede causar lesiones.



ADVERTENCIA: Para reducir el riesgo de lesiones personales graves, no use un gancho para colgar VersaTrack™ o Trackwall de VersaTrack™ dañados. Un gancho para colgar VersaTrack™ o Trackwall de VersaTrack™ dañados no soportarán el peso de la herramienta.



ADVERTENCIA: Para reducir el riesgo de lesiones personales serias, asegúrese que el tornillo que sujeta el gancho para colgar VersaTrack™ esté apretado firmemente.



ADVERTENCIA: Para reducir el riesgo de lesiones personales graves, NO suspenda la herramienta por encima ni cuelgue objetos del gancho. SÓLO suspenda la herramienta en el Trackwall de VersaTrack™ con los ganchos para colgar.



ADVERTENCIA: El gancho de colgar integral Versatrack™ no es un gancho de cinturón.



ADVERTENCIA: Asegúrese que el peso de la herramienta no exceda el peso máximo nominal de 20 lbs (9 kg) para el gancho VersaTrack™ seleccionado.

⚠ ADVERTENCIA: Cuando cuelgue objetos en el riel Trackwall de VersaTrack™, espacie adecuadamente las herramientas para no exceder 75 lbs (35 kg) por pie lineal.

IMPORTANTE: Cuando conecte el gancho para colgar VersaTrack™, sólo use el tornillo incluido. Asegúrese de apretar bien el tornillo. Los accesorios VersaTrack™ se instalan en herramientas compatibles de forma segura en el sistema Trackwall de VersaTrack™.

1. Apague la herramienta, retire el paquete de batería y los accesorios.

⚠ PRECAUCIÓN: Cualquier producto con dientes de corte expuestos debe tenerlos cubiertos de forma segura si va a estar en el Trackwall de VersaTrack™.

2. Conecte los ganchos para colgar VersaTrack™ **28** en la herramienta.

a. Coloque el gancho para colgar VersaTrack™ en la ubicación de conexión de accesorio **14** en la base de la herramienta.

b. Use un destornillador para asegurar el gancho de colgar VersaTrack™ con el tornillo provisto **27**. No use ningún otro tornillo para esto.

NOTA: Los accesorios VersaTrack™ para uso con su herramienta están disponibles por un costo adicional a partir de su distribuidor local o centro de servicio autorizado. Si necesita ayuda para localizar cualquier accesorio, póngase en contacto con CRAFTSMAN, llame al **1-888-331-4569**.

Gancho de cinturón (Fig. 0)

Accesorio opcional, se vende por separado.

⚠ ADVERTENCIA: Para reducir el riesgo de lesiones personales, apague la herramienta y desconecte el paquete de batería antes de realizar cualquier ajuste o retirar/instalar conexiones o accesorios.

⚠ ADVERTENCIA: Para reducir el riesgo de lesiones personales graves, NO suspenda la herramienta por encima ni cuelgue objetos del gancho del cinturón. **SÓLO** cuelgue el gancho del cinturón de la herramienta de un cinturón de trabajo.

⚠ ADVERTENCIA: Para reducir el riesgo de lesiones personales serias, asegúrese que el tornillo que sujeta el gancho de cinturón esté seguro.

⚠ PRECAUCIÓN: Para reducir el riesgo de lesiones personales o daño, **NO use el gancho para colgar para colgar la herramienta.**

IMPORTANTE: Cuando conecte o reemplace el gancho del cinturón **26**, sólo use el tornillo **27** incluido. Asegúrese de apretar firmemente el tornillo.

Si el gancho del cinturón no se desea en absoluto, se puede quitar de la herramienta.

1. Coloque el gancho de cinturón en la ubicación de conexión de accesorio **14** en la base de la herramienta.

2. Use un destornillador para asegurar el gancho de cinturón con el tornillo incluido. No use ningún otro tornillo para esto.

Para retirar el gancho de cinturón, retire el tornillo que sostiene el gancho de cinturón en su lugar.

Limpieza

⚠ ADVERTENCIA: Sople la suciedad y el polvo de todos los conductos de ventilación con aire seco, al menos una vez por semana. Para reducir el riesgo de lesiones, utilice siempre protección para los ojos aprobada ANSI Z87.1 al realizar esta tarea.

⚠ ADVERTENCIA: Nunca utilice solventes ni otros químicos abrasivos para limpiar las piezas no metálicas de la herramienta. Estos productos químicos pueden debilitar los materiales plásticos utilizados en estas piezas. Utilice un paño humedecido sólo con agua y jabón neutro. Nunca permita que penetre líquido dentro de la herramienta ni sumerja ninguna de las piezas en un líquido.

Reparaciones

El cargador y las unidades de batería no pueden ser reparados. El cargador y la unidad de batería no contienen piezas reparables.

⚠ ADVERTENCIA: Para asegurar la SEGURIDAD y la CONFIABILIDAD del producto, las reparaciones, el mantenimiento y los ajustes (inclusive la inspección y el cambio de las escobillas, cuando proceda) deben ser realizados en un centro de mantenimiento en la fábrica CRAFTSMAN u en un centro de mantenimiento autorizado CRAFTSMAN. Utilice siempre piezas de repuesto idénticas.

Para reparación y servicio de sus herramientas eléctricas, favor de dirigirse al Centro de Servicio más cercano

CULIACAN, SIN

Bldv. Emiliano Zapata 5400-1 Poniente Col. (667) 717 89 99
San Rafael

GUADALAJARA, JAL

Av. La Paz #1779 - Col. Americana Sector Juárez (33) 3825 6978

MEXICO, D.F.

Eje Central Lázaro Cárdenas No. 18 - Local D, Col. Obrera (55) 5588 9377

MERIDA, YUC

Calle 63 #459-A - Col. Centro (999) 928 5038

MONTERREY, N.L.

Av. Francisco I. Madero 831 Poniente - Col. Centro (818) 375 23 13

PUEBLA, PUE

17 Norte #205 - Col. Centro (222) 246 3714

QUERETARO, QRO

Av. San Roque 274 - Col. San Gregorio (442) 2 17 63 14

SAN LUIS POTOSI, SLP

Av. Universidad 1525 - Col. San Luis (444) 814 2383

TORREON, COAH

Bldv. Independencia, 96 Pte. - Col. Centro (871) 716 5265

VERACRUZ, VER

Prolongación Díaz Mirón #4280 - Col. Remes (229) 921 7016

VILLAHERMOSA, TAB

Constitución 516-A - Col. Centro (993) 312 5111

PARA OTRAS LOCALIDADES:

Si se encuentra en México, por favor llame al (55) 5326 7100

**Si se encuentra en U.S., por favor llame al
1-888-331-4569**

Póliza de Garantía

IDENTIFICACIÓN DEL PRODUCTO:

Sello o firma del Distribuidor.

Nombre del producto: _____

Mod./Cat.: _____

Marca: _____

Núm. de serie: _____

(Datos para ser llenados por el distribuidor)

Fecha de compra y/o entrega del producto:

Nombre y domicilio del distribuidor donde se adquirió el producto:

Este producto está garantizado por un año a partir de la fecha de entrega, contra cualquier defecto en su funcionamiento, así como en materiales y mano de obra empleados para su fabricación. Nuestra garantía incluye la reparación o reposición del producto y/o componentes sin cargo alguno para el cliente, incluyendo mano de obra, así como los gastos de transportación razonablemente erogados derivados del cumplimiento de este certificado.

Para hacer efectiva esta garantía deberá presentar su herramienta y esta póliza sellada por el establecimiento comercial donde se adquirió el producto, de no contar con ésta, bastará la factura de compra.

Excepciones

Esta garantía no será válida en los siguientes casos:

- Cuando el producto se hubiese utilizado en condiciones distintas a las normales;
- Cuando el producto no hubiese sido operado de acuerdo con el instructivo de uso que se acompaña;
- Cuando el producto hubiese sido alterado o reparado por personas distintas a las enlistadas al final de este certificado.

Anexo encontrará una relación de sucursales de servicio de fábrica, centros de servicio autorizados y franquiciados en la

República Mexicana, donde podrá hacer efectiva su garantía y adquirir partes, refacciones y accesorios originales.

Solamente para propósito de México:
Importado por: CRAFTSMAN S.A de C.V.
Antonio Dovali Jaime #70 Torre C Piso 8

Col. Santa Fe Alvaro Obregón,
Ciudad de Mexico, Mexico.

C.P 01210

TEL(52) 55 53267100

R.F.C.BDE8106261W7

Registro en Línea

Gracias por su compra. Registre su producto ahora para:

- **SERVICIO EN GARANTÍA:** Si completa esta tarjeta, podrá obtener un servicio en garantía más eficiente, en caso de que exista un problema con su producto.
- **CONFIRMACIÓN DE PROPIEDAD:** En caso de una pérdida que cubra el seguro, como un incendio, una inundación o un robo, el registro de propiedad servirá como comprobante de compra.
- **PARA SU SEGURIDAD:** Si registra el producto, podremos comunicarnos con usted en el caso improbable que se deba enviar una notificación de seguridad conforme a la Federal Consumer Safety Act (Ley Federal de Seguridad de Productos para el Consumidor).
- Registro en línea en www.craftsman.com/support.

Garantía Limitada de Tres Años

Para los términos de garantía, visite <https://www.craftsman.com/support/warranty>.

Para solicitar una copia escrita de los términos de garantía, póngase en contacto con: Servicio al cliente en CRAFTSMAN, 701 East Joppa Road, Towson, MD 21286 o llame al **1-888-331-4569**.

AMÉRICA LATINA: Esta garantía no aplica a productos vendidos en América Latina. Para productos vendidos en América Latina, consulte la información de garantía específica contenida en el empaque, llame a la compañía local o consulte la página de Internet respecto a la información de garantía.

REEMPLAZO GRATUITO DE ETIQUETA DE GARANTÍA:

Si sus etiquetas de advertencia se vuelven ilegibles o faltan, llame al **1-888-331-4569** para reemplazo gratuito.

**Compatible battery packs and chargers / Blocs-piles et chargeurs compatibles /
Baterías y cargadores compatibles**

20V Max* Li-Ion	Battery Packs Blocs-piles Baterías	CMCB201, CMCB202, CMCB204, CMCB2015, CMCB205, CMCB206, CMCB209, CMCB2011
	Chargers Chargeurs Cargadores	CMCB100, CMCB101, CMCB102, CMCB104, CMCB1104, CMCB124

* Maximum initial battery voltage (measured without a workload) is 20 volts. Nominal voltage is 18.

* La tension initiale maximum du bloc-piles (mesurée à vide) est de 20 volts. La tension nominale est de 18.

* El máximo voltaje inicial de la batería (medido sin carga de trabajo) es 20 voltios. El voltaje nominal es de 18.



WARNING: Use of any other battery packs may create a risk of injury and fire.



AVERTISSEMENT : utiliser d'autres blocs-piles peut créer un risque de blessure ou d'incendie.



ADVERTENCIA: El uso de cualquier otro paquete de batería puede crear un riesgo de lesiones e incendio.

NOTE: DO NOT charge when the battery pack is below 40 ° F (4.5 ° C) or above 104 ° F (40 ° C). Do not store or use the tool and battery pack in locations where the temperature may reach or exceed 104 ° F (40 ° C).

REMARQUE : NE PAS charger lorsque le bloc-piles est en dessous de 4,5 ° C (40 ° F) ou au-dessus de 40 ° C (104 ° F). Ne pas entreposer ou utiliser l'outil et le bloc-piles dans des endroits où la température peut atteindre ou excéder 40 ° C (104 ° F).

NOTA: NO cargue cuando el paquete de batería esté debajo de 4,5 ° C (40 ° F), o arriba de 40 ° C (104 ° F). No almacene ni use la herramienta y el paquete de baterías en lugares donde la temperatura pueda alcanzar o exceder los 40 ° C (104 ° F).