

BOSTITCH®

CAP2045ST-0L AIR COMPRESSOR COMPRESOR DE AIRE COMPRESSEUR D'AIR



OPERATION and MAINTENANCE MANUAL MANUAL DE OPERACIÓN Y DE MANTENIMIENTO MANUEL D'OPÉRATION ET DE MAINTENANCE

⚠ WARNING:

⚠ ADVERTENCIA:

⚠ ATTENTION :

BEFORE OPERATING THIS COMPRESSOR, THE USER SHOULD STUDY THIS MANUAL TO UNDERSTAND AND FOLLOW THE SAFETY WARNINGS AND INSTRUCTIONS. KEEP THESE INSTRUCTIONS WITH THE COMPRESSOR FOR FUTURE REFERENCE. IF YOU HAVE ANY QUESTIONS, CONTACT YOUR BOSTITCH REPRESENTATIVE OR DISTRIBUTOR.

ANTES DE USAR ESTE COMPRESOR, EL USUARIO DEBE ESTUDIAR ESTE MANUAL PARA ENTENDER Y SEGUIR LAS ADVERTENCIAS DE SEGURIDAD Y LAS INSTRUCCIONES. CONSERVE ESTAS INSTRUCCIONES CON EL COMPRESOR PARA REFERENCIA FUTURA. SI TIENE ALGUNA PREGUNTA, DIRÍJASE AL REPRESENTANTE O AL DISTRIBUIDOR.

AVANT D'UTILISER LE COMPRESSEUR, L'UTILISATEUR DOIT LIRE CE MANUEL AFIN DE COMPRENDRE ET DE RESPECTER LES AVERTISSEMENTS ET CONSIGNES DE SÉCURITÉ. GARDER CES INSTRUCTIONS AVEC LE COMPRESSEUR POUR RÉFÉRENCE ULTÉRIEURE. POUR DE PLUS AMPLES INFORMATIONS, COMMUNIQUER AVEC VOTRE REPRÉSENTANT OU DISTRIBUTEUR BOSTITCH.

BOSTITCH®

STANLEY Fastening Systems

INTRODUCTION

Congratulations on your purchase of a High Performance BOSTITCH Portable Air Compressor. This compressor has been designed to provide compressed air to power various pneumatic tools - including pneumatic fastening tools.

Before assembling, operating or maintaining this air compressor, users must read and understand the information contained in this owner's manual. Carefully review the Rules for Safe Operation section in this owner's manual and fully understand all warnings.

⚠ DANGER: Danger indicates an imminently hazardous situation which, if not avoided, WILL result in death or serious injury.

⚠ WARNING: Warnings indicate a potentially hazardous situation which, if not avoided, could result in death or serious bodily injury.

NOTICE! Notice indicates important information that if not followed correctly could result in damage to equipment.

INDEX

Safety Instructions	2
Rules for Safe Operation	3, 4
Electrical Grounding Instructions	5, 6
Features.....	7
Operation Instructions.....	8
General Maintenance	8, 9
Trouble Shooting guide	10
Warranty	11

NOTE:

Bostitch compressors have been engineered to provide excellent customer satisfaction and are designed to achieve maximum performance.

RULES FOR SAFE OPERATION

Be Educated:

All users must read and fully understand all information contained in this owner's manual before assembling, operating, or maintaining this air compressor.

Avoid Moving Parts:

When the compressor is plugged into an electrical source and the pressure switch is in the ON/AUTO position, this compressor will cycle automatically.

- Never touch any moving parts.
- Keep all body parts, hair, clothing, and jewelry away from moving parts.
- Never operate the air compressor without all guards and shrouds in place.
- Never stand on the compressor.

Attachments and Accessories:

For any attachment or accessory you will be using with this compressor, the maximum allowable recommended pressure should be clearly marked on the product or should be clearly noted within the operations manual. Exceeding the pressure rating of these attachments (including, but not limited to: air tools, air operated accessories, spray guns, air hose, air hose connections, tires and other inflatables) could cause them to fly apart or explode and could result in serious injury.

- Never exceed the maximum allowable pressure recommended by the manufacturer of any attachment or accessory you use with this compressor.

Personal Protection:

The employer and/or user must ensure that proper eye protection is worn. Eye protection equipment must conform to the requirements of the American National Standards Institute ANSI Z87.1-1989 and provide both frontal and side protection.

NOTICE! Non-side shielded spectacles and face shields alone do not provide adequate protection. Eye protection conforming to ANSI Z87.1-1989 will always be marked "Z87".

⚠WARNING: Additional Safety Protection will be required in some environments. For example, the working area may include exposure to noise level which can lead to hearing damage. The employer and user must ensure that any necessary hearing protection is provided and used by the operator and others in the work area. Some environments will require the use of head protection equipment. When required, the employer and user must ensure that head protection conforming to ANSI Z89.1-1986.

- Always wear eye protection.
- Wear proper hearing and head protection.
- Compressed air blast must never be aimed at anyone. Compressed air can cause bodily injury and can propel loose particles and small objects at high speed.
- Keep children away from area of operation.

Transporting:

Use the handle to move the compressor. Do not drag or pull the compressor by the power cord or air hose. Always disconnect the air compressor before transporting.

RULES FOR SAFE OPERATION (continued)

Air Tanks:

Due to condensation associated with the process of compressing air, moisture will build up inside your compressor's air tank. Drain tanks of moisture daily (See General Maintenance). Failure to drain moisture from the tanks properly could lead to the formation of rust and thinning of the steel tank.

▲WARNING: FAILURE TO REGULARLY DRAIN TANK MAY CAUSE TANK CORROSION AND RISK OF TANK EXPLOSION, RESULTING IN SERIOUS INJURY. TO AVOID RISK OF TANK FAILURE DURING USE, DRAIN TANK AFTER EACH USE OR EVERY FOUR HOURS OF OPERATION TO PREVENT CONDENSATION BUILD-UP AND TANK CORROSION.

▲WARNING: DO NOT PERFORM WELDING OR REPAIR OPERATIONS ON THE AIR TANK OF THIS COMPRESSOR. WELDING ON THE AIR COMPRESSOR TANK CAN SEVERELY IMPAIR TANK STRENGTH AND CAUSE AN EXTREMELY HAZARDOUS CONDITION. WELDING ON THE TANK IN ANY MANNER WILL VOID THE WARRANTY.

Ventilation:

▲WARNING: RISK OF FIRE OR EXPLOSION - DO NOT SPRAY FLAMMABLE LIQUID IN A CONFINED AREA. SPRAY AREA MUST BE WELL VENTILATED. DO NOT SMOKE WHILE SPRAYING AND DO NOT SPRAY WHERE SPARK OR FLAME IS PRESENT. KEEP COMPRESSORS AS FAR FROM SPRAYING AREA AS POSSIBLE.

Risk of Burns:

All air compressors generate heat, even operating under normal conditions. Bostitch compressors have been designed to reduce the risk of burns by limiting access to tubes and cylinder head parts. In areas where tubes are exposed, a protective sheathing has been added to the tubes to reduce risk; however, risk of burns does exist.

- To avoid serious burns, never touch the cylinder head parts or tubing during or immediately after operation.

ELECTRICAL GROUNDING INSTRUCTIONS:

This product should be electrically grounded. In the event of an electrical short circuit, grounding reduces the risk of electrical shock by providing an escape wire for electrical current. This product is equipped with a cord having a grounding wire with an appropriate grounding plug. The plug must be plugged into an outlet that is properly installed and grounded in accordance with all local codes and ordinances.

⚠ DANGER: IMPROPER INSTALLATION OF THE GROUNDING PLUG CAN RESULT IN A RISK OF ELECTRIC SHOCK. If a repair or replacement cord is necessary, do not connect the grounding wire to either flat blade terminal. Check with a qualified electrician or serviceman, if the grounding instructions are not completely understood or if there is doubt as to whether this product is properly grounded. Do not modify the plug provided. If the supplied plug does not fit the outlet, have the proper outlet installed by a qualified electrician.

This product is shipped for use on a nominal 120-volt circuit, and has a grounding plug that looks like the plug in sketch A. A temporary adapter that looks like the adapter illustrated in sketches B and C may be used to connect this plug to a 2-pole receptacle as shown in sketch B, if a properly grounded outlet is not available. The temporary adapter should be used only until a properly grounded outlet (sketch A) can be installed by a qualified electrician. The green colored rigid ear, lug, or like extending from the adapter must be connected to a permanent ground such as a properly grounded outlet box cover. Whenever the adapter is used, it must be held in place by a metal screw.

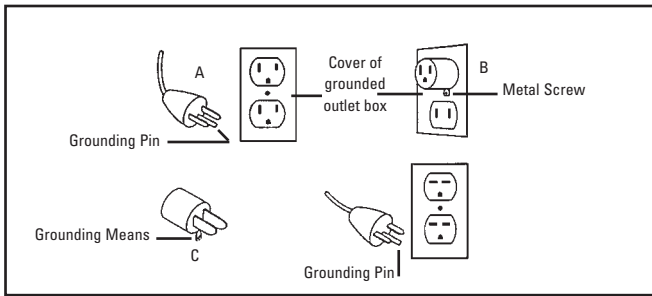

The motor of this compressor has a thermal overload protector in the motor winding. If the motor should overheat, the overload protector will shut the motor off. When the temperature returns to normal, the motor will restart automatically.

NOTICE! Do not stop the compressor by pulling out the plug. Use only the Auto/Off switch, which operates a pressure relief valve on the compressor. If the compressor is plugged in with the switch in the “Auto” position, the compressor may have trouble restarting against the high pressure which could cause excessive heat build up and could damage the motor.

Safety Valve:

This compressor is equipped with a safety valve that is set to avoid over-pressurization of the air tanks. This valve is factory pre-set at 140 PSI and will not function unless tank pressure reaches this pressure. **DO NOT ATTEMPT TO ADJUST OR ELIMINATE THIS SAFETY DEVICE. ANY ADJUSTMENTS TO THIS VALVE COULD CAUSE SERIOUS INJURY.** If this device requires service or maintenance, see an Authorized BOSTITCH Service Center.

ELECTRICAL GROUNDING INSTRUCTIONS: (continued)

DUTY CYCLE:

To ensure long life of your BOSTITCH air compressor, do not operate on more than a 50% duty cycle. If this air compressor pumps air more than 50% of one hour, then the compressor's capability is less than the air delivery required by the application. Always match the air volume requirements of the attachment or accessory with the air volume delivery of the compressor.

Notice! BOSTITCH does not recommend the use of extension cords with compressors. The use of an extension cord can result in the loss of voltage supplied to the compressor which could prevent the compressor from starting. For optimum performance, plug the compressor directly into an outlet and increase the length of airline as needed.

If an extension cord must be used, use these guidelines:

Distance Needed	Recommended Gauge
Less than 25 ft.	12 Gauge
25 - 50 ft.	10 Gauge
Greater than 50 ft.	Not Recommended

FEATURES OF THE BOSTITCH CAP2045ST-0L

A. Pressure Switch: The pressure switch is the activation mechanism that is used to start and stop the compressor. When the switch is moved to the "AUTO" position, the motor and pump will compress air until tank pressure reaches the upper limit of the factory set operating pressure. When tank pressure falls below the factory set "cut in" pressure, the compressor will again automatically start to compress air.

B. Tank Pressure Gauge: The tank pressure gauge indicates the air pressure that is present in the tank in PSI (lbs/sq. in.).

C. Regulated Pressure Gauge: The regulated pressure gauge indicates the amount of pressure that is allowed into the two discharge lines (E) according to the setting of the regulator.

D. Regulator Knob: The regulator knob is used to adjust the air pressure that is available at the two discharge lines. The discharge air pressure is increased by turning the knob clockwise and decreased by turning the knob counter clockwise.

E. Discharge Lines: This compressor is equipped with two discharge lines. These lines extend from the control panel as 1/4" female NPT to allow the end user to attach the appropriate size fitting for the application.

F. Drain Cocks: Pull-style or twist style valves that drain moisture from the tanks when they are opened.

G. Oil Drain: By removing the sight glass plug, oil can be drained from the compressor crankcase. The opening is tapered so that a small receptacle can be placed under the opening to cleanly catch the oil.

H. Oil Fill: When adding oil to the unit, it is poured into this opening. The opening is designed to act as a funnel to make filling easier and cleaner.

I. Sight Glass: This oil drain plug is see-through so that the user can quickly and easily verify the oil level prior to operation.

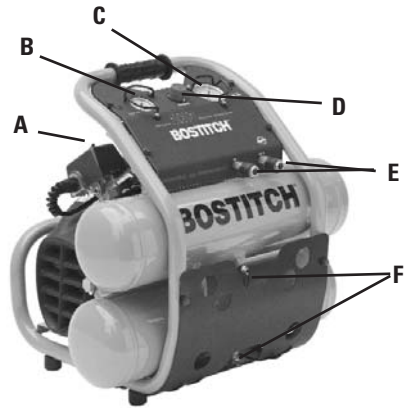

OPERATION INSTRUCTIONS

Pre-Start Procedures:

1. Inspect the compressor for any damaged components. Do not operate if compressor is damaged.
2. Check oil level in the compressor pump (See "Checking Oil Level").
3. Verify that the tanks have been drained and are clear of any moisture or dirt (See "Draining Tank").
4. Verify that the air filter is securely in place (See "Air Filter Installation").

Start-Up Procedures:

1. Verify that the Auto/Off switch is in the Off position.
2. Verify that the tank air pressure is at 0 PSI.
3. Attach the air hose to the discharge line.
4. Plug the unit into a properly grounded outlet.
5. Turn the Auto/Off switch to Auto. The compressor will automatically cycle on and off to keep the tank pressure maintained .
6. Adjust the pressure regulator to the proper pressure setting required for the air tool.

Shut-Off Procedures:

1. Turn the Auto/Off switch to the Off position.

GENERAL MAINTENANCE

Service and Maintenance:

Prior to performing service and maintenance to the compressor, always disconnect all accessories and attachments from the unit and disconnect the compressor from the electrical source. When replacing parts, only use Genuine BOSTITCH replacement parts.

Checking the pump Oil Level - Using the Sight Glass:

1. Verify that the compressor is turned off and on a level surface.
2. Observe the oil level through the clear sight glass that is located at the base of the crankcase.
3. If oil is visible to the middle of the sight glass, then the oil level is acceptable.

Checking the pump Oil Level - Using the Dipstick:

1. Verify that the compressor is turned off and on a level surface.
2. Remove the dipstick from the oil fill port.
3. Wipe oil off the dipstick.
4. Reinsert dipstick fully into the oil fill port for a few moments.
5. Remove the dipstick and observe the oil level, which should be no higher than the "MAX" mark and no lower than the "MIN" mark.

GENERAL MAINTENANCE (continued)

Changing the Oil:

1. Verify the compressor is turned Off.
2. Place a small catch basin under the oil drain port (an 8oz. cup will work fine).
3. Remove the dipstick.
4. Remove the oil drain plug/sight glass.
5. Allow the oil to drain into the catch basin - tilting the compressor toward the drain plug is beneficial.
6. Insert the oil drain plug/sight glass into the oil drain port.
7. Add 7.5 oz of 30w non detergent oil to the crankcase.
8. Insert dipstick.

Draining Tanks - Pull-Style Drain Cocks:

1. Verify that the compressor is turned Off.
2. Holding the handle, tilt the compressor toward the drain cocks so that they are positioned at the bottom of the tank.
3. Pull the cord to open the drain valves.
4. Hold until all moisture has been removed.
5. Release when done.

Draining Tanks - Twist-Style Drain Cocks:

1. Verify that the compressor is turned Off.
2. Holding the handle, tilt the compressor toward the drain cocks so that they are positioned at the bottom of the tank.
3. Turn the drain cocks to open the valve.
4. Keep the compressor tilted until all moisture has been removed.

Air Filter Installation:

1. Remove the plastic plug from the side of the pump head.
2. Remove the air filter from the box.
3. Screw the air filter into the threaded opening on the side of the pump head.

Checking/Cleaning the Air Filter:

⚠WARNING: COOLING FINS, PUMP HEAD, AND SURROUNDING PARTS ARE VERY HOT. DO NOT TOUCH.

1. Verify that the compressor is turned Off.
2. Remove the cap by turning clockwise.
3. Remove the filter element from the cap.
4. Clean filter pad with soap and water as necessary. If the filter becomes clogged or damaged, replace it.

⚠WARNING: NEVER CLEAN AIR FILTER WITH A FLAMMABLE LIQUID OR SOLVENT. EXPLOSIVE VAPORS MAY ACCUMULATE IN THE AIR TANKS AND CAUSE AN EXPLOSION, RESULTING IN SERIOUS INJURY OR DEATH.

5. Insert filter element into the cap.
6. Place the filter cap onto the filter base and turn counter-clockwise to attach.

**ANY OTHER SERVICE SHOULD ONLY BE PERFORMED BY AN AUTHORIZED
BOSTITCH SERVICE CENTER**

TROUBLE SHOOTING GUIDE

NOTE: REMOVE POWER SOURCE AND DRAIN TANK PRESSURE PRIOR TO MAKING ANY REPAIRS OR ADJUSTMENTS.

Problem	Probable Cause	Correction
Unit will not run	Tank pressure exceeds "cut in" pressure Extension cord causing excessive amp draw Fuse or circuit tripped Unit not turned on or not plugged in	Once pressure drops below "cut in" pressure, the unit will start. Check guidelines for proper cord gauge (use of extension cords is not recommended). Replace fuse or breaker Check pressure switch and verify that it is in the Auto position. Verify that unit is plugged in.
Air leaks at fittings	Air filter plug not removed	Remove air plug and install Air filter.
Air leak at pressure switch	Cold weather conditions (typically temperatures below freezing)	Place compressor in warmer environment for at least 30 minutes then try restarting.
Unit will not build pressure	Fittings loose Clogged check valve Application requires excessive air demand Loose head Blown gasket Worn or broken valves Damaged air tank	Tighten fitting. Check with soapy water. DO NOT OVER TIGHTEN. Remove and clean check valve Reduce demand on compressor Tighten bolts on head Remove head and check for broken or deformed gasket. Replace if needed. Remove head and replace valves.
Unit will not build pressure Air leak at tank or air tank welds.		

⚠WARNING:

DO NOT DRILL INTO, WELD OR OTHERWISE MODIFY AIR TANK. DAMAGED OR MODIFIED TANKS CAN RUPTURE. REPLACE TANK IMMEDIATELY.

LIMITED WARRANTY

Bostitch, Inc., warrants to the original retail purchaser that this product is free from defects in material and workmanship, and agrees to repair or replace, at Bostitch's option, any defective product within 1 year from the date of purchase. This warranty is not transferable. It only covers damage resulting from defects in material or workmanship, and it does not cover conditions or malfunctions resulting from normal wear, neglect, abuse, accident or repairs attempted or made by other than our regional repair center or authorized warranty service center.

THIS WARRANTY IS IN LIEU OF ALL OTHER EXPRESS WARRANTIES. ANY WARRANTY OF MERCHANTABILITY OR FITNESS FOR A PARTICULAR PURPOSE IS LIMITED TO THE DURATION OF THIS WARRANTY. BOSTITCH SHALL NOT BE LIABLE FOR ANY INCIDENTAL OR CONSEQUENTIAL DAMAGES.

This warranty is limited to sales in the United States and Canada. Some states do not allow limitations on how long an implied warranty lasts, or the exclusion or limitation of incidental or consequential damages, so the above limitations or exclusions may not apply to you. This warranty gives you specific legal rights, and you may also have other rights which vary from state to state.

To obtain warranty service, return the product at your expense together with proof of purchase to a Bostitch Regional or authorized warranty repair center. You may call us at 1-800-556-6696 for the location of authorized warranty service centers in your area.

INTRODUCCIÓN

Felicitaciones por su compra del compresor de aire portátil BOSTITCH de alto rendimiento. Este compresor se ha diseñado para dar aire comprimido y operar diversas herramientas neumáticas — inclusive herramientas neumáticas para instalar clavos, etc.

Antes del ensamblaje, operación o mantenimiento de este compresor de aire, los usuarios deben leer y entender la información contenida en este manual del propietario. Lea minuciosamente la sección de reglas para el funcionamiento seguro en este manual del propietario y observe especialmente todas las advertencias.

⚠PELIGRO: Peligro indica una situación peligrosa inminente que, si no se evita, OCASIONARÁ lesiones graves o fatales.

⚠ADVERTENCIA: Las advertencias indican una situación de peligro potencial que, si no se evita, podría causar la muerte o serias lesiones físicas.

¡AVISO! El aviso indica información importante que si no se sigue correctamente podría ocasionar daños al equipo.

ÍNDICE

Instrucciones de seguridad	12
Reglas para el funcionamiento seguro	13, 14
Instrucciones para conexión eléctrica a tierra	15, 16
Características.....	17
Instrucciones de uso.....	18
Mantenimiento general.....	18 19
Guía para solucionar problemas.....	20
Garantía	21

NOTA:

Los compresores Bostitch se han diseñado para rendir con un alto grado de satisfacción de los clientes y lograr un desempeño óptimo.

REGLAS PARA EL FUNCIONAMIENTO SEGURO

Infórmese:

Antes del ensamblaje, operación o mantenimiento de este compresor de aire, todos los usuarios deben leer detenidamente toda la información contenida en este manual del propietario.

Evite las piezas en movimiento:

Cuando el compresor esté enchufado en un tomacorriente y el interruptor de presión esté en la posición encendido/automático (ON/AUTO), el compresor hace sus ciclos automáticamente.

- Nunca toque piezas en movimiento.
- Mantenga todas las partes del cuerpo, cabello, ropa y joyas alejados de las piezas en movimiento.
- Nunca opere el compresor de aire sin tener en su sitio todas las protecciones y resguardos.
- Nunca se ponga de pie sobre el compresor.

Aditamentos y accesorios:

Para todo aditamento o accesorio que vaya a usar con este compresor, la presión recomendada permisible máxima debe estar marcada claramente en el producto o debe anotarse claramente dentro del manual de operaciones. Si se excede la presión nominal de estos aditamentos (inclusive, entre otros, herramientas neumáticas, accesorios operados con aire, pistolas rociadoras, mangueras de aire, conexiones de mangueras de aire, neumáticos y otros artículos inflables) podría ocasionar que se vuelen o exploten causando lesiones graves. • Nunca exceda la presión permisible máxima recomendada por el fabricante de ningún aditamento o accesorio que use con este compresor.

Protección personal:

El empleador y/o el usuario deben asegurar que se protejan debidamente los ojos. El equipo de protección ocular debe estar en conformidad con los requisitos del Instituto Nacional Americano de Normas (American National Standards Institute), ANSI Z87.1-1989 y proteger por delante y por el costado.

¡AVISO! Las gafas o caretas sin protección lateral por sí solas no dan una protección adecuada. Los protectores oculares en conformidad con la norma ANSI Z87.1-1989 siempre tienen la marca "Z87".

⚠️ ADVERTENCIA: En algunos ambientes se necesitará protección adicional de seguridad. Por ejemplo, el área de trabajo puede exponer a un nivel de ruido que lesione el oído. El empleador y el usuario deben comprobar que se cuente con la protección necesaria del oído y que el operador y los demás presentes en el área la usen. Algunos ambientes exigirán el uso de casco protector. Cuando sea necesario, el empleado y el usuario deben verificar que se proteja la cabeza en conformidad con la norma ANSI Z89.1 -1986.

- Protéjase siempre los ojos.
- Protéjase correctamente los oídos y la cabeza.
- Nunca debe apuntarse el aire comprimido hacia una persona. El aire comprimido puede ocasionar lesiones físicas y puede impulsar partículas sueltas y objetos pequeños a alta velocidad.
- Mantenga a los niños alejados del área de trabajo.

Transporte:

Use el mango para mover el compresor. No arrastre ni tire del compresor por el cable eléctrico ni la manguera de aire. Desconecte siempre el compresor de aire antes de transportarlo.

Tanques de aire:

Debido a la condensación relacionada con el proceso de comprimir aire, se acumulará humedad dentro del tanque de aire del compresor. Drene la humedad de los tanques todos los días (Consulte la sección Mantenimiento general). Si no se drena la humedad de los tanques debidamente, podría formarse óxido y adelgazarse el tanque de acero.

⚠ADVERTENCIA: SI NO SE DRENA REGULARMENTE EL TANQUE, PUEDE CORROERSE EL TANQUE A RIESGO DE EXPLOTAR, OCASIONANDO LESIONES GRAVES. PARA EVITAR EL RIESGO DE QUE FALLE EL TANQUE DURANTE EL USO, DRÉNELO DESPUÉS DE CADA USO O CADA CUATRO HORAS DE FUNCIONAMIENTO PARA EVITAR QUE SE ACUMULE CONDENSACIÓN Y SE CORROAN LAS PAREDES DEL MISMO.

⚠ADVERTENCIA: NO SUELDE NI REPARE NADA SOBRE EL TANQUE DE AIRE DE ESTE COMPRESOR. SI SE SUELDA SOBRE EL TANQUE DEL COMPRESOR DE AIRE PUEDE AFECTAR GRAVEMENTE LA RESISTENCIA DEL TANQUE Y CAUSAR UNA SITUACIÓN SUMAMENTE PELIGROSA. EL TRABAJO DE SOLDADURA SOBRE EL TANQUE DE CUALQUIER MANERA ANULARÁ LA GARANTÍA.

Ventilación:

⚠ADVERTENCIA: PELIGRO DE INCENDIO O EXPLOSIÓN — NO ROCÍE NINGÚN LÍQUIDO INFLAMABLE EN UNA ZONA CERRADA. EL ÁREA DE TRABAJO DEBE ESTAR BIEN VENTILADA. NO FUME MIENTRAS ROCÍA Y NO TRABAJE DONDE HAYA CHISPAS O LLAMAS. MANTENGA LOS COMPRESORES LO MÁS ALEJADOS DEL ÁREA DE TRABAJO QUE SEA POSIBLE.

Peligro de quemaduras:

Todos los compresores de aire generan calor, aun cuando funcionen bajo condiciones normales. Los compresores Bostitch se han diseñado para reducir el riesgo de quemaduras al limitar el acceso a tubos y piezas de cabezales de cilindros. En áreas donde estén expuestos los tubos, se ha instalado un blindaje protector a los tubos para reducir el riesgo; sin embargo, igualmente existe la posibilidad de quemadura.

- Para evitar quemaduras graves, nunca toque las piezas de cabezales de cilindros ni tubos durante el funcionamiento o inmediatamente después.

INSTRUCCIONES DE CONEXIÓN ELÉCTRICA A TIERRA:

Este producto debe conectarse eléctricamente a tierra. En caso de un cortocircuito eléctrico, la conexión a tierra reduce el riesgo de choque eléctrico al aportar un alambre de escape para la corriente eléctrica. Este producto está equipado con un cable que tiene alambre a tierra con un enchufe a tierra adecuado. Debe usarse el enchufe para conectar a un receptáculo que esté debidamente instalado y conectado a tierra en conformidad con los códigos y las ordenanzas locales.

⚠PELIGRO: LA INSTALACIÓN INCORRECTA DEL ENCHUFE A TIERRA PUEDE OCASIONAR PELIGRO DE CHOQUE ELÉCTRICO. Si es necesario reparar o cambiar el cable, no conecte el cable a tierra con ninguno de las terminales de hoja plana. Confirme con un electricista o técnico de servicio capacitado si las instrucciones para la conexión a tierra no se entienden claramente o si le cabe alguna duda en cuanto a que este producto esté debidamente conectado a tierra. No modifique el enchufe provisto. Si el enchufe provisto no encaja en el receptáculo, pida a un electricista capacitado que instale un receptáculo adecuado.

Este producto se envía para usarse en un circuito de 120 voltios nominales, y tiene un enchufe a tierra que se ve como el que aparece en el dibujo A. Puede usarse un adaptador provisorio como el que se ilustra en los dibujos B y C para conectar este enchufe en un receptáculo bipolar como se muestra en el dibujo B, si no se cuenta con un receptáculo debidamente conectado a tierra. Debe usarse el adaptador provisorio solamente hasta que un electricista capacitado pueda instalar un receptáculo debidamente conectado a tierra (dibujo A). La oreja rígida de color verde o similar que se extiende desde el adaptador debe conectarse a tierra permanentemente como, por ejemplo, a la tapa de una caja de receptáculo debidamente conectada a tierra. Siempre que se use un adaptador, debe sostenerlo en su lugar un tornillo metálico.

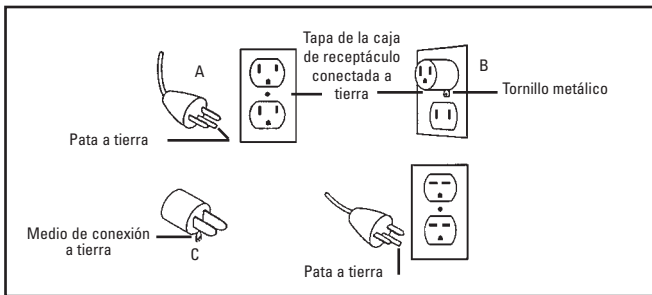

El motor de este compresor tiene un protector de sobrecarga térmica en el devanado del motor. Si el motor se sobrecalentara, el protector de sobrecarga apaga el motor. Cuando la temperatura vuelve al nivel normal, el motor se pone en marcha automáticamente.

¡AVISO! No detenga el compresor tirando del enchufe. Use solamente el interruptor de apagado Auto/Off, el cual funciona como válvula de alivio de presión del compresor. Si el compresor está enchufado con el interruptor en la posición "Auto", puede tener dificultades para volver a ponerse en marcha contra la presión alta que podría causar una acumulación de calor excesiva y dañar el motor.

Válvula de seguridad:

Este compresor está equipado con una válvula de seguridad que está fija de tal modo que evite el exceso de presión en los tanques de aire. Esta válvula está prefijada de fábrica en 140 PSI y no funciona a menos que la presión del tanque llegue a esta presión. **NO INTENTE AJUSTAR NI ELIMINAR ESTE MECANISMO DE SEGURIDAD. TODO AJUSTE A ESTA VÁLVULA PODRÍA CAUSAR LESIONES GRAVES.** Si el dispositivo necesita servicio o mantenimiento, consulte a un Centro de Servicio Autorizado de BOSTITCH.

INSTRUCCIONES DE CONEXIÓN ELÉCTRICA A TIERRA: (continuación)

CICLO DE TRABAJO:

Para asegurar la larga vida útil del compresor de aire BOSTITCH, no lo haga funcionar a más del 50% del ciclo de trabajo. Si este compresor bombea aire más del 50% de una hora, entonces la capacidad del compresor es menor que la entrega de aire necesaria para la aplicación. Siempre haga coincidir los requisitos de volumen de aire del aditamento o accesorio con el volumen de aire que entrega el compresor.

¡Aviso! BOSTITCH no recomienda el uso de cables de extensión con los compresores. El uso de un cable de extensión puede ocasionar la pérdida de voltaje suministrado al compresor, lo cual podría impedir la puesta en marcha del mismo. Para lograr un rendimiento óptimo, enchufe el compresor directamente en un receptáculo y aumente la longitud de la línea de aire según sea necesario.

Si debe usar un cable de extensión, use estas directrices:

Distancia necesaria	Calibre recomendado
menos de 25 pies	Calibre 12
25 — 50 pies	Calibre 10
Mayor que 50 pies	No se recomienda

CARACTERÍSTICAS DEL BOSTITCH CAP2045ST-0L

A. Interruptor de presión: El interruptor de presión es el mecanismo de activación que se usa para poner en marcha y detener el compresor. Cuando se mueve el interruptor a la posición "AUTO", el motor y la bomba comprime el aire hasta que la presión del tanque llega al límite superior de la presión operativa fijada en la fábrica. Cuando la presión del tanque baja de la presión de "entrada" fijada en la fábrica, el compresor nuevamente comienza automáticamente a comprimir el aire.

B. Medidor de presión del tanque: El medidor de presión del tanque indica la presión existente en el tanque en PSI (lbs/pulg. cuad.).

C. Medidor de presión regulada: El medidor de presión regulada indica la cantidad de presión que se permite entrar a las dos líneas de descarga (E) según la selección del regulador.

D. Perilla del regulador: La perilla de regulador se usa para ajustar la presión de aire que está disponible en las dos líneas de descarga. La presión de aire de descarga aumenta al girar la perilla hacia la derecha y disminuye al girarla hacia la izquierda.

E. Líneas de descarga: Este compresor está equipado con dos líneas de descarga. Estas líneas se extienden desde el panel de control tipo 1/4" hembra NPT para permitir al usuario final conectar el accesorio del tamaño adecuado para la aplicación.

F. Grifos de drenaje: Válvulas de giro o extracción que drenan la humedad de los tanques cuando se abren.

G. Drenaje de aceite: Al quitar el tapón de la mirilla, el aceite puede drenarse del cigüeñal del compresor. La abertura es aguzada para que pueda colocarse un recipiente pequeño bajo la abertura para recoger limpiamente el aceite.

H. Llenado de aceite: Al poner aceite en la unidad, se vierte dentro de esta abertura. La abertura está diseñada para actuar como embudo para facilitar un llenado más limpio.

I. Mirilla: Este tapón de drenaje de aceite es transparente para que el usuario uede verificar rápida y fácilmente el nivel de aceite antes del funcionamiento.

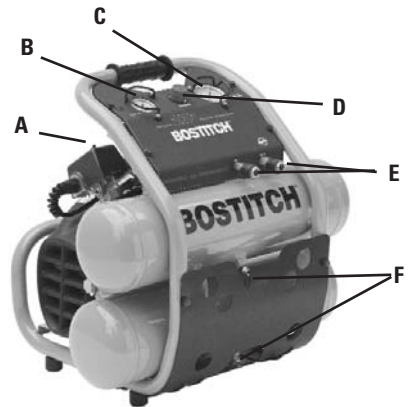

INSTRUCCIONES DE OPERACIÓN

Procedimientos previos a la puesta en marcha:

1. Inspeccione el compresor en busca de componentes dañados. No lo haga funcionar si el compresor está dañado.
2. Revise el nivel de aceite en la bomba del compresor (Consulte la sección “Verificación del nivel de aceite”).
3. Revise que los tanques se hayan drenado y que estén despejados de toda humedad y suciedad (Consulte la sección “Drenaje del tanque”).
4. Compruebe que el filtro de aire esté firme en su sitio (Consulte la sección “Instalación del filtro de aire”).

Procedimientos de puesta en marcha:

1. Revise que el interruptor de apagado Auto/Off esté en la posición apagada Off.
2. Compruebe que la presión de aire del tanque esté en 0 PSI.
3. Conecte la manguera de aire a la línea de descarga.
4. Enchufe la unidad en un receptáculo debidamente conectado a tierra.
5. Ponga el interruptor Auto/Off en Auto. El compresor pasará automáticamente por sus ciclos de encendido y apagado para mantener la presión del tanque.
6. Ajuste el regulador de presión a la selección correcta de presión necesaria para la herramienta neumática.

Procedimientos de apagado:

1. Ponga el interruptor Auto/Off en la posición apagada Off.

MANTENIMIENTO GENERAL

Servicio y mantenimiento:

Antes de dar servicio o mantenimiento al compresor, desconecte siempre todos los accesorios y aditamentos de la unidad, además desconecte el compresor del tomacorriente. Al cambiar piezas, solamente use repuestos genuinos BOSTITCH.

Verificación del nivel de aceite de la bomba — Uso de la mirilla:

1. Revise que el compresor esté apagado y sobre una superficie nivelada.
2. Observe el nivel de aceite a través de la mirilla que está en la base del cigüeñal.
3. Si se ve aceite hasta la mitad de la mirilla, el nivel de aceite es aceptable.

Verificación del nivel de aceite de la bomba — Uso de la varilla medidora:

1. Revise que el compresor esté apagado y sobre una superficie nivelada.
2. Retire la varilla del orificio de llenado de aceite.
3. Limpie el aceite de la varilla.
4. Reinsértela totalmente dentro del orificio de llenado de aceite unos momentos.
5. Retire la varilla y observe el nivel de aceite, el cual no debe estar más arriba de la marca “MAX” ni más bajo de la marca “MIN”.

Cambio de aceite:

1. Revise que el compresor esté apagado.
2. Ponga un recipiente pequeño bajo el orificio de drenaje del aceite (una taza común sirve).
3. Quite la varilla.
4. Retire el tapón de drenaje de aceite y mirilla.
5. Deje que el aceite drene dentro del recipiente — inclinando el compresor hacia el tapón de drenaje para facilitar la tarea.
6. Inserte el tapón de drenaje de aceite y mirilla dentro del orificio de drenaje.
7. Ponga 7.5 oz de aceite no detergente 30w en el cigüeñal.
8. Inserte la varilla medidora.

Drenaje de los tanques — Grifos de drenaje tipo extracción:

1. Revise que el compresor esté apagado.
2. Sosteniendo el mango, incline el compresor hacia los grifos de drenaje de tal modo que queden en la parte inferior del tanque.
3. Tire de la cuerda para abrir las válvulas de drenaje.
4. Sostenga hasta que se haya eliminado toda la humedad.
5. Suelte cuando termine.

Drenaje de los tanques — Grifos de drenaje tipo giro:

1. Revise que el compresor esté apagado.
2. Sosteniendo el mango, incline el compresor hacia los grifos de drenaje de tal modo que queden en la parte inferior del tanque.
3. Gire los grifos de drenaje para abrir la válvula.
4. Mantenga el compresor inclinado hasta que se haya eliminado toda la humedad.

Instalación del filtro de aire:

1. Retire el tapón de plástico del costado del cabezal de la bomba.
2. Desmonte el elemento del filtro de aire de la caja.
3. Atornille el filtro de aire dentro de la abertura roscada en el costado del cabezal de la bomba.

Verificación y limpieza del filtro de aire:

⚠️ ADVERTENCIA: LAS ALETAS DE ENFRIAMIENTO, EL CABEZAL DE LA BOMBA Y LAS PIEZAS CIRCUNDANTES SE CALIENTAN MUCHO. NO LOS TOQUE.

1. Revise que el compresor esté apagado.
2. Retire la tapa girando hacia la derecha.
3. Desmonte el elemento del filtro de la tapa.
4. Limpie la almohadilla del filtro con agua y jabón según se necesite. Si el filtro se obstruye o se daña, cámbielo.

⚠️ ADVERTENCIA: NUNCA LIMPIE EL FILTRO DE AIRE CON UN LÍQUIDO O SOLVENTE INFLAMABLE. SE PUEDEN ACUMULAR VAPORES EXPLOSIVOS EN LOS TANQUES DE AIRE Y CAUSAR UNA EXPLOSIÓN, PRODUCIENDO LESIONES GRAVES O FATALES.

5. Inserte el elemento del filtro en la tapa.
6. Ponga la tapa del filtro en la base del mismo y gire hacia la izquierda para instalarla.

UN CENTRO DE SERVICIO AUTORIZADO DE BOSTITCH DEBE REALIZAR TODO OTRO SERVICIO

GUÍA PARA SOLUCIONAR PROBLEMAS

NOTA: DESCONECTE DE LA RED ELÉCTRICA Y DRENE LA PRESIÓN DEL TANQUE ANTES DE HACER REPARACIONES O AJUSTES.

Problema	Causa probable	Corrección
La unidad no funciona	La presión del tanque excede la presión de "entrada" El cable de extensión causa excesivo consumo de amperaje	La unidad se pone en marcha una vez que baje la presión bajo la presión de "entrada". Revise las pautas para ver el calibre correcto del cable (no se recomienda usar cables de extensión).
	Se disparó un fusible o circuito	Cambie el fusible o disyuntor
	La unidad no está encendida o no está enchufada	Revise el interruptor de presión y verifique que esté en la posición Auto. Compruebe que la unidad esté enchufada.
	No se sacó el tapón del filtro de aire	Retire el tapón de aire e instale el filtro de aire.
	Condiciones climáticas frías (generalmente temperaturas bajo cero)	Ponga el compresor en un ambiente más cálido al menos 30 minutos luego pruebe volver a ponerlo en marcha.
Fugas de aire en los conectores	Conectores sueltos	Apriete los conectores. Revise con agua jabonosa. NO APRIETE EN EXCESO.
Fuga de aire en el interruptor de presión	Válvula de retención obstruida	Retire y limpie la válvula de retención
La unidad no acumula presión	La aplicación exige un consumo excesivo de aire	Reduzca la demanda del compresor
	Cabezal suelto	Apriete los pernos del cabezal
	Empaquetadura rota	Retire el cabezal y revise si la empaquetadura está rota o deformada. Cámbiela si es necesario.
La unidad no acumula presión	Válvulas desgastadas o rotas	Retire el cabezal y cambie las válvulas.
Fuga de aire en el tanque o tanque de aire.	Soldadoras dañadas del tanque de aire	

⚠️ ADVERTENCIA: NO TALADRE, SUELDE NI MODIFIQUE EL TANQUE DE AIRE DE NINGUNA MANERA. LOS TANQUES DAÑADOS O MODIFICADOS PUEDEN ROMPERSE. CAMBIE EL TANQUE INMEDIATAMENTE.

GARANTÍA LIMITADA

Bostitch, Inc., garantiza al comprador original al por menor que este producto está exento de defectos de material y fabricación, además se compromete a reparar o cambiar, a opción de Bostitch, cualquier producto defectuoso dentro de 1 año de la fecha de compra. Esta garantía no es transferible. Solamente cubre daños resultantes de defectos en material o fabricación, y no cubre condiciones o desperfectos resultantes del desgaste normal, negligencia, abuso, accidente o reparaciones intentadas o efectuadas por terceros ajenos a nuestro centro regional de reparaciones o al centro de servicio bajo garantía.

ESTA GARANTÍA REEMPLAZA TODAS LAS DEMÁS GARANTÍAS EXPRESAS. TODA GARANTÍA DE COMERCIABILIDAD O IDONEIDAD PARA UN FIN PARTICULAR SE LIMITA A LA DURACIÓN DE ESTA GARANTÍA. BOSTITCH NO SERÁ RESPONSABLE DE DAÑOS FORTUITOS O CONSECUENCIALES.

Esta garantía se limita a ventas dentro de los Estados Unidos y Canadá. Algunos estados no permiten limitaciones a la duración de una garantía implícita ni la exclusión o limitación de daños fortuitos o consecuenciales, de modo que las limitaciones o exclusiones anteriores pueden no corresponder a su caso. Esta garantía le concede derechos legales específicos, y usted puede tener también otros derechos que varían de un estado a otro.

Para obtener servicio bajo la garantía, devuelva el producto con cargo a nosotros junto con su comprobante de compra dirigido al centro regional o al centro de reparaciones bajo garantía de Bostitch. Puede llamarnos al 1-800-556-6696 para obtener la dirección de los centros autorizados de servicio bajo garantía en su área.

INTRODUCTION

Nous vous félicitons pour l'achat du compresseur d'air portatif haute performance BOSTITCH. Ce compresseur a été conçu pour alimenter différents outils pneumatiques — y compris les outils pneumatiques d'assemblage — en air comprimé.

Avant d'assembler, d'utiliser ou de faire l'entretien de ce compresseur, les utilisateurs doivent lire et comprendre les renseignements contenus dans le présent manuel du propriétaire. Lire attentivement la section « Règles pour une utilisation sécuritaire » du manuel puis s'assurer de bien comprendre tous les avertissements.

▲ DANGER: Le signe de danger indique une situation dangereuse imminente qui, si elle n'est pas évitée, causera À COUP SÛR la mort ou des blessures graves.

▲ ATTENTION : Les avertissements indiquent une situation potentiellement dangereuse qui, si elle n'est pas évitée, pourrait causer des blessures graves, voire la mort.

AVIS! : Les avis indiquent des renseignements importants qui doivent être respectés, sinon l'équipement pourrait être endommagé.

INDEX

Instructions de sécurité	22
Règles pour une utilisation sécuritaire	23,24
Instructions pour mise à la terre	25,26
Caractéristiques	27
Instructions d'utilisation	28
Entretien général	28, 29
Dépannage	30
Garantie.....	31

REMARQUE :

Les compresseurs Bostitch ont été conçus pour donner une excellente satisfaction à leurs utilisateurs et donner une performance maximale.

RÈGLES POUR UNE UTILISATION SÉCURITAIRE

Renseignez-vous :

Tous les utilisateurs doivent lire et bien comprendre l'ensemble des renseignements que contient le présent manuel avant d'assembler, d'utiliser ou de faire l'entretien du compresseur d'air.

Évitez les pièces mobiles :

Lorsque le compresseur est raccordé à une source électrique et que l'interrupteur à pression est à la position ON/AUTO, il commence automatiquement son cycle.

- Ne jamais toucher aux pièces mobiles, quelles qu'elles soient.
- Garder toute partie du corps, cheveux et bijoux loin des pièces mobiles.
- Ne jamais utiliser le compresseur si tous les gardes et carénages ne sont pas en place.
- Ne jamais se tenir debout sur le compresseur.

Embouts et accessoires :

Pour tout embout ou accessoire que vous utiliserez avec ce compresseur, la pression maximale admissible recommandée devrait être clairement indiquée sur le produit même ou dans son manuel d'utilisation. Dépasser la pression nominale de ces accessoires (incluant, entre autres : outils pneumatiques, accessoires à air comprimé, pistolets à peinture, tuyaux à air, accouplements des tuyaux à air, pneus et autres produits gonflables) pourrait provoquer un fonctionnement incontrôlé ou une explosion et causer de graves blessures.

- Ne jamais dépasser la pression maximale recommandée par le fabricant de tout embout ou accessoire que vous utiliserez avec ce compresseur.

Protection personnelle :

L'employeur et/ou l'utilisateur doivent s'assurer qu'une protection des yeux est portée. L'équipement de protection doit être conforme à la norme ANSI Z87.1-1989 et fournir une protection frontale et latérale.

AVIS! Des lunettes sans protection latérale et des masques faciaux ne fournissent pas la protection nécessaire. Les accessoires de protection des yeux conformes à la norme ANSI Z87.1-1989 porteront toujours l'inscription « Z87 ».

ATTENTION : Des mesures de sécurité supplémentaires sont requises dans certains environnements. Par exemple, la zone de travail peut favoriser l'exposition à un niveau de bruit susceptible d'entraîner une diminution de l'acuité auditive. L'employeur et l'utilisateur doivent s'assurer qu'une protection de l'ouïe sera utilisée par l'opérateur et les personnes présentes dans la zone de travail. Certains environnements exigeront l'utilisation d'un équipement de protection de la tête. Lorsque cela s'avère nécessaire, l'employeur et l'utilisateur doivent s'assurer que la protection de la tête est conforme à la norme ANSI Z89.1-1986.

- Toujours utiliser une protection adéquate pour les yeux.
- Porter une protection appropriée des oreilles et de la tête.
- Ne jamais diriger le jet d'air comprimé vers une autre personne. L'air comprimé peut causer des blessures et projeter des particules lâches et de petits objets à des vitesses élevées.
- Garder les enfants loin de la zone de travail.

TRANSPORT :

Utiliser la poignée pour déplacer le compresseur. Ne pas traîner ou tirer l'appareil par son cordon d'alimentation ou son tuyau à air. Toujours débrancher le compresseur avant son transport.

Réservoirs d'air :

Étant donné la condensation provoquée par la compression de l'air, il y aura accumulation d'humidité à l'intérieur du réservoir du compresseur. Évacuer l'humidité du réservoir sur une base quotidienne (voir la section Entretien général). Le défaut d'évacuer correctement l'humidité du réservoir pourrait mener à la formation de rouille et à l'amincissement du réservoir d'acier.

⚠ATTENTION : LE DÉFAUT D'EFFECTUER UNE VIDANGE RÉGULIÈRE DU RÉSERVOIR PEUT CAUSER LA CORROSION DE CE DERNIER ET CONSTITUER UN RISQUE D'EXPLOSION, LAQUELLE POURRAIT CAUSER DE GRAVES BLESSURES. POUR ÉVITER LE RISQUE D'UNE DÉFECTUOSITÉ DU RÉSERVOIR PENDANT L'USAGE, LE VIDANGER APRÈS CHAQUE UTILISATION OU À TOUTES LES QUATRE HEURES AFIN D'ÉVITER L'ACCUMULATION DE CONDENSATION ET LA CORROSION.

⚠ATTENTION : NE PAS EFFECTUER DE SOUDURE NI DE RÉPARATIONS SUR LE RÉSERVOIR DE CE COMPRESSEUR. TOUT SOUDAGE SUR LE RÉSERVOIR POURRAIT L'AFFAIBLIR GRANDEMENT ET REPRÉSENTER UN DANGER EXTRÊME. TOUTE OPÉRATION DE SOUDURE SUR LE RÉSERVOIR, QUELLE QU'ELLE SOIT, ANNULERA LA GARANTIE.

Ventilation :

⚠ATTENTION : RISQUE DE FEU OU D'EXPLOSION — NE PAS VAPORISER DE LIQUIDE INFLAMMABLE DANS UN ESPACE CLOS. LA ZONE DE VAPORISATION DOIT ÊTRE BIEN VENTILÉE. NE PAS FUMER DURANT LA VAPORISATION ET NE PAS VAPORISER LA OÙ DES ÉTINCELLES OU DES FLAMMES SONT PRÉSENTES. GARDER LE COMPRESSEUR AUSSI LOIN QUE POSSIBLE DE LA ZONE DE VAPORISATION.

Risque de brûlures :

Tous les compresseurs d'air génèrent de la chaleur, même dans des conditions d'utilisation normales. Les compresseurs Bostitch ont été conçus pour réduire le risque de brûlures en limitant l'accès aux tuyaux et aux pièces de la culasse. Dans les endroits où les tuyaux sont à découvert, une chemise protectrice leur a été ajoutée afin de réduire les risques de brûlures; ces risques restent toutefois présents.

- Pour éviter les brûlures sérieuses, ne jamais toucher les pièces de la culasse ou les tuyaux pendant l'utilisation ou immédiatement après celle-ci.

INSTRUCTIONS DE MISE À LA TERRE :

Ce produit doit être mis à la terre. En cas de court-circuit, la mise à la terre réduit le risque de choc électrique en donnant au courant électrique un chemin de sortie. Ce produit est muni d'un cordon d'alimentation avec fil de terre et fiche de mise à la terre appropriée. Cette fiche doit être insérée dans une prise installée et mise à la terre conformément à tous les codes et règlements locaux.

⚠ DANGER: UNE MAUVAISE INSTALLATION DE LA FICHE DE MISE À LA TERRE PEUT REPRÉSENTER UN RISQUE DE CHOC ÉLECTRIQUE. Si la réparation ou le remplacement du cordon est nécessaire, ne pas raccorder le fil de terre à l'une des bornes à lame plate. Consulter un électricien ou un technicien qualifié si les instructions de mise à la terre sont difficiles à comprendre ou s'il y a des doutes quant à la bonne mise à la terre de ce produit. Ne pas modifier la fiche fournie. Si la fiche fournie n'entre pas dans la prise de courant, faire remplacer la prise par un électricien qualifié.

Ce produit, tel qu'il est livré, est conçu pour un circuit 120 volts et comporte une fiche de mise à la terre semblable à celle illustrée à la Figure A. Un adaptateur temporaire (voir Figures B et C) peut être utilisé pour brancher cette fiche dans une prise à 2 trous (Figure B) si une prise correctement mise à la terre n'est pas disponible. Cet adaptateur temporaire ne doit être utilisé qu'en attendant qu'une prise correctement mise à la terre (Figure A) ne soit installée par un électricien qualifié. L'oreille ou la patte verte qui sort de l'adaptateur doit être raccordée à une terre permanente, par exemple un couvercle de boîte électrique correctement mis à la terre. Si l'adaptateur est utilisé, il doit être maintenu en place par une vis de métal.

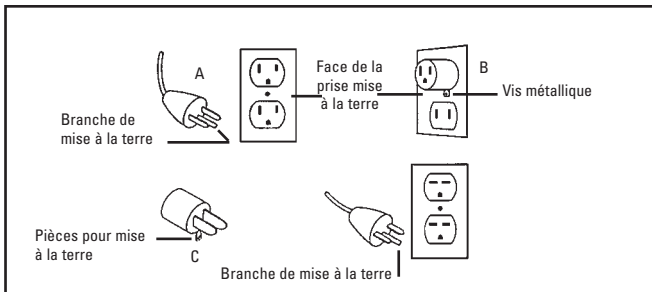

Le moteur de ce compresseur est muni d'un dispositif contre les surcharges thermiques, placé dans l'enroulement du moteur. Si celui-ci surchauffe, le dispositif coupera son fonctionnement. Une fois la température revenue à la normale, le moteur redémarrera automatiquement.

AVIS! Ne pas arrêter le compresseur en tirant sur la fiche. U. Si ce dernier est branché pendant que l'interrupteur est à la position « Auto », il pourrait avoir de la difficulté à redémarrer contre la pression élevée, ce qui pourrait causer une accumulation excessive de chaleur et endommager le moteur.

Soupage de sûreté :

Ce compresseur est pourvu d'une soupape de sûreté réglée de façon à prévenir toute surpression des réservoirs d'air. La soupape est préréglée en usine à 140 lb/po et ne s'activera pas tant que la pression du réservoir n'atteindra pas ce seuil. **NE PAS ESSAYER DE RÉGLER NI D'ÉLIMINER CE DISPOSITIF DE SÉCURITÉ. TOUT AJUSTEMENT DE CETTE SOUPAPE PEUT CAUSER DE GRAVES BLESSURES.** Si ce dispositif requiert de l'entretien ou une réparation, consulter un Centre de service BOSTITCH autorisé.

INSTRUCTIONS DE MISE À LA TERRE : (suite)

CYCLE DE SERVICE :

Afin d'assurer la longue durée de vie de votre compresseur d'air BOSTITCH, éviter de l'utiliser à un cycle de service dépassant 50 %. Si le compresseur pompe de l'air durant plus de 50 % d'une heure, sa capacité devient alors inférieure à la quantité d'air requise par l'ouvrage en cours. Toujours faire correspondre les exigences de l'embout ou de l'accessoire avec la capacité de sortie d'air du compresseur.

Avis! : BOSTITCH déconseille l'utilisation de rallonges avec un compresseur. La rallonge peut créer une perte de tension fournie au compresseur, ce qui pourrait l'empêcher de démarrer. Pour une performance optimale, brancher le compresseur directement dans une prise de courant et augmenter la longueur du tuyau d'air au besoin.

Si une rallonge doit être utilisée, consulter le tableau suivant en guise de référence :

Distance requise	Calibre recommandé
Moins de 25 pi	Calibre 12
25 - 50 pi	Calibre 10
Plus de 50 pi	Non recommandé

CARACTÉRISTIQUES DU BOSTITCH CAP2045ST-OL

A. Interrupteur à pression : L'interrupteur à pression est le mécanisme d'activation utilisé pour démarrer et arrêter le compresseur. Lorsque l'interrupteur est placé à la position « AUTO », le moteur et la pompe compriment de l'air jusqu'à ce que la pression du réservoir atteigne la limite supérieure de la pression de fonctionnement réglée en usine. Lorsque la pression tombe sous le point d'enclenchement, le compresseur se remet automatiquement à comprimer l'air.

B. Manomètre du réservoir : Le manomètre du réservoir indique la pression de l'air présent dans le réservoir, en PSI (lb/po).

C. Manomètre — pression régulée : Le manomètre (pression régulée) indique la quantité de pression permise dans les deux conduites de sortie (E), selon l'ajustement du régulateur.

D. Bouton du régulateur : Le bouton du régulateur sert à régler la pression d'air disponible aux deux conduites de sortie. On augmente la pression de sortie en faisant tourner le bouton dans le sens horaire; on tourne le bouton dans le sens antihoraire pour la diminuer.

E. Conduites de sortie : Ce compresseur est pourvu de deux conduites de sortie. Ces conduites sortent du panneau de commande et comportent un filetage femelle 1/4 po NPT, permettant à l'utilisateur d'y fixer le raccord approprié pour l'application.

F. Robinets de vidange : Ces robinets qu'on tourne ou sur lesquels on tire permettent, à leur ouverture, d'évacuer l'humidité des réservoirs.

G. Trou de vidange d'huile : Si on enlève le bouchon du hublot de regard, l'huile peut être vidée du carter du compresseur. L'ouverture est conique, permettant ainsi de placer un petit réceptacle sous l'ouverture pour amasser l'huile proprement.

H. Orifice de remplissage d'huile : Ajouter de l'huile à l'appareil par cette ouverture. Elle a été conçue en forme d'entonnoir afin de faciliter et d'accélérer le remplissage.

I. Hublot de regard : Ce bouchon de remplissage d'huile est transparent; on peut donc vérifier facilement et rapidement le niveau d'huile avant l'utilisation.

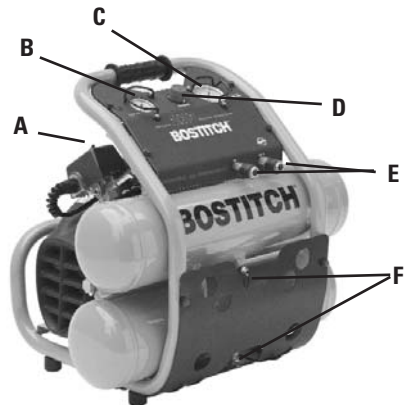

INSTRUCTIONS D'UTILISATION

Procédure avant le démarrage :

1. Inspecter le compresseur afin de déceler toute composante endommagée. Ne pas utiliser le compresseur s'il est endommagé.
2. Vérifier le niveau d'huile dans la pompe du compresseur (voir la section « Vérification du niveau d'huile »).
3. Vérifier que les réservoirs ont été vidangés et sont exempts de toute saleté ou humidité (voir « Vidange du réservoir »).
4. S'assurer que le filtre à air est bien fixé en place (voir « Pose du filtre à air »).

Procédure de démarrage :

1. Vérifier que l'interrupteur Auto/Off est à la position Off.
2. S'assurer que la pression du réservoir est à 0 lb/po.
3. Fixer le tuyau d'air à la conduite de sortie.
4. Brancher l'appareil dans une prise correctement mise à la terre.
5. Placer l'interrupteur Auto/Off à la position Auto. Le compresseur démarrera et s'arrêtera automatiquement pour maintenir la pression du réservoir.
6. Ajuster le régulateur de pression à la valeur appropriée pour l'outil pneumatique.

Procédure de fermeture :

1. Placer l'interrupteur Auto/Off à la position Off.

ENTRETIEN GÉNÉRAL

Réparation et entretien :

Avant d'effectuer toute réparation ou opération d'entretien sur le compresseur, toujours débrancher tous les embouts et accessoires de l'appareil et débrancher celui-ci de la source électrique. Au moment de remplacer des pièces, n'utiliser que les pièces originales de rechange BOSTITCH.

Vérifier le niveau d'huile de la pompe — Utilisation du hublot de regard :

1. Vérifier que le compresseur est éteint et repose sur une surface plate.
2. Observer le niveau d'huile à travers le hublot de regard, situé à la base du carter.
3. Si l'huile est visible au milieu du hublot, son niveau est acceptable.

Vérification du niveau d'huile de la pompe — Utilisation de la jauge graduée :

1. Vérifier que le compresseur est éteint et repose sur une surface plate.
2. Retirer la jauge graduée de l'orifice de remplissage d'huile.
3. Essuyer l'huile de la jauge.
4. Réinsérer la jauge complètement dans l'orifice pendant quelques instants.
5. Retirer la jauge puis observer le niveau d'huile; il ne devrait pas être plus haut que l'indication « MAX » et pas plus bas que « MIN ».

Vidange de l'huile :

1. S'assurer que le compresseur est éteint (Off).
2. Placer un petit récipient collecteur sous l'orifice de remplissage d'huile (une tasse de 8 oz fera l'affaire).
3. Retirer la jauge graduée.
4. Retirer le hublot de regard/bouchon de remplissage d'huile.
5. Laisser l'huile s'écouler dans le récipient; incliner le compresseur vers le bouchon de remplissage est recommandé.
6. Insérer le hublot de regard/bouchon de remplissage dans l'orifice.
7. Ajouter 7,5 oz d'huile non-détergente dans le carter.
8. Insérer la jauge graduée.

Vidange des réservoirs — Robinets de vidange à traction :

1. Vérifier que le compresseur est éteint (Off).
2. Tout en tenant la poignée, incliner le compresseur vers les robinets de vidange de façon qu'ils soient placés au fond du réservoir.
3. Tirer sur la corde pour ouvrir les vannes de purge.
4. Maintenir la position jusqu'à ce que toute l'humidité soit évacuée.
5. Relâcher une fois l'opération terminée.

Vidange des réservoirs — Robinets de vidange rotatifs :

1. Vérifier que le compresseur est éteint (Off).
2. Tout en tenant la poignée, incliner le compresseur vers les robinets de vidange de façon qu'ils soient placés au fond du réservoir.
3. Tourner les robinets pour ouvrir la vanne.
4. Garder le compresseur incliné jusqu'à ce que toute l'humidité soit évacuée.

Pose du filtre à air :

1. Retirer le bouchon de plastique du côté de la tête de la pompe.
2. Retirer le filtre à air de la boîte.
3. Enfiler le filtre dans l'ouverture filetée sur le côté de la tête de la pompe.

Vérification/nettoyage du filtre à air :

⚠ATTENTION : LES AILETTES DE REFROIDISSEMENT, LA TÊTE DE LA POMPE ET LES PIÈCES VOISINES SONT TRÈS CHAUDES. NE PAS LES TOUCHER.

1. Vérifier que le compresseur est éteint (Off).
2. Retirer le capuchon en le faisant tourner dans le sens des aiguilles d'une montre.
3. Enlever l'élément filtrant du capuchon.
4. Nettoyer le tampon filtrant à l'eau savonneuse, au besoin. Si le filtre est obstrué ou endommagé, le remplacer.

⚠ATTENTION : NE JAMAIS UTILISER DE LIQUIDES OU DE SOLVANTS INFLAMMABLES POUR NETTOYER LE FILTRE À AIR. DES VAPEURS EXPLOSIVES POURRAIENT S'ACCUMULER DANS LES RÉSERVOIRS ET PROVOQUER UNE EXPLOSION, LAQUELLE POURRAIT CAUSER DES BLESSURES SÉRIEUSES VOIRE LA MORT.

5. Insérer l'élément filtrant dans le capuchon.
6. Placer le capuchon du filtre dans sa base puis tourner dans le sens contraire des aiguilles d'une montre pour fixer en place.

TOUTE AUTRE OPÉRATION D'ENTRETIEN NE DOIT ÊTRE EFFECTUÉE QUE PAR UN CENTRE DE SERVICE AUTORISÉ BOSTITCH

GUIDE DE DÉPANNAGE

REMARQUE : COUPER LA SOURCE D'ALIMENTATION ET VIDANGER LE RÉSERVOIR AVANT D'EFFECTUER TOUT RÉGLAGE OU RÉPARATION.

Problème	Cause probable	Solution
L'appareil refuse de fonctionner	La pression du réservoir dépasse le niveau d'enclenchement Le rallonge cause un appel de courant excessif	Une fois la pression descendue sous ce niveau, l'appareil se mettra en marche. Vérifier les recommandations pour un calibre approprié de la rallonge (l'utilisation de rallonges n'est pas recommandée).
	Fusible grillé ou disjoncteur déclenché L'appareil n'est pas sous tension ou en marche	Remplacer le fusible ou réarmer le disjoncteur Vérifier l'interrupteur à pression et s'assurer qu'il est à la position Auto. S'assurer que l'appareil est branché.
	Bouchon du filtre à air toujours en place	Retirer le bouchon et installer le filtre à air.
	Température froide (généralement sous le point de congélation)	Placer le compresseur dans un environnement plus chaud durant au moins 30 minutes, puis redémarrer.
Fuites d'air aux raccords	Raccords desserrés	Serrer les raccords. Vérifier avec de l'eau savonneuse. NE PAS TROP SERRER.
Fuite d'air à l'interrupteur sous pression	Clapet anti-retour obstrué	Retirer le clapet et le nettoyer
L'appareil n'accumule aucune pression	L'application exige une demande en air excessive Tête desserrée	Réduire la demande sur le compresseur Serrer les boulons de la tête
	Joint statique défectueux	Retirer la tête puis vérifier si le joint est défectueux ou déformé. Remplacer au besoin.
L'appareil n'accumule aucune pression	Vannes usées ou défectueuses	Retirer la tête puis remplacer les vannes.
Fuite d'air au réservoir ou aux soudures du réservoir.	Réservoir d'air endommagé	

⚠ ATTENTION : NE PAS PERCER, SOUDER NI MODIFIER LE RÉSERVOIR DE QUELQUE FAÇON QUE CE SOIT. DES RÉSERVOIRS ENDOMMAGÉS OU MODIFIÉS PEUVENT SE ROMPRE. REMPLACER IMMÉDIATEMENT LE RÉSERVOIR.

GARANTIE LIMITÉE

Bostitch, Inc. garantit à l'utilisateur final que ce produit est exempt de tout défaut de matériaux et de fabrication, et accepte le cas échéant de réparer ou remplacer, à la discrétion de Bostitch, tout produit défectueux pendant une période de 1 an à partir de la date d'achat. Cette garantie n'est pas transférable. Elle couvre uniquement les dommages résultant de défaut de matériaux et de fabrication, et ne couvre pas les conditions ou défauts de fonctionnement résultant d'une usure normale, d'une négligence, d'un abus d'usage, d'un accident ou de tentatives de réparation par une entité autre que notre Centre de réparation local ou un Centre de service de garantie autorisé.

CETTE GARANTIE REMPLACE TOUTE AUTRE GARANTIE EXPRESSE. TOUTE GARANTIE DE VALEUR MARCHANDE, DE QUALITÉ SATISFAISANTE, OU D'ADÉQUATION À UN USAGE PARTICULIER SE LIMITE À LA DURÉE DE CETTE GARANTIE EXPRESSE. BOSTITCH NE SERA PAS TENUE RESPONSABLE DES DOMMAGES INDIRECTS OU ACCESSOIRES.

Cette garantie se limite aux ventes effectuées aux États-Unis et au Canada. Les limitations imposées par la durée d'une garantie implicite, ou l'exclusion des dommages occasionnels ou indirects n'étant pas reconnue dans certains États, les limitations ou exclusions précitées peuvent ne pas vous être adressées. La présente garantie vous donne des droits légaux spécifiques en complément des droits particuliers dont vous pouvez bénéficier et qui varient d'un état à l'autre.

Pour obtenir des services liés à la garantie, retournez le produit à vos frais accompagné de la preuve d'achat à votre Centre de réparation local ou à un Centre de service de garantie autorisé. Pour obtenir l'adresse d'un Centre de service de garantie autorisé dans votre localité, composez le 1-800-556-6696.

