

BOSTITCH®

BTMT72394

AIR CHISEL HAMMER
MARTILLO NEUMÁTICO DE CINCEL
MARTEAU BURINEUR PNEUMATIQUE



OPERATION AND MAINTENANCE MANUAL MANUAL DE OPERACIÓN Y DE MANTENIMIENTO MANUEL D'INSTRUCTIONS ET D'ENTRETIEN

⚠ WARNING:

⚠ ADVERTENCIA:

⚠ ATTENTION:

BEFORE OPERATING THIS TOOL, ALL OPERATORS SHOULD STUDY THIS MANUAL TO UNDERSTAND AND FOLLOW THE SAFETY WARNINGS AND INSTRUCTIONS. KEEP THESE INSTRUCTIONS WITH THE TOOL FOR FUTURE REFERENCE. IF YOU HAVE ANY QUESTIONS, CONTACT YOUR STANLEY-BOSTITCH REPRESENTATIVE OR DISTRIBUTOR.

ANTES DE OPERAR ESTA HERRAMIENTA, TODOS LOS OPERADORES DEBERÁN ESTUDIAR ESTE MANUAL PARA PODER COMPRENDER Y SEGUIR LAS ADVERTENCIAS SOBRE SEGURIDAD Y LAS INSTRUCCIONES. MANTENGA ESTAS INSTRUCCIONES CON LA HERRAMIENTA PARA FUTURA REFERENCIA, SI TIENE ALGUNA DUDA, COMUNÍQUESE CON SU REPRESENTANTE DE STANLEY-BOSTITCH O CON SU DISTRIBUIDOR.

LIRE ATTENTIVEMENT LE PRÉSENT MANUEL AVANT D'UTILISER L'APPAREIL. PRÉTER UNE ATTENTION TOUTE PARTICULIÈRE AUX CONSIGNES DE SÉCURITÉ ET AUX AVERTISSEMENTS. GARDER CE MANUEL AVEC L'OUTIL POUR FUTUR RÉFÉRENCE. SI VOUS AVEZ DES QUESTIONS, CONTACTEZ VOTRE REPRÉSENTANT OU VOTRE CONCESSIONNAIRE STANLEY-BOSTITCH.

BOSTITCH®
BOSTITCH AIR TOOL SYSTEMS

INTRODUCTION

- Molded grip reduces fatigue
- Free Speed of 3,500 Blows Per Minute
- Uses Standard .401" shank chisels
- Maximum Operating Pressure: 90 psi
- Heat treated parts for longer life
- Longer barrel length delivers increased power

INDEX

3 Year limited warranty	2
Tool components, Tool specifications	3
Definitions: safety guidelines, Important safety instructions	4
Warning:	5-6
Air supply and connections, installation, safety rules for pneumatic tools	7
Preparation for use	8
Using an impact wrench	9
Operating Instructions	10
Maintenance	11

IMPORTANT

Please make certain that person who is to use this equipment carefully reads and understands these instructions before operating.

3 YEAR LIMITED WARRANTY – U.S. and Canada Only

Stanley warrants this product to the original purchaser for a period of **THREE (3) YEARS** against deficiencies in material and workmanship. **This LIMITED WARRANTY** does not cover products that are improperly used, abused, altered or repaired. Deficient products will be replaced or repaired at Stanley's option. Please call 1-800-505-4648 for more information or return instructions.

THIS LIMITED WARRANTY IS GIVEN IN LIEU OF ALL OTHERS INCLUDING THE IMPLIED WARRANTY OF MERCHANTABILITY AND FITNESS FOR A PARTICULAR PURPOSE AND EXCLUDES ALL INCIDENTAL OR CONSEQUENTIAL DAMAGES. Some states do not allow limitations on how long an implied warranty lasts or the exclusion or limitation of incidental or consequential damages, so these limitations may not apply to you. This **LIMITED WARRANTY** gives you specific legal rights that may vary from state to state.

SAFETY GUIDELINES - DEFINITIONS

This manual contains information that is important for you to know and understand. This information relates to protecting **YOUR SAFETY** and **PREVENTING EQUIPMENT PROBLEMS**. To help you recognize this information, we use the symbols below. Please read the manual and pay attention to these sections.

SAFETY and PREVENTING EQUIPMENT PROBLEMS. To help you recognize this information, we use the symbols below. Please read the manual and pay attention to these sections.	
▲ DANGER Indicates an imminently hazardous situation which, if not avoided, will result in death or serious injury .	▲ CAUTION Indicates a potentially hazardous situation which, if not avoided, may result in minor or moderate injury .
▲ WARNING: Indicates a potentially hazardous situation which, if not avoided, could result in death or serious injury .	CAUTION Used without the safety alert symbol indicates a potentially hazardous situation which, if not avoided, may result in property damage .

FIG.1**TOOL SPECIFICATIONS**

All dimensions in inches unless otherwise specified.

	BTMT72394
Description	Air Chisel Hammer
Average Air Consumption	3.7CFM 100% Usage
Blows Per Minute	3,500
Stroke	1-5/8"
Maximum Working Pressure	90 PSI
Air Inlet	1/4" NPT (F)
Recommended Hose Size	3/8"
Weight	3.2lb

Definitions: Safety Guidelines

The definitions below describe the level of severity for each signal word. Please read the manual and pay attention to these symbols.

⚠ DANGER: Indicates an imminently hazardous situation which, if not avoided, **will** result in **death** or **serious injury**.

⚠ WARNING: Indicates a potentially hazardous situation which, if not avoided, **could** result in **death** or **serious injury**.

⚠ CAUTION: Indicates a potentially hazardous situation which, if not avoided, **may** result in **minor** or **moderate injury**.

CAUTION: Used without the safety alert symbol indicates a potentially hazardous situation which, if not avoided, **may** result in **property damage**.

IMPORTANT SAFETY INSTRUCTIONS

⚠ WARNING: Some dust created by power sanding, sawing, grinding, drilling, and other construction activities contains chemicals known to the State of California to cause cancer, birth defects or other reproductive harm. Some example of these chemicals are:

- Lead from lead-based paints
- Crystalline silica from bricks and cement and other masonry products
- Arsenic and chromium from chemically-treated lumber

Your risk from these exposures varies, depending on how often you do this type of work. To reduce your exposure to these chemicals: work in a well ventilated area, and work with approved safety equipment, always wear **OSHA/MSHA/NIOSH** approved, properly fitting face mask or respirator when using such tools. When using air tools, basic safety precautions should always be followed to reduce the risk of personal injury.

⚠ WARNING: This product contains chemicals, known to the State of California to cause cancer, and birth defects or other reproductive harm. Wash hands after handling.

SAVE THESE INSTRUCTIONS

⚠ WARNING:



Improper operation or maintenance of this product could result in serious injury and property damage. Read and understand all warnings and operating instructions before using this equipment.

When using air tools, basic safety precautions should always be followed to reduce the risk of personal injury.

⚠ WARNING:



Read and understand this instruction manual and tool labels before installing, operating or servicing this tool. Keep these instructions in a safe accessible place.



Operators and others in work area must wear **ANSI Z87.1 CAN/CSA Z94.3** approved safety glasses with side shields.



Operators and others in work area must wear ear protection.



Oil daily for optimal performance.

⚠ WARNING:

- Avoid prolonged use: repetitive motion or exposure to vibration may be harmful to your hands or arms. Use gloves to provide extra cushion, take frequent rest periods, and limit daily time of use.
- Do Not Use oxygen or reactive gases; explosion may occur.
- Do Not Exceed air pressure of 90 PSI.
- Read all manuals included with this product carefully. Be thoroughly familiar with the controls and the proper use of the equipment.
- Only persons well acquainted with these rules of safe operation should be allowed to use the air tool.
- Do not exceed any pressure rating of any component in the system.
- Disconnect the air tool from air supply before changing tools or attachments and during non-operation.
- Always wear safety glasses and ear protection during operation. Always wear approved safety glasses with shields. Always wear approved hearing protection.
- Do not wear loose fitting clothing or apparel which contains loose straps or ties, etc. Which could become entangled in moving parts of the tool and results in serious personal injury.
- Do not wear jewelry, watches, identifications, bracelets, necklace, etc. When operating any tool, they may become caught in moving parts and result in serious injury.
- Do not depress trigger when connecting the air supply hose.
- Always use attachments designed for use with air powered impact tools.
- Do not use damaged or worn attachments.

⚠ WARNING:

- **DO NOT** use hand tool sockets. Use impact quality sockets only.

⚠ WARNING:

- Never trigger the tool when not applied to a work object Attachments must be securely attached. Loose attachments can cause serious injury.
- Protect air lines from damage or puncture.
- Never point an air tool at oneself or any other person. Serious injury could occur.
- Check air hoses for weak or worn condition before each use. Make sure all connections are secure.
- Keep all nuts, bolts and screws tight and ensure equipment is in safe working condition.
- Do not put hands near or under moving parts.



WARNING: RISK OF EXPLOSION OR FIRE

WHAT CAN HAPPEN

- Abrasive tools such as sanders and grinders, rotating tools such as drills, and impact tools such as wrenches, hammers, and reciprocating saws are capable of generating sparks which could result in ignition of flammable materials.
- Exceeding the maximum pressure rating of tools accessories could cause an explosion resulting in serious injury.

HOW TO PREVENT IT

- Never operate tools near flammable substances such as gasoline, naphtha, cleaning solvents, etc.
- Work in a clean, well ventilated area free of combustible materials.
- Never use oxygen, carbon dioxide or other bottled gases as a power source for air tools.
- Use compressed air regulated to a maximum pressure at or below the rated pressure of any attachments.



WARNING: RISK TO BREATHING (ASPHYXIATION)

WHAT CAN HAPPEN

- Abrasive tools, such as grinders, sanders, and cut-off tools generate dust and abrasive materials which can be harmful to human lungs and respiratory system.
- Some materials such as adhesives and tar contain chemicals whose vapors could cause serious injury with prolonged exposure.

HOW TO PREVENT IT

- Always wear **MSHA/NIOSH** approved, properly fitting face mask or respirator when using such tools.
- Always work in a clean, dry, well ventilated area.



WARNING: RISK FROM NOISE

WHAT CAN HAPPEN

- Long term exposure to noise produced from the operation of air tools can lead to permanent hearing loss.

HOW TO PREVENT IT

- Always wear **ANSI (S3.19)** hearing protection.



WARNING: RISK OF INJURY

WHAT CAN HAPPEN

- Tools left unattended, or with the air hose attached can be activated by unauthorized persons leading to their injury or injury to others.
- Air tools can propel loose objects or other materials throughout the work area.
- Air tools can become activated by accident during maintenance or tool changes.

HOW TO PREVENT IT

- Remove air hose when tool is not in use and store tool in a secure location away from reach of children and/or untrained users.
- Use only parts, fasteners, and accessories recommended by the manufacturer.
- Keep work area clean and free of clutter. Keep children and others away from work area during operation of the tool.
- Keep work area well lit.
- Remove air hose to lubricate, add, or replace sockets.
- Never carry the tool by the hose.
- Avoid unintentional starting. Don't carry hooked-up tool with finger on trigger.
- Repair service should be done only by an authorized service representative.
- Remove adjusting keys and wrench before turning the tool on.

- A wrench or a key that is left attached to a rotating part of the tool increases the risk of personal injury.
- Using inflato nozzles for duster applications can cause serious injury.
- Air tools can cause the work piece to move upon contact leading to injury.
- Loss of control of the tool can lead to injury to self or others.
- **DO NOT** use inflator nozzles for duster applications.
- Use clamps or other devices to prevent movement.
- Never operate tool while under the influence of drugs or alcohol.
- Don't overreach. Keep proper footing and balance at all times.
- Keep handles dry, clean, and free from oil and grease.
- Stay alert. Watch what you are doing. Use common sense. Do not operate tool when you are tired.
- Always use tool attachments rated for the speed of the power tool.
- Never use tools which have been dropped, impacted or damaged by use.
- Use only impact grade sockets on an impact wrench.
- Do not apply excessive force to the tool let the tool perform the work.



⚠️WARNING: *RISK OF INJURY (CONTINUED)*

WHAT CAN HAPPEN

- Improperly maintained tool and accessories can cause serious injury.
- There is a risk of bursting if the tool is damaged.

HOW TO PREVENT IT

- Maintain the tool with care.
- Check for misalignment or binding of moving parts, breakage of parts, and any other condition that affects the tool's operation. If damaged, have the tool serviced before using.



⚠️WARNING: *RISK FROM FLYING OBJECTS*

WHAT CAN HAPPEN

- Air powered equipment and power tools are capable of propelling materials such as metal chips, saw dust, and other debris at high speed, which could result in serious eye injury.
- Compressed air can be hazardous. The air stream can cause injury to soft tissue areas such as eyes, ears, etc. Particles or objects propelled by the stream can cause injury.
- Tool attachments can be come loose or break and fly apart propelling particles at the operator and others in the work area.

HOW TO PREVENT IT

- Always wear ANSI Z87.1 CAN/CSA Z94.3 approved safety glasses with side shields.
- Never leave operating tool unattended. Disconnect air hose when tool is not in use.
- For additional protection use an approved face shield in addition to safety glasses.
- Make sure that any attachments are securely assembled.



⚠️WARNING: *RISK OF ELETRIC SHOCK*

WHAT CAN HAPPEN

- This tool is not provided with an insulated gripping surface. Contact with a "live" wire will also make exposed metal parts of the tool "live" and can result in electrocution or death.

HOW TO PREVENT IT

- Avoid body contact with grounded surfaces such as pipes, radiators, ranges, and refrigerators. There is an increased risk of electric shock if your body is grounded.
- Thoroughly investigate the workpiece for possible hidden wiring before performing work.



⚠️WARNING: *RISK OF CUT OR BURNS*

WHAT CAN HAPPEN

- Tools which cut, shear, drill, punch, chisel, etc., are capable of causing serious injury.

HOW TO PREVENT IT

- Keep the working part of the tool away from hands and body.



⚠️WARNING: *RISK OF CUT OR BURNS*

WHAT CAN HAPPEN

- Tools which contain moving elements, or drive other moving tools such as grinding wheels, sockets, sanding discs, etc., can become entangled in hair, clothing, jewelry and other loose objects, resulting in severe injury.

HOW TO PREVENT IT

- Never wear loose fitting clothes, or apparel which contains loose straps or ties, etc., which could become entangled in moving parts of the tool.
- Remove any jewelry, watches, identifications, bracelets, necklaces, etc., which might become caught by the tool.
- Keep hands away from moving parts. Tie up or cover long hair.
- Always wear proper fitting clothing and other safety equipment when using this tool.

AIR SUPPLY AND CONNECTIONS

⚠WARNING:

- Do not use oxygen, combustible gases, or bottled gases as a power source for this tool as the tool may explode, possibly causing injury.
- Do not use supply sources which can potentially exceed 90 PSI (6.2 bar) as tool may burst, possibly causing injury.
- The connector on the tool must not hold pressure when air supply is disconnected. If a wrong fitting is used, the tool can remain charged with air after disconnecting and thus will be able to after the air line is disconnected possibly causing injury.
- Always disconnect air supply:
 - 1) Before making adjustments;
 - 2) When servicing the tool;
 - 3) When tool is not in use;
 - 4) When moving to a different work area, as accidental actuation may occur, possibly causing injury.

ADDITIONAL SAFETY INSTRUCTIONS FOR CHISEL HAMMER

⚠WARNING:

- Use only chisels, scalers or other attachments suitable for use with impacting tools.
- Do not use tool without retainer spring properly secured to attachment
- Do not operate tool in the presence of flammable materials or vapors. Tool can produce sparks.
- Do not cut into areas which may contain electrical wiring or piping.

SAVE THESE INSTRUCTIONS FOR FUTURE USE

INSTALLATION

AIR SUPPLY

The recommended hook-up is shown in **Figure A**. Pneumatic tools operate on a wide range of air pressures. For maximum efficiency and longer tool life, the pressure of the air supplied to these tools **MUST** not exceed the rated PSI at the tool when the tool is running. Using a higher than rated pressure will cause faster wear and drastically shorten the tool's life. A higher air pressure can also cause an unsafe condition and explosion. The inside diameter of the hose should be increased to compensate for unusually long air hoses (over 25 feet). Minimum hose diameter should be 3/8" I.D. and fittings should have 1/4" NPT thread. The use of air line lubricators and air line filters is recommended to prevent water in the line that can damage the tool. Drain the air tank daily. Clean the air inlet filter screen on at least a weekly schedule to remove accumulated dirt or other matter that can restrict air flow. The tool's air inlet used for connecting an air supply has standard 1/4" NPT American thread.

SAFETY RULES FOR PNEUMATIC TOOLS

- 1) Inspect the air hose for cracks or other problems. Replace the hose if worn.
- 2) Never point an air hose at another person.
- 3) Disconnect the tool when not in use, or before performing service or changing accessories.
- 4) Use proper hoses and fittings. Never use quick change couplings attached to the tool. Instead, add a hose and coupling between the tool and the air supply.

FIGURE A

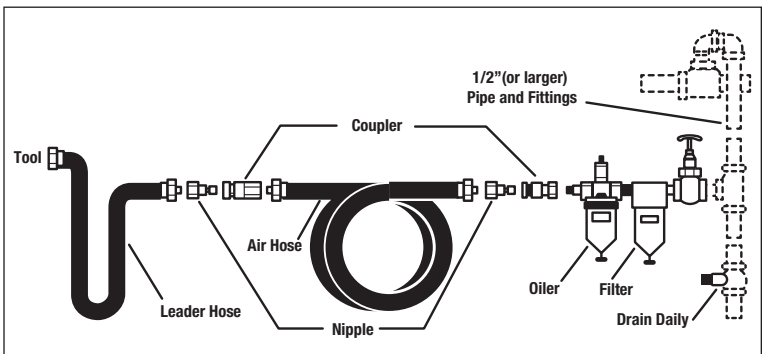

PARTS ILLUSTRATION

1. Disconnect Air Supply from Tool before working on the Air Hammer.

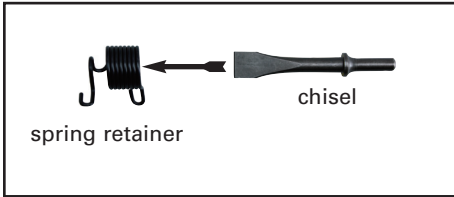

2. Place the chisel into the spring retainer center.

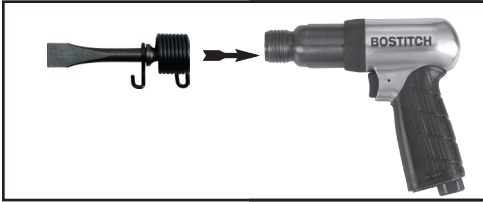

3. Slide the Chisel shank into the barrel of the Air Hammer.

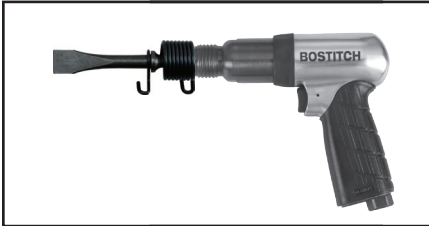

4. Push to start and Screw the Retainer onto the end of the Air Hammer threads until fully installed.

Note: The Retainer and Chisels used should be checked before use for signs of damage or wear. Replace with new parts as needed.

PREPARATION FOR USE

PROPER USE OF THE TOOL

Your new Air Hammer is designed for chipping, riveting and scaling metal and stone. Use only approved accessories with the air hammer. Do not use the tool for any other purpose than that specified without consulting the manufacturer or the manufacturer's authorized supplier. To do so may be dangerous. Never attempt to modify the tool for other uses.

WORK STATIONS

Your air hammer should only be used as a hand operated tool. It is always recommended that the tool is used when standing with solid footing. It can be used in other positions but before any such use, the operator must be in a secure position having a firm grip and footing.

PUTTING INTO SERVICE

AIR SUPPLY

⚠WARNING: Use a clean lubricated air supply that will give a measured air pressure at the tool of 90 psi/6.2 bar when the tool is running with the trigger fully depressed.

Use recommended hose size. It is recommended that the tool is connected to the air supply as shown in **figure A** on page 7 . Do not connect the tool to the air line system without incorporating an easy to reach and operate air shut off valve. The air supply should be lubricated. It is strongly recommended that an air filter, regulator, **lubricator (FRL)** is used as shown in **figure A** on page 7 as this will supply clean, lubricated air at the correct pressure to the tool. Details of such equipment can be obtained from your supplier. If such equipment is not used then the tool should be lubricated by shutting off the air supply to the tool and then depressurizing the line by pressing the trigger on the tool. Disconnect from your supplier.

PUTTING INTO SERVICE

If such equipment is not used then the tool should be lubricated by shutting off the air supply to the tool and then depressurizing the line by pressing the trigger on the tool. Disconnect the air line and pour into the air inlet 1 teaspoon (5cc.) of a suitable pneumatic motor lubricating oil, preferably incorporating a rust inhibitor. Reconnect tool to air supply and run tool slowly for a few seconds to allow air to circulate the oil.

Lubricate tool daily if used frequently, or when it starts to slow or lose power.

USING AN AIR CHISEL HAMMER

▲WARNING:

- 1) Read all instructions before using this tool. All operators must be fully trained in its use and aware of these safety rules.
- 2) Do not exceed the maximum working air pressure of 90 psi/6.2 bar.
- 3) Use personal safety equipment.
- 4) Use only compressed air at the recommended conditions.
- 5) If the tool appears to malfunction, remove from use immediately and arrange for service and repair.
- 6) If the tool is used with a balancer or other support device, ensure that it is fixed securely.
- 7) Always keep hands away from the working attachment fitted to the tool.
- 8) The tool is not electrically insulated. Never use the tool if there is any chance of it coming into contact with live electricity.
- 9) When using the tool, always adopt a firm footing and/or position and grip the tool firmly to counteract any forces or reaction forces that may be generated while using the tool.
- 10) Use only genuine Bostitch spare parts or parts which perform equivalently. Do not make temporary or permanent repairs with unauthorized parts.
- 11) Do not lock, tape, wire, etc. the on/off trigger in the run position. The trigger must always be free to return to the "off" position when it is released.
- 12) Always shut off the air supply to the tool and depress the trigger to release air from the feed hose before fitting, adjusting or removing the working attachment.
- 13) Check hoses and fittings regularly for wear. Replace if necessary. Do not carry the tool by its hose. Ensure the hand is removed from the on/off trigger when carrying the tool with the air supply connected.
- 14) Take care against entanglement of moving tool parts with clothing, ties, hair, cleaning rags, etc. This will cause the body to be drawn towards the tool and can be very dangerous.
- 15) It is expected that users will adopt safe working practices and observe all relevant legal requirements when installing, using or maintaining the tool.
- 16) Only install the tool when an easily accessible and easily operable on/off switch is incorporated in the air supply.
- 17) Take care that the tool exhaust air does not cause problems or blow onto another person.
- 18) Never lay a tool down unless the working attachment has stopped moving.
- 19) Chisels that are worn or blunt at the cutting edge or shank should not be used as such conditions promote tool breakage, reduce efficiency and increase vibration. A chisel which breaks can cause injury by creating unexpected movement.
- 20) When chipping or scaling in potentially explosive environment, use spark resistant chisels (usually made of beryllium copper). Consult the tool manufacturer before using tool in this manner.
- 21) Do not store chisels at 32°F (0°C) or lower temperatures. Freezing temperatures can make hardened steels brittle, which can cause breakage and lead to injury.
- 22) Do not start tool until steel/chisel/needles are in contact with the working surface. Do not run tool unless retainer is fitted.
- 23) Do not over reach. Keep proper footing and balance at all times.
- 24) Do not force the tool but allow it to cut.
- 25) When possible secure work with clamps or vice so both hands are free to operate the tool.
- 26) Use correct size of chisel shank to match the tool.
- 27) Chisels and chisel spring retainers should be kept in good condition and replaced if worn or damaged.

PRE-START CHECKLIST

- Drain water from air compressor tank and condensation from air lines. (Please refer to air compressor's operation manual.)
- Lubricate the tool. (Please refer to the "Maintenance" section in the manual.)
- Disconnect the air supply from the tool before performing any work on the Air Hammer.

⚠WARNING: Risk of unsafe operation. Firmly grasp air hose with hand when installing or disconnecting to prevent hose whip.

⚠WARNING: Risk of bursting. Too much air pressure causes a hazardous risk of bursting. Check the manufacturer's maximum pressure rating for air tools and accessories. The regulator output pressure must never exceed the maximum pressure rating.

CHISEL ASSEMBLY

NOTE: Spring retainers and chisels used should be checked before use for signs of damage and/or wear. Replace with new parts promptly, as needed.

- Slide the **spring retainer (G)** over the **chisel (J)**.

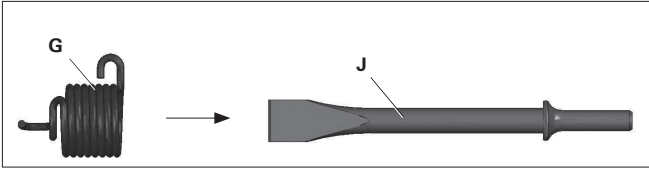

OPERATING PROCEDURES

START-UP (FIG. 1, PG.3)

- Connect tool to air hose of recommended size.
- Turn on the air compressor and allow the air tank to be filled.
- Set the air compressor regulator to 90 PSI. This air tool operates at a maximum of 90 PSI air pressure.
- Depress the trigger to start operating the tool.

SHUT-DOWN (FIG. 1, PG. 3)

- Release the trigger in order to stop the tool.
- When job is completed, turn off the air compressor and store the air tool after lubrication.
- When changing chisels, always disconnect air supply to avoid injuries.

OPERATING INSTRUCTIONS

- Select chisel/attachment to perform the work task and ensure that the chisel retainer is securely fitted. Do not use tool without retainer spring retainer securely fitted.
- While firmly gripping the tool with the right hand, grasp the barrel with the left hand. The tool's power is controlled by the pressure exerted on the trigger.
- Always ensure that the tool is in contact with the work piece before pressing the trigger. Running the tool free will reduce tool life by placing unnecessarily high loads on the retainer spring and cylinder.

MAINTENANCE

LUBRICATION

Air tools require lubrication throughout the lifetime of the tools. The air motor and bearing uses compressed air to power the tool. The compressed air contains moisture that will rust the air motor and other parts in side of the tools, therefore lubrication is required daily. Failure to lubricate the air tool properly will dramatically shorten the life of the tool and will void the warranty

⚠WARNING: This air tool requires lubrication **BEFORE** initial use, also before and after each additional use.

INTRODUCCIÓN

- Mango moldeado que reduce el cansancio y es cómodo
- Velocidad libre de 3,500 impactos por minuto
- Usa cinceles de vástago de 0.401 pul.
- Presión de funcionamiento máxima: 90 psi
- Piezas templadas para mayor duración
- Cilindro más largo para producir mayor potencia

ÍNDICE

Garantía Limitada De 3 Años	13
Componentes De La Herramienta, Especificaciones De La Herramienta	14
Definiciones: Normas de seguridad, Instrucciones de seguridad importantes.....	15
Advertencia.....	16-17
Alimentación de aire y conexiones, instalación, Reglas de seguridad para herramientas neumáticas.....	18
Uso de una herramienta de impacto.....	19
Preparación para el uso.....	20
Mantenimiento.....	21

IMPORTANT

Por favor asegúrese de que la persona que va a usar este equipo lea cuidadosamente y comprenda estas instrucciones antes de operarlo.

GARANTÍA LIMITADA DE 3 AÑOS

Stanley garantiza este producto al comprador original durante un período de **TRES (3) AÑOS** contra deficiencias en material y mano de obra. Esta **GARANTÍA LIMITADA** no cubre productos que sean usados impropriamente, abusados, alterados o reparados. Los productos deficientes serán reemplazados o reparados a la opción de Stanley. Por favor llame al teléfono 1-800-505-4648 para obtener mayor información o instrucciones de retorno.

ESTA GARANTÍA LIMITADA ES OTORGADA EN LUGAR DE TODAS LAS DEMÁS, INCLUYENDO GARANTÍA IMPLÍCITA DE COMERCIABILIDAD O APTITUD PARA UN PROPÓSITO EN PARTICULAR Y EXCLUYE TODOS LOS DAÑOS INCIDENTALES O CONSECUENTES. Algunos estados no permiten limitaciones con relación a cuanto dura una garantía implícita, o la exclusión o la limitación de daños incidentales o consecuentes, de modo que estas limitaciones pueda que no le apliquen a usted. Esta **GARANTÍA LIMITADA** le otorga derechos legales específicos los cuales pueden variar de estado a estado.

NORMAS DE SEGURIDAD - DEFINICIONES

Este manual contiene información que es importante que usted lea y la comprenda. Esta información está relacionada con **SU SEGURIDAD** y **EVITAR PROBLEMAS CON EL EQUIPO**. Para ayudarle a reconocer esta información, use los símbolos mostrados abajo. Por favor lea el manual y préstele atención a esas secciones.

SEGURIDAD y EVITAR PROBLEMAS CON EL EQUIPO. Para ayudarle a reconocer esta información, use los símbolos mostrados abajo. Por favor lea el manual y préstele atención a esas secciones.	
▲ PELIGRO Indica una situación inminentemente peligrosa que, si no es evitada, podrá dar como resultado la muerte o lesiones graves.	▲ PRECAUCIÓN Indica una situación potencialmente peligrosa que, si no es evitada, podrá resultar en heridas corporales menores o moderadas.
▲ ADVERTENCIA: Indica una situación potencialmente peligrosa que, si no es evitada, podrá resultar en la muerte o en lesiones graves.	AVISO Usada sin el símbolo de alerta de seguridad indica una situación potencialmente peligrosa que, si no es evitada, podrá resultar en daños a la propiedad.

COMPONENTES DE LA HERRAMIENTA

FIG.1



ESPECIFICACIONES DE LA HERRAMIENTA

Todas las dimensiones están en pulgadas a menos que se especifique lo contrario.

	BTMT72394
Descripción	Martillo Neumático de Cincel
Promedio de consumo de aire	3.7 CFM Uso al 100%
Golpes por minuto	3.500
Carrera	1-5/8 pul.
Máxima presión de trabajo	90 lbs./pul. ² (PSI)
Entrada de aire	1/4 pul.
Tamaño de manguera recomendado	3/8 pul.
Peso	3.2 lbs.

Definiciones: Normas de seguridad

Las siguientes definiciones describen el nivel de gravedad de cada advertencia. Lea el manual y preste atención a estos símbolos.

▲ PELIGRO: indica una situación de peligro inminente que, si no se evita, **provocará la muerte o lesiones graves.**

▲ ADVERTENCIA: Indica una situación de peligro potencial que, si no se evita, **podría provocar la muerte o lesiones graves.**

▲ ATENCIÓN: Indica una situación de peligro potencial que, si no se evita, **puede provocar lesiones leves o moderadas.**

ATENCIÓN: Utilizado sin el símbolo de alerta de seguridad indica una situación de peligro potencial que, si no se evita, **puede provocar daños en la propiedad.**

INSTRUCCIONES DE SEGURIDAD IMPORTANTES

▲ ADVERTENCIA: Algunas partículas originadas al lijar, aserrar, amolar, taladrar y realizar otras actividades de construcción contienen productos químicos reconocidos por el Estado de California como causantes de cáncer, defectos de nacimiento u otros problemas reproductivos. Algunos ejemplos de estos productos químicos son:

- el plomo de las pinturas de base plomo
- la sílice cristalina de ladrillos, cemento y otros productos de mampostería,
- el arsénico y cromo de madera con tratamiento químico.

El riesgo derivado de estas exposiciones varía según la frecuencia con la que se realice este tipo de trabajo. Para reducir la exposición a estos productos químicos: trabaje en áreas bien ventiladas y con equipos de seguridad aprobados, use siempre mascarilla facial o de respiración adecuada y aprobada por OSHA/MSHA/NIOSH cuando use este tipo de herramientas.

Cuando se utilizan herramientas neumáticas, siempre se deben respetar las precauciones de seguridad para reducir el riesgo de lesiones personales.

▲ ADVERTENCIA:

Este producto contiene sustancias químicas, incluido el plomo, reconocidas por el Estado de California como causantes de cáncer, defectos de nacimiento u otros problemas reproductivos. Lávese las manos después de utilizarlo.

GUARDE ESTAS INSTRUCCIONES

▲ ADVERTENCIA:



La operación o el mantenimiento inapropiados de este producto podrán resultar en Lesiones graves y daños a la propiedad. Lea y comprenda todas las advertencias e Instrucciones de operación

antes de usar este equipo. Cuando use herramientas neumáticas, se deberán seguir las precauciones de seguridad básicas para reducir el riesgo de heridas Personales.

▲ ADVERTENCIA:



Lea y comprenda este manual de instrucciones y los rótulos en la herramienta antes de instalarla, operarla o darle servicio a esta herramienta. Mantenga estas instrucciones en un lugar seguro y accesible.



Tanto el operador como las demás personas deben llevar puestas gafas de seguridad con protectores laterales que cumplan con la norma ANSI Z87.1 CAN/CSA Z94.3.



Los operadores y otros en el área deberán usar protección para los oídos.



Graissez tous les jours pour un rendement optimal.

▲ ADVERTENCIA:

- Evite el uso prolongado: el movimiento repetitivo o la exposición a la vibración podrán ser dañinos para sus manos o brazos. Utilice guantes para proporcionar protección adicional, tome descansos frecuentes y limite el tiempo de uso diario.
- No use oxígeno o gases reactivos; podrá ocurrir una explosión.
- No exceda una presión de aire de 90 lbs./pul.² (PSI).
- Lea cuidadosamente todos los manuales incluidos con este producto. Familiarícese completamente con los controles y con el uso apropiado del equipo.
- Sólo personas bien familiarizadas con estas reglas de operación seguras se les deberá permitir el uso de la herramienta neumática.
- No exceda ninguna capacidad de presión de ningún componente en el sistema.
- Desconecte la herramienta neumática de la fuente de aire antes de cambiar de herramienta o aditamento y mientras no está operando.
- Siempre use gafas de seguridad y protección para los oídos durante la operación. Siempre use gafas de seguridad aprobadas con protector de cara. Siempre use protección para los oídos aprobada.
- No use ropas sueltas o atavío que contenga cintas o corbatas sueltas, etc. los cuales se podrán enredar con las piezas en movimiento de la herramienta y resultar en heridas corporales serias.
- No use joyas, relojes, identificaciones, brazaletes, collares, etc. cuando opere esta herramienta, ellos se podrán enredar con las piezas en movimiento de la herramienta y resultar en lesiones graves.
- No oprima el gatillo cuando esté conectando la manguera de alimentación de aire.
- Utilice siempre accesorios diseñados para ser utilizados con herramientas de impacto neumáticas.
- No use accesorios dañados o desgastados.

▲ ADVERTENCIA:

- **NO USE** dados de herramientas manuales.

▲ ADVERTENCIA:

- **IL NE FAUT JAMAIS** utiliser les douilles des outils à main.
- Il ne faut jamais déclencher l'outil lorsqu'il n'est pas appliqué contre un objet. Les accessoires doivent être bien ancrés. Les accessoires lâches peuvent causer des blessures graves.
- Protégez les conduits d'air des dommages et des perforations.
- Il ne faut jamais pointer l'outil pneumatique vers soi ou autrui. Des blessures graves peuvent survenir.
- Vérifiez les boyaux d'air en cas d'usure ou de détérioration avant chaque emploi. S'assurer que tous les raccords sont bien branchés.
- S'assurer que les boulons, écrous et vis sont bien serrés et que l'équipement est en bon état.
- Ne jamais placer ses mains près d'une pièce mobile ou en dessous.



ADVERTENCIA:

RIESGO DE INCENDIO O EXPLOSIÓN

¿QUÉ PUEDE SUCEDER?

- Herramientas abrasivas tales como lijadoras y esmeriles, herramientas rotativas como taladros, y herramientas de impacto como llaves, martillos y sierras recíprocas son capaces de generar chispas las cuales pueden resultar en la ignición de materiales inflamables.
- Exceder la presión nominal máxima de los accesorios de las herramientas puede causar una explosión y ocasionar serias lesiones.

CÓMO EVITARLO

- Nunca opere herramientas cerca de sustancias inflamables como gasolina, nafta, disolventes de limpieza, etc.
- Trabaje en una área limpia y bien ventilada libre de materiales combustibles.
- Nunca use oxígeno, dióxido de carbono u otro gas embotellado como fuente de energía para las herramientas neumáticas.
- Use aire comprimido regulado a la presión máxima o por debajo de la clasificación de presión de cualquier accesorio.



ADVERTENCIA:

RIESGO RESPIRATORIO (asfixia)

¿QUÉ PUEDE SUCEDER?

- Herramientas abrasivas, tales como esmeriles, lijadoras y herramientas de corte, generan polvo y materiales abrasivos los cuales pueden ser dañinos para los pulmones humanos y el sistema respiratorio.
- Algunos materiales tales como adhesivos y brea, contienen químicos cuyos vapores pueden causar lesiones graves bajo exposición prolongada.

CÓMO EVITARLO

- Cuando use tales herramientas, siempre use una máscara o respirador que le quede justo y que sea aprobado por la MSHA/NIOSH.
- Siempre trabaje en una área limpia, seca y bien ventilada.



ADVERTENCIA:

RIESGO DE PERDIDA AUDITIVA

¿QUÉ PUEDE SUCEDER?

- La exposición prolongada al ruido producido por el funcionamiento de las herramientas neumáticas puede causar una pérdida permanente de la audición.

CÓMO EVITARLO

- Utilice siempre protección auditiva de acuerdo con la norma ANSI (S3.19).



ADVERTENCIA:

RIESGO DE LESIONES

¿QUÉ PUEDE SUCEDER?

- Las herramientas desatendidas, o con la manguera conectada pueden ser activadas por personas no autorizadas conduciendo a lesiones o a lesionar a otros.
- Las herramientas neumáticas pueden despedir objetos flojos u otros materiales en el área de trabajo.
- Las herramientas neumáticas pueden activarse accidentalmente durante operaciones de mantenimiento o cambios en la herramienta.

CÓMO EVITARLO

- Extraiga la manguera de aire cuando no se utilice la herramienta y guarde la herramienta en un lugar seguro lejos del alcance de los niños o usuarios no capacitados para utilizarla.
- Use sólo las piezas, los sujetadores y los accesorios recomendados por el fabricante.
- Mantenga el área de trabajo limpia y sin obstrucciones.
- Mantenga a los niños y otros alejados del área de trabajo mientras opera la herramienta.
- Mantenga el área bien alumbrada.
- Extraiga la manguera de aire para lubricar, añadir o reemplazar los casquillos.
- Nunca transporte la herramienta por la manguera.
- Evite una arrancada accidental. No transporte una herramienta conectada con el dedo en el gatillo.
- El servicio de reparación deberá ser efectuado sólo por un representante de servicio autorizado.
- Extraiga la llave y las llaves de ajuste antes de encender la herramienta.
- **NO** utilice las boquillas de inflado para eliminar el polvo.
- Use abrazaderas u otros dispositivos para evitar el movimiento.
- No opere la herramienta mientras esté bajo la influencia de drogas o alcohol.
- No se estire demasiado. Mantenga los pies sobre el piso y el balance en todo momento.
- Mantenga los mangos secos, limpios y libres de aceite y grasa.
- Manténgase alerta. Vigile lo que está haciendo. Use el sentido común. No opere la herramienta cuando esté cansado.



ADVERTENCIA: RIESGO DE LESIONES (continuación)

¿QUÉ PUEDE SUCCEDER?

- Una herramienta o los accesorios que no reciban un mantenimiento adecuado pueden causar serias lesiones.
- Existen riesgos de que la herramienta estalle si está dañada.

CÓMO EVITARLO

- Mantenga la herramienta bien cuidada.
- Revise la desalineación o el atoramiento de piezas en movimiento, ruptura de piezas y cualquier otra condición que pueda afectar el funcionamiento de la herramienta. Si la herramienta está dañada, envíela a reparación antes de utilizarla.



ADVERTENCIA: RIESGO DE HERIDAS EN LOS OJOS O CABEZA

¿QUÉ PUEDE SUCCEDER?

- Los equipos motorizados neumáticos y las herramientas motorizadas son capaces de propulsar materiales como astillas, viruta de sierra, y otros desperdicios a alta velocidad, lo que puede resultar en heridas serias en los ojos.
- El aire comprimido puede ser peligroso. El chorro de aire puede causar heridas a los tejidos blandos tales como los ojos, oídos, etc. Las partículas u objetos propulsados por un chorro de aire pueden causar heridas.
- Los accesorios de la herramienta se pueden aflojar o romper y volar en pedazos impulsando partículas al operador u otros en el área de trabajo.

CÓMO EVITARLO

- Utilice siempre gafas de seguridad con protectores laterales que cumplan con la norma ANSI Z87.1 CAN/CSA Z94.3.
- Nunca deje desatendida una herramienta en operación. Desconecte la manguera de aire cuando la herramienta no esté siendo usada.
- Para protección adicional use un protector de cara además de las gafas de seguridad.
- Compruebe que los accesorios estén firmemente ensamblados.



ADVERTENCIA: RIESGO DE DESCARGA ELÉCTRICA

¿QUÉ PUEDE SUCCEDER?

- Esta herramienta no incluye una superficie de agarre aislada. El contacto con un cable cargado también cargará las piezas metálicas expuestas de la herramienta, lo que puede ocasionar una electrocución o la muerte.

CÓMO EVITARLO

- Evite el contacto del cuerpo con superficies conectadas a tierra, tales como caños, radiadores y refrigeradores. Existe un riesgo de descarga eléctrica mayor si su cuerpo está en contacto con tierra.
- Investigue exhaustivamente la pieza de trabajo en busca de cableados ocultos antes de realizar el trabajo.



ADVERTENCIA: RIESGO DE CORTADAS O QUEMADURAS

¿QUÉ PUEDE SUCCEDER?

- Las herramientas que cortan, cizallan, perforan, cincelan, etc., son capaces de causar lesiones graves.

CÓMO EVITARLO

- Mantenga la pieza de trabajo alejada de las manos y del cuerpo.



ADVERTENCIA: RIESGO DE ENREDO

¿QUÉ PUEDE SUCCEDER?

- Las herramientas que contienen elementos móviles, o propulsan otras herramientas móviles, tales como discos de esmeril, discos de lijado, etc., se pueden enredar en el pelo, la ropa, las joyas y otros objetos sueltos, resultando en lesiones severas.

CÓMO EVITARLO

- Nunca use ropas sueltas, o atavíos que contengan cintas o corbatas sueltas, etc. los cuales se podrán enredar con las piezas en movimiento de la herramienta.
- Quite cualquier joya, reloj, identificación, brazaletes, collar, etc., que se pueda enredar con la herramienta.
- Mantenga las manos alejadas de las piezas en movimiento. Amárrse o cúbrase el pelo suelto.
- Siempre use ropa que ajuste apropiadamente y otros equipos de seguridad cuando use esta herramienta.

ALIMENTACIÓN DE AIRE Y CONEXIONES

⚠ ADVERTENCIA:

- No use oxígeno, gases combustibles o gases embotellados como fuente de potencia para esta herramienta ya que la herramienta puede explotar, posiblemente causando lesiones.
- No use fuentes de alimentación que puedan potencialmente exceder las 200 P.S.I.G. ya que la herramienta se podrá estallar, causando posiblemente heridas.
- El conector de la herramienta no deberá mantener la presión cuando el suministro de aire es desconectado. Si se usa un acople equivocado, la herramienta podrá quedarse cargada con aire después de desconectar y así será capaz de operar después de que la manguera de aire ha sido desconectada causando posiblemente lesiones.
- Siempre desconecte el suministro de aire: 1) Antes de efectuar ajustes, 2) Cuando le preste servicio a la herramienta, 3) Cuando la herramienta no esté siendo usada, 4) Cuando se mueva hacia otra área de trabajo, ya que puede ocurrir activación accidental, posiblemente causando heridas.

ALIMENTACIÓN DE AIRE Y CONEXIONES

INSTRUCCIONES ADICIONALES DE SEGURIDAD PARA EL MARTILLO CON CINCEL

⚠ ADVERTENCIA:

- Utilice solo cinceles, raspadores u otros accesorios adecuados para uso con herramientas de impacto.
- No utilice la herramienta sin el resorte de retención fijado firmemente en el accesorio.
- No haga funcionar la herramienta delante de materiales o vapores inflamables. La herramienta puede producir chispas.
- No realice cortes en áreas que puedan contener tuberías o cableado eléctrico.

CONSERVE ESTAS INSTRUCCIONES PARA FUTURAS CONSULTAS

INSTALACIÓN

SUMINISTRO DE AIRE

La conexión recomendada se muestra en la **figura A**. Las herramientas neumáticas operan sobre un amplio margen de presiones de aire. Para obtener la máxima eficiencia y mayor vida útil de la herramienta, la presión del aire suministrado a estas herramientas **NO** debe exceder la PSI de servicio especificada en la herramienta durante su funcionamiento. El uso de una presión más alta de la capacidad nominal de la herramienta causará un desgaste más rápido reduciendo drásticamente la vida de la herramienta. Una presión de aire más alta también causará una condición insegura y una explosión. El diámetro interior de la manguera deberá ser aumentado para compensar por una manguera inusualmente larga (más de 7,62 m o sea 25 pies). El diámetro mínimo de la manguera deberá ser de 3/8" de D. I. y los conectores deben tener el mismo diámetro interno. El uso de lubricadores de manguera de aire y de filtros de aire en línea es recomendado para evitar que agua en la manguera dañe la herramienta. Drene diariamente el tanque de aire.

Limpie el cedazo del filtro de entrada de aire por lo menos una vez por semana para remover la mugre acumulada u otras cosas que puedan restringir el flujo de aire. La entrada de aire de la herramienta usada para conectar una fuente de aire tiene una rosca estándar americana de 1/4" NPT.

REGLAS DE SEGURIDAD PARA HERRAMIENTAS NEUMÁTICAS

- 1) Inspeccione las mangueras de aire para ver si están rajadas o tienen otros problemas. Reemplace la manguera si está desgastada.
- 2) Nunca apunte una manguera de aire hacia otra persona.
- 3) Desconecte la herramienta cuando no esté siendo usada, antes de prestarle servicio o cambiar de accesorio.
- 4) Use las mangueras y conectores apropiados. Nunca use acopladores de cambio rápido en la herramienta. En cambio, adicione una manguera y un acoplador entre la herramienta y la fuente de aire.

FIGURE A



ILUSTRACIÓN DE LAS PIEZAS

1. Desconecte la fuente de aire de la herramienta antes de trabajar en el martillo neumático.



2. Coloque el cincel por el centro del resorte de retención.

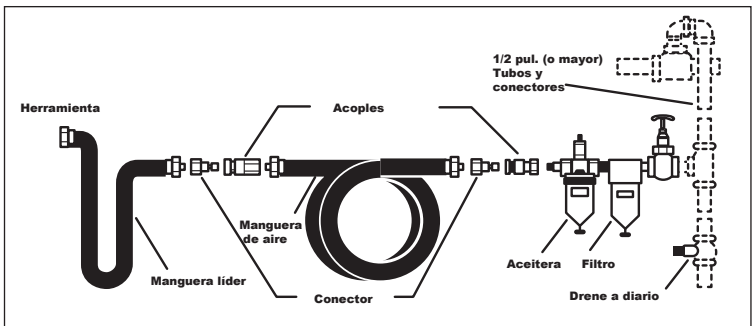
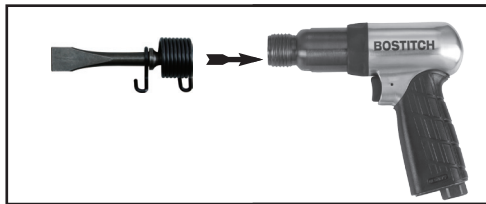

3. Inserte el vástago del cincel dentro del cilindro del martillo neumático.

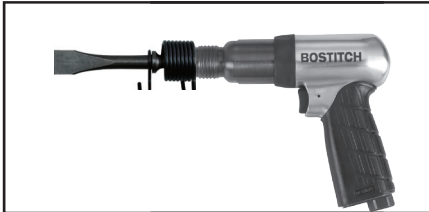

4. Empuje para iniciar y atornille el retenedor en los hilos de roscas de la nariz del martillo neumático hasta que quede completamente instalado.

Nota: El retenedor y el cincel usados deberán ser revisados antes de usarlos para ver si tienen señales de daños o desgaste. Reemplácelos usando piezas nuevas como sea necesario.

PREPARACIÓN PARA EL USO

USO APROPIADO DE LA HERRAMIENTA

Su nuevo martillo neumático con cincel está diseñado para desbarbar, roblonar y bordear metal y piedra. Utilice sólo accesorios aprobados con el martillo neumático. No utilice la herramienta para otro fin que no sea el especificado sin consultar al fabricante o al proveedor autorizado del fabricante. Esto puede ser peligroso. Nunca intente modificar la herramienta para otros usos.

ESTACIONES DE TRABAJO

Su martillo neumático con cincel debe ser utilizado solo como una herramienta manual. It is always recommended that the tool is used when standing with solid footing. It can be used in other positions but before any such use, the operator must be in a secure position having a firm grip and footing and be aware that when loosening fasteners the tool can move quite quickly away from the fastener being undone. An allowance must always be made for this rearward movement so as to avoid the possibility of hand/arm/body entrapment.

PUESTA EN SERVICIO

SUMINISTRO DE AIRE

⚠ ADVERTENCIA: Use una fuente de aire limpio y lubricado que proporcione una presión de aire medida en la herramienta de 90 lbs./pul.² (6,2 bar) cuando la herramienta esté funcionando con el gatillo completamente oprimido.

Utilice el tamaño de manguera recomendado. Se recomienda conectar la manguera al suministro de aire como se muestra en la **figura A** en la página 17. No conecte la herramienta al sistema de la tubería de aire sin incorporar una válvula de cierre de aire de fácil alcance y operación.

PUESTA EN SERVICIO

Se debe lubricar el suministro de aire. Se recomienda encarecidamente que utilice un lubricador y regulador de filtro de aire, como se muestra en la **figura A** en la página 17, ya que este permitirá proporcionar aire limpio y lubricado a la presión correcta en la herramienta. Se recomienda energícamente que se use un filtro de aire, regulador, **lubricador (FRL)** tal como se muestra en la **Figura A**, ya que esto le suministrará a la herramienta aire limpio y lubricado a la presión correcta. Los detalles de este equipo pueden ser obtenidos donde su proveedor. Si no se usa tal equipo, entonces la herramienta deberá ser lubricada desconectando la fuente de aire de la herramienta y despresurizando el conducto oprimiendo el gatillo de la herramienta. Desconecte la tubería de aire y vierta 1 cucharada (5 cc.) de aceite lubricante para motor neumático adecuado en la entrada de aire, que incorpore preferentemente un inhibidor de óxido. Conecte la fuente de aire en la herramienta y opérela lentamente por unos segundos para que el aceite circule. Lubrique la herramienta diariamente si es usada frecuentemente, o cuando comience a perder velocidad o potencia.

USO DE UNA MARTILLO NEUMÁTICO DE CINCEL

⚠ ADVERTENCIA:

- 1) Lea todas las instrucciones antes de usar esta herramienta. Todos los operadores deberán ser entrenados completamente en su uso y estar informados sobre estas reglas de seguridad.
- 2) No exceda la máxima presión de aire de trabajo de 90 lbs./pul.² (6,2 bar).
- 3) Use equipos de seguridad personales.
- 4) Use únicamente aire comprimido en las condiciones recomendadas.
- 5) Si parece que la herramienta funciona mal, retírela de servicio y haga los arreglos necesarios para repararla.
- 6) Si la herramienta es usada con un balanceador u otro dispositivo de soporte, asegúrese de que esté seguramente sujetado.
- 7) Mantenga siempre sus manos alejadas del accesorio de trabajo instalado en la herramienta.
- 8) Esta herramienta no está aislada eléctricamente. Nunca use la herramienta si hay alguna probabilidad de que entre en contacto con la electricidad.
- 9) Cuando use la herramienta, siempre adopte una posición de pies firmes y agarre firmemente la herramienta para contrarrestar cualquier fuerza o fuerzas de reacción que puedan ser generadas al usar la herramienta.
- 10) Utilice solo piezas de repuesto Dewalt o piezas que presten un servicio equivalente. No realice arreglos temporales o permanentes con partes no autorizadas.
- 11) No trabaje, pegue con cinta adhesiva, amarre con alambre el gatillo en la posición de marcha. El gatillo siempre deberá estar libre para regresar a la posición de "apagado" al ser soltado.
- 12) Siempre cierre la fuente de aire de la herramienta y oprima el gatillo para aliviar el aire de la manguera de alimentación antes de ajustar o remover el accesorio de trabajo.
- 13) Revise regularmente las mangueras y conectores para ver si están desgastados. Reemplácelos si es necesario. No transporte la herramienta agarrándola por la manguera. Asegúrese de retirar su mano del gatillo cuando transporte la herramienta con la fuente de aire conectada.
- 14) Tenga cuidado de no enredar ninguna pieza de la herramienta en la ropa, corbata, cabello, trapos de limpieza, etc. Esto causará que el cuerpo sea atraído hacia la herramienta lo cual puede ser muy peligroso.
- 15) Se espera que los usuarios adopten prácticas de trabajo seguras y observen todos los requisitos iguales relevantes al instalar, usar o darle mantenimiento a la herramienta.
- 16) Sólo instale la herramienta cuando tenga un interruptor de encendido/apagado fácilmente accesible y operable en la fuente de aire.
- 17) Tenga cuidado para que el escape de aire de la herramienta no cause problemas o sople en dirección a otra persona.
- 18) Nunca requete la herramienta a menos que el accesorio de trabajo haya dejado de moverse.
- 19) No se deben utilizar los cinceles desgastados o desafilados en el borde de corte o en el vástago ya que tales condiciones inducen a la rotura de la herramienta, reducen su eficiencia y aumentan la vibración. Un cincel que se rompe puede causar lesiones al crear un movimiento inesperado.
- 20) Cuando se corta o pica material en un entorno potencialmente explosivo, utilice cinceles resistentes a las chispas (generalmente hechos de cobre de berilio). Consulte al fabricante de la herramienta antes de utilizar la herramienta de esta manera.
- 21) No guarde los cinceles a temperaturas inferiores a 0 °C (32 °F). Las temperaturas bajo cero pueden hacer que el acero endurecido se quiebre, lo que puede causar una ruptura y ocasionar heridas.
- 22) No encienda la herramienta hasta que las agujas/el cincel/el acero estén en contacto con la superficie de trabajo. No haga funcionar la herramienta a menos que se haya colocado el resorte de retención.
- 23) No exceda el alcance. Mantenga siempre una posición segura y buen equilibrio.
- 24) No fuerce la herramienta, pero permita que corte.
- 25) Siempre que sea posible, fije el trabajo con abrazaderas o pinzas de sujeción para que ambas manos queden libres para operar la herramienta.
- 26) Utilice el tamaño de vástago de cincel adecuado para que coincida con la herramienta.
- 27) Los cinceles y los retenedores de resortes del cincel deben mantenerse en buenas condiciones o deben reemplazarse si están desgastados o dañados.

LISTA DE COMPROBACIONES PREVIAS

- Drene el agua del tanque del compresor de aire y la condensación de las mangueras de aire. (Por favor consulte el manual de operación del compresor).
- Lubrique la herramienta
- Desconecte la herramienta del suministro de aire antes de realizar cualquier trabajo en el martillo neumático.

⚠ ADVERTENCIA: Riesgo de operación insegura. Sostenga la manguera firmemente con las manos al instalarla o desconectarla para evitar la desconexión repentina de la manguera.

⚠ ADVERTENCIA: Riesgo de explosión. Demasiada presión de aire produce peligro de estallido. Controle el valor nominal máximo de presión del fabricante para las herramientas y los accesorios neumáticos. La presión de salida del regulador nunca debe exceder el valor máximo de presión.

ENSAMBLE DEL CINCEL

NOTA: Se debe revisar el estado de los retenedores de resortes y los cinceles en busca de signos de daños y/o desgaste antes de utilizar la herramienta. Remplace las piezas averiadas con piezas nuevas de la manera indicada, según sea necesario.

- Deslice el **retenedor de resortes (G)** sobre el **cinzel (J)**.

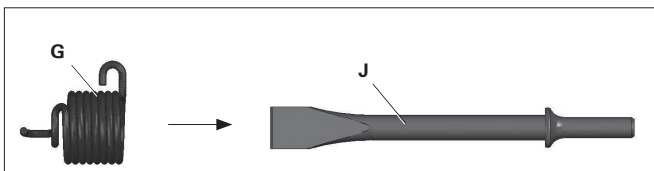

PROCEDIMIENTOS OPERATIVOS

PUESTA EN MARCHA (FIG. 1, PG.13)

- Conecte la herramienta a la manguera de aire de tamaño recomendado.
- Encienda el compresor de aire y permita que el tanque de aire se llene.
- Ajuste el regulador del compresor de aire a 90 PSI. Esta herramienta neumática funciona a una presión de servicio máxima de 90 PSI.
- Presione el gatillo para comenzar a utilizar la herramienta.

APAGADO (FIG. 1, PG.13)

- Libere el gatillo para dejar de utilizar la herramienta.
- Una vez que haya completado el trabajo, apague el compresor y almacene la herramienta neumática después de haberla lubricado.
- Al cambiar los cinceles, desconecte siempre el suministro de aire para evitar lesiones.

INSTRUCCIONES DE USO

- Seleccione el cinzel/accesorio para realizar el trabajo y verifique que el resorte de retención del cinzel esté firmemente ajustado. No utilice la herramienta sin el resorte de retención fijado firmemente.
- Mientras empuña firmemente la herramienta con la mano derecha, agarre el cañón con la mano izquierda. La potencia de la herramienta es controlada por la presión ejercida en el gatillo.
- Compruebe siempre que la herramienta esté en contacto con la pieza de trabajo antes de presionar el gatillo. Si hace funcionar la herramienta sin carga, esto reducirá la vida de la herramienta al colocar cargas altas innecesarias en el resorte de retención y en el cilindro.

MANTENIMIENTO

GRAISSAGE

Les outils pneumatiques doivent être graissés pendant toute la vie des outils. Le moteur pneumatique et les coussinets utilisent l'air comprimé pour actionner l'outil et comme l'humidité de l'air comprimé entraîne la formation de rouille sur le moteur et les pièces intérieures de l'outil, il faut graisser l'outil tous les jours. Tout manquement à graisser les outils correctement réduira fortement la vie de l'outil et annulera la garantie.

⚠ ADVERTENCIA: Il faut graisser l'outil AVANT l'emploi initial, avant et après chaque usage additionnel.

POUR GRAISSER L'OUTIL PNEUMATIQUE À LA MAIN :

1. Débrancher l'outil de la source d'alimentation d'air, placer les entrées d'air vers le haut.
2. Retirer l'accessoire de la prise de l'outil pneumatique, comme les douilles, les ciseaux, etc.
3. Presione el gatillo y coloque alrededor de 1 cucharadita (5 cc.) de aceite para herramienta neumática en la entrada de aire. (Presionar el gatillo ayudará a hacer circular el aceite en el motor.)

Remarque: Utiliser l'huile SAE n°10 si l'huile à outil pneumatique n'est pas disponible.

4. Conecte la herramienta en una fuente de aire, cubra el extremo de escape con una toalla y hágalo funcionar entre 20 y 30 segundos.

⚠ ADVERTENCIA: Gardez hors de la portée des enfants. En cas d'ingestion, ne pas provoquer de vomissement, appelez un médecin immédiatement.

⚠ ADVERTENCIA: L'excédent d'huile dans le moteur est immédiatement expulsé par l'orifice d'échappement. Toujours éloigner l'orifice d'échappement des gens ou objets.

RANGEMENT

Il faut graisser l'outil pneumatique avant de le ranger. Se reporter aux instructions sur le « Graissage » en omettant l'étape 4.

GLOSARIO

CFM: Pies cúbicos por minuto.

PSI: Libras por pulgada cuadrada; una unidad de medida de presión.

SCFM: pies cúbicos estándar por minuto; unidad de medida de suministro de aire.

Certificación de código: Los productos que tienen una o más de las indicaciones siguientes: **UL, CUL, ETL, CETL**, han sido evaluados por los laboratorios de seguridad independientes certificados de **OSHA** y cumplen los estándares de seguridad de Underwriters Laboratories cuya aplicación corresponda.

RPM: Revoluciones por minuto; es una medida de la frecuencia de rotación.

BPM: Golpes por minuto (del inglés, Beats Per Minute).

NPT: Rosca de tubería nacional (del inglés, National Pipe Thread) (rosca cónica); es un estándar de **EE. UU.** para roscas cónicas utilizadas en caños y accesorios roscados.

ID: Diámetro interno

<p>⚠ WARNING FALLS CAN CAUSE SERIOUS INJURIES. DO NOT STEP OR STAND ON THIS AREA.</p>	<p>⚠ ADVERTENCIA LAS CAIDAS PUEDEN CAUSAR LESIONES GRAVES. NO PISAR NI PARARSE EN ESTA AREA.</p>	<p>⚠ AVERTISSEMENT LES CHUTES PEUVENT CAUSER DE GRAVES BLESSURES. NE MARCHEZ PAS ET NE VOUS TENEZ PAS SUR CET EMPLACEMENT.</p>
<p>⚠ WARNING DRAIN TANK DAILY OR AFTER EACH USE. CONDENSATION BUILD-UP MAY CAUSE CORROSION INSIDE TANK RESULTING IN TANK FAILURE. SEE MANUAL FOR INSPECTION PROCEDURES. TO DRAIN TANK OPEN VALVE SLOWLY AND TILT COMPRESSOR TO EMPTY ACCUMULATED WATER.</p>		
<p>⚠ ADVERTENCIA DRENE EL TANQUE A DIARIO O DESPUES DE CADA USO. LA ACUMULACION DE CONDENSACION CONSULTA EL MANUAL PARA CONOCER LOS PROCEDIMIENTOS DE INSPECCION, PARA DRENAR EL TANQUE, ABRA LA VALVULA LENTAMENTE E INCLINE EL COMPRESOR PARA ELIMINAR EL AGUA ACUMULADA.</p>		
<p>⚠ AVERTISSEMENT RÉSERVOIR DE VIDANGE QUOTIDIEN OU APRÈS CHAQUE UTILISATION. L'HABILITAGE DE CONDENSATION PEUT CAUSER LA CORROSION À L'INTERIEUR DU RÉSERVOIR AVANT POUR LE RÉSERVOIR DE VIDANGE LENTEMENT ET AU COMPRESSEUR D'INCLINAISON À L'EAU ACCUMULÉE VIDE.</p>		
<p>⚠ CAUTION HOLD HOSE FIRMLY TO PREVENT HOSE WHIP</p> <p>⚠ ATENCIÓN SOSTENGA LA MANGUERA CON FIRMEZA PARA EVITAR EL GOLPE</p> <p>⚠ ATTENTION TENEZ LE TUYAU FORT POUR EVITER UN A-COUP</p>		
<p>⚠ WARNING INCORRECT USE CAN CAUSE HAZARDS. FOLLOW THESE INSTRUCTIONS: RISK OF BURSTING. MAKE SURE THE COMPRESSOR OUTLET PRESSURE IS SET LOWER THAN THE MAXIMUM OPERATING PRESSURE OF THE SPRAY GUN OR TOOL. BEFORE STARTING THE COMPRESSOR, PULL THE RING ON THE SAFETY VALVE TO MAKE SURE THE VALVE MOVES FREELY. DRAIN WATER FROM TANK AFTER EACH USE. RISK OF FIRE OR EXPLOSION. DO NOT SPRAY A FLAMMABLE OR COMBUSTIBLE LIQUID OR PAINT NEAR SPARKS, FLAMES, PILOT LIGHTS, OR IN A CONFINED AREA. THE SPRAY AREA MUST BE WELL VENTILATED. KEEP COMPRESSOR AT LEAST 20 FEET AWAY FROM SPRAY AREA. DO NOT CARBON ARD OPERATE THE COMPRESSOR OR ANY OTHER ELECTRICAL DEVICE NEAR THE SPRAY AREA. NEVER SMOKING WHEN SPRAYING. USE A MINIMUM OF 25 FEET OF HOSE TO CONNECT A SPRAY GUN TO THE COMPRESSOR. RISK OF PERSONAL INJURY. WEAR ANSI Z87 SAFETY GLASSES. NEVER SPRAY COMPRESSOR AIR OR MATERIAL AT SELF OR OTHERS. DO NOT EXPOSE TO RAIN, STORE INDOORS. READ OWNER'S MANUAL FOR COMPLETE SAFETY, OPERATION, AND REPAIR INSTRUCTIONS. EL USO INCORRECTO PUEDE GENERAR RESGOS. SIGUIR ESTAS INSTRUCCIONES: RESGO DE ESTALLIDO. ASEGURESE QUE LA VALVULA DE SALIDA DE LA COMPRESOR ESTE REGULADA POR DEBAJO DEL MAXIMO DE LA PRESION DE OPERACION DE LA PISTOLA ROCIADORA O HERRAMIENTA. ANTES DE ARRANCAR EL COMPRESOR, PULSE EL ANILLO DE LA VALVULA DE SEGURIDAD PARA ASEGURARSE QUE LA VALVULA SE MUEVE LIBREMENTE. DRENAR EL AGUA DEL TANQUE DESPUES DE CADA USO. RESGO DE FUEGO O EXPLOSION. NO ROCIAR LIQUIDOS NI PINTURAS INFLAMMABLES O COMBUSTIBLES CERCA DE CHISPAS, LLAMAS, LLAMAS DE PILOTO O EN AREAS CERRADAS. EL AREA DE TRABAJO DEBE ESTAR BIEN VENTILADA. MANTENER EL COMPRESOR ALEJADO POR LO MENOS 20 PIES DEL AREA DE PINTURA. NO LLEVAR NI OPERAR EL COMPRESOR NI DISPOSITIVO ELECTRICO CERCA DEL AREA DEL ROCIADO. NUNCA FUMAR EN EL AREA DEL ROCIADO. USAR UNA MANGUERA DE 25 PIES PARA CONECTAR LA PISTOLA AL COMPRESOR. RESGO DE DANOS PERSONALES. USAR CASACA DE SEGURIDAD ANSI Z87. NUNCA APUNTAR EL CHORRO DE AIRE COMPRIENDO O DE MATERIAL QUE SE ESTE ROCIANDO SI SIMISMO A OTRAS PERSONAS. NE RESPALME AIRE COMPRIENDO. REDUCIR LA PRESION A CERO ANTES DE DECONECTAR LA MANGUERA. RESGO DE CHOQUE ELECTRICO. ALTO VOLTAJE. DESCONECTAR LA UNIDAD ANTES DE QUITAR LA CUBIERTA. NO EXPOSER A LUVIA. ALMACENAR EN INTERIORES. PARA SEGURIDAD COMPLETA, OPERACION E INSTRUCCIONES PARA REPARAR, LEER EL MANUAL DEL OPERADOR.</p>		
<p>⚠ AVERTISSEMENT UNE UTILISATION INCORRECTE PEUT ÊTRE DANGEREUSE. SUIVEZ LES INSTRUCTIONS CI-DESSOUS POUR ÊTRE CERTAINEMENT ASSURÉ VOTRE SÉCURITÉ À CHAQUE UTILISATION. RISQUE D'EXPLOSION. NE PAS VAPORISER UN LIQUIDE OU UNE PINTURE INFLAMMABLE OU COMBUSTIBLE PRÈS D'ÉTINCELLES DE FLAMMES, DE VAPORISÉS NI DANS UN ENDROIT D'ÉLECTRICITÉ. NE PAS FUMER PRÈS DE LA ZONE DE TRAVAIL. LA MANGUERE DE 25 PIEDS DOIT ÊTRE UTILISÉE POUR RACONNER LA PISTOLE À VAPORISATEUR AU COMPRESSEUR. RISQUE DE BLESSURES CORPORALES. PORTER DES LUNETTES DE PROTECTION ANSI Z87. NE DIRIGER JAMAIS L'AIR COMPRIMÉ OU DES MATÉRIEL VERS D'AUTRES PERSONES. NE JAMAIS UTILISER DE L'AIR COMPRIMÉ POUR LA RESPIRATION. RÉGLER LA PRESION À ZÉRO AVANT DE DÉCONNECTER LA MANGUERE. RISQUE DE CHOC ÉLECTRIQUE. HAUTE TENSION. DÉCONNECTER L'UNITÉ AVANT DE RETIRER LA COUVERTE. NE PAS EXPOSER À LA PLUIE. REMISEZ-LE À L'INTÉRIEUR. LISEZ LE MANUEL DE L'UTILISATEUR POUR DES INSTRUCTIONS COMPLÈTES CONCERNANT LA SÉCURITÉ, L'UTILISATION ET LES RÉPARATIONS.</p>		

INTRODUCTION

- La poignée moulée en retrait confortable réduit la fatigue
- Vitesse en régime libre de 3 500 coups par minute
- Utilise des burins à queue standard de 0,401 po
- Pression de fonctionnement maximale : 90 psi
- Pièces thermisées pour plus longue vie
- Longueur de baril plus étendue pour puissance accrue

TABLE DES MATIÈRES

Garantie limitée de 3 ans	22
Composants de l'outil,	
Especificacispécifications de l'outil	23
Définitions : lignes directrices en matière de sécurité,	
Directives de sécurité importantes.....	24
Avertissement	25-26
Arrivée d'air et raccords, installation,	
règles de sécurité pour les outils pneumatiques	27
Illustration Des Pièces, Emploi Correct De L'outill.....	28
Utilisation D'une Clé À Chocs.....	29
Procédures De Fonctionnement	30
Entretien	31

IMPORTANT

S'assurer que l'utilisateur de l'outil lit attentivement et comprend ces instructions avant d'utiliser l'outil.

GARANTIE LIMITÉE DE 3 ANS

Stanley garantit ce produit à l'acheteur d'origine pendant une période de **TROIS (3) ANS** contre les défauts de matériaux et de main d'œuvre. Cette **GARANTIE LIMITÉE** ne couvre pas les produits qui ont été mal utilisés, abusés, modifiés ou réparés. Les produits défectueux seront remplacés ou réparés au choix de Stanley. Veuillez appeler le **1-800-505-4648** pour plus de renseignements ou au sujet des instructions de renvoi.

CETTE GARANTIE LIMITÉE EST DONNÉE EN LIEU DE TOUTES AUTRES, Y COMPRIS LES GARANTIES TACITES D'APTITUDE À ÊTRE VENDU ET UTILISÉ À UN BUT PARTICULIER, ET EXCLUT TOUS LES DÉGÂTS SECONDAIRES OU CONSÉQUENTS. Quelques états ne permettent pas de limiter sur la durée de garanties tacites ou sur l'exclusion ou la limitation des dégâts secondaires ou conséquents, donc il se peut que ces limitations ne s'appliquent pas à vous. **Cette GARANTIE LIMITÉE** vous procure des droits spécifiques qui peuvent varier d'un état à l'autre.

DIRECTIVES DE SÉCURITÉ – DÉFINITIONS

Ce manuel contient des informations qu'il est important de connaître et de comprendre. Cette information porte sur **VOTRE SÉCURITÉ** et sur la **PRÉVENTION DES PROBLÈMES D'OUTIL**. Pour vous aider à reconnaître cette information, nous utilisons les symboles ci-dessous. Veuillez lire ce manuel attentivement et accorder une attention particulière à ces paragraphes.

SÉCURITÉ et PRÉVENTION DES PROBLÈMES D'OUTIL Pour vous aider à reconnaître cette information, nous utilisons les symboles ci-dessous. Veuillez lire ce manuel attentivement et accorder une attention particulière à ces paragraphes.	
▲ DANGER Indique une situation dangereuse imminente qui, si elle n'est pas évitée, causera le décès ou une blessure grave.	▲ ATTENTION Indique une situation dangereuse potentielle qui, si elle n'est pas évitée, peut causer une blessure mineure ou modérée.
▲ ATTENTION: Indique une situation dangereuse potentielle qui, si elle n'est pas évitée, pourrait causer le décès ou une blessure grave.	AVIS Utilisé sans le symbole d'alerte de sécurité indique une situation dangereuse potentielle si, si elle n'est pas évitée, peut causer des dommages aux biens.

FIG.1**ESPECIFICACIONES DE L'OUTIL**

Les mesures sont métriques suivies de mesures impériales entre parenthèses.

	BTMT72394
Description	Marteau Burineur Pneumatique
Consommation moyenne d'air	3,7 pi ³ /min Usage à 100 %
Coups par minute	3 500
Course	1 5/8 po
Pression requise en lb/po²	90 PSI
Entrée d'air	6,35 mm (1/4 po)
Taille minimale du tuyau	9,53 mm (3/8 po)
Poids	3,2 lb

Définitions : lignes directrices en matière de sécurité

Les définitions ci-dessous décrivent le niveau de gravité pour chaque symbole. Veuillez lire le mode d'emploi et porter une attention particulière à ces symboles.

⚠ DANGER : Indique une situation dangereuse imminente qui, si elle n'est pas évitée, causera la mort ou des blessures graves.

⚠ AVERTISSEMENT : Indique une situation potentiellement dangereuse qui, si elle n'est pas évitée, pourrait se solder par un décès ou des blessures graves.

⚠ ATTENTION : Indique une situation potentiellement dangereuse qui, si elle n'est pas évitée pourrait se solder par des blessures graves.

ATTENTION : Utilisé sans le symbole d'alerte à la sécurité, indique une situation potentiellement dangereuse qui, si elle n'est pas évitée pourrait se solder par des dommages à la propriété.

DIRECTIVES DE SÉCURITÉ IMPORTANTES

⚠ ATTENTION: Certaines poussières produites par les travaux de ponçage, sciage, meulage, perçage et autres peuvent contenir des produits chimiques pouvant selon l'état de Californie causer le cancer, des anomalies congénitales ou d'autres problèmes liés aux fonctions reproductrices. Voici quelques exemples de ces produits chimiques :

- le plomb contenu dans les peintures à base de plomb;
- la silice cristalline provenant de la brique, du ciment et d'autres produits de maçonnerie;
- l'arsenic et chrome provenant de bois traité chimiquement.

Les risques reliés à l'exposition à ces poussières varient selon la fréquence à laquelle l'utilisateur travaille avec ce type de matériaux. Pour réduire votre exposition à ces produits chimiques : travailler dans un endroit bien ventilé et porter un équipement de sécurité approuvé par l'OSHA/MSHA/NIOSH comme un masque anti-poussières spécialement adapté ou un respirateur lors de l'utilisation de ces outils.

Lors de l'utilisation d'outils pneumatiques, des précautions de base en matière de sécurité doivent être suivies afin de réduire le risque de blessure personnelle.

⚠ ATTENTION:

Ce produit contient des produits chimiques, notamment le plomb, reconnus par l'État de Californie comme étant cancérogènes et pouvant entraîner des anomalies congénitales et d'autres dangers relatifs à la reproduction. Se laver les mains après toute manipulation.

CONSERVER CES INSTRUCTIONS

⚠ ATTENTION:



une mauvaise utilisation ou maintenance de ce produit peut causer des blessures graves Et des dommages sérieux aux biens. Il faut lire et comprendre tous les avertissements et la Notice

d'emploi avant d'utiliser cet équipement. Lorsque vous utilisez des outils pneumatiques, il faut respecter les mesures de sécurité fondamentales pour réduire le risque de blessures.

⚠ ATTENTION:



Il faut lire et comprendre ce guide d'instructions et les étiquettes de l'outil avant d'installer, d'utiliser cet outil ou d'en faire l'entretien. Gardez ces instructions dans un lieu sûr à portée de la main.



Les opérateurs et autres personnes dans la zone de travail doivent porter des lunettes de sécurité avec écrans latéraux approuvées ANSI Z87.1 CAN/CSA Z94.3.



Les utilisateurs et les gens dans la zone de travail doivent porter une protection auditive.



Graissez tous les jours pour un rendement optimal.

⚠ ATTENTION:

- Évitez l'utilisation prolongée : le mouvement répétitif ou l'exposition aux vibrations peuvent être nocifs pour vos mains ou vos bras. Utilisez des gants pour offrir un maximum de protection, prendre des pauses fréquentes et limiter le temps d'utilisation quotidien.
- N'utilisez pas de gaz oxygène ou réactif; une explosion peut survenir.
- Ne pas excéder une pression d'air de 90 psi.
- Il faut lire attentivement tous les livrets inclus avec ce produit. Il faut bien se familiariser avec les commandes et l'emploi correct de l'équipement.
- Seules les personnes qui connaissent bien ces règles de sécurité devraient utiliser l'outil pneumatique.
- Il ne faut pas excéder la pression limite des composantes du système.
- Débrancher l'outil pneumatique de l'arrivée d'air avant de changer les outils ou les accessoires et lorsqu'il n'est pas utilisé.
- Il faut toujours porter des lunettes de protection et une protection auditive durant l'emploi. Il faut toujours porter des lunettes de protection avec écrans latéraux. Il faut toujours porter une protection auditive.
- Il ne faut jamais porter des vêtements amples ou un habillement comportant des attaches ou bretelles lâches, etc. qui pourraient être happées par les pièces mobiles de l'outil et causer des blessures graves.
- Il ne faut pas porter de bijou, montre, identification, bracelet, collier, etc. lorsque vous utilisez l'outil, car ils pourraient être happés par les pièces mobiles de l'outil et causer des blessures graves.
 - Il ne faut pas abaisser la gâchette lorsque vous raccordez l'outil au boyau d'air d'arrivée.
- Toujours utiliser un accessoire conçu pour les outils perceurs pneumatiques.
- Il ne faut jamais utiliser des accessoires endommagés ou usés.

⚠ ATTENTION:

- **IL NE FAUT JAMAIS** utiliser les douilles des outils à main.

⚠ ATTENTION:

- Il ne faut jamais déclencher l'outil lorsqu'il n'est pas appliqué contre un objet. Les accessoires doivent être bien ancrés. Les accessoires lâches peuvent causer des blessures graves.
- Protégez les conduits d'air des dommages et des perforations.
- Il ne faut jamais pointer l'outil pneumatique vers soi ou autrui. Des blessures graves peuvent survenir.
- Vérifiez les boyaux d'air en cas d'usure ou de détérioration avant chaque emploi. S'assurer que tous les raccords sont bien branchés.
- S'assurer que les boulons, écrous et vis sont bien serrés et que l'équipement est en bon état.
- Ne jamais placer ses mains près d'une pièce mobile ou en dessous.



ATTENTION: RISQUE D'EXPLOSION OU D'INCENDIE

CE QUI PEUT SE PRODUIRE

- Les outils abrasifs comme les sableuses et les meules, les outils rotatifs comme les perceuses et les outils à choc comme les clés, les marteaux et les scies à action réciproque peuvent produire des étincelles qui pourraient allumer des produits inflammables.

- Dépasser la pression maximale nominale des accessoires de l'outil peut causer une explosion causant des blessures graves.

COMMENT L'ÉVITER

- Ne jamais utiliser les outils près des substances inflammables, comme l'essence, le naphte, les solvants de dégraissage, etc.
- Travailler dans une zone de travail bien ventilée et propre, exempte de matériaux combustibles.
- Ne jamais utiliser de gaz oxygène, de dioxyde de carbone ou autres gaz en bouteille comme source d'énergie pour les outils pneumatiques.
- Utiliser de l'air comprimé réglé à une pression maximale près ou au-dessous de la pression nominale des accessoires.



ATTENTION: RISQUE REPIRATOIRE (ASPHYXIE)

CE QUI PEUT SE PRODUIRE

- Les outils abrasifs comme les sableuses et les meules et les outils à tronçonner produisent de la poussière et de matériaux abrasifs qui peuvent être nocifs pour les poumons et le système respiratoire.
- Certains matériaux, comme les adhésifs et le goudron, contiennent des produits chimiques qui peuvent causer des blessures graves à l'exposition prolongée.

COMMENT L'ÉVITER

- Toujours porter un masque facial bien ajusté ou un respirateur homologué **MSHA/NIOSH** lorsque vous utilisez ces outils.
- Toujours travailler dans une zone de travail bien ventilée et propre.



ATTENTION: RISQUE DE PERTE D'OUÏE

CE QUI PEUT SE PRODUIRE

- Une exposition prolongée au bruit produit par le fonctionnement des outils pneumatiques peut causer une perte auditive permanente.

COMMENT L'ÉVITER

- Toujours porter une protection auditive **ANSI (S3.19)**.



ATTENTION: RISQUE DE PERTE D'OUÏE

CE QUI PEUT SE PRODUIRE

- Les outils laissés sans surveillance ou dont le boyau d'air est branché peuvent être activés par des personnes non autorisées qui peuvent se blesser ou blesser autrui.
- Les outils pneumatiques peuvent projeter les objets non fixés et autres matériaux dans toutes les directions de la zone de travail.
- Les outils pneumatiques peuvent être actionnés accidentellement lors d'un entretien ou d'un changement d'outil.

COMMENT L'ÉVITER

- Retirer le tuyau d'air lorsque l'outil n'est pas utilisé et ranger l'outil dans un endroit sûr hors de portée des enfants et des utilisateurs n'ayant pas reçu la formation requise.
- Utiliser uniquement les pièces, les fixations et les accessoires recommandés par le fabricant.
- Conserver la zone de travail propre et en bon ordre. Éloigner les enfants et autrui de la zone de travail durant l'utilisation de l'outil.
- Conserver les lieux bien illuminés.
- Retirer le tuyau d'air pour lubrifier, ajouter ou remplacer des douilles.
- Ne jamais transporter l'outil par le boyau.
- Évitez les démarrages non intentionnels. Ne transportez pas l'outil branché avec le doigt sur la gâchette.
- Les réparations doivent être effectuées seulement par un représentant de service autorisé.
- Retirer toutes les clés de réglage et les clés avant de mettre l'outil en marche.

- Le fait de laisser une clé de réglage ou une clé fixée sur une pièce tournante augmente le risque de blessures.
- Utiliser des buses gonflantes pour l'époussetage peut causer des blessures graves.
- Les outils électriques peuvent provoquer le déplacement de la pièce de travail au contact et causer des blessures.
- La perte de contrôle de l'outil peut causer des blessures à soi-même et à autrui.

- **NE PAS** utiliser des buses gonflantes pour l'époussetage.
- Utiliser des pinces ou autres dispositifs pour empêcher le mouvement.
- Ne jamais utiliser l'outil sous l'influence d'alcool ou de drogues.
- Il ne faut pas tendre l'outil trop loin. Gardez l'équilibre en tout temps.
- Gardez les mains propres, sèches et exemptes de graisse et d'huile.
- Restez alerte. Portez attention à ce que vous faites. Servez-vous de votre bon sens. Il ne faut pas utiliser l'outil lorsque vous êtes fatigué.
- Toujours utiliser les accessoires cotés pour la vitesse de l'outil électrique.
- Ne jamais utiliser des outils que vous avez échappés, impactés ou endommagés par l'usage.
- Ne pas exercer de force excessive sur l'outil – laisser l'outil effectuer le travail.

- Des outils de mauvaise qualité, inappropriés ou endommagés tels que les meules, les ciseaux, les douilles, les perceuses, etc., peuvent voler en morceaux lors du fonctionnement, projetant des particules dans toutes les directions de la zone de travail et causer des blessures graves.



ATTENTION: RISQUE DE BLESSURE (SUITE)

CE QUI PEUT SE PRODUIRE

- Les outils et les accessoires qui ne sont pas entretenus correctement peuvent causer des blessures graves.
- L'outil risque de voler en morceaux s'il est endommagé.

COMMENT L'ÉVITER

- Entretien des outils de façon minutieuse.
- Vérifier l'alignement et la torsion des pièces mobiles, la présence de pièces brisées ou de toute autre condition pouvant nuire au fonctionnement de l'outil. Faire réparer l'outil s'il est endommagé avant de l'utiliser.



ATTENTION: RISQUE DE BLESSURE À LA TÊTE OU AUX YEUX

CE QUI PEUT SE PRODUIRE

- L'équipement pneumatique et les outils électriques peuvent propulser des matériaux, comme les copeaux de métal, le bran de scie et autres débris, à haute vitesse, ce qui pourrait causer des blessures graves.
- L'air comprimé peut être dangereux. Le courant d'air peut causer des lésions aux tissus mous, comme les yeux, les oreilles, etc. Les particules ou objets propulsés par le courant d'air peuvent causer des blessures.
- Les accessoires des outils peuvent devenir lâches ou briser et se dégager en propulsant des particules en direction de l'utilisateur ou des autres personnes dans la zone de travail.

COMMENT L'ÉVITER

- Toujours porter des lunettes de sécurité avec écrans latéraux approuvés ANSI Z87.1 CAN/CSA Z94.3.
- Ne jamais laisser l'outil sans surveillance. Débrancher le boyau d'air lorsque l'outil n'est pas utilisé.
- Pour plus de protection, utiliser un masque facial approuvé en plus des lunettes de protection.
- S'assurer que tous les accessoires sont fixés solidement.



ATTENTION: RISQUE D'ÉLECTROCUTION

CE QUI PEUT SE PRODUIRE

- Cet outil ne comporte pas de surface de prise isolée. Le contact avec un fil « sous tension » mettra les surfaces métalliques de l'outil aussi « sous tension », ce qui peut causer une électrocution ou la mort.

COMMENT L'ÉVITER

- Éviter tout contact corporel avec les surfaces mises à la terre telles que les tuyaux, radiateurs, cuisinières et réfrigérateurs. Le risque d'électrocution est plus grand si votre corps est mis à la terre.
- Inspecter minutieusement la pièce de travail afin de détecter tout câblage dissimulé avant d'exécuter le travail.



ATTENTION: RISQUE DE COUPURES OU DE BRÛLURES

CE QUI PEUT SE PRODUIRE

- Les outils qui coupent, cisailent, percent, poinçonnent, cisèlent, etc. peuvent causer des blessures graves.

COMMENT L'ÉVITER

- Éloigner la pièce mobile de l'outil des mains et du corps.



ATTENTION: RISQUE D'EMMÊLEMENT

CE QUI PEUT SE PRODUIRE

- Les outils qui contiennent des éléments mobiles ou entraînent d'autres outils mobiles, comme les disques de meulage, les douilles, les meules, etc. peuvent s'emmêler avec les cheveux, les vêtements, les bijoux et les objets lâches, et causer des blessures graves.

COMMENT L'ÉVITER

- Ne jamais porter de vêtements amples ou d'habillement comprenant des attaches ou des bretelles lâches, etc. qui pourraient s'emmêler dans les pièces mobiles de l'outil.
- Enlever les bijoux, montres, identifications, bracelets, colliers, etc. pouvant être happés par l'outil.
- Garder les mains éloignées des pièces mobiles. Attacher ou couvrir les cheveux longs.
- Portez toujours des vêtements bien ajustés et les appareils de protection appropriés lorsque vous utilisez l'outil.

ARRIVÉE D'AIR ET RACCORDS

ATTENTION:

- N'utilisez jamais de gaz oxygène, de gaz combustible ou autres gaz en bouteille comme source d'énergie pour cet outil, car l'outil peut exploser et possiblement causer des blessures.
- Ne pas utiliser de sources d'alimentation qui peuvent excéder 200 psig, car l'outil peut éclater et peut causer de blessures.
- Le raccord ne doit pas maintenir une pression lorsque l'arrivée d'air est débranchée. Si le mauvais raccord est utilisé, l'outil peut rester chargé d'air après l'avoir débranché; l'outil pourra fonctionner après que le conduit d'air est débranché et pourra causer des blessures.
- Toujours débrancher l'arrivée d'air :
 - 1) avant d'effectuer des ajustements;
 - 2) pour faire l'entretien de l'outil;
 - 3) lorsque l'outil n'est pas utilisé;
 - 4) pour le déplacer à une autre zone de travail, car l'outil peut être activé par accident et peut causer des blessures.

CONSIGNES DE SÉCURITÉ ADDITIONNELLES POUR LE CISEAU/MARTEAU PNEUMATIQUE

- Utiliser uniquement des burins, des marteaux dérouilleurs-détartreurs et d'autres accessoires convenant pour les outils percuteurs.
- Ne pas utiliser cet outil sans que le ressort de retenue soit solidement fixé à l'accessoire.
- Ne pas faire fonctionner l'outil en présence de matériaux ou de vapeurs inflammables. L'outil peut créer des étincelles.
- Ne pas faire de coupes dans des endroits pouvant comporter des fils électriques ou de la tuyauterie.

CONSERVER CES DIRECTIVES POUR UN USAGE ULTÉRIEUR

INSTALLATION

ALIMENTATION D'AIR

Le branchement recommandé est illustré dans la figure A. Les outils pneumatiques fonctionnent selon une grande plage de pression d'air. Pour une efficacité maximale et une longue vie de l'outil, la pression de l'air fourni à ces outils NE DOIT PAS dépasser la pression nominale de l'outil lorsque l'outil fonctionne. L'utilisation d'une pression plus élevée que la pression nominale peut provoquer l'usure plus rapide de l'outil et en écourter la durée. Une pression d'air plus élevée peut aussi provoquer des conditions dangereuses et une explosion. Il faut augmenter le diamètre intérieur du boyau comme compensation lorsqu'il est très long (plus de 25 pieds).

Le diamètre intérieur minimum du boyau est être de 3/8 po et les raccords doivent avoir les mêmes dimensions intérieures.

Il est recommandé d'utiliser des lubrificateurs et des filtres à air dans les conduits d'air pour empêcher l'eau de pénétrer dans le conduit et endommager l'outil. Vider le réservoir d'air tous les jours. Nettoyer le grillage du filtre du conduit d'air au moins une fois par semaine pour supprimer la saleté accumulée ou autre débris qui peut restreindre le débit d'air.

L'entrée d'air de l'outil utilisée pour raccorder l'alimentation d'air comporte un fil standard américain de 1/4 po NPT.

RÈGLES DE SÉCURITÉ POUR LES OUTILS PNEUMATIQUES

- 1) Inspecter le boyau d'air pour noter les fêlures ou autres problèmes. Remplacer le boyau s'il est usé.
- 2) Ne jamais pointer le boyau d'air en direction d'une personne.
- 3) Débrancher l'outil lorsqu'il n'est pas utilisé ou avant d'en effectuer l'entretien ou de changer les accessoires.
- 4) Utiliser les boyaux et raccords appropriés. Ne jamais utiliser de manchons de conversion rapide fixés directement sur l'outil.

Ajoutez plutôt un boyau et un raccord entre l'outil et l'alimentation d'air.

FIGURE A

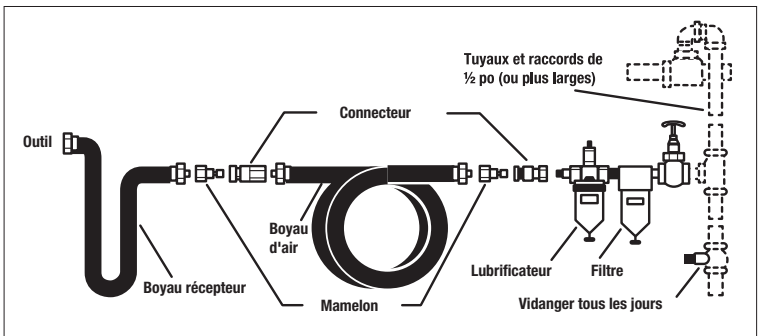
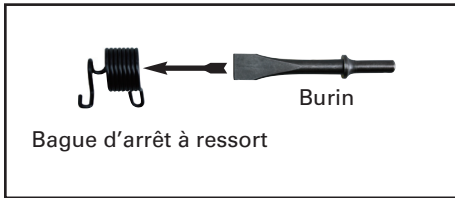
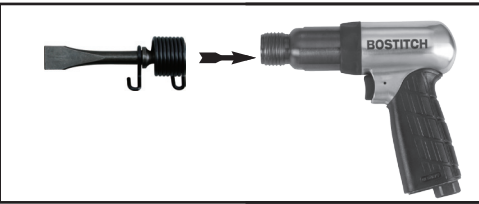

ILLUSTRATION DES PIÈCES

1. Débrancher l'alimentation d'air avant d'utiliser le marteau pneumatique.



2. Placer le burin dans le centre de la bague d'arrêt à ressort.



3. Glisser la tige du burin dans le baril du marteau pneumatique.

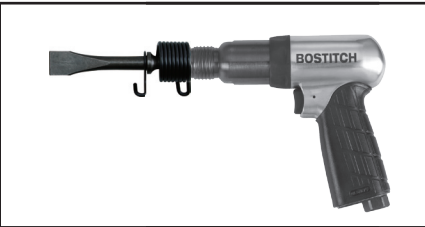

4. Pousser pour amorcer et visser la bague d'arrêt dans l'embout des filets du marteau pneumatique jusqu'à ce qu'elle soit bien calée.

Remarque : Il faut vérifier la bague d'arrêt et les burins utilisés avant chaque usage pour en noter l'usure ou l'endommagement. Remplacer les pièces au besoin.

EMPLOI CORRECT DE L'OUTIL

POSTES DE TRAVAIL

Votre tout nouveau marteau pneumatique est conçu pour dégarnir, riveter et écailler le métal et la pierre. N'utiliser que des accessoires autorisés avec le marteau pneumatique. Ne pas utiliser l'outil à d'autres fins que ce qui est indiqué sans d'abord consulter le fabricant ou le fournisseur autorisé du fabricant. Cela peut être dangereux. Ne jamais essayer de modifier l'outil pour d'autres usages.

N'utilisez jamais l'outil pour toute autre fin que celle précisée sans consulter le fabricant ou le fournisseur autorisé du fabricant. Cela peut être dangereux. Never use the impact wrench as a hammer to dislodge or straighten cross threaded fasteners. Never attempt to modify the tool for other uses.

POSTES DE TRAVAIL

Votre marteau pneumatique ne doit être utilisé que comme outil à main. It is always recommended that the tool is used when standing with solid footing. It can be used in other positions but before any such use, the operator must be in a secure position having a firm grip and footing and be aware that when loosening fasteners the tool can move quite quickly away from the fastener being undone. An allowance must always be made for this rearward movement so as to avoid the possibility of hand/arm/body entrapment.

ALIMENTATION D'AIR

ATTENTION: Utilisez une alimentation d'air propre et graissée qui fournit une pression d'air mesurée à l'outil de 90 psi/6.2 bar lorsque l'outil fonctionne avec la gâchette pleinement abaissée.

Utiliser le boyau de diamètre recommandé. Il est recommandé de raccorder l'outil sur l'alimentation en air comme illustré à la **figure A** de la page 27. Ne pas raccorder l'outil sur le circuit d'air sans y intégrer un robinet d'arrêt, facile d'accès et facile à faire fonctionner. L'alimentation en air doit être lubrifiée. Il est fortement recommandé d'utiliser un filtre à air, un régulateur et un **lubrificateur (FRL)** comme illustré à la **figure A** de la page 27, car cela permettra de fournir à l'outil de l'air propre et lubrifié à la pression appropriée. Les détails de cet équipement s'obtiennent auprès de votre fournisseur. Si cet équipement n'est pas utilisé, il faut graisser l'outil en fermant l'alimentation d'air et dépressuriser le conduit en abaissant la gâchette de l'outil. Séparer la conduite d'air et verser 1 cuillerée à thé (5 cc) d'une huile de lubrification pour moteurs pneumatiques appropriée, en y ajoutant de préférence un antirouille. Rebranchez l'outil à l'alimentation d'air et faites tourner l'outil lentement pendant quelques secondes pour permettre à l'air de circuler l'huile.

Graissez l'outil tous les jours si vous l'utilisez fréquemment ou lorsqu'il commence à ralentir ou à perdre de la puissance.

UTILISATION D'UNE MARTEAU BURINEUR PNEUMATIQUE

ATTENTION:

- 1) Lire toutes les instructions avant d'utiliser cet outil. Tous les utilisateurs doivent recevoir une formation complète sur son utilisation et connaître les règles de sécurité.
- 2) Ne pas excéder la pression maximum d'utilisation d'air de 90 psi/6.2 bar.
- 3) Utiliser l'équipement de protection personnelle.
- 4) Utiliser seulement l'air comprimé dans les conditions recommandées.
- 5) Si l'outil semble mal fonctionner, cesser de l'utiliser et prendre les dispositions pour son entretien et sa réparation.
- 6) Si l'outil s'utilise avec un compensateur ou tout autre dispositif de support, s'assurer qu'il est bien assujéti.
- 7) Toujours garder les mains éloignées de l'accessoire de travail fixé à l'outil.
- 8) L'outil n'est pas isolé électriquement. Ne jamais utiliser l'outil s'il existe un risque qu'il entre en contact avec une ligne sous tension.
- 9) Lorsque vous utilisez l'outil, vous devez vous assurer d'avoir un bon équilibre et de tenir l'outil fermement pour contrer les forces ou réactions qui peuvent se produire en utilisant l'outil.
- 10) Utiliser uniquement des pièces de rechange d'origine Dewalt ou des pièces de qualité équivalente. Ne pas effectuer de réparations temporaires ou permanentes à l'aide de pièces inadéquates.
- 11) Ne pas verrouiller, utiliser du ruban ou du fil métallique, etc. pour immobiliser la gâchette réversible dans la position de marche. La gâchette doit toujours être en mesure de retourner à la position « arrêt » lorsqu'elle est libérée.
- 12) Toujours fermer l'alimentation d'air en direction de l'outil et abaisser la gâchette pour libérer l'air du boyau d'alimentation avant d'installer, d'ajuster ou de retirer l'accessoire de travail.
- 13) Vérifiez régulièrement les boyaux et les raccords pour en noter l'usure. Remplacer au besoin. Ne pas transporter l'outil par le boyau. S'assurer de retirer la main de la gâchette réversible pour transporter l'outil branché à l'alimentation d'air.
- 14) Assurez-vous d'éviter l'emmêlement des pièces mobiles de l'outil par les vêtements, les attaches, les cheveux, les chiffons, etc, car cela aurait pour effet de pousser le corps vers l'outil et peut être très dangereux.
- 15) Il est attendu que les utilisateurs adopteront des habitudes de prudence au travail et respecteront toutes les prescriptions légales pertinentes pour installer, utiliser et entretenir l'outil.
- 16) Installer seulement l'outil lorsqu'un interrupteur facilement accessible et utilisable est incorporé dans l'alimentation d'air.
- 17) S'assurer que l'échappement d'air de l'outil ne cause pas de problème ou n'est pas dirigé sur une personne.
- 18) Ne jamais poser l'outil sur le sol si l'accessoire de travail est encore en marche.
- 19) Les burins dont la tige ou les bords de coupe sont usés ou émoussés ne doivent pas être utilisés parce que de telles conditions augmentent la fréquence des bris, réduisent l'efficacité et augmentent les vibrations. Un burin qui brise peut causer des blessures en raison du déplacement inattendu que cela produit.
- 20) Lorsque l'outil est utilisé pour dégarnir ou écailler dans un environnement potentiellement explosif, utiliser des burins ne produisant pas d'étincelles (habituellement en cuivre ou béryllium). Consulter le fabricant de l'outil avant d'utiliser l'outil dans ces conditions.
- 21) Ne pas ranger le ciseau à des températures égales ou inférieures à 0 °C (32 °F). Les températures sous le point de congélation peuvent faire casser l'acier trempé, pouvant alors entraîner des bris de matériel ou des blessures.
- 22) Ne pas mettre l'outil en marche jusqu'à ce que l'acier, le burin ou les aiguilles soient en contact avec les surfaces de travail. Ne pas faire fonctionner les outils sans qu'un dispositif de retenue soit utilisé.
- 23) Ne pas utiliser l'outil en le tenant à une trop grande distance du corps. Se tenir bien droit et en équilibre en tout temps.
- 24) Ne pas forcer l'outil afin de lui permettre de couper.
- 25) Si possible, fixer la pièce à travailler à l'aide de pinces ou dans un étoupe afin d'avoir les deux mains libres pour faire fonctionner l'outil.
- 26) Utiliser un burin dont le diamètre de la queue correspond à l'outil.
- 27) Les burins et les ressorts de retenue de burin doivent être maintenus en bon état et remplacés lorsqu'ils sont usés ou endommagés.

LISTE DE VÉRIFICATION DE PRÉ-DÉMARRAGE

- Vidanger l'eau du réservoir d'air comprimé et la condensation des conduits d'air. (Veuillez consulter la notice d'emploi du compresseur d'air.)
- Lubrifier l'outil
- Séparer l'alimentation en air de l'outil avant d'effectuer tout travail avec le burin/marteau pneumatique.

⚠ ATTENTION: Risque d'utilisation dangereuse. Saisir fermement le tuyau en main lors du raccordement ou de la déconnexion pour empêcher un à-coup du tuyau.

⚠ ATTENTION: RISQUE DE RUPTURE. Une trop forte pression d'air représente un risque de rupture. Vérifiez la pression maximum suggérée par le fabricant pour les outils pneumatiques et les accessoires. La pression de sortie du régulateur ne doit jamais dépasser la pression maximale nominale.

BURIN

REMARQUE : Les ressorts de retenue et les burins doivent être vérifiés avant d'être utilisés afin de détecter tout dommage ou toute usure. Remplacer par des pièces neuves sans tarder, si nécessaire.

- Faire glisser le ressort de retenue (G) sur le burin (J).

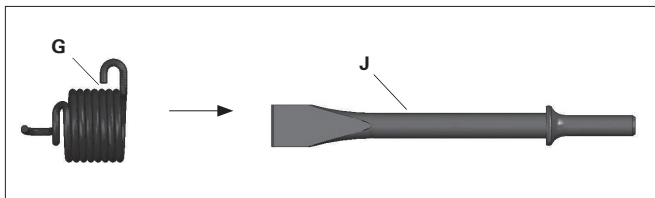

PROCÉDURES DE FONCTIONNEMENT

DÉMARRAGE (FIG. 1, PG23)

- Raccorder l'outil sur un tuyau d'air du diamètre recommandé.
- Mettre le compresseur à air en marche et permettre au réservoir à air de se remplir.
- Régler le régulateur du compresseur sur 6,2 bars (90 PSI). Cet outil fonctionne à une pression d'air maximale de 6,2 bars (90 PSI).
- Maintenir la gâchette enfoncée pour mettre l'outil en marche.

ARRÊT (FIG. 1, PG23)

- Relâcher la gâchette afin d'arrêter l'outil.
- Une fois le travail terminé, arrêter le compresseur à air et ranger l'outil pneumatique après l'avoir lubrifié.
- Avant de changer le burin, toujours séparer l'alimentation en air afin d'éviter les blessures.

INSTRUCTIONS SUR LE FONCTIONNEMENT

- Sélectionner le burin ou l'accessoire convenant au travail à effectuer et s'assurer que le dispositif de retenue pour le burin est fixé solidement. Ne pas utiliser l'outil avant que le ressort de retenue soit fixé solidement en place.
- Tenir l'outil fermement dans la main droite et saisir le corps de la main gauche. La puissance de l'outil est contrôlée par la pression exercée sur la gâchette.
- Toujours s'assurer que l'outil est en contact avec la pièce à travailler avant d'appuyer sur la gâchette. Faire fonctionner l'outil librement réduira la vie de l'outil, car cela exerce inutilement des charges élevées sur le ressort de retenue et le cylindre.

ENTRETIEN

GRAISSAGE

Les outils pneumatiques doivent être graissés pendant toute la vie des outils. Le moteur pneumatique et les coussinets utilisent l'air comprimé pour actionner l'outil et comme l'humidité de l'air comprimé entraîne la formation de rouille sur le moteur et les pièces intérieures de l'outil, il faut graisser l'outil tous les jours. Tout manquement à graisser les outils correctement réduira fortement la vie de l'outil et annulera la garantie.

