

**BLACK & DECKER®**

## GUIDE D'UTILISATION

**AVERTISSEMENT :** POUR S'ASSURER DU FONCTIONNEMENT SÛR, LIRE LE GUIDE D'UTILISATION. POUR OBTENIR DE PLUS AMPLES RENSEIGNEMENTS, COMPOSER SANS FRAIS LE NUMÉRO SUIVANT.

Perceuse sans fil à  
2 vitesses de 6,0 volts

9049A

1 800  
762 - 6672

### RENSEIGNEMENTS IMPORTANT

- Il faut charger la perceuse pendant 16 heures avant la première utilisation.
- L'interrupteur de la perceuse est verrouillé en position d'arrêt à sa sortie de l'usine. Lire la page 9 avant d'utiliser la perceuse.
- French Text.

## MANUAL DE INSTRUCCIONES

INSTRUCTIVO DE OPERACIÓN, CENTROS DE SERVICIO Y PÓLIZA DE GARANTÍA.

**ADVERTENCIA:** LÉASE ESTE INSTRUCTIVO ANTES DE USAR EL PRODUCTO. SI TIENE DUDAS, POR FAVOR LLAME.

Taladro inalámbrico de  
6,0 volts de 2 velocidades

9049A

91 - 800 -  
701 - 28

### INFORMACION CLAVE QUE DEBE SABER

- El taladro debe cargarse durante 16 hor.
- El taladro viene con el interruptor trabado en posición de apagado. Antes de intentar usuario, vea página 18.
- Spanish Text.

**BLACK & DECKER®**

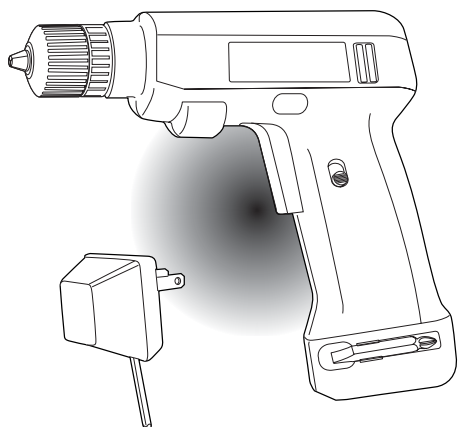

6.0 Volt 2-Speed Cordless Drill

VEA EL ESPAÑOL EN LA  
CONTRAPORTADA.

POUR LE FRANÇAIS, VOIR LA  
COUVERTURE ARRIÈRE.

9049A

## INSTRUCTION MANUAL

**WARNING:** FOR SAFE OPERATION  
READ INSTRUCTION MANUAL. IF  
YOU HAVE ANY QUESTIONS, CALL  
US TOLL FREE:

1-800-  
762-6672

## KEY INFORMATION YOU SHOULD KNOW

- Drill must be charged for 16 hours before initial use.
- Drill is shipped with switch locked off. Before attempting to use drill, see page 3.
- View down into keyless chuck to observe jaw movement.

ENGLISH

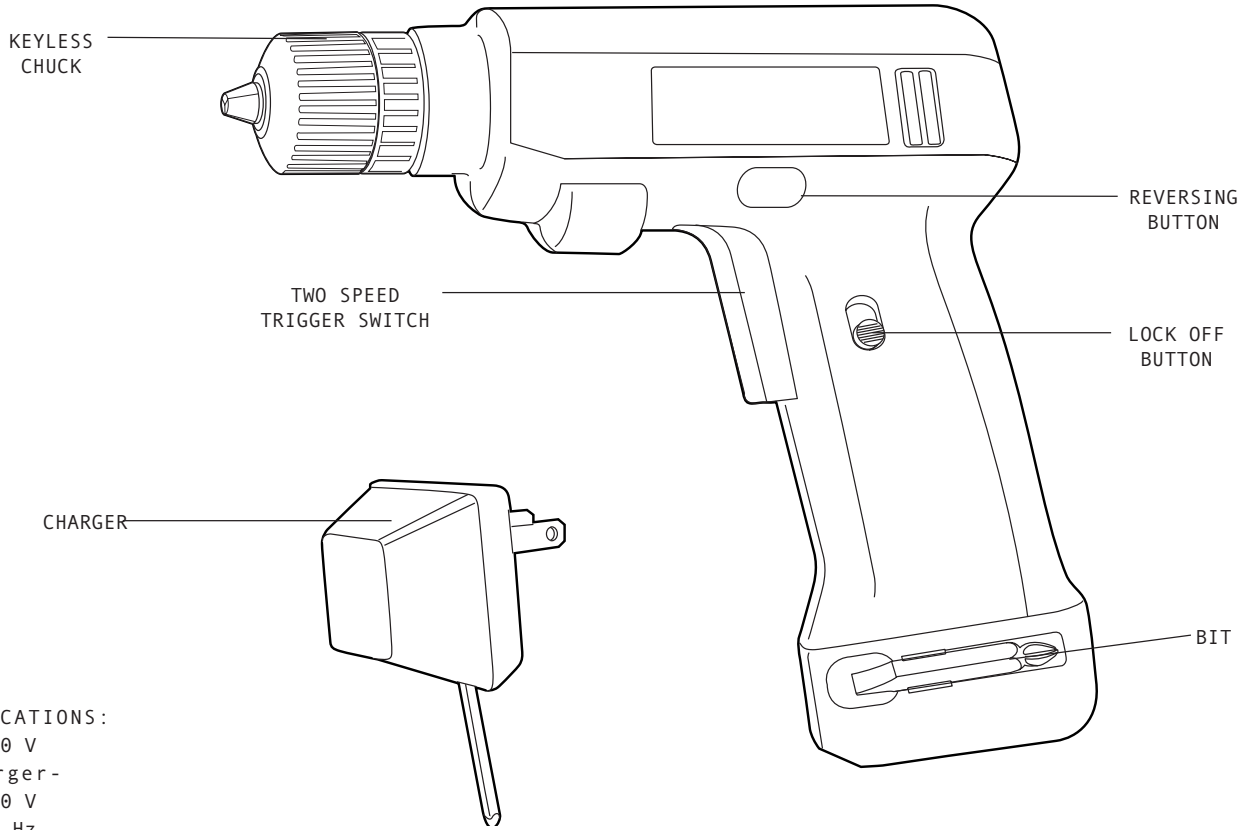

SPECIFICATIONS:  
6.0 V  
Charger -  
120 V  
60 Hz

## IMPORTANT SAFETY INSTRUCTIONS

**WARNING:** When using electric tools, basic safety precautions should always be followed to reduce risk of fire, electric shock, and personal injury, including the following:

### READ ALL INSTRUCTIONS

### Safety Instructions For All Tools

- **KEEP WORK AREA CLEAN.** Cluttered areas and benches invite injuries.
- **CONSIDER WORK AREA ENVIRONMENT.** Don't expose power tools to rain. Don't use power tools in damp or wet locations. Keep work area well lit. Do not use tool in presence of flammable liquids or gases.
- **GUARD AGAINST ELECTRIC SHOCK.** Prevent body contact with grounded surfaces. For example; pipes, radiators, ranges, and refrigerator enclosures.
- **KEEP CHILDREN AWAY.** Do not let visitors contact tool or extension cord. All visitors should be kept away from work area.
- **STORE IDLE TOOLS.** When not in use, tools should be stored in dry, and high or locked-up place — out of reach of children.
- **DON'T FORCE TOOL.** It will do the job better and safer at the rate for which it was intended.
- **USE RIGHT TOOL.** Don't force small tool or attachment to do the job of a heavy-duty tool. Don't use tool for purpose not intended.
- **DRESS PROPERLY.** Do not wear loose clothing or jewelry. They can be caught in moving parts. Rubber gloves and non-skid footwear are recommended when working outdoors. Wear protective hair covering to contain long hair.
- **USE SAFETY GLASSES.** Also use face or dust mask if operation is dusty.
- **DON'T ABUSE CORD.** Never carry tool by cord or yank it to disconnect from receptacle. Keep cord from heat, oil, and sharp edges.

- **SECURE WORK.** Use clamps or a vise to hold work. It's safer than using your hand and it frees both hands to operate tool.
- **DON'T OVERREACH.** Keep proper footing and balance at all times.
- **MAINTAIN TOOLS WITH CARE.** Keep tools sharp and clean for better and safer performance. Follow instructions for lubricating and changing accessories. Inspect tool cords periodically and if damaged, have repaired by authorized service facility. Inspect extension cords periodically and replace if damaged. Keep handles dry, clean, and free from oil and grease.
- **DISCONNECT OR LOCK OFF TOOLS** when not in use, before servicing, and when changing accessories, such as blades, bits, cutters.
- **REMOVE ADJUSTING KEYS AND WRENCHES.** Form habit of checking to see that keys and adjusting wrenches are removed from tool before turning it on.
- **AVOID UNINTENTIONAL STARTING.** Don't carry tool with finger on switch. Be sure switch is off when plugging in.
- **EXTENSION CORDS.** Make sure your extension cord is in good condition. When using an extension cord, be sure to use one heavy enough to carry the current your product will draw. An undersized cord will cause a drop in line voltage resulting in

Volts	Minimum Gage for Cord Sets			
	Total Length of Cord in Feet			
120V	0-25	26-50	51-100	101-150
240V	0-50	51-100	101-200	201-300
Ampere Rating	American Wire Gage			
	More Than	Not more Than		
0	- 6	18	16	16 14
6	- 10	18	16	14 12
10	- 12	16	16	14 12
12	- 16	14	12	Not Recommended

loss of power and overheating. The following table shows the correct size to use depending on cord length and nameplate ampere rating. If in doubt, use the next heavier gage. The smaller the gage number, the heavier the cord.

- **STAY ALERT.** Watch what you are doing. Use common sense. Do not operate tool when you are tired.
- **CHECK DAMAGED PARTS.** Before further use of the tool, a guard or other part that is damaged should be carefully checked to determine that it will operate properly and perform its intended function. Check for alignment of moving parts, binding of moving parts, breakage of parts, mounting, and any other conditions that may affect its operation. A guard or other part that is damaged should be properly repaired or replaced by an authorized service center unless otherwise indicated elsewhere in this instruction manual. Have defective switches replaced by authorized service center. Do not use tool if switch does not turn it on and off.
- **CAUTION:** When drilling or driving into walls, floors or wherever live electrical wires may be encountered, **DO NOT TOUCH ANY METAL PARTS OF THE TOOL!** Hold the tool only by insulated grasping surfaces to prevent electric shock if you drill or drive into a live wire.

## SAVE THESE INSTRUCTIONS

### Charging the Drill

Before attempting to charge your drill, thoroughly read ALL of the safety instructions. To charge your drill, follow the steps below.

1. Push the lock off button up to lock the tool off. Remove any accessories from the chuck.
2. Plug the output cord of the charger into the socket in the drill handle.
3. Plug the charger into any standard electrical outlet.

4. Allow the tool to remain in this condition for 16 hours.

### Important Charging Notes

1. After normal usage, your drill should be fully charged in 16 hours or less. Your drill was sent from the factory in an uncharged condition. Before attempting to use it, it must be charged for at least 16 hours.
2. **DO NOT** charge the batteries in an air temperature below +40°F or above +105°F. This is important and will prevent serious damage to the batteries.
3. While charging, the charger may hum and become warm to touch. This is a normal condition and does not indicate a problem.
4. If the batteries do not charge properly – (1) Check current at receptacle by plugging in a lamp or other appliance. (2) Check to see if the receptacle is connected to a light switch which turns power off when you turn out the lights. (3) Move charger and drill to a surrounding air temperature of +40°F to +105°F. (4) If the receptacle and temperature are OK, and you do not get proper charging, take or send the tool and charger to your local Black & Decker service center. See “Tools Electric” in yellow pages.
5. The drill should be recharged when it fails to produce sufficient power on the jobs which previously were done easily. **DO NOT CONTINUE** to use the drill with its battery in a depleted condition.
6. To prolong battery life, avoid leaving the tool on charge for more than 2 days. Although overcharging is not a safety concern, it can significantly reduce overall battery life.
7. Since the unit is designed for cordless applications, use of the unit while plugged in is of no benefit. Batteries will still become depleted.

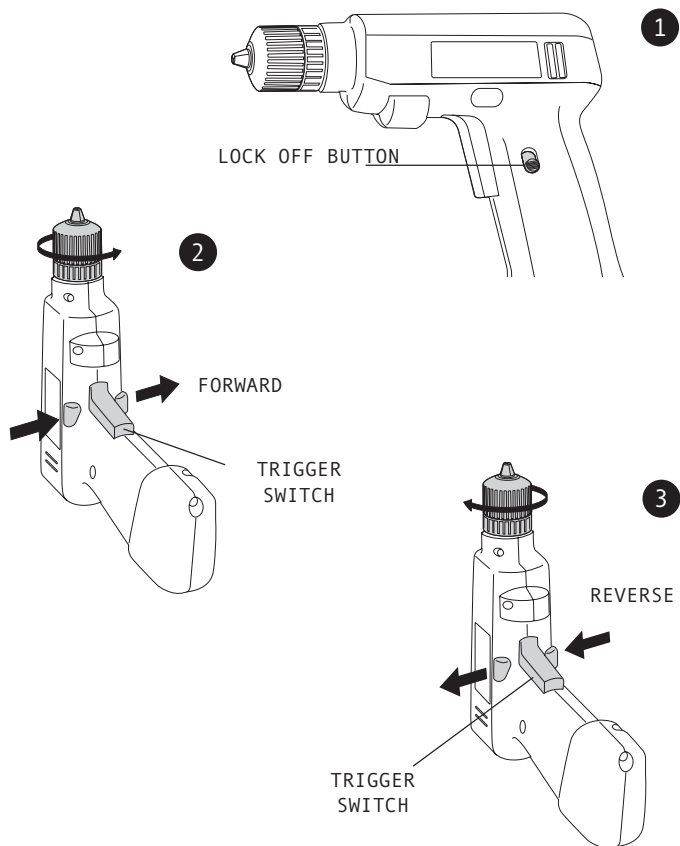

8. Unplug your tool's charger from the power supply before disconnecting the charger from the tool. Under certain conditions, with the charger plugged in to the power supply, the exposed charging plug can be shorted by foreign material and may create a fire hazard. Foreign materials of a conductive nature, such as but not limited to, steel wool, aluminum foil, or any build up of metallic particles should be kept away from the charging plug. Unplug charger before attempting to clean.

### Lock Off Button

To prevent accidental turn on, a lock off button is provided. To lock the drill off slide the button up. To unlock the tool, slide the button down (Figure 1).

### Trigger Switch & Reversing Button

The drill is turned ON and OFF by pulling and releasing the trigger switch shown in Figure 2. The reversing button, shown in Figures 2 & 3, switches the drill's direction from forward to reverse.

### Two Speed Operation

Your drill is equipped for two speed drilling. To operate at low speed, squeeze the trigger switch halfway. This will produce a speed of approximately 225 RPM to be used for driving screws and starting holes without a centerpunch. Squeezing the trigger switch all the way will produce a speed of approximately 550 RPM for normal drilling operation.

**NOTE:** There is a slight pause between speeds. Keep squeezing the trigger, and the drill will start again.

### Screw Driving

For driving fasteners, the reversing button should be pushed to the left as shown in Figure 2.

Use reverse (button pushed to the right) shown in Figure 3 for

removing fasteners. When moving from forward to reverse, or vice versa, always release the trigger switch first.

## Keyless Chuck

Your tool features a keyless chuck for greater convenience. To insert a drill bit or other accessory, follow the steps listed below.

1. Grasp the rear half of the chuck with one hand and use your other hand to rotate the front half COUNTERCLOCKWISE, as shown in Figure 4. Rotate far enough so that the chuck opens sufficiently to accept the desired accessory.

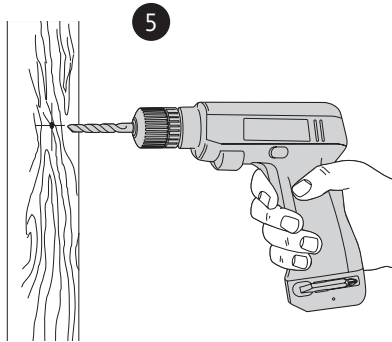
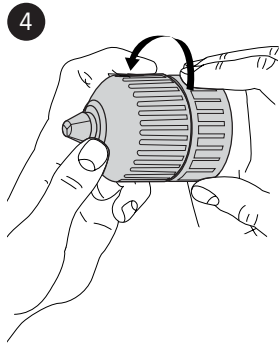

4

2. Insert the bit or other accessory about 3/4" (19mm) into the chuck and tighten securely by holding the rear half of the chuck and rotating the front portion clockwise. To release the accessory, repeat step 1 listed above.

Do not lubricate the three chuck jaws or the inside of the chuck; however, a light film of oil can be applied to the outside of the chuck to prevent any rust from forming.

## Drilling (Figure 5)

### BE SURE REVERSING BUTTON IS IN THE "FORWARD" POSITION.

1. Use sharp drill bits only. For WOOD, use twist drill bits, spade bits, power auger bits or hole saws. For METAL, use high-speed steel twist drill bits. For MASONRY, such as brick, cement, cinder block, etc., use carbide-tipped bits.
2. Be sure that the material to be drilled is anchored or clamped firmly; if drilling thin material, use a wood "back-up" block to prevent damage to material.
3. Centerpunch an indentation at the point to be drilled. This will overcome tendency of bit to slip around on a smooth surface. Place the tip of bit in indentation and turn drill ON.
4. Always apply pressure in a straight line with the bit. Use enough pressure to keep the drill biting, but do not push hard enough to stall motor or deflect bit. To minimize stalling when breaking through the material, reduce the pressure on drill and ease the bit through last part of the hole.
5. Hold drill firmly to control the twisting action of the drill.
6. When drilling larger holes, it is helpful to drill a small pilot hole first.

## Operation

### DRILLING IN WOOD

Holes in wood can be made with the same twist drill bits used for metal or with spade bits. These bits should be sharp and should be pulled out frequently when drilling to clear chips from the flutes.

### DRILLING IN METAL

Use a cutting lubricant when drilling metals. The exceptions are cast iron and brass which should be drilled dry. The cutting lubricants that work best are sulfurized cutting oil or lard oil; bacon grease will also serve the purpose.

### DRILLING IN MASONRY

Use carbide tipped masonry bits. Refer to **Drilling** section. Keep even force on the drill but not so much that you crack the brittle material. A smooth, even flow of dust indicates the proper drilling rate.

## Accessories

Recommended accessories for use with your tool are available at extra cost from your local dealer or authorized service center. A complete listing of service centers is included in this manual. If you need assistance in locating any accessory for your tool, please contact your local dealer or authorized service center.

**CAUTION:** The use of any other accessory not recommended for use with this tool could be hazardous.

The following accessories should be used only in the sizes specified below: BITS, METAL DRILLING – Up to 3/8" (9.5mm); BITS, MASONRY DRILLING – Up to 3/8" (9.5mm); WOOD DRILLING – Up to 1/2" (12.7mm).

Your drill includes one double-ended screwdriver bit that is stored in the clip near the bottom of the handle. The included bit is: No. 2 Phillips - No. 8-10 slotted.

We strongly recommend that safety glasses be worn when drilling.

## The RBRC™ Seal

The RBRC™ (Rechargeable Battery Recycling Corporation) Seal on the nickel-cadmium battery (or battery pack) indicates that the costs to recycle the battery (or battery pack) at the end of its useful life have already been paid by Black & Decker. In some areas, it is illegal to place spent nickel-cadmium batteries in the trash or municipal solid waste stream and the RBRC program provides an environmentally conscious alternative.



ENGLISH

RBRC in cooperation with Black & Decker and other battery users, has established programs in the United States to facilitate the collection of spent nickel-cadmium batteries. Help protect our environment and conserve natural resources by returning the spent nickel-cadmium battery to an authorized Black & Decker service center or to your local retailer for recycling. You may also contact your local recycling center for information on where to drop off the spent battery.

## Battery Pack Removal

**IMPORTANT:** This tool is designed for easy disassembly for the purpose of battery pack removal. It is not designed to be re-assembled by the consumer. Before attempting to disassemble this tool, turn it on and run it in either direction until it stops to ensure a complete discharge of the battery pack. To disassemble the tool, remove the screws in the side of the tool body. Take the two body halves apart and you will find the battery pack. Lift the battery pack

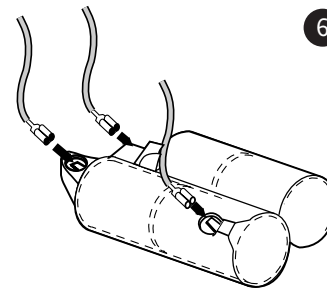



out and pull off the terminal clips shown in Figure 6.

## Cleaning & Lubrication

Use only mild soap and damp cloth to clean the tool. Never let any liquid get inside the tool; never immerse any part of the tool into a liquid.

Self-lubricating bearings are used in the tool and periodic relubrication is not required. In the unlikely event that service is ever needed, service center addresses are included in this manual..

## Full Two-Year Home Use Warranty

Black & Decker (U.S.) Inc. warrants this product for two years against any defects that are due to faulty material or workmanship. Please return the complete unit, transportation prepaid, to the seller (if a participating retailer) for free replacement (proof of purchase may be required). This unit may also be returned to a Black & Decker service center or authorized service station, listed under "Tools-Electric" in the yellow pages for free replacement or repair at our option. This warranty does not apply to accessories. This warranty gives you specific legal rights and you may have other rights which vary from state to state. Should you have any questions, contact your nearest Black & Decker service center manager.

This product is not intended for commercial use.

Every Black & Decker tool is of the highest quality. If you wish to contact us regarding this product, please call toll free between 8:00 a.m. and 8:00 p.m. ET, seven days a week.

**1-800-762-6672**

Black & Decker (U.S.) Inc.,  
701 E. Joppa Rd.  
Towson, MD 21286 U.S.A.

See 'Tools-Electric'  
- Yellow Pages -  
for Service & Sales



MANDRIN SANS  
CLÉ

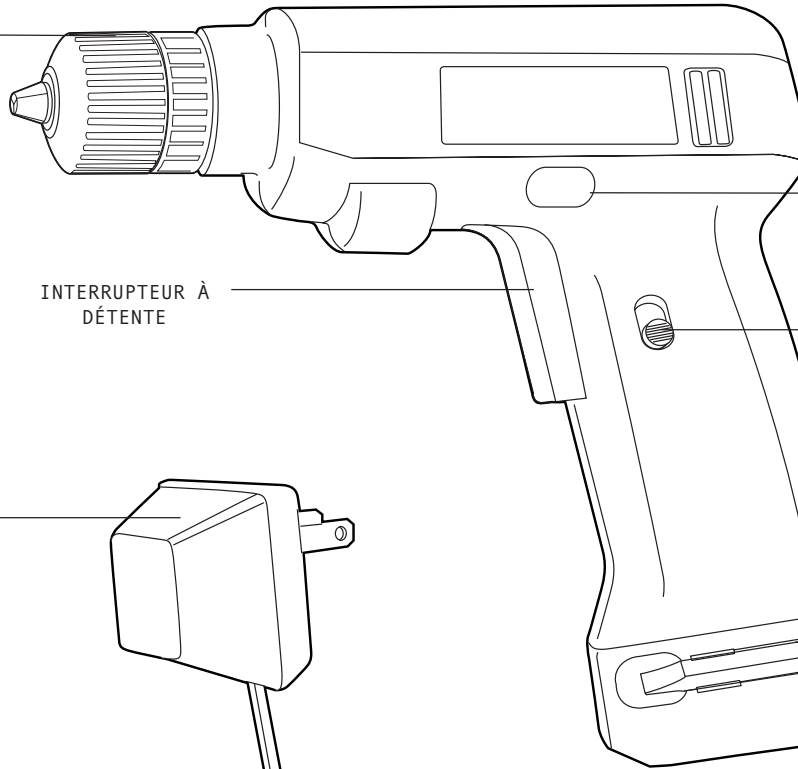

INVERSEUR DE  
MARCHE

INTERRUPTEUR À  
DÉTENTE

BOUTON DE  
VERROUILLAGE

CHARGEUR

FORETS

FICHE TECHNIQUE  
4,8 V (9045)  
Puissance de sortie  
max.  
de 45 watts  
Chargeur -  
120 V  
60 Hz

FRANÇAIS

## IMPORTANTES MESURES DE SÉCURITÉ

**AVERTISSEMENT** : Afin de réduire les risques d'incendie, de secousses électriques ou de blessures lorsqu'on utilise des outils électriques, il faut toujours respecter les mesures de sécurité suivantes.

### LIRE TOUTES LES DIRECTIVES.

### Mesures de sécurité pour tous les outils

- **BIEN DÉGAGER LA SURFACE DE TRAVAIL.** Des surfaces et des établis encombrés peuvent être la cause de blessures.
- **TENIR COMPTE DU MILIEU DE TRAVAIL.** Protéger les outils électriques de la pluie. Ne pas s'en servir dans des endroits humides ou mouillés. Bien éclairer la surface de travail. Ne pas se servir de l'outil en présence de liquides ou de vapeurs inflammables.
- **SE PROTÉGER CONTRE LES SECOURSSES ÉLECTRIQUES.** Éviter tout contact avec des objets mis à la terre, comme des tuyaux, radiateurs, cuisinières, réfrigérateurs et autres objets du genre.
- **ÉLOIGNER LES ENFANTS.** Tous les visiteurs doivent être tenus à l'écart de l'aire de travail et il faut les empêcher de toucher à l'outil ou au cordon de rallonge.
- **RANGER LES OUTILS INUTILISÉS.** Il faut ranger les outils dans un endroit sec, situé en hauteur ou fermé à clé, hors de la portée des enfants.
- **NE JAMAIS FORCER L'OUTIL.** Afin d'obtenir un rendement sûr et efficace, utiliser l'outil à son rendement nominal.
- **UTILISER L'OUTIL APPROPRIÉ.** Ne jamais exiger d'un petit outil ou d'un accessoire le rendement d'un outil de fabrication plus robuste. Se servir de l'outil selon l'usage prévu.
- **PORTER DES VÊTEMENTS APPROPRIÉS.** Éviter de porter

des vêtements amples et des bijoux qui peuvent être happés par les pièces en mouvement. Porter des gants de caoutchouc et des chaussures à semelle antidérapante pour travailler à l'extérieur. Protéger la chevelure si elle est longue.

- **PORTER DES LUNETTES DE SÉCURITÉ.** Porter également un masque respiratoire si le travail de coupe produit de la poussière.
- **NE PAS MANIPULER LE CORDON DE FAÇON ABUSIVE.** Ne pas transporter l'outil par le cordon ni tirer sur ce dernier pour le débrancher de la prise. Éloigner le cordon des sources de chaleur, des flaques d'huile et des arêtes tranchantes.
- **ASSUJETTIR LA PIÈCE.** Immobiliser la pièce à l'aide de brides ou d'un étau. On peut alors se servir des deux mains pour faire fonctionner l'outil, ce qui est plus sûr.
- **NE PAS DÉPASSER SA PORTÉE.** Toujours demeurer dans une position stable et garder son équilibre.
- **PRENDRE SOIN DES OUTILS.** Conserver les outils propres pour qu'ils donnent un rendement supérieur et sûr. Suivre les directives concernant la lubrification et le remplacement des accessoires. Inspecter régulièrement le cordon de l'outil et le faire réparer au besoin à un atelier d'entretien autorisé. Inspecter régulièrement les cordons de rallonge et les remplacer lorsqu'ils sont endommagés. S'assurer que les poignées sont toujours propres, sèches et libres de toute tache d'huile ou de graisse.
- **DÉBRANCHER OU VERROUILLER EN POSITION HORS TENSION LES OUTILS NON UTILISÉS.** Respecter cette mesure lorsqu'on ne se sert pas de l'outil, ou qu'on doit le réparer ou en changer un accessoire (comme une lame, un foret ou un couteau).
- **ENLEVER LES CLÉS DE RÉGLAGE.** Prendre l'habitude de vérifier si les clés de réglage ont été retirées avant de faire

démarrer l'outil.

- **ÉVITER LES DÉMARRAGES ACCIDENTELS.** Ne pas laisser le doigt sur l'interrupteur lorsqu'on transporte l'outil. S'assurer que l'interrupteur est à la position hors circuit lorsqu'on branche l'outil.
- **CORDONS DE RALLONGE.** S'assurer que le cordon de rallonge est en bon état. Lorsqu'on se sert d'un cordon de rallonge, s'assurer qu'il est de calibre approprié pour la tension nécessaire au fonctionnement de l'outil. L'utilisation d'un cordon de calibre inférieur occasionne une baisse de tension entraînant une perte de puissance et la surchauffe. Le tableau suivant indique le calibre approprié selon la longueur du cordon et les mentions de la plaque signalétique de l'outil. En cas de doute, utiliser un cordon de calibre supérieur. Le chiffre indiquant le calibre est inversement proportionnel au calibre du cordon.

Calibre minimal des cordons de rallonge		Longueur totale du cordon e	
Volts	Longueur totale du cordon e		
feet			
120 V	De 0 à 25	De 26 à 50	De 51 à
100	De 101 à 150		
240 V	De 0 à 50	De 51 à 100	De 101 à
200	De 201 à 300		

Intensité		Calibre moyen de fil			
Au moins	Au plus				
0	- 6	18	16	16	14
6	- 10	18	16	14	12
10	- 12	16	16	14	12
12	- 16	14	12	Non recommandé	

- **DEMEURER VIGILANT.** Travailler avec vigilance et faire preuve de bon sens. Ne pas se servir de l'outil lorsqu'on est fatigué.

- **VÉRIFIER LES PIÈCES ENDOMMAGÉES.** Avant de continuer à utiliser l'outil, il faut vérifier si le protecteur ou toute autre pièce endommagée remplit bien la fonction pour laquelle il a été prévu. Vérifier l'alignement et les attaches des pièces mobiles, le degré d'usure des pièces et leur montage, ainsi que tout autre facteur susceptible de nuire au bon fonctionnement de l'outil. Faire réparer ou remplacer tout protecteur ou toute autre pièce endommagée dans un centre de service autorisé, sauf si le présent guide fait mention d'un avis contraire. Confier le remplacement de tout interrupteur défectueux à un centre de service autorisé. Ne jamais se servir d'un outil dont l'interrupteur est défectueux.
- **MISE EN GARDE :** Lorsqu'on perce ou qu'on visse dans les murs, les planchers ou tout autre endroit où peuvent se trouver des fils sous tension, **NE PAS TOUCHER AUX COMPOSANTS MÉTALLIQUES DE L'OUTIL.** Ne le saisir que par ses surfaces en plastique afin de se protéger des secousses électriques si on entre en contact avec un fil sous tension.

## Chargement de la perceuse

Avant d'essayer de charger la perceuse, bien lire TOUTES les mesures de sécurité. Respecter les directives suivantes pour le chargement de la perceuse.

1. Pousser le bouton de verrouillage vers le haut afin de bloquer la perceuse en position hors circuit. Retirer tout accessoire du mandrin.
2. Brancher le cordon de sortie du chargeur dans la douille à l'extrémité de la poignée de la perceuse.
3. Brancher le chargeur dans une prise d'alimentation électrique standard.
4. Laisser l'outil dans cette position pendant 16 heures.

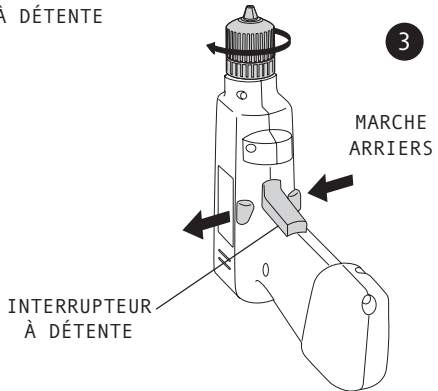
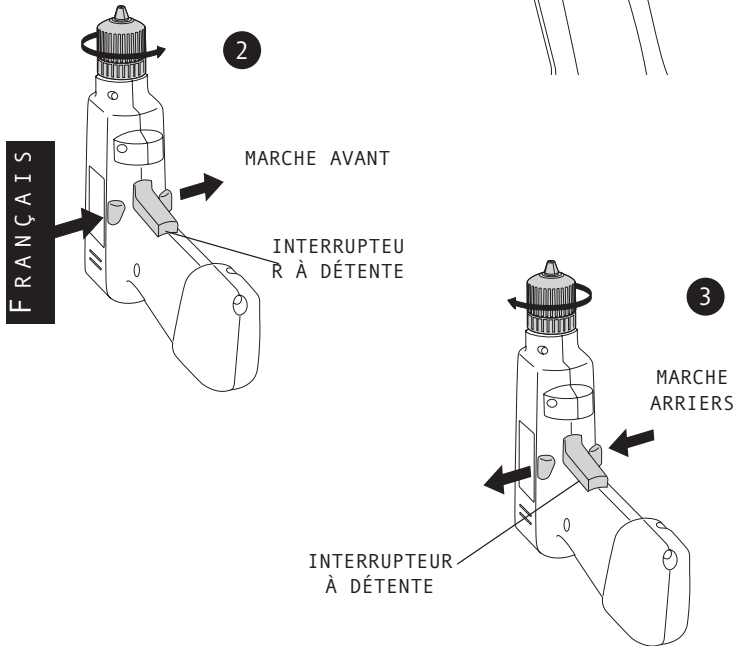
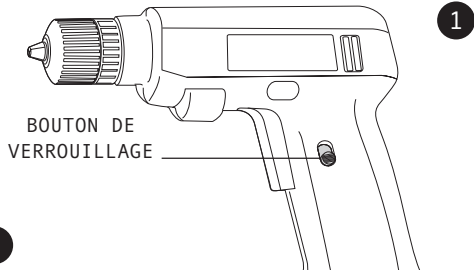
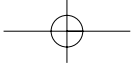

## Conseils importants relatifs au chargement

1. Après une utilisation normale, la perceuse devrait être complètement chargée en moins de 16 heures. La perceuse sort de l'usine avec la pile déchargée. Il faut donc la charger pendant au moins 16 heures avant de s'en servir.
2. NE PAS charger les piles lorsque la température ambiante est inférieure à 5 °C (40 °F) ou supérieure à 40 °C (105 °F) afin de prévenir de graves dommages aux piles.
3. Pendant le chargement, le chargeur peut émettre un son et devenir chaud au toucher. Il s'agit d'une situation normale qui ne pose aucun problème.
4. Lorsque l'ensemble de piles n'est pas bien chargé, (1) vérifier l'alimentation de la prise en y branchant une lampe ou un autre appareil. (2) Vérifier si la prise est reliée à un interrupteur pour l'éclairage qui met la prise hors circuit lorsqu'on éteint les lumières. (3) Déplacer le chargeur et la perceuse dans une pièce où la température ambiante se situe entre 5 °C et 40 °C (40 °F et 105 °F). (4) Si le problème persiste, il faut confier l'outil et le chargeur au centre de service Black & Decker de la région. Consulter la rubrique «Outils électriques» des Pages Jaunes.
5. Recharger l'ensemble de piles dès qu'il ne fournit pas suffisamment de courant pour effectuer un travail aussi facilement qu'auparavant. NE JAMAIS se servir de l'ensemble de piles ainsi déchargé.
6. Éviter de laisser l'ensemble de piles sur le chargeur pendant plus de deux jours afin d'en optimiser la durée. Même si il n'y a aucun risque de surchauffe, le chargement prolongé réduit la durée de l'ensemble de piles.
7. Puisque l'outil a été conçu pour fonctionner sans fil, il ne sert à rien de s'en servir lorsqu'il est relié au chargeur. L'ensemble de piles s'affaiblit quand même.

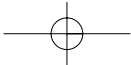

8. Débrancher le chargeur de la source d'alimentation avant de débrancher le chargeur de l'outil. Dans certaines conditions (comme c'est le cas lorsque le chargeur est branché dans la source d'alimentation), des corps étrangers peuvent court-circuiter la fiche de chargement à découvert ce qui peut provoquer un incendie. Il faut éloigner les corps étrangers conducteurs (comme, entre autres, la laine d'acier, le papier d'aluminium ou toute autre accumulation de particules métalliques) de la fiche de chargement. Débrancher le chargeur avant de le nettoyer.

### Bouton de verrouillage

La perceuse est dotée d'un bouton de verrouillage afin d'en éviter le démarrage accidentel. Pour verrouiller la perceuse, faire glisser le bouton vers le haut. Pour la déverrouiller, le faire glisser vers le bas (fig. 1).

### Interrupteur à détente et inverseur de marche

Pour mettre la perceuse en marche et hors circuit, il suffit d'enfoncer et de relâcher l'interrupteur à détente, illustré à la figure 2. L'inverseur de marche, montré aux figures 2 et 3, commande les marches avant et arrière de l'outil.

### Interrupteur à deux vitesses

La perceuse est munie d'un interrupteur lui permettant de fonctionner à deux vitesses. On enfonce la détente à moitié pour obtenir la basse vitesse d'environ 225 trs/min, servant à visser ou à faire des trous de guidage sans poinçon. On enfonce la détente à fond pour que la perceuse fonctionne au plein régime d'environ 550 trs/min, utilisé pour les travaux de perçage habituels.

**NOTE** : Le moteur s'arrête pendant quelques instants entre les deux régimes de fonctionnement. Le moteur redémarre lorsqu'on continue d'enfoncer l'interrupteur.

### Vissage

Pour enfoncer des attaches, faire glisser l'inverseur de marche vers la gauche, comme le montre la figure 2.

Utiliser la marche arrière (vers la droite) (figure 3) pour retirer des vis. Toujours relâcher l'interrupteur à détente lorsqu'on modifie la position de l'inverseur de marche.

### Mandrin sans clé

L'outil est muni d'un mandrin sans clé pour plus de commodité. Pour y insérer un foret ou tout autre accessoire, faire comme suit.

1. Saisir la moitié arrière du mandrin d'une main et, de l'autre,

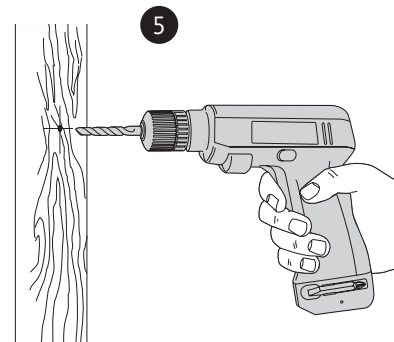
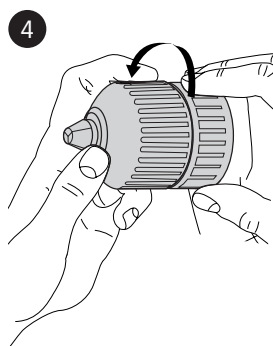

faire tourner la moitié avant dans le sens ANTIHORAIRE (fig. 4). La faire tourner suffisamment pour faire entrer l'accessoire voulu dans le mandrin.

- Insérer environ 19 mm (3/4 po) du foret ou de l'accessoire dans le mandrin et bien serrer en tenant la moitié arrière du mandrin et en faisant tourner la moitié avant dans le sens horaire. Pour dégager l'accessoire, répéter l'étape 1 précédente.

## Perçage (Fig. 5)

S'assurer que l'inverseur de marche se trouve à la position de marche avant.

- N'utiliser que des forets bien affûtés. Pour le BOIS : forets hélicoïdaux, à langue d'aspic, de tarière ou emporte-pièce; pour le MÉTAL : forets hélicoïdaux en acier de coupe rapide; pour la MAÇONNERIE (comme la brique, le ciment et les blocs de béton) forets à pointe de carbure.
- Veiller à ce que la pièce à percer soit solidement retenue ou fixée en place. Afin d'éviter les avaries aux matériaux minces, les adosser à un bloc de bois épais.
- Faire un trou de guidage à l'endroit à percer afin d'éviter que le foret ne glisse sur une surface uniforme. Placer la pointe du foret dans le trou de guidage et mettre l'outil en marche.
- Toujours exercer la pression en ligne directe avec le foret. N'user que de la force nécessaire pour que le foret continue de percer; éviter de trop forcer, ce qui pourrait faire étouffer le moteur ou dévier le foret. Réduire la pression exercée sur l'outil et le foret vers la fin de la course afin d'éviter que le moteur ne cale en traversant le matériau.
- Saisir fermement la perceuse afin de contrer l'effet de torsion de l'outil en marche.
- Il est conseillé de percer un trou de guidage avant de percer de gros trous.

## Fonctionnement

### PERÇAGE DANS LE BOIS

Les forets hélicoïdaux et à langue d'aspic à métaux peuvent servir à percer le bois, mais il faut les retirer souvent du trou pour chasser les copeaux et rognures des goujures.

### PERÇAGE DANS LES MÉTAUX

Utiliser de l'huile de coupe pour percer dans les métaux, sauf la fonte et le laiton qui se percent à sec. L'huile de coupe la plus efficace est l'huile sulfurisée ou l'huile de lard; la graisse de bacon est parfois suffisante.

### PERÇAGE DANS LA MAÇONNERIE

Utiliser des forets à maçonnerie à pointe de carbure. Lire la rubrique Perçage précédente. Exercer une pression constante, sans forcer afin d'éviter de casser les matériaux friables. Une production uniforme de poussière à débit moyen indique un perçage convenable.

## Accessoires

Les accessoires recommandés pour l'outil sont vendus chez les détaillants de la région et aux centres de service autorisés. La liste des centres de service se trouve dans le présent guide. Pour trouver un accessoire, communiquer avec un détaillant ou avec un centre de service autorisé.



**MISE EN GARDE** : L'utilisation de tout autre accessoire non recommandé pour l'outil peut être dangereuse.

N'utiliser que les accessoires suivants et uniquement ceux ne dépassant pas les dimensions maximales recommandées : FORETS, PERÇAGE DU MÉTAL - jusqu'à 9,5 mm (3/8 po); FORETS, PERÇAGE DE LA MAÇONNERIE - jusqu'à 9,5 mm (3/8 po); EMPORTE-PIÈCE - jusqu'à 12,7 mm (1/2 po).

L'emballage de la perceuse comprend une lame de tournevis réversible qui se trouve dans la pince près du bout de la poignée. Il s'agit d'une lame Phillips n° 2 - pour vis à tête fendue n° 8-10.

Il est fortement recommandé de porter des lunettes de sécurité lorsqu'on utilise un accessoire de perçage.

### Le sceau RBRC<sup>mc</sup>

Le sceau RBRC<sup>mc</sup> de l'ensemble de piles au nickel-cadmium indique que Black & Decker participe volontairement à un programme du monde industriel qui a pour objet de ramasser et de recycler ces ensembles de piles à la fin de leur vie utile, si on s'en débarrasse aux États-Unis. Le programme RBRC<sup>mc</sup> offre une solution de rechange pratique à la mise au rebut des ensembles de piles au nickel-cadmium usés, que ce soit à la poubelle ou dans le système municipal car cette mise au rebut est illégale dans certains endroits.

Grâce à la contribution de Black & Decker au RBRC<sup>mc</sup>, il suffit de laisser un ensemble de piles usé chez les détaillants qui vendent des piles au nickel-cadmium de rechange ou dans un centre de service Black & Decker autorisé. On peut également se renseigner auprès de son centre local de recyclage pour savoir comment se débarrasser d'un ensemble de piles usé.

### Retrait de la pile

**IMPORTANT** : Le présent outil a été conçu afin d'en faciliter le retrait de la pile. L'utilisateur ne peut toutefois pas le remonter. Avant d'essayer de démonter l'outil, le mettre hors circuit et le faire fonctionner jusqu'à ce que la pile soit complètement déchargée. Pour démonter l'outil, retirer les vis qui se trouvent sur le côté de l'outil. Séparer les deux moitiés du boîtier de l'outil; on découvre de la sorte les piles. Soulever ces dernières pour les sortir et enlever les pinces des bornes illustrées à la figure 6. Retourner les piles au centre de service Black & Decker de la région où elles seront

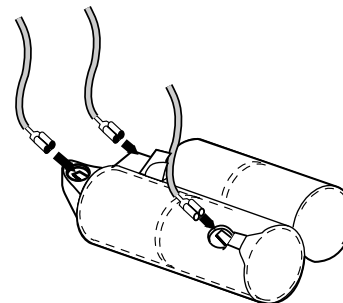

recyclées ou mises au rebut de façon appropriée. Lorsque l'utilisateur décide de se débarrasser lui-même des piles, il devrait se renseigner auprès de la municipalité afin de connaître les règlements relatifs à la mise au rebut des piles au nickel-cadmium. Le reste de l'outil constitue un rebut normal. Ne pas tenter de remonter soi-même l'outil.

### Nettoyage et lubrification

Nettoyer l'outil à l'aide d'un savon doux et d'un linge humide. Ne laisser aucun liquide s'infiltrer dans l'outil et ne jamais l'immerger.

L'outil est monté sur des roulements autolubrifiants qui ne requièrent pas de lubrification périodique. Dans le cas peu probable où la perceuse ferait défaut, la liste des centres de service Black & Decker se trouve dans l'emballage.

### Garantie d'échange rapide pour utilisation domestique

Black & Decker garantit ce produit pour une période de deux ans contre les vices de matière ou de fabrication dans des conditions d'utilisation domestique normales. La présente garantie ne



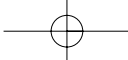

s'applique pas aux avaries dues à une manoeuvre négligente, au mauvais usage ni à une absence d'entretien raisonnable. Prière de retourner l'outil port payé au détaillant pour obtenir un échange gratuit, si le détaillant participe au programme d'échange rapide Black & Decker. (Le détaillant peut exiger une preuve d'achat.) L'outil peut aussi être retourné à un centre de service Black & Decker ou à tout autre atelier d'entretien accrédité pour y être remplacé ou réparé, à notre gré. La présente garantie ne vaut pas pour les accessoires.

Lorsque l'outil est retourné en vue d'être échangé, il faut retourner en même temps tous les accessoires standard inclus dans l'emballage original (tels le mandrin, la clé du mandrin, les poignées auxiliaires et les lames de scie circulaire). Il n'est pas nécessaire de retourner le matériel original non réutilisable tel que le papier de ponçage ainsi que les lames de scies à ruban, les disques de scies circulaires et les lames de scies à découper. Dans le cas d'ensembles ou de jeux d'outils, seul l'outil électrique principal est remplacé.

Le seul recours en cas de violation de la garantie et la seule obligation de Black & Decker en vertu de la présente consiste en la réparation ou le remplacement du produit défectueux au gré de Black & Decker. Black & Decker n'assume aucune responsabilité

Imported by / Importé par  
Black & Decker Canada Inc.  
100 Central Ave.  
Brockville (Ontario) K6V 5W6

Voir la rubrique "Outils électriques"  
des Pages Jaunes  
pour le service et les ventes.



en tout temps pour des blessures corporelles ou des dommages matériels, ou pour tout autre dommage imprévisible ou indirect, peu importe comment ils surviennent.

La présente garantie est strictement limitée à ses conditions et elle remplace toute autre garantie ou condition, écrite ou verbale, expresse ou implicite.

**NOTE** : La présente garantie et les dispositions précitées peuvent ne pas être valides dans certaines provinces. La liste complète des centres de service se trouve dans l'emballage.

Le produit n'est pas conçu pour un usage commercial.

Chaque outil Black & Decker est de qualité supérieure. Pour obtenir de plus amples renseignements sur ce produit, prière de composer sans frais le numéro suivant, sept jours sur sept, entre 8 h et 20 h (heure normale de l'Est).

1 800 762-6672

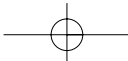

PORTABROCAS SIN  
NECESIDAD DE  
LLAVE

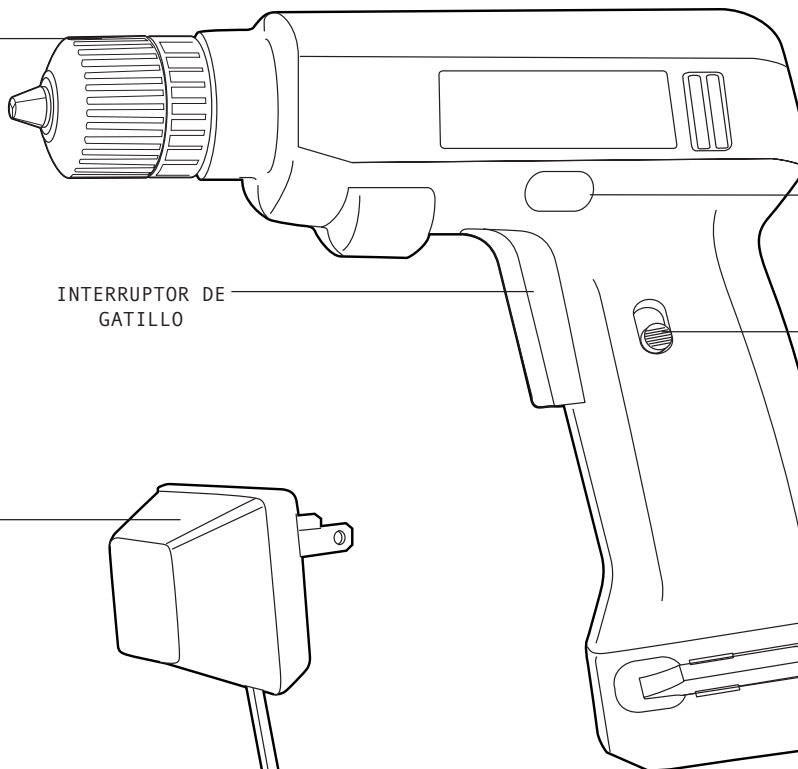

BOTON DE REVERSA

INTERRUPTOR DE  
GATILLO

BOTON DE  
BLOQUEO

CARGADOR

BROCAS

ESPECIFICACIONES

TENSION DE ALIMENTACION:  
6,0V

CARGADOR

TENSION DE ALIMENTACION:  
120V~

FRECUENCIA DE OPERACION:  
60 Hz

## INSTRUCCIONES IMPORTANTES DE SEGURIDAD

**ADVERTENCIA:** Es indispensable sujetarse a las precauciones básicas de seguridad, con la finalidad de reducir el peligro de incendio, choque eléctrico y lesiones personales, en todas las ocasiones en que se utilicen herramientas eléctricas. Entre estas precauciones se incluyen la siguientes:

### LEA TODAS LAS INSTRUCCIONES

#### Instrucciones de seguridad para todas las herramientas

- **CONSERVE LIMPIA LA ZONA DE TRABAJO.** Las superficies y los bancos con objetos acumulados en desorden propician los accidentes.
- **OTORQUE PRIORIDAD A LA ZONA DE TRABAJO.** No deje las herramientas eléctricas expuestas a la lluvia. No las utilice en lugares inundados o mojados. Conserve bien iluminada la zona de trabajo. No utilice la herramienta en presencia de líquidos o gases inflamables.
- **PROTEJASE CONTRA EL CHOQUE ELECTRICO.** Evite el contacto corporal con superficies aterrizadas, por ejemplo, tuberías, radiadores, antenas y gabinetes de refrigeración.
- **CONSERVE APARTADOS A LOS NIÑOS.** No permita que los visitantes toquen las herramientas o los cables de extensión. Todos los visitantes deben estar alejados de la zona de trabajo.
- **GUARDE LAS HERRAMIENTAS QUE NO EMPLEE.** Las herramientas que no se utilizan deben guardarse en un lugar seco y elevado o bajo llave — fuera del alcance de los niños.
- **NO FUERCE LA HERRAMIENTA.** Esta cumplirá su función mejor y con más seguridad a la velocidad y la presión para las que se diseñó.

- **EMPLEE LA HERRAMIENTA ADECUADA.** No fuerce a una herramienta pequeña o a sus dispositivos de montaje en un trabajo de tipo pesado. No emplee la herramienta en una tarea para la que no se diseñó.
- **VISTASE DE LA MANERA ADECUADA.** No use ropas o artículos de joyería flojos, pues podrían quedar atrapados por las partes móviles de las herramientas. Se recomienda el empleo de guantes de caucho y calzado antiderrapante cuando se trabaje al aire libre. Cúbrase bien la cabeza para sujetarse el cabello si lo tiene largo.
- **COLOQUESE ANTEOJOS DE SEGURIDAD.** Póngase también una mascarilla contra el polvo si lo produce la operación que va a efectuar.
- **TENGA CUIDADO CON EL CORDON ELECTRICO.** Nunca levante la herramienta tomándola por el cordón, ni tire de éste para desconectarlo del enchufe. Apártelo del calor y los objetos calientes, las sustancias grasosas y los bordes cortantes.
- **ASEGURE LOS OBJETOS SOBRE LOS QUE TRABAJE.** Utilice prensas o tornillos de banco para sujetar los objetos sobre los que va a trabajar. Esto ofrece mayor seguridad que sujetar los objetos con la mano, y además deja libres ambas manos para operar la herramienta.
- **CONSERVE EL EQUILIBRIO.** Conserve en todo momento bien apoyados los pies, lo mismo que el equilibrio.
- **CUIDE SUS HERRAMIENTAS.** Conserve sus herramientas afiladas y limpias para que funcionen mejor y con mayor seguridad. Siga las instrucciones para lubricación y cambio de accesorios de su unidad. Revise periódicamente el cordón eléctrico y hágalo reparar o reemplazar por un centro de servicio si está dañado. Cambie los cordones de extensión si están dañados. Conserve las empuñaduras secas, limpias y libres de aceite y grasa.

- **DESCONECTE Y APAGUE LAS HERRAMIENTAS** cuando no las use, antes de darles servicio y cuando cambie accesorios, tales como discos, brocas y otros dispositivos de corte.
- **RETIRE LAS LLAVES DE AJUSTE Y DE TUERCAS.** Adquiera el hábito de asegurarse que se han retirado las llaves de ajuste de las herramientas antes de accionarlas.
- **EVITE QUE LA HERRAMIENTA SE ACCIONE ACCIDENTALMENTE.** Nunca sostenga una herramienta que está conectada con el dedo en el interruptor. Asegúrese que el interruptor está en posición de "apagado" antes de conectar la unidad.
- **CORDONES DE EXTENSION.** Asegúrese que su cordón de extensión esté en buenas condiciones. Cuando utilice un cordón de extensión, asegúrese que tenga el calibre suficiente para soportar la corriente necesaria para su herramienta. Un cordón eléctrico con calibre insuficiente causará una caída en el voltaje de la línea, resultando en pérdida de potencia y sobrecalentamiento. La tabla siguiente ilustra el calibre correcto que debe utilizarse de conformidad con la longitud del cordón y el amperaje descrito por la placa de identificación. Si tiene alguna duda, utilice el cable con el calibre siguiente

Calibre mínimo para cordones de extensión	Longitud total del cordón e metros			
Volts				
120V	0-7.62	7.63-15.24	15.25-30.48	30.49-45.72
240V	0-15.24	15.25-30.48	30.49-60.96	60.97-91.44

AMPERAJE		Calibre del cordón			
Más de	No más de				
0	6	18	16	16	14
6	10	18	16	14	12
10	12	16	16	14	12
12	16	14	12	No Recomendado	

(mayor). Mientras más chico sea el número, mayor será su calibre.

- **NO SE DISTRAIGA.** Concéntrese en lo que está haciendo. Recurra al sentido común. No opere ninguna herramienta si está fatigado.
- **VERIFIQUE LAS PARTES DAÑADAS.** Antes de seguir empleando cualquier herramienta, es indispensable verificar con mucho cuidado que las guardas u otras partes dañadas puedan operar de la manera adecuada para cumplir con su función. Verifique la alineación de las partes móviles, la firmeza con que deben encontrarse sujetas a sus montaduras, las partes rotas, las propias montaduras y cualesquiera otros detalles que pudieran afectar la operación de la herramienta. Las guardas y otras partes que se encuentren dañadas deberán cambiarse o repararse en un centro de servicio autorizado, a menos que se diga otra cosa en el manual del usuario. Haga que se cambien los interruptores dañados en un centro de servicio autorizado. No emplee ninguna herramienta que tenga estropeado o inutilizado el interruptor.

**PRECAUCION:** Cuando taladre o atornille en muros, pisos o dondequiera que pueda encontrar cables eléctricos vivos, ¡NO TOQUE NINGUNA PARTE METALICA DE LA HERRAMIENTA! Sujete la herramienta únicamente por las superficies aislantes (empuñaduras) para evitar el choque eléctrico si hace contacto con un cable eléctrico vivo.

## CONSERVE ESTAS INSTRUCCIONES

### Carga del taladro

Antes de intentar cargar su taladro, lea a conciencia TODAS las instrucciones de seguridad. Para cargar su taladro, siga los pasos descritos a continuación.

1. Empuje hacia arriba el botón de trabado para asegurar la

herramienta en posición de apagado. Quite cualquier accesorio que esté en el portabrocas.

2. Conecte el cordón de salida del cargador en la entrada que se encuentre en el mango del taladro.
3. Conecte el cargador a cualquier toma de corriente estándar.
4. Permita a la herramienta permanecer en esta posición por 16 horas.

### Notas importantes sobre la carga

1. Después de un periodo de uso normal, su taladro debe quedar totalmente recargado en 16 horas o menos. Su taladro viene completamente descargado de fábrica. Antes de intentar usarlo, debe cargarlo por al menos 16 horas.
2. NO cargue las baterías si la temperatura está por debajo de 5 °C (+40 °F) o por arriba de 40 °C (+105 °F). Esto es muy importante y evitará daños serios a las baterías.
3. Durante la carga, el cargador puede emitir un zumbido y volverse tibio al tacto. Esto es una condición normal y no implica problemas.
4. Si las baterías no cargan apropiadamente — (1) Verifique que haya corriente en la toma conectando una lámpara o algún otro aparato. (2) Verifique si la toma está conectada a un interruptor que corte la corriente al mismo tiempo que apaga las luces. (3) Lleve el taladro y el cargador a un lugar en donde la temperatura del aire se encuentre entre 5°C y 40°C. (4) Si la toma de corriente y la temperatura del aire son adecuadas, y no consigue carga adecuada, lleve o envíe la herramienta y el cargador a su centro de servicio Black & Decker local. Busque “Herramientas eléctricas” en la sección amarilla.
5. El taladro deberá recargarse cuando no produce la potencia necesaria en trabajos que realizó fácilmente con anterioridad.

NO CONTINUE utilizando el taladro cuando la batería está descargada.

6. Para alargar la vida de la batería, evite dejar la herramienta cargando por más de 2 días continuos. Aunque el periodo de carga no implica riesgos de seguridad, puede reducir significativamente la vida útil de la batería.
7. Ya que la unidad está diseñada para aplicaciones inalámbricas, su empleo mientras está conectado no es beneficioso, las baterías se bajarán de cualquier manera.
8. Desconecte el cargador de la toma de corriente antes de retirar la herramienta de éste. Bajo algunas circunstancias, con el cargador conectado a la toma de corriente, la clavija de carga expuesta puede hacer corto circuito debido a materiales extraños y puede crear riesgo de incendio. Los materiales extraños de naturaleza conductora, tales como, pero no limitados a, alambre de acero, papel aluminio o cualquier otro tipo de partículas metálicas deben conservarse alejadas de la clavija de carga. Desconecte el cargador antes de limpiarlo.

### Botón de trabado

La herramienta está provista con un botón de trabado para evitar encendidos accidentales. Para trabar el taladro, deslice el botón hacia arriba. Para liberar el mecanismo, deslice el botón hacia abajo (figura 1).

### Gatillo interruptor y botón de reversa

El taladro se “ENCIENDE” y se “APAGA” oprimiendo y soltando el gatillo interruptor ilustrado en la figura 2. El botón de reversa, mostrado en las figuras 2 y 3, cambia la dirección del taladro de marcha hacia adelante a reversa.

## Operación a dos velocidades

Su taladro cuenta con dos velocidades. Para operarlo en velocidad baja, oprima el gatillo hasta la mitad de la carrera. Esto producirá una velocidad aproximada de 225 RPM para emplear la herramienta como destornillador y para iniciar barrenos sin marca de centro. Al oprimir el gatillo completamente se obtendrán aproximadamente 550 RPM para operación normal del taladro.

**NOTA:** Hay una breve pausa entre las dos velocidades. Continúe oprimiendo el gatillo y el taladro reiniciará el funcionamiento.

## Operación como destornillador

Para atornillar, el botón de reversa debe empujarse hacia la izquierda, como se ilustra en la figura 2.

Para destornillar, utilice la reversa (botón hacia la derecha) como se observa en la figura 3. Para cambiar de marcha hacia adelante a reversa, o viceversa, primero suelte el gatillo interruptor siempre.

## Portabrocas sin necesidad de llave

Su herramienta cuenta con un portabrocas sin llave para comodidad de usted. Para instalar una broca o cualquier accesorio, siga los pasos enlistados a continuación:

1. Sujete la mitad trasera del portabrocas con una mano y use la otra mano para girar la otra mitad en el sentido de las manecillas del reloj como se observa en la figura 4. Gire lo suficiente para que el portabrocas se abra lo necesario para recibir el accesorio deseado.
2. Introduzca la broca o el accesorio aproximadamente 19 mm (3/4") dentro del portabrocas y apriételo tomando la mitad trasera con una mano y girando la parte frontal en el sentido de las manecillas del reloj. Para quitar un accesorio repita el paso 1 mencionado anteriormente.

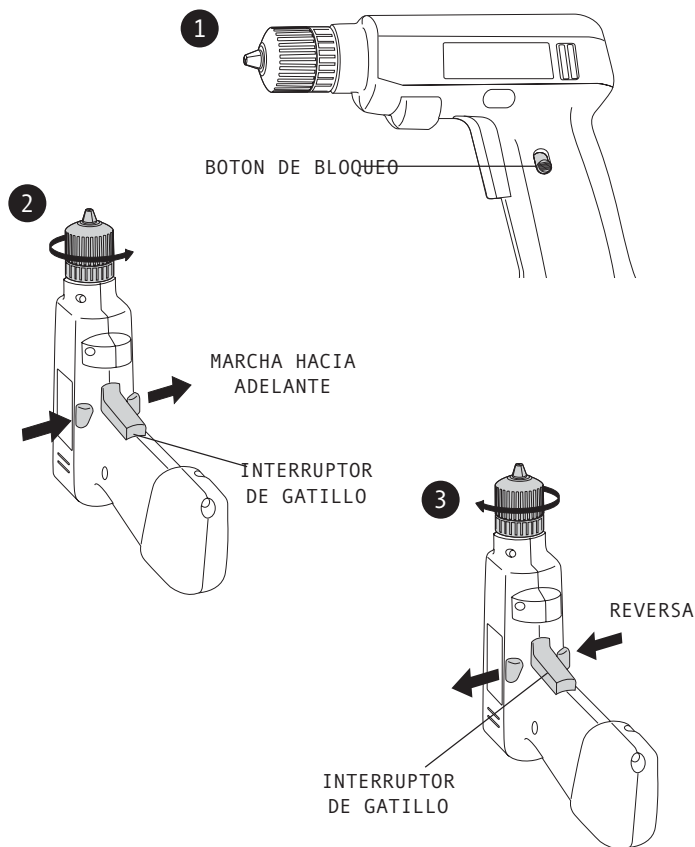

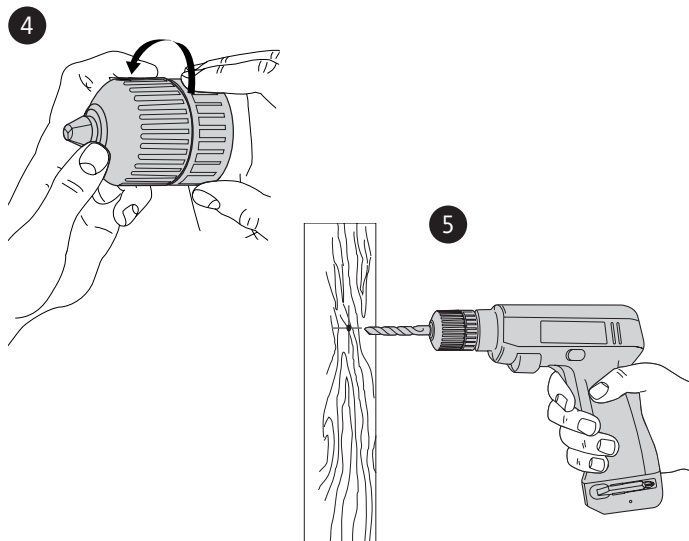

### Taladrado (figura 5)

**ASEGURESE QUE EL BOTON DE REVERSA ESTE EN POSICION DE “MARCHA HACIA ADELANTE”.**

1. Utilice exclusivamente brocas afiladas. PARA MADERA utilice brocas helicoidales, brocas de horquilla, brocas de poder o brocas sierra. PARA METAL utilice brocas helicoidales de alta velocidad o brocas sierra. PARA MAMPOSTERIA, tal como trabajo en ladrillo, cemento, tabique, etc., utilice brocas con punta de carburo.
2. Asegúrese que el material que va a barrenar esté firmemente

anclado o asegurado. Si va a perforar material delgado, utilice un bloque de madera como respaldo para evitar daños al material.

3. Haga una marca en el lugar que va a barrenar. Esto contrarrestará la tendencia de la broca a deslizarse en una superficie muy lisa. Coloque la broca sobre la marca y ENCIENDA el taladro.
4. Aplique presión al taladro siempre en línea recta con la broca. Haga suficiente presión para que la broca siga perforando pero no tanta para que el motor se atasque o la broca se desvíe. Para reducir el peligro de que se atasque el taladro, reduzca la presión y deje ir suavemente la broca hacia el final del barreno.
5. Sujete el taladro firmemente para controlar la fuerza de torsión.
6. Cuando haga barrenos más grandes, le ayudará hacer un barreno guía más pequeño primero.

### Operación

#### TALADRADO EN MADERA

Los barrenos en madera pueden hacerse con las mismas brocas que se utilizan para metal. Para evitar que las brocas se sobrecalienten, deben sacarse frecuentemente del barreno para quitar las virutas acumuladas en las estrías.

#### TALADRADO EN METAL

Utilice un lubricante para corte cuando perforo metales, excepto en los casos de hierro fundido o latón en los que se deberá taladrar en seco. Los lubricantes más adecuados para corte son los de aceite sulfúrico y la manteca de cerdo.

#### TALADRADO EN MAMPOSTERIA

Utilice brocas con punta de carburo. Refiérase a la sección

**Taladrado.** Conserve uniforme la presión sobre el taladro, pero no al grado que se despostillen los materiales. La salida continua de volutas de polvo indica que se está aplicando la velocidad apropiada.

## Accesorios

Los accesorios recomendados para emplearse con su herramienta están a su disposición con costo extra con su distribuidor local o en los centros de servicio autorizado. Se incluye una lista completa de los centros de servicio con su manual. Si necesita ayuda para encontrar cualquier accesorio para su herramienta, comuníquese con su distribuidor o con su centro de servicio autorizado.

**PRECAUCIÓN:** El uso de cualquier accesorio no recomendado para emplearse con esta herramienta puede ser peligroso.

Los siguientes accesorio deberán utilizarse solamente en los tamaños especificados: BROCAS PARA METAL – Hasta 9,5 mm (3/8"); BROCAS PARA MAMPOSTERÍA – Hasta 9,5 mm (3/8"); BROCAS PARA MADERA – Hasta 12,7 mm (1/2").

Su taladro incluye una punta doble de destornillador que está guardada en el clip cercano a la parte inferior del mango. La punta incluida es: No. 2 Phillips - No. 8-10 plano.

Le recomendamos ampliamente el uso de anteojos de seguridad cuando taladre.

## El sello RBRC™

El sello RBRC™ en las baterías de níquel-cadmio indica que Black & Decker participa voluntariamente en un programa industrial para recolectar y reciclar estas baterías al término de su vida útil, cuando se retiran de servicio dentro de los Estados Unidos. El programa RBRC™ proporciona una conveniente alternativa para el depósito en los lotes de basura municipales de las baterías de



níquel-cadmio desgastadas, hecho que es ilegal en algunas regiones.

Los pagos de Black & Decker a RBRC™ hacen más sencillo para usted deshacerse de sus baterías desgastadas con los distribuidores de baterías de níquel-cadmio de su localidad, o en los centros de servicio autorizado Black & Decker.

También puede comunicarse al centro de reciclaje de su localidad para que le informen de los lugares a los que puede regresar las baterías desgastadas. La entrada de Black & Decker a este programa es parte de su compromiso para proteger nuestro medio ambiente y conservar los recursos naturales.

## Remoción de la batería

**IMPORTANTE:** Esta herramienta está diseñada para desarmarse fácilmente para poder extraer las baterías. No está diseñada para ser re ensamblada por el usuario. antes de intentar desarmar esta herramienta, enciéndala y hágala funcionar en cualquier dirección hasta que se detenga para asegurar la descarga completa de la batería. Para desarmar la herramienta, quite los tornillos que se encuentran a un lado del cuerpo de la herramienta. Separe las dos mitades y encontrará las baterías. Levante las baterías y tire de los clips de las terminales ilustrados en la página 8. Lleve o envíe las baterías a su centro de servicio Black & Decker local en donde serán recicladas o desechadas adecuadamente. Si decide desechar las baterías usted mismo, verifique con las autoridades municipales las restricciones locales concernientes al desecho de las baterías de níquel cadmio. El resto de su herramienta puede desecharse como basura normal. No intente re ensamblar el taladro.

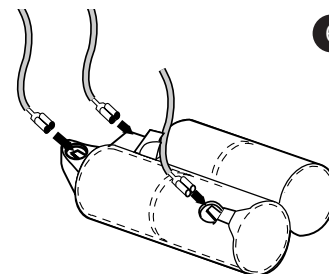



## Limpieza y lubricación

Utilice únicamente jabón suave y un trapo húmedo para limpiar la herramienta. Nunca permita que se introduzcan líquidos al interior de la herramienta; nunca sumerja ninguna parte de la herramienta en ningún líquido.

Se han empleado baleros autolubrificantes en la fabricación de su herramienta y no se requiere de lubricación periódica. En el remoto caso que su herramienta requiera servicio, las direcciones de los centros de servicio están empacadas con su herramienta.

## POLIZA DE GARANTIA

### IDENTIFICACION DEL PRODUCTO:

Sello firma del Distribuidor.

Nombre del producto: \_\_\_\_\_ Mod/Cat.: \_\_\_\_\_

Marca: \_\_\_\_\_ Núm. de serie: \_\_\_\_\_

(Datos para ser llenados por el distribuidor)

Fecha de compra y/o entrega del producto: \_\_\_\_\_

Nombre y domicilio del distribuidor donde se adquirió el producto: \_\_\_\_\_

Este producto esta garantizado por dos años a partir de la fecha de entrega, contra cualquier defecto en su funcionamiento, así como en materiales y mano de obra empleados para su fabricación. Nuestra garantía incluye la reparación o reposición del producto y/o componentes sin cargo alguno para el cliente, incluyendo mano de obra, así como los gastos de transportación razonablemente erogados derivados del cumplimiento de este certificado.

Para hacer efectiva esta garantía deberá presentar su herramienta y esta póliza sellada por el establecimiento comercial donde se adquirió el producto, de no contar con ésta, bastará la factura de compra.

### EXCEPCIONES.

Esta garantía no será válida en los siguientes casos:

- Cuando el producto se hubiese utilizado en condiciones distintas a las normales;
- Cuando el producto no hubiese sido operado de acuerdo con el instructivo de uso que se acompaña;
- Cuando el producto hubiese sido alterado o reparado por personas distintas a las enlistadas al final de este certificado.

Anexo encontrará una relación de sucursales de servicio de fábrica, centros de servicio autorizados y franquiciados en la República Mexicana, donde podrá hacer efectiva su garantía y adquirir partes, refacciones y accesorios originales.

Este producto no ha sido diseñado para uso comercial.

Todas las herramientas Black & Decker son de la mejor calidad. Si desea comunicarse con nosotros en relación con este producto, por favor llame sin costo para usted entre las 8:00 a.m. y las 6:00 p.m. de lunes a viernes.

**91-800-701-28**

IMPORTADO: BLACK & DECKER S.A. DE  
C.V.  
AVE CENTRAL 186 COL. NVA. IND.  
VALLEJO C.P. 07700 MÉXICO, D.F.  
TEL 747-95-00

Para servicio y ventas consulte  
"HERRAMIENTAS ELECTRICAS"  
en la feccion amarilla.



## YOUR POWER TOOLS MAY BE SERVICED AT THE FOLLOWING B&amp;D SERVICE CENTERS.

<b>ALABAMA:</b>			
Birmingham 35209, 2412 Green Springs Hwy. ....	205-942-0538		
Mobile 36608, 3831 Airport Blvd. ....	205-343-6624		
<b>ALASKA:</b>			
Anchorage 99518, 910 West International Airport Rd. ....	907-563-4664		
<b>ARIZONA:</b>			
Mesa 85202, 535 S. Dobson, Suite 7. ....	602-461-1074		
Phoenix 85013, 4501 N. 7th Avenue. ....	602-279-6414		
Tucson 85712, 4845 E. Speedway Blvd. ....	602-323-3388		
<b>ARKANSAS:</b>			
Little Rock 72201, 519 W. Seventh St. ....	501-372-3040		
<b>CALIFORNIA:</b>			
Anaheim 92806, 540 South State College Blvd. ....	714-772-4050		
Chula Vista 91910, 309 Broadway. ....	619-420-6350		
Concord 94520, 1500 Monument Blvd., #C2. ....	510-662-4890		
Fresno 93710, 5412 North Blackstone Ave. ....	209-435-0810		
Long Beach 90805, 2011 South St. ....	310-422-5825		
Los Angeles 90040, 4820 South Eastern Ave., Suite "L". ....	213-720-1834		
Riverside 92506, 6215 Magnolia Ave., Suite "B". ....	909-787-9700		
Sacramento 95825, 2033 Fulton Ave. ....	916-972-9090		
San Diego 92123, 9270 Clairemont Mesa Blvd. ....	619-279-2011		
San Jose 95128, 1185 So. Bascom Ave. ....	408-293-7350		
San Leandro 94578, 15206 E. 14th St. ....	510-276-1610		
Van Nuys 91411, 14920 Victory Blvd. ....	818-787-5531		
<b>COLORADO:</b>			
Denver 80219, 1171 S. Federal Blvd. ....	303-922-8325		
<b>CONNECTICUT:</b>			
Orange 06477, 481 Boston Post Rd. ....	203-795-3583		
Wethersfield (Hartford) 06109, 662 Silas Dean Hwy. ....	203-563-5800		
<b>DISTRICT OF COLUMBIA:</b> Washington			
Colmar Manor 20722, 4153 Bladensburg Rd. ....	301-779-3808		
Falls Church, VA 22046, 344 W. Broad St. ....	703-533-7313		
<b>FLORIDA:</b>			
Fl. Lauderdale 33334, 799 E. Oakland Pk. Blvd. ....	305-566-5102		
Fl. Myers 33907, 5224 Bank Street. ....	813-278-1188		
Jacksonville 32205, 920 Cassat Ave. ....	904-781-2253		
Miami (North) 33168, 13345 N.W. Seventh Ave. ....	305-681-8658		
Miami (South) 33156, 12233 So. Dixie Hwy. ....	305-232-9497		
Orlando 32803, 3807 E. Colonial Dr. ....	407-894-7011		
St. Petersburg 33709, 5635 49th St., N. ....	813-525-0273		
Tampa 33609, 3432 W. Kennedy Blvd. ....	813-872-8371		
West Palm Beach 33415, 310 South Military Trail. ....	407-689-3247		
<b>GEORGIA:</b>			
Atlanta (South) 30349, 5330 Old National Hwy. ....	404-762-8844		
Smyrna 30080, 2550 Cobb Pkwy. ....	404-956-0869		
Stone Mountain (Atlanta) 30086, 5723 Memorial Dr. ....	404-292-4714		
<b>HAWAII:</b>			
Honolulu 96819, 330 Sand Island Access Road. ....	808-847-7447		
<b>ILLINOIS:</b>			
Des Plaines (Chicago) 60018, 1277 South Elmhurst Rd. ....	708-364-5220		
Lincolnwood (Chicago) 60646, 6710 N. Crawford Ave. ....	708-673-0923		
Lisle (West Chicago) 60532, 2950 Ogden Ave., Unit H. ....	708-717-1075		
Moline 61265, 4433 23rd Ave. ....	309-762-3000		
Oak Lawn (Chicago) 60453, 6343 W. 95th St. ....	708-423-7212		
Waukegan 60085, 39 S. Greenbay Rd. ....	708-249-4390		
<b>INDIANA:</b>			
Evansville 47710, 307 First Ave., Crescent Ctr. ....	812-425-4269		
Hammond 46323, 7103 Kennedy Ave. ....	219-845-5100		
Indianapolis 46224, 5999 Crawfordsville Rd. ....	317-243-8308		
<b>IOWA:</b>			
Des Moines 50310, 3427 Merle Hay Rd. ....	515-270-1340		
<b>KANSAS:</b>			
Wichita 67213, 155 S. West St. ....	316-943-1271		
<b>KENTUCKY:</b>			
Louisville 40213, 5211 Preston Hwy. ....	502-968-7100		
<b>LOUISIANA:</b>			
Baton Rouge 70815, 11859 Florida Blvd. ....	504-272-8111		
Harvey 70058, 2500 Lapalco Blvd. ....	504-366-8676		
Metairie (New Orleans) 70002, 3504 N. Causeway Blvd. ....	504-837-2550		
Shreveport 71108, 7710-7714 Jewella Rd. ....	318-688-1553		
<b>MARYLAND:</b>			
Baltimore (East) 21205, 4712 Erdman Ave. ....	410-485-5550		
Baltimore (North) 21030, 29-31 Cranbrook Rd., Cockeysville. ....	410-666-5966		
Baltimore (South) 21122, 8220 Ritchie Hwy., Pasadena. ....	410-847-8456		
Colmar Manor 20722, 4153 Bladensburg Rd. ....	301-779-3808		
<b>MASSACHUSETTS:</b>			
Brighton (Boston) 02135, 12 Market St. ....	617-782-6264		
Seekonk 02771, 120 Highland Ave. ....	508-336-6510		
<b>MICHIGAN:</b>			
Grand Rapids 49512, 3040 28th St., S.E. ....	616-949-8331		
Lansing 48917, 3203 W. Saginaw Hwy. ....	517-323-4181		
Warren 48093, 27035 Van Dyke Blvd. ....	313-756-6711		
Westland (Detroit) 48185, 8067 North Wayne Rd. ....	313-427-1520		
<b>MINNESOTA:</b>			
Bloomington (Minneapolis-St. Paul) 55420, 9517 Lyndale Ave., S. ....	612-884-9191		
<b>MISSOURI:</b>			
Kansas City 64111, 4324 Main St. ....	816-531-0629		
St. Ann (North St. Louis) 63074, 3637 North Lindbergh Blvd. ....	314-739-4661		
St. Louis 63131, 12852 Manchester Rd. ....	314-821-8740		
<b>NEBRASKA:</b>			
Omaha 68127, 4225 S. 84th St. ....	402-592-5666		
<b>NEVADA:</b>			
Las Vegas 89104, 3411 East Charleston Blvd. ....	702-641-6555		
<b>NEW JERSEY:</b>			
Cherry Hill 08034, 1444 E. Marlton Pike/Rte. 70. ....	609-429-2822		
Little Falls 07424, 1189 U.S. Highway 46. ....	201-256-9373		
Union (Scotch Plains) 07076, 2520 Route #22 East. ....	908-233-5665		
<b>NEW MEXICO:</b>			
Albuquerque 87110, 5617 Menaui Blvd., N.E. ....	505-884-1002		
<b>NEW YORK:</b>			
Buffalo 14209, 881 W. Delaware Ave. ....	716-884-6220		
Centereach L.I. 11720, 2061-63 Middle Country Rd. ....	516-737-4706		
Elmhurst (New York) 11373, 77-20 Queens Blvd. ....	718-335-1042		
Latham (Albany) 12110, 836 Troy-Schenectady Rd. ....	518-785-1867		
Rochester 14623, 2969 W. Henrietta Rd. ....	716-424-1310		
Syracuse 13214, 3485 Erie Blvd., East. ....	315-446-3086		
Westbury L.I. (New York) 11590, 1061 Old Country Rd. ....	516-997-6140		
<b>NORTH CAROLINA:</b>			
Charlotte 28205, 3007 E. Independence Blvd. ....	704-374-1779		
Greensboro 27407, 3716 High Point Rd. ....	910-852-1300		
Raleigh 27604, 2930 Capital Blvd. ....	919-878-0357		
<b>OHIO:</b>			
Cincinnati 45241, 2310 E. Sharon Rd. ....	513-772-3111		
Columbus 43227, 3975 E. Livingston Ave. ....	614-237-0461		
Dayton 45409, 2898 S. Dixie Dr. ....	513-298-1951		
Mayfield Heights (East Cleveland) 44124, 5881 Mayfield Rd. ....	216-449-2770		
<b>OHIO (CONT'D):</b>			
Parma Heights (Cleveland) 44130, 6483 Pearl Road. ....	216-842-9100		
Toledo 43607, 3231 Dorr St. ....	419-531-8921		
<b>OKLAHOMA:</b>			
Oklahoma City 73106, 1318 Linwood Blvd. ....	405-232-7515		
Tulsa 74145, 3120 S. Sheridan Rd. ....	918-622-5666		
<b>OREGON:</b>			
Portland 97209, 1640 N.W. Johnson St. ....	503-228-8631		
<b>PENNSYLVANIA:</b>			
Evans City 16033, 20808 Rt. 19 North. ....	412-779-9600		
Harrisburg 17112, 6080 Allentown Blvd. ....	717-455-0651		
Lancaster 17601, 118 Keller Ave. ....	717-393-5251		
Philadelphia 19103, 333 N. 20th St. ....	215-564-5520		
Philadelphia (North) 19115, 9977-81 Bustleton Ave. ....	215-464-7771		
Pittsburgh 15232, 5437 Baum Blvd. ....	412-362-2700		
Whitehall (Allentown) 18052, 2242 MacArthur Rd. ....	610-435-9544		
Wilkes-Barre 18702, 759 Kidder Street. ....	717-824-5704		
<b>PUERTO RICO:</b>			
Puerto Nuevo. ....	809-783-3535		
<b>RHODE ISLAND:</b>			
See Seekonk, MA. ....			
<b>SOUTH CAROLINA:</b>			
Greenville 29607, 1557 Laurens Rd. ....	803-232-3038		
<b>TENNESSEE:</b>			
Chattanooga 37421, 6231 Perimeter Drive, Space E. ....	615-894-5957		
Knoxville 37917, 4118 N. Broadway. ....	615-688-0921		
Memphis 38116, 1085 East Brooks Rd. ....	901-332-3444		
Nashville 37211, 4811 Nolensville Rd. ....	615-833-8277		
<b>TEXAS:</b>			
Amarillo 79106, 3008 West 6th Ave. ....	806-373-1531		
Austin 78757, 6549 Burnet Rd. ....	512-459-1133		
Dallas 75229, 2257 Royal Ln. ....	214-620-6655		
El Paso 79915, 6822 Gateway East. ....	915-778-9769		
Fort Worth 76111, 721 North Beach St. ....	817-831-3828		
Garland 75043, 718 W. Centerville Rd. ....	214-686-9302		
Houston 77022, 536 E. Tidwell Rd. ....	713-692-7111		
Houston (S.W.) 77025, 9319 Stella Link Blvd. ....	713-664-3666		
San Antonio 78201, 500 Culebra Ave. ....	210-732-1221		
Webster 77598, 100 East Nasa Rd. One. ....	713-338-4556		
<b>UTAH:</b>			
Salt Lake City 84115, 1541 S. Third West St. ....	801-486-5828		
<b>VIRGINIA:</b>			
Falls Church 22046, 344 W. Broad St. ....	703-533-7313		
Hampton 23666, 3416 W. Mercury Blvd. ....	804-826-9382		
Norfolk 23513, 7631 Sewells Point Rd. ....	804-480-3333		
Richmond 23222, 1424 Chamberlayne Ave. ....	804-649-9245		
<b>WASHINGTON:</b>			
Seattle 98108, 421 S. Michigan St. ....	206-763-2010		
Spokane 99208, N. 7011 Division St. ....	509-467-8190		
Tacoma 98409, 2602 S. 38th St. ....	206-473-6040		
<b>WEST VIRGINIA:</b>			
Charleston 25312, 1638 Sixth Ave. ....	304-343-0289		
<b>WISCONSIN:</b>			
Milwaukee (Wauwatosa) 53226, 10424 West Bluemound Rd. ....	414-453-4240		

**YOUR POWER TOOLS MAY BE SERVICED AT THE FOLLOWING BLACK & DECKER SERVICE DEPOTS.  
ON PEUT FAIRE RÉPARER SES OUTILS ÉLECTRIQUES AUX CENTRES DE SERVICE BLACK & DECKER SUIVANTS.**

**ALBERTA**

Edmonton T6E 6H6, 3845 99th St. 403-462-5005

**BRITISH COLUMBIA**

Vancouver V5M 3Y7, 1735 Boundary Rd.604-291-9942

**MANITOBA**

Winnipeg R3H 0K3, 934 St. James St..204-783-7294

**NOVA SCOTIA**

Halifax B3K 2A4, 6100 Young Street..902-453-5090

**ONTARIO**

Brockville K6V 5W6, 100 Central Ave.613-342-6641  
Kanata K2L 1V3, 462 Hazeldean Rd #11613-831-2332

**Glencairn Plaza**

London N6E 3A9, 981 Wellington Rd #6519-649-2407  
Markham L3P 3J3, 9275 Hwy 48 Unit 12/13905-472-6168

Mississauga L4X 1L3, 1480 Dundas St. E #7905-277-0011

North York M3J 3G5, 48 Kodiak Cres416-635-6740

**QUEBEC**

Brossard J4W 1M6, 5840 Boul Taschereau514-462-4881  
Montreal H1Y 1B4, 3061 Belanger . 514-722-1021

**FOR ADDITIONAL SERVICE LOCATIONS CALL: 1-800-762-6672  
POUR OBTENIR D'AUTRES ADRESSES DE CENTRES DE SERVICE, COMPOSER LE : 1 800 762-6672**

**PARA REPARACION Y SERVICIO DE SUS HERRAMIENTAS ELECTRICAS FAVOR DE DIRIGIRSE AL CENTRO DE SERVICIO MAS CERCANO**

**COATZACOALCOS**

Av. Ignacio de la Llave 213 Local C . (91-921) 200-22

**MERIDA**

Calle 63 #459 . . . . .(91-99) 23-54-90

**SAN LUIS POTOSI**

Pedro MorenoNo. 408, Fracc. La Victoria. (91-48) 14-25-67

**CULIACAN**

Av. Nicolas Bravo, #1063 Sur (91-671) 242 -10

**MONTERREY**

Av. Francisco, I Madero Pte. 1820-a(91-83) 72-11-25

**TORREON**

Blvd. Independencia, 96 Pte .(91-17) 16-52-65

**GUADALAJARA**

Av. La Paz, #1417 . . . . . (91-36) 25-69-78  
Belisario Dominguez, 1716-A . (91-36) 37-89-13

**NAUCALPAN**

Abasolo 35 Local "C" . . . . . 358-8739

**VALLEJO**

Av. Central 186 Esq. Jupiter . . . . 586-9033

**LEON**

Polara #32 . . . . . (91-471) 314-56

**PUEBLA**

17 Norte No. 20572000 . . . . .(91-22) 46-90-20

**VERACRUZ**

Prolongacion Diaz Miron #4820 (91-29) 21-70-16

**QUERETARO**

Av. Madero 139 Pte. . . . .(91-42) 14-16-60

**VILLAHERMOSA**

Zaragoza #105 . . . . .(91-931) 2-51-11

**PARA OTRAS LOCALIDADES DE SERVICIO LLAME: 915-752-1024**