

BLACK+DECKER™

INSTRUCTION MANUAL
MODE D'EMPLOI
MANUAL DE INSTRUCCIONES

Grimebuster™
Grimebuster^{MC}
Grimebuster™

BHPC130

Please read before returning this product for any reason.
À lire avant de retourner ce produit pour quelque raison que ce soit.
Lea el manual antes de devolver este producto por cualquier motivo.

DEFINITIONS: SAFETY ALERT SYMBOLS AND WORDS

This instruction manual uses the following safety alert symbols and words to alert you to hazardous situations and your risk of personal injury or property damage.

⚠ DANGER: Indicates an imminently hazardous situation which, if not avoided, will result in death or serious injury.

⚠ WARNING: Indicates a potentially hazardous situation which, if not avoided, could result in death or serious injury.

⚠ CAUTION: Indicates a potentially hazardous situation which, if not avoided, may result in minor or moderate injury.

⚠ (Used without word) Indicates a safety related message.

NOTICE: Indicates a practice not related to personal injury which, if not avoided, may result in property damage.

Thank you for choosing BLACK+DECKER! If you have a question or experience a problem with your BLACK+DECKER purchase, go to: <http://www.blackanddecker.com/instantanswers> or you can't find the answer or do not have access to the Internet, call 1-800-544-6986 from 8 a.m. to 5 p.m. EST Mon. - Fri. to speak with an agent. Please have the CATALOG NUMBER available when you call.

To register your new product, visit www.BlackandDecker.com/NewOwner
Consulter le site Web www.BlackandDecker.com/NewOwner pour enregistrer votre nouveau produit.
Visite www.BlackandDecker.com/NewOwner para registrar su nuevo producto.

- 1 On/off switch
 - 2 Battery cover
 - 3 Bristle brush head
 - 4 Multi-purpose sponge head*
- *Not packaged with all models.

Fig. A

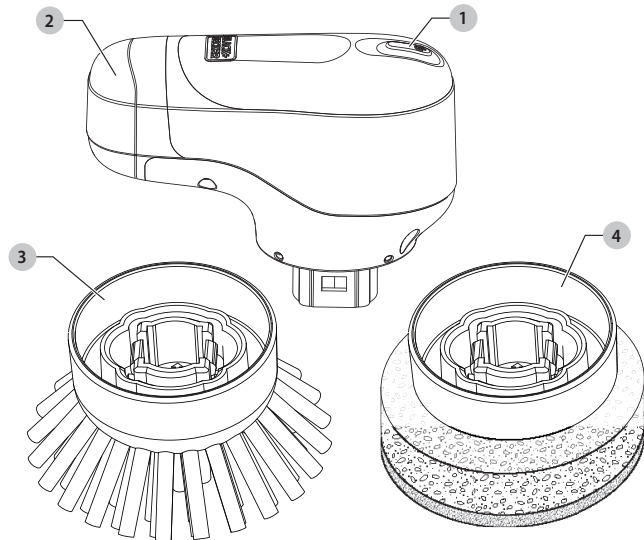

- 1 Bouton Marche/Arrêt
 - 2 Couverture du logement des piles
 - 3 Tête à soies de brosse
 - 4 Tête à éponge multi-usages*
- *Comprise avec certains modèles seulement.

- 1 Interruptor On/off (Encendido/Apagado)
 - 2 Cubierta de batería
 - 3 Cabeza de cepillo de cerdas
 - 4 Cabeza de esponja multipropósito*
- *No empacada con todos los modelos.

⚠ WARNING! Read all safety warnings and all instructions. Failure to follow the warnings and instructions may result in electric shock, fire and/or serious injury.

IMPORTANT SAFETY INSTRUCTIONS

When using an electrical appliances, basic precautions should always be followed, including the following:

READ ALL INSTRUCTIONS BEFORE USING THIS APPLIANCE.

⚠ WARNING: Read all safety warnings and all instructions. Failure to follow the warnings and instructions listed below may result in electric shock, fire and/or serious injury.

⚠ WARNING: To reduce the risk of fire, electrical shock or injury:

⚠ WARNING: Some household dust contains chemicals known to the State of California to cause cancer, birth defects or other reproductive harm such as asbestos and lead in lead based paint.

- Do not operate in the presence of explosives and/or flammable fumes or liquids.
- Do not allow to be used as a toy. Close attention is necessary when used by or near children.
- Use only as described in this manual. Use only manufacturer's recommended attachments.
- Keep hair, loose clothing, fingers, and all parts of body away from openings and moving parts.

- Use extra care when cleaning on stairs.
- Do not incinerate the appliance even if it is severely damaged. The batteries can explode in a fire.
- This appliance is intended for household use only and not for commercial or industrial use.

ADDITIONAL SAFETY WARNINGS

- Prevent unintentional starting. Ensure the switch is in the off-position before picking up or carrying the appliance.** Carrying the appliance with your finger on the switch or energizing appliance that have the switch on invites accidents.
- Do not use a battery pack or appliance that is damaged or modified.** Damaged or modified batteries may exhibit unpredictable behavior resulting in fire, explosion or risk of injury.
- Do not expose a battery pack or appliance to fire or excessive temperature.** Exposure to fire or temperature above 266 °F (130 °C) may cause explosion.
- Have servicing performed by a qualified repair person using only identical replacement parts.** This will ensure that the safety of the product is maintained.

SAVE THESE INSTRUCTIONS

SYMBOLS

The label on your tool may include the following symbols. The symbols and their definitions are as follows:

- V.....volts
- A.....amperes
- Hz.....hertz
- W.....watts
- min.....minutes
- ~ or AC.....alternating current

- or DC.....direct current
- n₀.....no load speed
- Ⓜ.....Class I Construction (grounded)
- Ⓜ.....earthing terminal
- ⚠.....safety alert symbol
- Ⓜ.....Class II Construction (double insulated)
-/min or rpm.....revolutions or reciprocation per minute

ASSEMBLY

⚠ WARNING: Do not attempt to modify or repair the appliance

Do not attach/remove accessory when unit is running.

Battery Installation (Fig. B)

1. Remove the battery cover by pressing the release tab **5** and pulling the battery cover off as shown in Figure B.
2. Insert four fresh AA batteries making sure to match (+) and (-) terminals correctly and reinstall the battery cover. Ensure that the battery cover is tightly secured.

⚠ WARNING: Batteries can explode, or leak, and can cause injury or fire. To reduce this risk:

- Carefully follow all instructions and warnings on the battery label and package.
- Always insert batteries correctly with regard to polarity (+ and -), marked on the battery and the equipment.
- Do not short battery terminals.
- Do not charge batteries.
- Do not mix old and new batteries. Replace all of them at the same time with new batteries of the same brand and type.
- Remove dead batteries immediately and dispose of per local codes.
- Do not dispose of batteries in fire.
- Keep batteries out of reach of children.
- Remove batteries if the device will not be used for several months.
- Transporting batteries can possibly cause fires if the battery terminals inadvertently come in contact with conductive materials such as keys, coins, hand tools and the like. The US Department of Transportation Hazardous Material Regulations (HMR) actually prohibit transporting batteries in commerce or on airplanes (i.e. packed in suitcases and carryon luggage) UNLESS they are properly protected from short circuits. So when transporting individual batteries, make sure that the battery terminals are protected and well insulated from materials that could contact them and cause a short circuit.

Fig. B

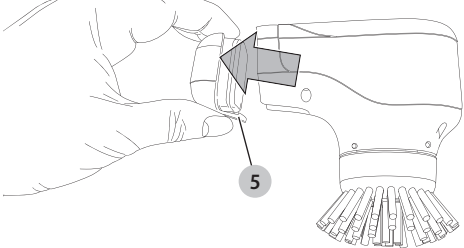

OPERATING INSTRUCTIONS

Switching on and off (Fig. C)

1. To turn the scrubber ON, press the ON/OFF switch **1**.
2. To turn the scrubber OFF, press the ON/OFF switch **1** again.

Fig. C

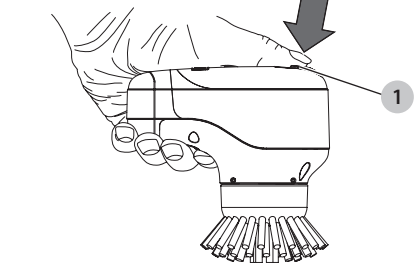

Attaching accessories (Fig. D)

Do not attach/remove accessory when unit is running.

NOTE: Refer to product packaging for a complete list of the accessories that are included with the specific Power Scrubber model you purchased.

1. To connect an attachment, line up the shape of the end of the accessory with the shaft and firmly push it on, (Fig. D) until it snaps in place. Ensure that it does not disengage.
2. To remove an attachment, simply pull it off.

Fig. D

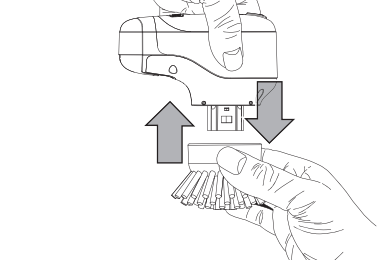

Cleaning

1. Move the appliance in a circular pattern. Do not hold the appliance in one spot for too long.

Tips on Cleaning Agents

IMPORTANT: The power scrubber has been designed for easy, powerful cleaning. If you are uncertain about its use on a surface, test an attachment on a small inconspicuous area before cleaning larger areas.

- Always follow manufacturer's recommendations when using a chemical cleaner such as sprays, foams, rub-on gels, liquid detergents, or bleach solutions.
- Do not use with abrasive cleaners on any surface or in the unit. Always wear rubber gloves and protective eye wear (to avoid splatter) when using irritating cleaners.

Always read the manufacturer' instructions on the cleaning agent you us. Do not use the appliance with abrasive cleaning agents. Do not use with Bleach or ammonia based cleaning products.

⚠ WARNING: Wear gloves and eye protection when using aggressive chemical cleaners.

If you are unsure about using this appliance on a particular surface, test it first on a small inconspicuous patch.

Cleaning and Storage

Attachments are top rack, dishwasher safe.

1. Clean the brushes and scrub sponges in a mild detergent, rinse with water and air dry.
 - You may rinse any attachments/accessories by submerging the scrubber into water at maximum depth of 8 inches (20 cm) or under a running faucet. Do not leave immersed for more than 30 minutes at a maximum temperature of 86 °F (30 °C).
2. To clean the scrubber unit, wipe with a damp sponge and a mild soap.
3. Keep the battery cover and unit clean to assure a good seal.
4. Store the scrubber and attachments/accessories indoors.

IMPORTANT: To assure product SAFETY and RELIABILITY, repairs, maintenance and adjustment (other than those listed in this manual) should be performed by authorized service centers or other qualified service organizations, always using identical replacement parts.

For assistance with your product, visit our website www.blackanddecker.com for the location of the service center nearest you or call the BLACK+DECKER help line at 1-800-544-6986.

ACCESSORIES

NOTE: These are the available accessories for the power scrubber. Depending on the kit you purchased, all or some will be included. For additional accessories, please call: 1-800-544-6986.

⚠ WARNING: The use of any accessory not recommended for use with this appliance could be hazardous.

	BHPC100A - Bristle Brush
	BHPC101A - Multi-Purpose Sponge
	BHPC102A - Heavy Duty Scouring Sponge

SERVICE INFORMATION

All BLACK+DECKER Service Centers are staffed with trained personnel to provide customers with efficient and reliable power tool service. Whether you need technical advice, repair, or genuine factory replacement parts, contact the BLACK+DECKER location nearest you. To find your local service location, call: 1-800-544-6986 or visit www.blackanddecker.com

Two-Year Limited Warranty

For warranty terms, go to <https://www.blackanddecker.com/support/warranty-policy>.

To request a written copy of the warranty terms, contact: Customer Service at Black & Decker, 701 East Joppa Road, Towson, MD 21286 or call 1-800-544-6986.

LATIN AMERICA: This warranty does not apply to products sold in Latin America. For products sold in Latin America, check country-specific warranty information contained in the packaging, call the local company or see the website for such information.

Imported by: Black & Decker (U.S.) Inc.
701 E. Joppa Rd.
Towson, MD 21286

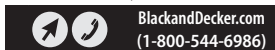

DÉFINITIONS : SYMBOLES ET TERMES D'ALARMS SÉCURITÉ

Ces guides d'utilisation utilisent les symboles et termes d'alarmes sécurité suivants pour vous prévenir de situations dangereuses et de risques de dommages corporels ou matériels.

⚠ DANGER : indique une situation dangereuse imminente qui, si elle n'est pas évitée, entraînera la mort ou des blessures graves.

⚠ AVERTISSEMENT : indique une situation potentiellement dangereuse qui, si elle n'est pas évitée, pourrait entraîner la mort ou des blessures graves.

⚠ ATTENTION : indique une situation potentiellement dangereuse qui, si elle n'est pas évitée, pourrait entraîner des blessures légères ou modérées.

⚠ (Si utilisé sans aucun terme) Indique un message propre à la sécurité.

AVIS : indique une pratique ne posant aucun risque de dommages corporels mais qui par contre, si rien n'est fait pour l'éviter, pourrait poser des risques de dommages matériels.

⚠ AVERTISSEMENT! lire tous les avertissements de sécurité et toutes les directives. Le non-respect des avertissements et des directives pourrait se solder par un choc électrique, un incendie et/ou une blessure grave.

⚠ AVERTISSEMENT : afin de réduire le risque de blessures, lire le mode d'emploi de l'outil.

CONSIGNES DE SÉCURITÉ IMPORTANTES

Lors de l'utilisation d'appareils électriques, toujours observer des précautions de base, notamment les suivantes :

LIRE TOUTES LES CONSIGNES AVANT D'UTILISER L'APPAREIL ÉLECTRIQUE.

⚠ AVERTISSEMENT : lire tous les avertissements de sécurité et toutes les instructions. Ne pas suivre les avertissements et les instructions ci-dessous peut conduire à un choc électrique, un incendie et/ou des blessures graves.

⚠ AVERTISSEMENT : afin de réduire le risque d'incendie, de choc électrique ou de blessure :

⚠ AVERTISSEMENT : Certaines poussières domestiques comme l'amiante ou le plomb dans la peinture à base de plomb contiennent des produits chimiques reconnus dans l'État de la Californie pour causer le cancer et des anomalies congénitales ou autres effets nuisibles sur la reproduction

- Ne pas faire fonctionner en présence d'explosifs et/ou d'émanations ou liquides inflammables.
- Ne pas le laisser être utilisé comme jouet. Une attention particulière est nécessaire lorsque l'appareil est utilisé par des enfants ou près des enfants.
- Utiliser seulement comme décrit dans le présent manuel. Utiliser seulement les accessoires recommandés du fabricant.
- Garder vos cheveux, vêtements amples, doigts et toutes les parties de votre corps loin des ouvertures et des pièces en mouvement de l'outil.
- Redoubler de prudence durant le nettoyage d'escaliers.
- Ne pas incinérer l'appareil même s'il est sévèrement endommagé. Les piles peuvent exploser sous la chaleur.
- Cet appareil n'est prévu que pour usage domestique et non pour utilisation commerciale ou industriel.

AVERTISSEMENTS DE SÉCURITÉ SUPPLÉMENTAIRES

- Prévention le démarrage intempestif. S'assurer que le commutateur est en position Arrêt avant de manipuler l'appareil.** Transporter l'appareil avec votre doigt sur l'interrupteur ou mettre sous tension un appareil dont le commutateur de marche est fermé favorise les accidents.
- Ne pas utiliser un bloc-piles ou un appareil qui est endommagé ou qui a été modifié.** Les piles endommagées ou modifiées peuvent avoir un comportement imprévisible entraînant un incendie, une explosion ou un risque de blessure.
- Ne pas exposer le bloc-piles ou l'appareil au feu ou à une température excessive.** L'exposition au feu ou à une température au-dessus de 130 °C (266 °F) pourrait entraîner une explosion.
- Pour les réparations, se référer à une personne qualifiée utilisant uniquement des pièces de rechange d'origine identiques.** Ceci assurera le maintien de la sécurité du produit.

CONSERVER CES INSTRUCTIONS

SYMBOLES

L'étiquette apposée sur votre outil peut inclure les symboles suivants. Les symboles et leur définition sont indiqués ci-après.

- V.....volts
- A.....ampères
- Hz.....hertz
- W.....watts
- min.....minutes
- ~ or AC.....courant alternatif
- or DC.....courant continu
- n₀.....vitesse à vide
- Ⓜ.....fabrication classe I (mis à la terre)
- Ⓜ.....borne de terre
- ⚠.....symbole d'avertissement
- Ⓜ.....fabrication classe II (double isolation)
-/min or rpm.....revolutions or réciprocité par minute

ASSEMBLAGE

⚠ AVERTISSEMENT : ne pas tenter de modifier ou de réparer l'appareil;

Ne pas poser/déposer d'accessoire alors que l'appareil est en marche.

Installation des piles (Fig. B)

1. Déposer le couvercle du compartiment des piles en appuyant sur sa languette de déclenchement **5** et en tirant sur celui-ci comme montré à la figure B.
2. Insérer quatre piles AA neuves en vous assurant de relier correctement les bornes (+) et (-) puis replacer le couvercle. S'assurer que le couvercle est bien enclenché.

⚠ AVERTISSEMENT : les piles peuvent exploser ou fuir et causer des blessures ou un incendie. Pour réduire cette possibilité :

- Suivre toutes les directives et avertissements sur l'étiquette ou l'emballage des piles.
- Toujours respecter les polarités + et - du raccordement.
- Ne pas court-circuiter les bornes des piles.
- Ne pas recharger les piles.
- Ne pas mélanger des piles neuves avec des piles usagées. Remplacer toutes les piles en même temps par des piles neuves de la même marque et type.
- Retirer sur le champ les piles déchargées et en faire la disposition selon les codes locaux.
- Ne pas jeter les piles au feu.
- Garder les piles hors de la portée des enfants.
- Si l'appareil ne sera pas utilisé durant plusieurs mois, retirer les piles du compartiment.
- Les piles transportées ont le potentiel de causer un incendie si leurs bornes viennent en contact avec des pièces conductrices telles les clés, les pièces de monnaie, les outils ou autres objets métalliques. La réglementation HMR (Hazardous Material Regulations) du DOT (Department of Transportation) des É.-U. interdit en fait le transport de piles dans les véhicules commerciaux ou les avions (par ex. dans les valises ou sacs fourre-tout) À MOINS qu'ils sont adéquatement protégés des court-circuits. Alors, pour le transport de piles, s'assurer que leurs bornes sont protégées et bien isolées de tout matériel qui pourrait causer un court-circuit.

Fig. B

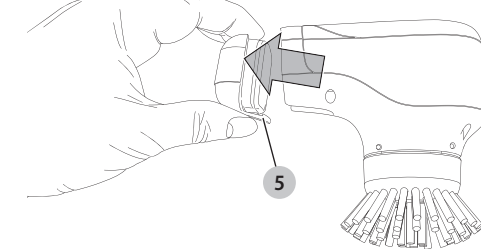

INSTRUCTIONS D'UTILISATION

Mise en marche et en arrêt (Fig. C)

1. Pour mettre le Scrubber en marche, appuyer sur le bouton ON/OFF **1**.
2. Pour arrêter le Scrubber, appuyer sur le bouton ON/OFF **1**.

Fig. C

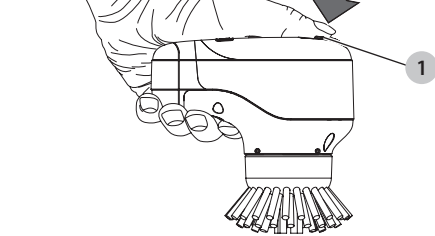

Fixation des accessoires (Fig. D)

Ne pas poser/déposer d'accessoire alors que l'appareil est en marche.

REMARQUE : Pour la liste complète des accessoires compris avec le modèle particulier de brosse motorisée que vous avez acheté, voir l'emballage du produit.

1. Pour fixer un grément, aligner l'arbre de l'outil sur celui-ci en mariant la forme de l'arbre au trou et presser fermement les deux parties ensemble pour les unir (Fig. D) (Un dé clic devrait être entendu). S'assurer que l'accessoire ne puisse le libérer.
2. Pour retirer la brosse, tirer simplement sur celle-ci.

