

BLACK+ **DECKER**TM

INSTRUCTION MANUAL
MODE D'EMPLOI
MANUAL DE INSTRUCCIONES

10" CHAINSAW / POLE SAW
SCIE À CHÂÎNE / SCIE À LONG
MANCHE 10 PO
SIERRA DE CADENA / SIERRA
DE POSTE DE 10"

BECSP601

Please read before returning this product for any reason.

À lire avant de retourner ce produit pour quelque raison que ce soit.

Lea el manual antes de devolver este producto por cualquier motivo.

English (**original instructions**)

6

Français (*traduction de la notice d'instructions originale*)

21

Español (*traducido de las instrucciones originales*)

39

Fig. A

BECS601

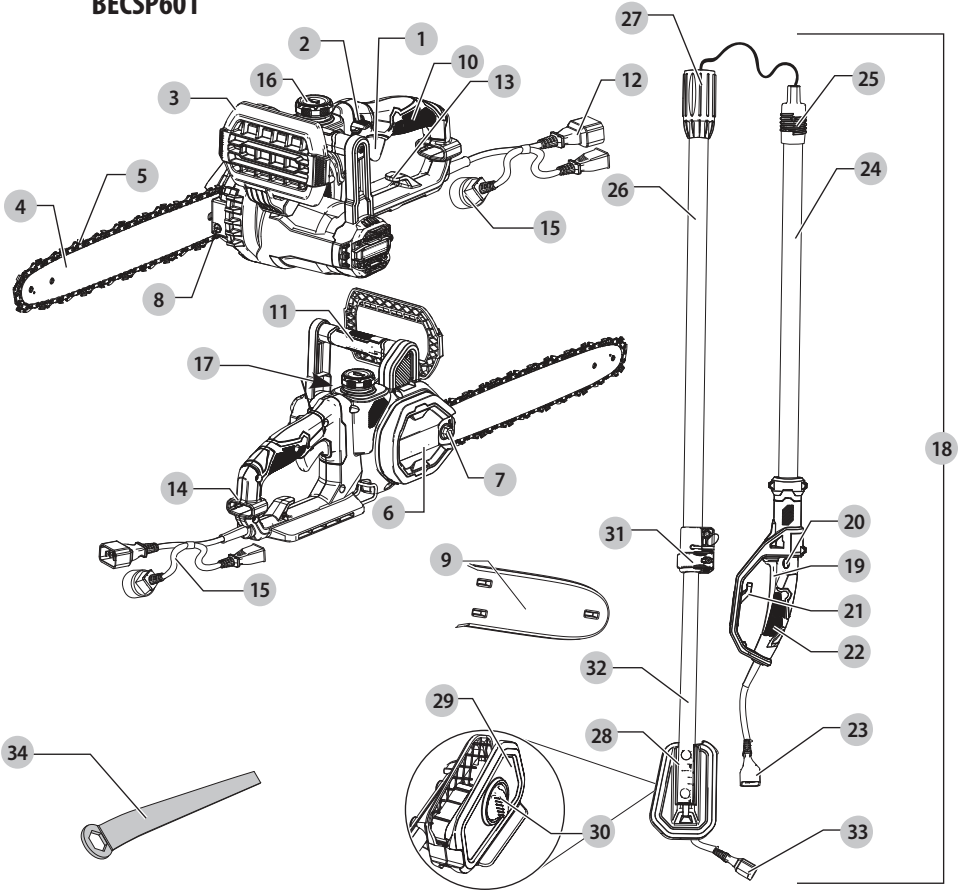

Components

- 1 Trigger switch
- 2 Lock-off button
- 3 Front hand guard
- 4 Guide bar
- 5 Saw chain
- 6 Sprocket cover
- 7 Bar adjust locking nut
- 8 Chain tensioning screw
- 9 Guide bar scabbard
- 10 Rear handle
- 11 Front handle
- 12 Power cord
- 13 Extension cord retainer
- 14 Extension cord slot
- 15 Extension cord adapter
- 16 Oil cap
- 17 Oil level indicator (not shown)
- 18 Pole assembly
- 19 Pole trigger switch
- 20 Lock-off button
- 21 Extension cord retainer
- 22 Main pole handle
- 23 Power cord adapter
- 24 Handle assembly
- 25 Coupling end
- 26 Extension assembly
- 27 Threaded sleeve
- 28 Pole saw adapter
- 29 Pole saw adapter plate
- 30 Adapter plate locking knob
- 31 Extension Pole adjust lever
- 32 Extension pole
- 33 Wrench

Composants

- 1 Gâchette
- 2 Bouton de verrouillage
- 3 Protecteur de la poignée avant
- 4 Guide-chaîne
- 5 Scie à chaîne
- 6 Capot du pignon
- 7 Écrou de verrouillage de l'ajustement du guide
- 8 Vis de tension de la chaîne
- 9 Étui du guide-chaîne
- 10 Poignée arrière
- 11 Poignée avant
- 12 Cordon d'alimentation
- 13 Enrouleur de la rallonge
- 14 Fente de la rallonge
- 15 Adaptateur de la rallonge
- 16 Capuchon de l'huile
- 17 Indicateur du niveau d'huile (pas montré)
- 18 Assemblage du long manche
- 19 Gâchette du long manche
- 20 Bouton de verrouillage
- 21 Enrouleur de la rallonge
- 22 Poignée principale du long manche
- 23 Cordon d'alimentation
- 24 Assemblage de la poignée
- 25 Extrémité du raccord

- 26 Assemblage du manche extensible
- 27 Manchon fileté
- 28 Adaptateur de la scie à long manche
- 29 Plaque de l'adaptateur de la scie à long manche
- 30 Bouton de verrouillage de la plaque de l'adaptateur
- 31 Levier d'ajustement du manche extensible
- 32 Manche extensible
- 33 Adaptateur du cordon d'alimentation
- 34 Clé

Componentes

- 1 Interruptor de gatillo
- 2 Botón de bloqueo de apagado
- 3 Protección de mano delantera
- 4 Barra guía
- 5 Cadena de sierra
- 6 Cubierta de rueda dentada
- 7 Tuerca de bloqueo de ajuste de barra
- 8 Tornillo de tensión de cadena
- 9 Protección de barra guía
- 10 Manija trasera
- 11 Manija delantera
- 12 Cable de energía
- 13 Retenedor de cable de extensión
- 14 Ranura de cable de extensión
- 15 Adaptador de cable de extensión
- 16 Tapa de aceite
- 17 Indicador de nivel de aceite (no mostrada)
- 18 Ensamble de poste
- 19 Interruptor de gatillo de poste
- 20 Botón de bloqueo de apagado
- 21 Retenedor de cable de extensión
- 22 Manija principal de poste
- 23 Cable de energía
- 24 Ensamble de manija
- 25 Extremo de acoplamiento
- 26 Ensamble de extensión
- 27 Camisa roscada
- 28 Adaptador de sierra de poste
- 29 Placa de adaptador de sierra de poste
- 30 Perilla de bloqueo de placa de adaptador
- 31 Palanca de ajuste de poste de extensión
- 32 Poste de extensión
- 33 Adaptador de cable eléctrico
- 34 Llave

Fig. B

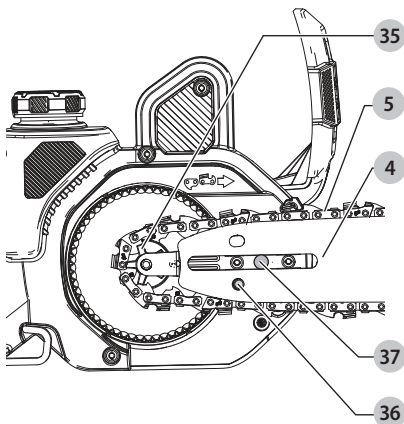

Fig. C

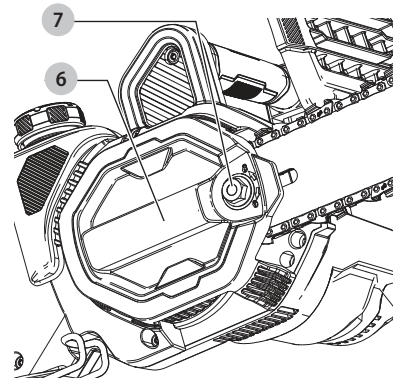

Fig. D

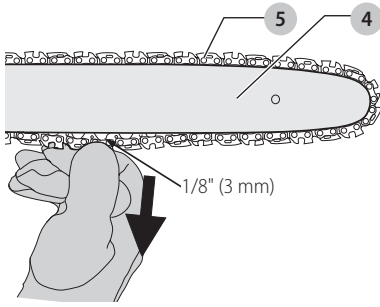

Fig. E

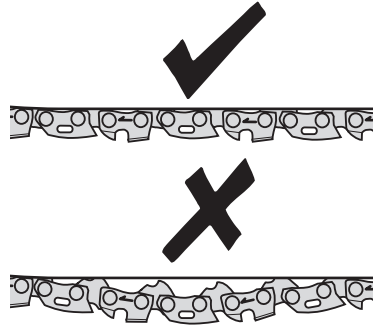

Fig. F

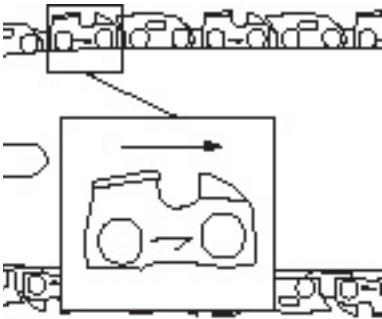

Fig. G

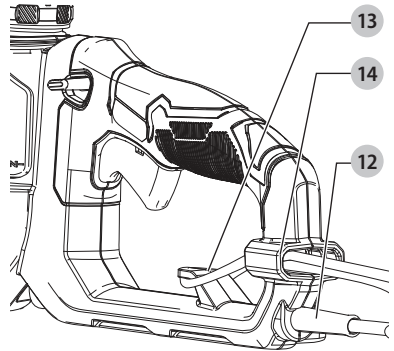

Fig. H

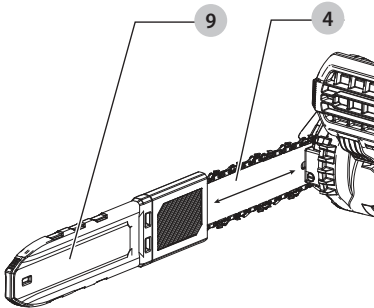

Fig. I

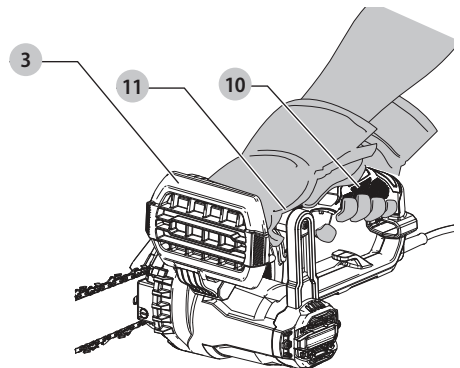

Fig. J

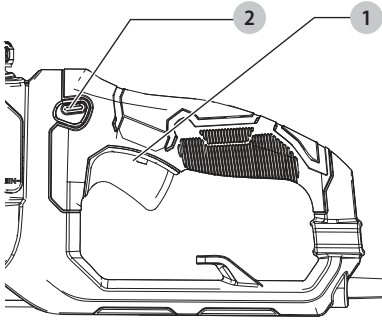

Fig. K

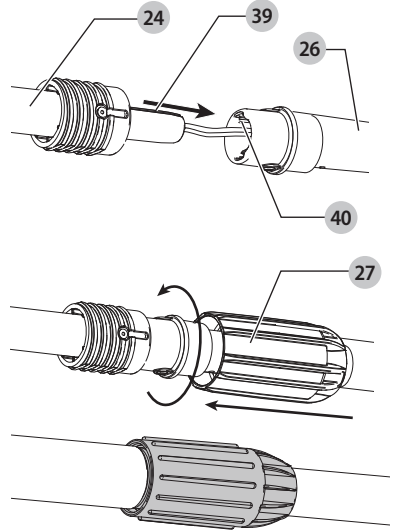

Fig. L

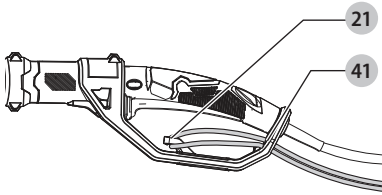

Fig. M

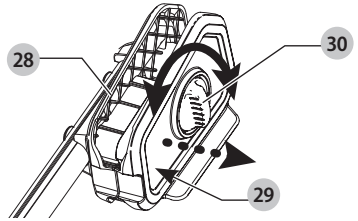

Fig. N

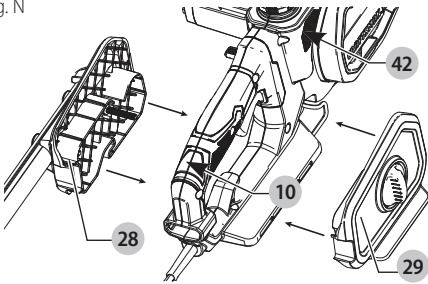

Fig. O

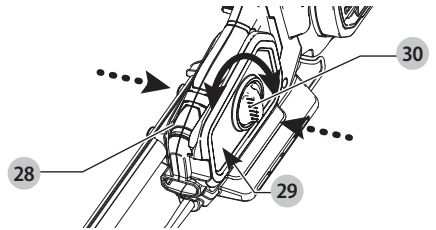

Fig. P

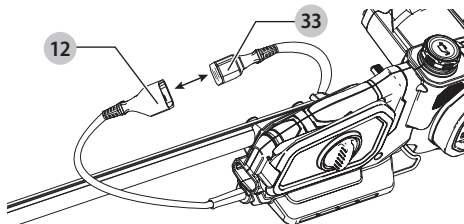

Fig. Q

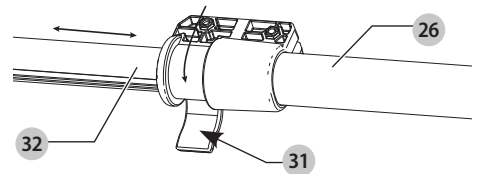

Fig. R

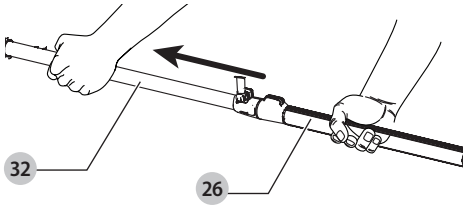

Fig. S

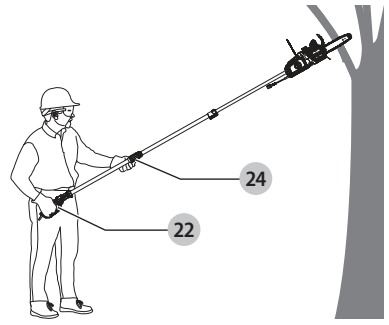

Fig. T

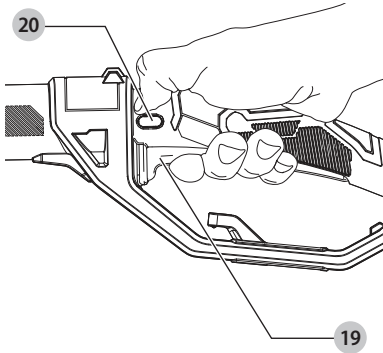

Fig. U

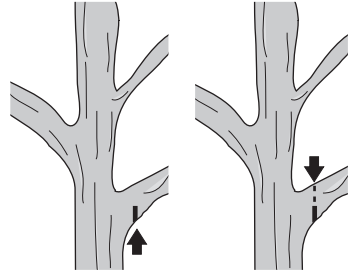

Fig. V

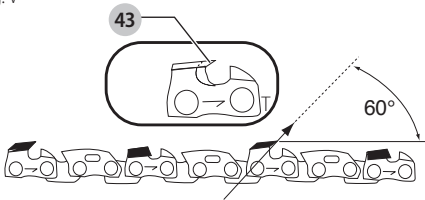

Fig. W

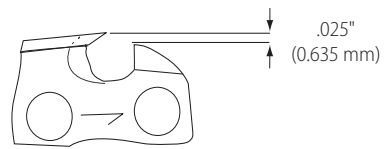
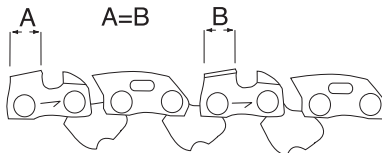

Fig. X





WARNING: Read all safety warnings and all instructions. Failure to follow the warnings and instructions may result in electric shock, fire and/or serious injury.



WARNING: To reduce the risk of injury, read the instruction manual.

Intended Use

This chainsaw is designed for pruning applications, felling trees and cutting logs up to 8" (203 mm) in diameter.

DO NOT use under wet conditions or in presence of flammable liquids or gases.

This chainsaw is a professional power tool.

DO NOT let children come into contact with the tool.

Supervision is required when inexperienced operators use this tool.

Definitions: Safety Alert Symbols and Words

This instruction manual uses the following safety alert symbols and words to alert you to hazardous situations and your risk of personal injury or property damage.



DANGER: Indicates an imminently hazardous situation which, if not avoided, **will** result in **death or serious injury**.



WARNING: Indicates a potentially hazardous situation which, if not avoided, **could** result in **death or serious injury**.



CAUTION: Indicates a potentially hazardous situation which, if not avoided, **may** result in **minor or moderate injury**.



(Used without word) Indicates a safety related message.

NOTICE: Indicates a practice **not related to personal injury** which, if not avoided, **may** result in **property damage**.

GENERAL POWER TOOL SAFETY WARNINGS



WARNING: Read all safety warnings, instructions, illustrations and specifications provided with this power tool. Failure to follow all instructions listed below may result in electric shock, fire and/or serious injury.

SAVE ALL WARNINGS AND INSTRUCTIONS FOR FUTURE REFERENCE.

The term "power tool" in the warnings refers to your mains-operated (corded) power tool or battery-operated (cordless) power tool.

1) Work Area Safety

- Keep work area clean and well lit.** Cluttered or dark areas invite accidents.
- Do not operate power tools in explosive atmospheres, such as in the presence of flammable liquids, gases or dust.** Power tools create sparks which may ignite the dust or fumes.
- Keep children and bystanders away while operating a power tool.** Distractions can cause you to lose control.

Electrical Safety

- Power tool plugs must match the outlet. Never modify the plug in any way. Do not use any adapter plugs with earthed (grounded) power tools.** Unmodified plugs and matching outlets will reduce risk of electric shock.
- Avoid body contact with earthed or grounded surfaces, such as pipes, radiators, ranges and refrigerators.** There is an increased risk of electric shock if your body is earthed or grounded.
- Do not expose power tools to rain or wet conditions.** Water entering a power tool will increase the risk of electric shock.
- Do not abuse the cord. Never use the cord for carrying, pulling or unplugging the power tool. Keep cord away from heat, oil, sharp edges or moving parts.** Damaged or entangled cords increase the risk of electric shock.
- When operating a power tool outdoors, use an extension cord suitable for outdoor use.** Use of a cord suitable for outdoor use reduces the risk of electric shock.
- If operating a power tool in a damp location is unavoidable, use a ground fault circuit interrupter (GFCI) protected supply.** Use of a GFCI reduces the risk of electric shock.

Personal Safety

- Stay alert, watch what you are doing and use common sense when operating a power tool. Do not use a power tool while you are tired or under the influence of drugs, alcohol or medication.** A moment of inattention while operating power tools may result in serious personal injury.
- Use personal protective equipment. Always wear eye protection.** Protective equipment such as a dust mask, non-skid safety shoes, hard hat, or hearing protection used for appropriate conditions will reduce personal injuries.
- Prevent unintentional starting. Ensure the switch is in the off-position before connecting to power source and/or battery pack, picking up or carrying the tool.** Carrying power tools with your finger on the switch or energizing power tools that have the switch on invites accidents.
- Remove any adjusting key or wrench before turning the power tool on.** A wrench or a key left attached to a rotating part of the power tool may result in personal injury.
- Do not overreach. Keep proper footing and balance at all times.** This enables better control of the power tool in unexpected situations.
- Dress properly. Do not wear loose clothing or jewelry. Keep your hair, clothing and gloves away from moving parts.** Loose clothes, jewelry or long hair can be caught in moving parts.
- If devices are provided for the connection of dust extraction and collection facilities, ensure these are connected and properly used.** Use of dust collection can reduce dust-related hazards.

- h) **Do not let familiarity gained from frequent use of tools allow you to become complacent and ignore tool safety principles.** A careless action can cause severe injury within a fraction of a second.
- b) **Always hold the chain saw with your right hand on the rear handle and your left hand on the front handle.** Holding the chain saw with a reversed hand configuration increases the risk of personal injury and should never be done.

Power Tool Use and Care

- a) **Do not force the power tool. Use the correct power tool for your application.** The correct power tool will do the job better and safer at the rate for which it was designed.
- b) **Do not use the power tool if the switch does not turn it on and off.** Any power tool that cannot be controlled with the switch is dangerous and must be repaired.
- c) **Disconnect the plug from the power source and/or remove the battery pack, if detachable, from the power tool before making any adjustments, changing accessories, or storing power tools.** Such preventive safety measures reduce the risk of starting the power tool accidentally.
- d) **Store idle power tools out of the reach of children and do not allow persons unfamiliar with the power tool or these instructions to operate the power tool.** Power tools are dangerous in the hands of untrained users.
- e) **Maintain power tools and accessories. Check for misalignment or binding of moving parts, breakage of parts and any other condition that may affect the power tool's operation. If damaged, have the power tool repaired before use.** Many accidents are caused by poorly maintained power tools.
- f) **Keep cutting tools sharp and clean.** Properly maintained cutting tools with sharp cutting edges are less likely to bind and are easier to control.
- g) **Use the power tool, accessories and tool bits etc. in accordance with these instructions, taking into account the working conditions and the work to be performed.** Use of the power tool for operations different from those intended could result in a hazardous situation.
- h) **Keep handles and grasping surfaces dry, clean and free from oil and grease.** Slippery handles and grasping surfaces do not allow for safe handling and control of the tool in unexpected situations.
- c) **Hold the power tool by insulated gripping surfaces only, because the saw chain may contact hidden wiring.** Saw chains contacting a "live" wire may make exposed metal parts of the power tool "live" and could give the operator an electric shock.
- d) **Wear eye protection. Further protective equipment for hearing, head, hands, legs and feet is recommended.** Adequate protective equipment will reduce personal injury from flying debris or accidental contact with the saw chain.
- e) **Do not operate a chain saw in a tree, on a ladder, from a rooftop, or any unstable support.** Operation of a chain saw in this manner could result in serious personal injury.
- f) **Always keep proper footing and operate the chain saw only when standing on fixed, secure and level surface.** Slippery or unstable surfaces may cause a loss of balance or control of the chain saw.
- g) **When cutting a limb that is under tension, be alert for spring back.** When the tension in the wood fibers is released, the spring loaded limb may strike the operator and/or throw the chain saw out of control.
- h) **Use extreme caution when cutting brush and saplings.** The slender material may catch the saw chain and be whipped toward you or pull you off balance.
- i) **Carry the chain saw by the front handle with the chain saw switched off and away from your body. When transporting or storing the chain saw always fit the guide bar scabbard.** Proper handling of the chain saw will reduce the likelihood of accidental contact with the moving saw chain.
- j) **Follow instructions for lubricating, chain tensioning and changing the bar and chain.** Improperly tensioned or lubricated chain may either break or increase the chance for kickback.
- k) **Cut wood only. Do not use chain saw for purposes not intended. For example: do not use chain saw for cutting plastic, masonry or non-wood building materials.** Use of the chain saw for operations different than intended could result in a hazardous situation.
- l) **Do not attempt to fell a tree until you have an understanding of the risks and how to avoid them.** Serious injury could occur to the operator or bystanders while felling a tree.

Service

- a) **Have your power tool serviced by a qualified repair person using only identical replacement parts.** This will ensure that the safety of the power tool is maintained.

General Chain Saw Safety Warnings



WARNING: Additional safety warnings for chainsaws.

- a) **Keep all parts of the body away from the saw chain when the chain saw is operating. Before you start the chain saw, make sure the saw chain is not contacting anything.** A moment of inattention while operating chain saws may cause entanglement of your clothing or body with the saw chain.

Causes and Operator Prevention of Kickback:

Kickback may occur when the nose or tip of the guide bar touches an object, or when the wood closes in and pinches the saw chain in the cut.

Tip contact in some cases may cause a sudden reverse reaction, kicking the guide bar up and back towards the operator.

Pinching the saw chain along the top of the guide bar may push the guide bar rapidly back towards the operator.

Either of these reactions may cause you to lose control of the saw which could result in serious personal injury. Do not rely exclusively upon the safety devices built into your saw. As a chain saw user, you should take several steps to keep your cutting jobs free from accident or injury.

Kickback is the result of tool misuse and/or incorrect operating procedures or conditions and can be avoided by taking proper precautions as given below:

- a) **Maintain a firm grip, with thumbs and fingers encircling the chain saw handles, with both hands on the saw and position your body and arm to allow you to resist kickback forces. Kickback forces can be controlled by the operator, if proper precautions are taken. Do not let go of the chain saw.**
- b) **Do not overreach and do not cut above shoulder height.** This helps prevent unintended tip contact and enables better control of the chain saw in unexpected situations.
- c) **Only use replacement bars and chains specified by the manufacturer.** Incorrect replacement bars and chains may cause chain breakage and/or kickback.
- d) **Follow the manufacturer's sharpening and maintenance instructions for the saw chain.** Decreasing the depth gauge height can lead to increased kickback.

The Following Precautions Should Be Followed to Minimize Kickback:

1. **Grip saw firmly. Hold the chain saw firmly with both hands when the motor is running. Use a firm grip with thumbs and fingers encircling the chain saw handles.** Chain saw will pull forward when cutting on the bottom edge of the bar, and push backward when cutting along the top edge of the bar.
2. **Do not over reach.**
3. **Keep proper footing and balance at all times.**
4. **Don't let the nose of the guide bar contact a log, branch, ground or other obstruction.**
5. **Don't cut above shoulder height.**
6. **Use devices such as low kickback chain and reduced kickback guide bars that reduce the risks associated with kickback.**
7. **Only use replacement bars and chains specified by the manufacturer or the equivalent.**
8. **Never let the moving chain contact any object at the tip of the guide bar.**
9. **Keep the working area free from obstructions such as other trees, branches, rocks, fences, stumps, etc.** Eliminate or avoid any obstruction that your saw chain

could hit while you are cutting through a particular log or branch.

10. **Keep your saw chain sharp and properly tensioned. A loose or dull chain can increase the chance of kickback.** Check tension at regular intervals with the motor stopped and tool unplugged, never with the motor running.
11. **Begin and continue cutting only with the chain moving at full speed.** If the chain is moving at a slower speed, there is a greater chance for kickback to occur.
12. **Cut one log at a time.**
13. **Use extreme caution when re-entering a previous cut.** Engage ribbed bumpers into wood and allow chain to reach full speed before proceeding with cut.
14. **Do not attempt plunge cuts or bore cuts.**
15. **Watch for shifting logs or other forces that could close a cut and pinch or fall into chain.**

Kickback Safety Features



WARNING: The following features are included on your saw to help reduce the hazard of kickback; however such features will not totally eliminate this dangerous reaction. As a chain saw user do not rely only on safety devices. You must follow all safety precautions, instructions, and maintenance in this manual to help avoid kickback and other forces which can result in serious injury.

- **Reduced-Kickback Guide Bar, designed with a small radius tip which reduces the size of the kickback danger zone on bar tip.** A reduced - kickback guide bar is one which has been demonstrated to significantly reduce the number and seriousness of kickbacks when tested in accordance with safety requirements for electric chain saws.
- **Low-Kickback Chain, designed with a contoured depth gauge and guard link which deflect kickback force and allow wood to gradually ride into the cutter.** A low-kickback chain is a chain which has met kickback performance requirements of ANSI B175.1–2012.
- **Do not operate chain saw while in a tree, on a ladder, on a scaffold, or from any unstable surface.**
- **Hold tool by insulated gripping surfaces when performing an operation where the cutting tool may contact hidden wiring.** Contact with a "live" wire will make exposed metal parts of the tool "live" and shock the operator.
- **Do not attempt operations beyond your capacity or experience. Read thoroughly and understand completely all instructions in this manual.**
- **Before you start chain saw, make sure saw chain is not contacting any object.**
- **Do not operate a chain saw with one hand!** Serious injury to the operator, helpers, or bystanders may result from one handed operation. A chain saw is intended for two-handed use only.
- **Keep the handles dry, clean, and free of oil or grease.**
- **Do not allow dirt, debris, or sawdust to build up on the motor or outside air vents.**
- **Stop the chain saw before setting it down.**

- Do not cut vines and/or small under brush.
- Use extreme caution when cutting small size brush and saplings because slender material may catch the saw chain and be whipped toward you or pull you off balance.

Chain Saw Names and Terms

- **Bucking** - The process of cross cutting a felled tree or log into lengths.
- **Motor Brake (if equipped)** - A device used to stop the saw chain when the trigger is released.
- **Chain Saw Powerhead** - A chain saw without the saw chain and guide bar.
- **Drive Sprocket or Sprocket** - The toothed part that drives the saw chain.
- **Felling** - The process of cutting down a tree.
- **Felling Back Cut** - The final cut in a tree felling operation made on the opposite side of the tree from the notching cut.
- **Front Handle** - The support handle located at or toward the front of the chain saw.
- **Front Hand Guard** - A structural barrier between the front handle of a chain saw and the guide bar, typically located close to the hand position on the front handle.
- **Guide Bar** - A solid railed structure that supports and guides the saw chain.
- **Scabbard/Guide Bar Cover** - Enclosure fitted over guide bar to help prevent tooth contact when saw is not in use.
- **Kickback** - The backward or upward motion, or both of the guide bar occurring when the saw chain near the nose of the top area of the guide bar contacts any object such as a log or branch, or when the wood closes in and pinches the saw chain in the cut.
- **Kickback, Pinch** - The rapid pushback of the saw which can occur when the wood closes in and pinches the moving saw chain in the cut along the top of the guide bar.
- **Kickback, Rotational** - The rapid upward and backward motion of the saw which can occur when the moving saw chain near the upper portion of the tip of the guide bar contacts an object, such as a log or branch.
- **Limbing** - Removing the branches from a fallen tree.
- **Low-Kickback Chain** - A chain that complies with the kickback performance requirements of ANSI B175.1–2012 (when tested on a representative sample of chain saws.)
- **Normal Cutting Position** - Those positions assumed in performing the bucking and felling cuts.
- **Notching Undercut** - A notch cut in a tree that directs the tree's fall.
- **Rear Handle** - The support handle located at or toward the rear of the saw.
- **Reduced Kickback Guide Bar** - A guide bar which has been demonstrated to reduce kickback significantly.
- **Replacement Saw Chain** - A chain that complies with kickback performance requirements of ANSI B175.1–2012 when tested with specific chain saws. It may not meet the ANSI performance requirements when used with other saws.

- **Saw Chain** - A loop of chain having cutting teeth, that cut the wood, and that is driven by the motor and is supported by the guide bar.
- **Ribbed Bumper** - The ribs used when felling or bucking to pivot the saw and maintain position while sawing.
- **Switch** - A device that when operated will complete or interrupt an electrical power circuit to the motor of the chain saw.
- **Switch Linkage** - The mechanism that transmits motion from a trigger to the switch.
- **Switch Lockout** - A movable stop that prevents the unintentional operation of the switch until manually actuated.

IMPORTANT SAFETY INSTRUCTIONS



WARNING: To reduce risk of injury:

- Before any use, be sure everyone using this unit reads and understands all safety instructions and other information contained in this manual.
- Save these instructions and review frequently.



WARNING: When using electric gardening appliances, basic safety precautions should always be followed to reduce risk of fire, electric shock, and personal injury, including the following.

1. **Avoid Dangerous Environment** – Don't use appliances in damp or wet locations.
2. **Don't Use In Rain.**
3. **Keep Children Away** – All visitors should be kept at a distance from work area.
4. **Dress Properly** – Do not wear loose clothing or jewelry. They can be caught in moving parts. Use of rubber gloves and substantial footwear is recommended when working outdoors. Wear protective hair covering to contain long hair.
5. **Use Safety Glasses** – Always use face or dust mask if operation is dusty.
6. **Use Right Appliance** – Do not use appliance for any job except that for which it is intended.
7. **Ground Fault Circuit Interrupter (GFCI) protection should be provided on the circuit(s) or outlet(s) to be used for the gardening appliance.** Receptacles are available having built-in GFCI protection and may be used for this measure of safety.
8. **Warning** – To reduce the risk of electric shock, use only with an extension cord intended for outdoor use, such as an extension cord of cord type SW-A, SOW-A, STW-A, STOW-A, SJW-A, SJOW-A, SJTW-A, or SJTOW-A.
9. **Extension Cord** – Make sure your extension cord is in good condition. When using an extension cord, be sure to use one heavy enough to carry the current your product will draw. An undersized extension cord will cause a drop in line voltage resulting in loss of power and overheating. Table 54.1, shows the correct size to use depending on cord length and nameplate ampere rating. If in doubt, use the next heavier gage. The smaller the gage number, the heavier the cord. To

reduce the risk of disconnection of appliance cord from the extension cord during operating:

- i) Make a knot as shown in Figure Y; or
- OR
- ii) Secure the extension cord to the appliance plug as shown or described in the Operating Instructions.

Fig. Y

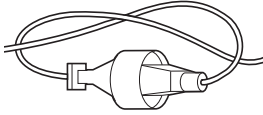

10. **Avoid Unintentional Starting – Don't carry plugged-in appliance with finger on switch.** Be sure switch is off when plugging in.
11. **Don't Abuse Cord – Never carry appliance by cord or yank it to disconnect from receptacle.** Keep cord from heat, oil, and sharp edges.
12. **Always keep the extension cord away from the cutting area and position the extension cord so that it will not be caught on branches, and other material, during cutting.**
13. **Don't grasp the exposed cutting blades or cutting edges when picking up or holding the appliance.**
14. **Don't Force Appliance** – It will do the job better and with less likelihood of a risk of injury at the rate for which it was designed.
15. **Don't Overreach** – Keep proper footing and balance at all times.
16. **Stay Alert** – Watch what you are doing. Use common sense. Do not operate appliance when you are tired.
17. **Disconnect Appliance** – Disconnect the appliance from the power supply when not in use, before servicing, when changing accessories such as blades, and the like.
18. **Store Idle Appliances Indoors** – When not in use, appliances should be stored indoors in dry, and high or locked-up place – out of reach of children.
19. **Maintain Appliance With Care** – Keep cutting edge sharp and clean for best performance and to reduce the risk of injury. Follow instructions for lubricating and changing accessories. Inspect appliance power source periodically, and if damaged, have it repaired by an authorized service facility. Inspect extension cords periodically and replace if damaged. Keep handles dry, clean, and free from oil and grease.
20. **Check Damaged Parts** – Before further use of the appliance, a guard or other part that is damaged should be carefully checked to determine that it will operate properly and perform its intended function. Check for alignment of moving parts, binding of moving parts, breakage of parts, mounting, and any other condition that may affect its operation. A guard or other part that is damaged should be properly repaired or replaced by an authorized service center unless indicated elsewhere in this manual.

SAVE THESE INSTRUCTIONS

- WARNING** - Do not operate near electrical power lines. The unit has not been designed to provide protection from electric shock in the event of contact with overhead electric lines. Consult local regulations for safe distances from overhead electric power lines and ensure that the operating position is safe and secure before operating the saw chain pole pruner.
- **Keep all parts of the body away from the saw chain. Do not remove cut material or hold material to be cut when blades are moving. Make sure the switch is off when clearing jammed material. Blades coast after turn off.** A moment of inattention while operating the pole saw may result in serious personal injury.
 - **Carry the pole saw by the handle with the saw chain stopped.** When transporting or storing the pole saw always fit the saw chain device cover. Proper handling of the pole saw will reduce possible personal injury from the saw chain.
 - **Hold the power tool by insulated gripping surfaces only, because the cutter blade may contact hidden wiring or its own cord.** A saw chain contacting a "live" wire may make exposed metal parts of the tool "live" and could give the operator an electric shock.
 - **Keep cable away from cutting area.** During operation the cable may be hidden in shrubs and can be accidentally cut by the saw chain.
 - **Do not use the pole saw in bad weather conditions, especially when there is a risk of lightning.** This decreases the risk of being struck by lightning.
 - **Always use two hands when operating the pole saw.** Hold the pole saw with both hands to avoid loss of control.
 - **Always use head protection when operating the pole saw overhead.** Falling debris can result in serious personal injury.

SPECIFIC SAFETY RULES

WARNING: Some dust contains chemicals known to State of California to cause cancer, birth defects or other reproductive harm. Some examples of these chemicals are:

- compounds in fertilizers,
- compounds in insecticides, herbicides and pesticides,
- arsenic and chromium from chemically treated lumber.

To reduce your exposure to these chemicals, wear approved safety equipment such as dust masks that are specially designed to filter out microscopic particles.

- **Avoid prolonged contact with dust from power sanding, sawing, grinding, drilling, and other construction activities. Wear protective clothing and wash exposed areas with soap and water.** Allowing dust to get into your mouth, eyes, or lay on the skin may promote absorption of harmful chemicals.

WARNING: Use of this tool can generate and/or disburse dust, which may cause serious and

permanent respiratory or other injury. Always use approved respiratory protection appropriate for the dust exposure. Direct particles away from face and body.



CAUTION: Wear appropriate personal hearing protection during use. Under some conditions and duration of use, noise from this product may contribute to hearing loss.

Before Operating Pole Saw

- **For safe operation, read and understand all instructions before using the pole saw.** Follow all safety instructions. Failure to follow all safety instructions listed below, can result in serious personal injury.
- **Watch what you are doing.** Use common sense. Do not operate pole saw when you are tired.
- **Use pole saw for cutting tree branches only.** Do not use pole saw for purposes not intended. Do not use for cutting other items.
- **Only well-instructed adults should operate pole saw.** Never allow children to operate.
- **Do not allow children or untrained individuals to use this unit.**
- Wear the following safety gear when operating pole saw:
 - heavy-duty gloves
 - steel-toed safety footwear with non-skid soles
 - safety glasses, goggles or face screen
 - safety hard hat
 - ear muffs or ear plugs
 - face or dust mask (if working in dusty areas)
- **Wear heavy long pants and boots.** Do not wear loose fitting clothing, short pants, jewelry of any kind, or go barefoot.
- Secure long hair so it is above shoulder level to prevent entanglement in any moving parts.
- Before cutting, always provide the following:
 - clear work area
 - secure footing
 - planned retreat path from falling limbs
- Inspect tree before trimming. Make allowance for branches to fall freely to the ground.
- Do not use your pole saw to fell saplings.

While Operating Pole Saw



DANGER: To reduce the risk of electric shock do no use on wet surfaces. Do not expose to rain. Store indoors.



DANGER: Avoid Unintentional Starting – with power supply connected, do not carry appliance with with finger on switch. Be sure switch is off when installing power supply.

- Hold the tool using only the designated gripping surfaces: the main pole handle and the pole. The extension pole should exclusively be used with the pole saw attachment. Only one extension pole should be used with the pole saw

attachment. Do not use more than one extension pole. Do not use the extension pole with any other attachments.

- Stay alert. Use common sense while operating the unit.
- Keep work area clean. Cluttered areas invite injuries.
- Always unplug power supply from pole saw when finished cutting or when left unattended.
- Keep children, animals and bystanders at least 50 ft (15 m) away from pole saw. Only pole saw user should be in work area.
- Do not use the pole saw to cut down trees.
- Do not grasp the exposed saw chain when picking up or holding the pole saw.
- Keep finger off trigger until ready to make cut.
- Before starting pole saw, make sure chain is not touching anything.
- Keep all parts of body away from chain when pole saw is running.
- Do not force pole saw while cutting. Apply light pressure. It will do the job better and safer at the rate for which it was intended.
- Carry pole saw from one place to another:
 - with power supply unplugged,
 - fingers off/away from trigger,
 - by holding pole at balance point, and
 - with guide bar and chain to rear and with scabbard attached.
- Do not cut small brush and saplings with the pole saw. Slender matter may catch in the chain and be whipped toward you. This could also pull you off balance.
- Do not operate in poor lighting.
- Keep firm footing and balance. Do not overreach. Overreaching can result in loss of balance or exposure to hot surfaces.
- Keep all parts of your body away from any moving part.
- Do not, under any circumstance, use any attachment or accessory on this product, which was not provided with the product, or identified as appropriate for use with this product in this instruction manual.
- Inspect pole saw before each use and after dropping or other impacts. Ensure there are no significant defects or damage.

Do Not Operate Pole Saw:

- while under the influence of alcohol, medication, or drugs.
- in rain or in damp or wet areas.
- where highly flammable liquids or gases are present.
- if pole saw is damaged, adjusted incorrectly, or not fully and securely assembled.
- if trigger does not turn pole saw on and off. Chain must stop moving when you release trigger. Have faulty switch replaced by authorized service center. See **Accessories under Maintenance.**
- while in a hurry.
- while in a tree or on a ladder.

- while on aerial booms, buckets or platforms.
- during high wind or storming weather.

GENERAL SAFETY RULES



DANGER: Shock Hazard. Serious injury or death from electrocution if power lines are contacted. Never use near any electrical source, wires, or power lines.

WARNING: For safe operation read and understand owner's manual. Wear face shield (and/or safety glasses) and hard hat to protect against falling debris. Always have a clear work area, retreat path, and be aware of limb/branch location to avoid falling limbs and debris. Keep bystanders 15 m away when operating saw. To reduce the risk of electric shock do not use on wet surfaces. Do not expose to rain. Store indoors.

- To protect yourself from falling branches do not stand directly under the branch or limb being cut. This unit should not be held at an angle over 60° from ground level.
- Keep the handles dry, clean, and free of oil.
- Before you start the unit, make sure the chain is not contacting any object.
- Make sure the cutting chain has stopped before setting the unit down.

Service

- Tool service must be performed only by qualified repair personnel. Service or maintenance performed by unqualified personnel could result in a risk of injury. Refer to the **Maintenance** section of this manual.
- When servicing a tool, use only identical replacement parts. Follow instructions in the **Maintenance** section of this manual. Use of unauthorized parts or failure to follow maintenance instructions may create a risk of electric shock or injury.

Guard Against Kickback



WARNING: KICKBACK may occur when the nose or tip of the guide bar touches an object, or when the wood closes in and pinches the saw chain in the cut. Tip contact in some cases may cause a lightning fast reverse reaction, kicking the guide bar up and back towards the operator. Pinching the saw chain along the top of the guide bar may push the guide bar rapidly back towards the operator. Either of these reactions may cause you to lose control of the saw which could result in serious injury to user.



The following precautions should be followed to minimize kickback:

- Hold the saw firmly with both hands when the unit is running. Use a firm grip with thumbs and fingers encircling the saw powerhead handle and auxiliary handle. DO NOT use the pole as a grasping surface.
- Do not overreach.
- Keep proper footing and balance at all times.
- Don't let the nose of the guide bar contact a log, branch, ground or other obstruction.
- Do not extend pole saw handle above shoulder height.

- Use devices such as reduced kickback chain, chain braking system and special guide bars that reduce the risks associated with kickback.
- Only use replacement bars and chains specified by the manufacturer or the equivalent.
- Never let the moving chain contact any object at the tip of the guide bar.
- Keep the working area free from obstructions such as other trees, branches, rocks, fences, stumps, etc. Eliminate or avoid any obstruction that your saw chain could hit while you are cutting through a particular log or branch.
- Keep your saw chain sharp and properly tensioned. A loose or dull chain can increase the chance of kickback. Check tension at regular intervals with the motor stopped and power supply removed.
- Begin and continue cutting only with the chain moving at full speed. If the chain is moving at a slower speed, there is a greater chance for kickback to occur.
- Cut one branch at a time.
- Use extreme caution when re-entering a previous cut. Engage spiked bumpers into wood and allow chain to reach full speed before proceeding with cut.
- Do not attempt plunge cuts or bore cuts.
- Watch for shifting branches or other forces that could close a cut and pinch or fall into chain.

Kickback Safety Features



WARNING: The following features are included on your pole saw to help reduce the hazard of kickback; however such features will not totally eliminate this dangerous reaction. As a pole saw user do not rely only on safety devices. You must follow all safety precautions, instructions, and maintenance in this manual to help avoid kickback and other forces which can result in serious injury.

- **Reduced-Kickback Guide Bar**, designed with a small radius tip which reduces the size of the kickback danger zone on bar tip. A reduced- kickback guide bar is one which has been demonstrated to significantly reduce the number and seriousness of kickbacks when tested in accordance with safety requirements for electric chain saws.
- **Reduced Kickback Chain**, designed with a contoured depth gauge and guard link which deflect kickback force and allow wood to gradually ride into the cutter. A reduced-kickback chain is a chain which has met kickback performance requirements when tested on the representative sample of chain saws.

Pole Saw Names and Terms

- **Drive Sprocket or Sprocket** - The toothed part that drives the saw chain.
- **Guide Bar** - A solid railed structure that supports and guides the saw chain.
- **Guide Bar Scabbard** - Enclosure fitted over guide bar to prevent tooth contact when saw is not in use.
- **Kickback** - The backward or upward motion, or both of the guide bar occurring when the saw chain near the nose of the top area of the guide bar contacts any object such as a log or branch, or when the wood closes in and pinches the saw chain in the cut.

- **Reduced Kickback Chain** - A chain that complies with the kickback performance requirements. (when tested on a representative sample of chain saws.
- **Reduced Kickback Guide Bar** - A guide bar which has been demonstrated to reduce kickback significantly.
- **Replacement Saw Chain** - A chain that complies with kickback performance requirements when tested with specific chain saws. It may not meet performance requirements when used with other saws.
- **Saw Chain** - A loop of chain having cutting teeth, that cut the wood, and that is driven by the motor and is supported by the guide bar.
- **Spiked Bumper (Spike)** - The pointed tooth or teeth for use when pruning to pivot the saw and maintain position while sawing.
- **Switch** - A device that when operated will complete or interrupt an electrical power circuit to the motor of the chain saw.
- **Switch Lockout** - A movable stop that prevents the unintentional operation of the switch until manually actuated.
- **Trimming (Pruning)** - Process of cutting limbs from a tree.
- **Undercut** - An upward cut from underside of a log or limb. This is done while in normal cutting position and cutting with top of guide bar.

Storage

1. **Store indoors.** The best storage place is one that is cool and dry away from direct sunlight, excess heat or cold and out of the reach of children.
2. **Always reduce the tension off the chain again after finishing work. The chain contracts as it cools down.** If tension is not reduced, it can damage the saw.

Additional Safety Information

 **WARNING:** Never modify the power tool or any part of it. Damage or personal injury could result.

 **WARNING: ALWAYS** use safety glasses. Everyday eyeglasses are NOT safety glasses. Also use face or dust mask if operation is dusty. **ALWAYS WEAR CERTIFIED SAFETY EQUIPMENT:**

- ANSI Z87.1 eye protection (CAN/CSA Z94.3),
- ANSI S12.6 (S3.19) hearing protection,
- NIOSH/OSHA/MSHA respiratory protection.

 **WARNING:** Some dust contains chemicals known to State of California to cause cancer, birth defects or other reproductive harm. Some examples of these chemicals are:

- compounds in fertilizers,
- compounds in insecticides, herbicides and pesticides,
- arsenic and chromium from chemically treated lumber.

To reduce your exposure to these chemicals, wear approved safety equipment such as dust masks that are specially designed to filter out microscopic particles.

 **WARNING:** Use of this tool can generate and/or disperse dust, which may cause serious and permanent

respiratory or other injury. Always use NIOSH/OSHA approved respiratory protection appropriate for the dust exposure. Direct particles away from face and body.









 **WARNING:** Always wear proper personal hearing protection that conforms to ANSI S12.6 (S3.19) during use. Under some conditions and duration of use, noise from this product may contribute to hearing loss.

 **CAUTION:** When not in use, place tool on its side on a stable surface where it will not cause a tripping or falling hazard. Some tools will stand upright but may be easily knocked over.

- **Air vents often cover moving parts and should be avoided.** Loose clothes, jewelry or long hair can be caught in moving parts.
- **An extension cord must have adequate wire size (AWG or American Wire Gauge) for safety.** The smaller the gauge number of the wire, the greater the capacity of the cable, that is, 16 gauge has more capacity than 18 gauge. An undersized cord will cause a drop in line voltage resulting in loss of power and overheating. When using more than one extension to make up the total length, be sure each individual extension contains at least the minimum wire size. The following table shows the correct size to use depending on cord length and nameplate ampere rating. If in doubt, use the next heavier gauge. The lower the gauge number, the heavier the cord.

Minimum Gauge for Cord Sets					
Volts	Total Length of Cord in Feet (meters)				
120 V	25 (7.6)	50 (15.2)	100 (30.5)	150 (45.7)	
240 V	50 (15.2)	100 (30.5)	200 (61.0)	300 (91.4)	
Ampere Rating		American Wire Gauge			
More Than	Not More Than				
0	6	18	16	16	14
6	10	18	16	14	12
10	12	16	16	14	12
12	16	14	12	Not Recommended	

The label on your tool may include the following symbols. The symbols and their definitions are as follows:

BPM.....beats per minute	wear respiratory protection
V.....volts	wear eye protection
min.....minutes	Class II Construction (double insulated)
== or DC.....direct current	wear hearing protection
.../min.....per minute	read all documentation
RPM.....revolutions per minute	avoid staring at light
A.....amperes	alternating current
Hz.....hertz	amp hours
W.....watts		
Wh.....watt hours		
n ₀no load speed		
n.....rated speed		
	safety alert symbol

Motor

Be sure your power supply agrees with the nameplate marking. Voltage decrease of more than 10% will cause loss of power and overheating. These tools are factory tested; if this tool does not operate, check power supply.

ASSEMBLY AND ADJUSTMENTS

⚠ WARNING: To reduce the risk of serious personal injury, turn unit off and disconnect it from power source before making any adjustments or removing/installing attachments or accessories. An accidental start-up can cause injury.

Installing the Guide Bar and Saw Chain (Fig. A–F)

⚠ CAUTION: Sharp chain. Always wear protective gloves when handling the chain. The chain is sharp and can cut you when it is not running.

⚠ WARNING: Sharp moving chain. To prevent accidental operation, disconnect the tool from the power source before performing the following operations. Failure to do this could result in serious personal injury.

If the saw chain **5** and guide bar **4** are packed separately in the carton, the chain has to be attached to the bar, and both must be attached to the body of the tool.

1. Place the saw on a flat, firm surface.
2. Rotate the bar lock nut **7** counterclockwise with the wrench **34** provided.
3. Remove sprocket cover **6**, and bar lock nut **7**.
4. Wearing protective gloves, grasp the saw chain **5** and wrap it around the guide bar **4**, ensuring the teeth are facing the correct direction (Fig. F).
5. Ensure the chain is properly set in the slot around the entire guide bar.
6. Place the saw chain around the sprocket **35**. While lining up the slot on the guide bar with chain tensioning pin **36**, and the bolt **37**, on the base of the tool as shown in Figure B.
7. Once in place, hold the bar still, replace sprocket cover **6**. Ensure the bolt hole on the cover lines up with the bolt **37**, on the main housing.
8. Install the bar lock nut **7** and rotate clockwise with the wrench **34** provided until snug, then loosen nut one full turn, so that the saw chain can be properly tensioned.
9. Rotate the chain tensioning screw **8** clockwise to increase tension as shown in Fig. D. Make sure the saw chain **5** is snug around the guide bar **4**. Tighten the bar lock nut **7** until snug.
10. Follow the instructions in the section **Adjusting Chain Tension**.

Adjusting Chain Tension (Fig. A–E)

NOTE: Saw chain tension should be adjusted regularly before each use.

1. With the saw still on a firm surface check the saw chain **5** tension. The tension is correct when the saw chain snaps back after being pulled 1/8" (3 mm) away

from the guide bar **4** with light force from the middle finger and thumb as shown in Fig. D. There should be no "sag" between the guide bar and the saw chain on the underside as shown in Fig. E.

2. To adjust saw chain tension, loosen bar lock nut **7**.
3. Rotate the chain tension screw **8** in the front of the housing using the flat screwdriver end of the wrench.
4. Check saw chain tension, adjust if needed.
5. Do not over-tension the saw chain as this will lead to excessive wear and will reduce the life of the guide bar and saw chain.
6. Once saw chain tension is correct, tighten bar lock nut **7** until snug.
7. A new chain stretches slightly during the first few hours of use. It is important to check the tension frequently (after disconnect it from power source) during the first 2 hours of use.

Replacing the Saw Chain (Fig. A–F)

⚠ WARNING: Sharp moving chain. To prevent accidental operation, disconnect the tool from the power source before performing the following operations. Failure to do this could result in serious personal injury.

⚠ CAUTION: Sharp chain. Always wear protective gloves when handling the chain. The chain is sharp and can cut you when it is not running.

⚠ CAUTION: The chain speed of this product is 8 m/s. Only use chains that are rated at greater than 8 m/s.

1. Place the saw on a flat, firm surface.
2. Remove sprocket cover **6** as described in **Installing the Guide Bar and Saw Chain** section.
3. To remove the saw chain **5**, rotate the chain tension screw **8** in the front of the housing using the flat screwdriver end of the wrench. Turning the screw counterclockwise allows the guide bar **4** to recede and reduces the tension on the chain so that it may be removed.
4. Wearing protective gloves, grasp the saw chain and lift the worn saw chain out of the groove in the guide bar.
5. Flip guide bar over every time you replace the chain to ensure even wear.
6. Place the new chain in the slot of the guide bar, making sure the saw teeth are facing the correct direction by matching the arrow and graphic of the saw chain shown in Fig. F.
7. Follow instructions for **Installing the Guide Bar and Saw Chain**.

Replacement chain and bar are available from your nearest authorized service center.

- This chainsaw requires replacement 10" (254 mm) chain BDZCSC10. Replacement 10" (254 mm) bar BDZCSB10.

Saw Chain and Guide Bar Oiling (Fig. A)

Auto Oiling System

This chainsaw is equipped with an auto oiling system that keeps the saw chain and guide bar constantly lubricated. The oil level indicator **17** shows the level of the oil in the chainsaw. If the oil level is less than a quarter full, disconnect

the tool from the power source and refill with the correct type of oil. Always empty oil tank when finished cutting.

NOTE: Use a high quality bar and chain oil for proper saw chain and bar lubrication. As a temporary substitute, a non-detergent SAE30 weight motor oil can be used. The use of a vegetable based bar and chain oil is recommended when pruning trees. Mineral oil is not recommended because it may harm trees. Never use waste oil or very thick oil. These may damage your chain saw.

Filling the Oil Reservoir

1. Unscrew counterclockwise and then remove the oil cap **16**. Fill the reservoir with the recommended bar and chain oil until the oil level has reached the top of the oil level indicator **17**.
2. Refit the oil cap and tighten clockwise.
3. Periodically switch the chainsaw off and check the oil level indicator to ensure the bar and chain are being properly oiled.

Attaching Extension Cord (Fig. G, Y)

An extension cord retainer is built into the switch handle that helps prevent the tool from coming unplugged.

1. Overlap the pigtail power cord **12** with the extension cord and tie the two cords in a knot as shown in Fig. Y under **Safety Rules and Instructions: Extension Cords**.
2. Double the extension cord several inches from the end. Feed the loop through the slot in the handle **14** and onto the cord retainer **13** as shown in Fig. G.
3. Gently tug on the cord to insure that it is firmly retained in the handle.

Transporting Chainsaw (Fig. H)

- Always turn unit off, disconnect from the power source and cover the guide bar **4** with the scabbard **9** when transporting the saw.

CHAINSAW OPERATION

 **WARNING:** To reduce the risk of serious personal injury, turn unit off and disconnect it from power source before making any adjustments or removing/installing attachments or accessories. An accidental start-up can cause injury.

Proper Hand Position (Fig. I)

 **WARNING:** To reduce the risk of serious personal injury, ALWAYS use proper hand position as shown.

 **WARNING:** To reduce the risk of serious personal injury, ALWAYS hold securely in anticipation of a sudden reaction.

Proper hand position requires the left hand on the front handle **11**, with the right hand on the rear handle **10**.

Operating the Chainsaw (Fig. A, I)

 **WARNING:** Read and understand all instructions. Failure to follow all instructions listed below may result in electric shock, fire and/or serious personal injury.

- Guard Against Kickback which can result in severe injury or death. See Important Safety Instructions

Guard Against Kickback, to avoid the risk of kickback.

- Do not overreach. Do not cut above chest height. Make sure your footing is firm. Keep feet apart. Divide your weight evenly on both feet.
- Use a firm grip with your left hand on the front handle **11** and your right hand on the rear handle **10** so that your body is to the left of the guide bar.
- Do not hold chainsaw by front hand guard **3**. Keep elbow of left arm locked so that left arm is straight to withstand a kickback.



WARNING: Never use a cross-handed grip (left hand on the rear handle and right hand on the front handle).



WARNING: Never allow any part of your body to be in line with the guide bar (4) when operating the chain saw.

- Never operate while in a tree, in any awkward position or on a ladder or other unstable surface. You may lose control of saw causing severe injury.
- Keep the chainsaw running at full speed the entire time you are cutting.
- Allow the chain to cut for you. Exert only light pressure. Do not put pressure on chainsaw at end of cut.



WARNING: When not in use always have the chain brake (if equipped) engaged, unit turned off and disconnected from the power source.

ON/OFF Switch (Fig. J)

Always be sure of your footing and grip the chainsaw firmly with both hands with the thumb and fingers encircling both handles.

1. To turn the unit on, push down on the the lock off lever **2**, shown in Fig. J, and squeeze the trigger switch **1**. Once the unit is running, you may release the lock off lever.
2. In order to keep the unit running you must continue to squeeze the trigger. To turn the unit off, release the trigger.

NOTE: If too much force is applied while making a cut the saw will turn off. To restart saw, you must release the lock off lever **2** and the trigger switch **1** before the saw will restart. Begin your cut again this time with less force. Allow the saw to cut at its own pace.



WARNING: Never attempt to lock a switch in the ON position.

NOTE: Use of a ground-fault circuit interrupter (GFCI) is recommended.

Common Cutting Techniques

Felling

The process of cutting down a tree. Do not fell trees in high wind conditions.



WARNING: Felling can result in injury. It should only be performed by a trained person.

- A retreat path should be planned and cleared as necessary before cuts are started. The retreat path should extend back and diagonally to the rear of the expected line of fall as shown below.

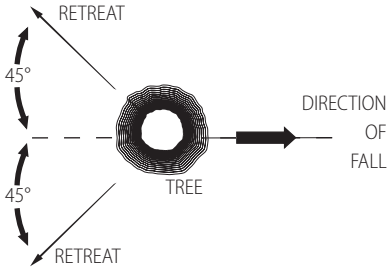

- Before felling is started, consider the natural lean of the tree, the location of larger branches and the wind direction to judge which way the tree will fall. Have wedges (wood, plastic or aluminum) and a heavy mallet handy. Remove dirt, stones, loose bark, nails, staples, and wire from the tree where the felling cuts are to be made.
- **Notching Undercut** - Make the notch 1/3 of the diameter of the tree, perpendicular to the direction of the fall. Make the lower horizontal notching cut first. This will help to avoid pinching of either the saw chain or the guide bar when the second notch cut is being made as shown below.
- **Felling Back Cut** - Make the felling back cut at least 2" (51 mm) higher than the horizontal notching cut. Keep the felling back cut parallel to the horizontal notching cut. Make the felling back cut so enough wood is left to act as a hinge. The hinge wood keeps the tree from twisting and falling in the wrong direction. Do not cut through the hinge as shown below.
- As the felling cut gets close to the hinge the tree should begin to fall. If there is any chance that the tree may not fall in the desired direction or it may rock back and bind the saw chain, stop cutting before the felling cut is complete and use wedges to open the cut and drop the tree along the desired line of fall. When the tree begins to fall remove the chainsaw from the cut, stop the motor, put the chainsaw down, then use the retreat path planned. Be alert for overhead limbs falling and watch your footing.

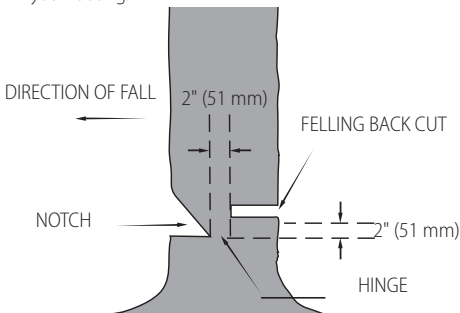

Limbing

Removing the branches from a fallen tree. When limbing, leave larger lower limbs to support the log off the ground. Remove the small limbs in one cut. Branches under tension should be cut from the bottom of the branch towards the top to avoid binding the chainsaw as shown below. Trim limbs from opposite side keeping tree stem between you and saw. Never make cuts with saw between your legs or straddle the limb to be cut.

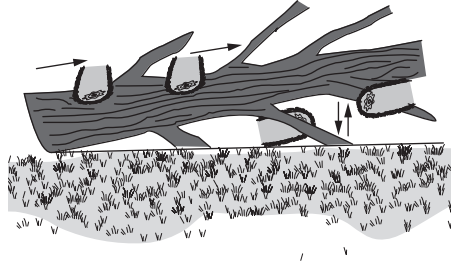

Bucking

WARNING: Recommend that first time users should practice cutting on a saw horse.

Cutting a felled tree or log into lengths. How you should cut depends on how the log is supported. Use a saw horse whenever possible as shown below.

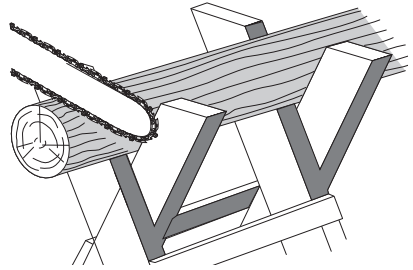

1. Always start a cut with the saw chain running at full speed.
2. Place the bottom spike **38** of the chainsaw behind the area of the initial cut as shown below.
3. Turn the chainsaw on then rotate the saw chain and bar down into the tree, using the spike as a hinge.
4. Once the chainsaw gets to a 45° angle, level the chainsaw again and repeat steps until you cut fully through.
5. When the tree is supported along its entire length, make a cut from the top (overbuck), but avoid cutting the earth as this will dull your saw quickly.

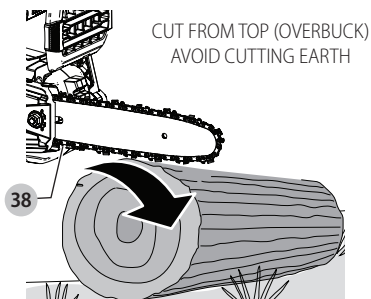

- When supported at one end first, cut 1/3 the diameter from the underside (underbuck). Then make the finishing cut by overbucking to meet the first cut as shown below.

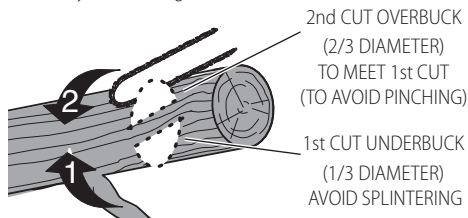

- When supported at both ends. First, cut 1/3 down from the top overbuck. Then make the finished cut by underbucking the lower 2/3 to meet the first cut as shown below.

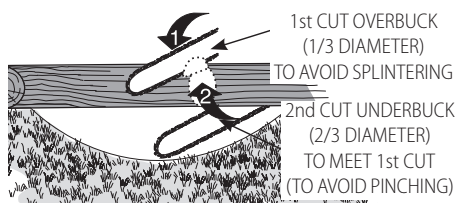

- When on a slope always stand on the uphill side of the log. When "cutting through", to maintain complete control reduce the cutting pressure near the end of the cut without relaxing your grip on the chain saw handles. Don't let the chain contact the ground. After completing the cut, wait for the saw chain to stop before you move the chain saw. Always stop the motor before moving from cut to cut.

POLE SAW ASSEMBLY AND ADJUSTMENTS

- WARNING:** To reduce the risk of serious personal injury, turn unit off and disconnect it from power source before making any adjustments or removing/installing attachments or accessories. An accidental start-up can cause injury.

- WARNING:** Always completely assemble the extension pole assembly together before attaching the chainsaw to the extension pole assembly.

Joining Extension Assembly to the Handle Assembly (Fig. K)

The two assemblies which make up the extension pole assembly are keyed to insure a correct assembly. If an assembly does not smoothly attach to another do not force fit.

To attach the handle assembly to the extension assembly:

- Align the groove **39** on the outside of the coupling end of the handle assembly **24** with the tongue **40** on the inside of the coupling end of the extension assembly **26**, refer to Fig. K. Push the two sections completely together. Refer to Fig. K.
- Slide the threaded sleeve **27** on the extension assembly down as far as possible and rotate the sleeve clockwise until tightened and completely covers the threads as shown in Fig. K.

- WARNING:** Always check to make sure that the sleeve is completely threaded on and that the threads are not longer visible. Not threading the sleeve completely on could result in the assemblies becoming disconnected creating a hazardous condition. Periodically check the connections to insure that no threads are visible.

Attaching Extension Cord to Pole Saw (Fig. A, L)

An extension cord retainer **21** is built into the pole saw switch handle. It prevents the extension cord from coming unplugged.

- Double the extension cord and insert it into the slot **41** in the end of the handle area as shown in Fig. L.
- Hook the loop formed by doubling the cord over the cord retainer **21**. Gently tug on the cord to ensure that it is firmly retained in the handle.
- Plug the receptacle end of the extension cord into the power cord **23** of the pole saw.

- NOTE:** Always keep the extension cord away from the cutting area and position the extension cord so that it will not be caught on branches, and other material, during cutting.

Joining Chainsaw and Extension Pole Assembly (Fig. A, M–P)

- WARNING:** Sharp moving blade. To prevent accidental operation, ensure that unit is off and disconnected from a power source before performing the following operations. Failure to do this could result in serious personal injury.

- WARNING:** Always completely assemble the extension pole assembly together before attaching the chainsaw to the extension pole assembly.

Adding the extension pole assembly **18** to the chainsaw **42** creates a pole saw that is approximately 10' (3 m) in length.

- Remove the pole saw adapter plate **29** from the pole saw adapter **28** by twisting the locking knob **30** counterclockwise. Refer to Fig. M.
- Align the pole saw adapter **28** on the inside of the chainsaw handle **10**. Refer to Fig. N.

- Place the pole saw adapter plate **29** on the outside of the chainsaw handle **10** and push the two sections completely together so the chainsaw handle is clasped between the two. Refer to Fig. O.
- Secure the pole saw adapter plate **29** and pole saw adapter **28** to the chainsaw handle **10** by twisting the locking knob **30** clockwise until tight. Refer to Fig. O.

WARNING: Check to make sure that the adapter plate is completely threaded on and that the chainsaw is fully secured. Not fully securing the adapter plate and adapter to the chainsaw could result in the assemblies becoming disconnected creating a hazardous condition. Periodically check the connections to insure that the assembly is fully secured.

- Plug the receptacle end of the pole saw adapter power cord **33** into the chainsaw power cord **12** as shown in Fig. P.

Adjusting the Pole Length (Fig. Q, R)

WARNING: Always check to make sure that the extension pole adjust lever is completely locked and that the extension pole does not move before using or transporting the tool. Not locking the pole extension adjust lever could result in the tool head unexpectedly moving, creating a hazardous condition. Periodically check the extension adjust lever to ensure that it is completely locked.

- Unlock the extension pole adjust lever **31** as shown in Fig. Q.
- With one hand firmly grasping the extension assembly **26**, slide the extension pole **32** out with the other hand as shown in Fig. R. This will reveal the extension pole **32**.

NOTE: The tool can be operated at any length of the extension pole

- Once the desired extension length is acquired, lock the pole extension adjust lever **31** to secure the extension pole in place. Ensure the extension pole does not move before use.

DISASSEMBLY

WARNING: To reduce the risk of serious personal injury, turn unit off and disconnect it from power source before making any adjustments or removing/installing attachments or accessories. An accidental start-up can cause injury.

Detaching Chainsaw and Extension Pole Assembly (Fig. M, N, P)

WARNING: Sharp moving blade. To prevent accidental operation, insure that unit is off and disconnected from a power source before performing the following operations. Failure to do this could result in serious personal injury.

- Rest the pole saw assembly flat on the ground.
- Unplug the receptacle end of the pole saw adapter power cord **33** from the chainsaw power cord **12** as shown in Fig. P.

- Remove the pole saw adapter plate **29** from the pole saw adapter **28** by twisting the locking knob counterclockwise. Refer to Fig. M.
- Remove the chainsaw **42**. Reassemble the pole saw adapter plate **29** to the pole saw adapter **28** for later use. Refer to Fig. M.

Disassemble the Pole Extension from the Handle Assembly (Fig. K)

- Loosen the threaded sleeve and then pull the two halves apart.

POLE SAW OPERATION

WARNING: To reduce the risk of serious personal injury, turn unit off and disconnect it from power source before making any adjustments or removing/installing attachments or accessories. An accidental start-up can cause injury.

Proper Hand Position (Fig. S)

WARNING: To reduce the risk of serious personal injury, ALWAYS use proper hand position as shown.

WARNING: To reduce the risk of serious personal injury, ALWAYS hold securely in anticipation of a sudden reaction.

Proper hand position requires one hand on the main handle **22** and one hand on the pole **24**.

Operating the Pole Saw (Fig. A)

WARNING: Read and understand all instructions. Failure to follow all instructions listed below may result in electric shock, fire and/or serious personal injury.

CAUTION: Always reduce the tension off the chain again after finishing work. The chain contracts as it cools down. If it is not slackened off, it can damage the chainsaw.

CAUTION: Do not lift the pole saw beyond 60 degrees from level ground.

IMPORTANT: Never operate a pole saw that is damaged or improperly adjusted or that is not completely and securely assembled. Be sure that the saw chain **5** stops moving when the trigger switch is released. Never adjust the guide bar **4** or saw chain when the motor is operating or the power source is attached.

Pole Saw Trimming/Pruning

WARNING:

- Never stand directly under the limb you are cutting. Always position yourself out of the path of falling debris.
- Always wear head, eye, foot and body protection. Wearing body protection helps reduce the risk of injury when operating this unit.
- Never stand on a ladder or other unstable support while using the pole saw. Always avoid any position which can cause you to lose your balance and cause severe injury.
- Keep other persons at least 50' (15 m) from the work area. Distractions can cause you to lose control.

- **Electrocution Hazard.** To prevent shock, do not operate within 50' (15 m) of overhead electrical lines. Always check surrounding area for hidden electrical lines.
- **Do not extend pole saw switch handle above shoulder height.**

On/Off Switch (Fig. T)

Always be sure of your footing and grip the pole saw firmly with both hands with the thumb and fingers encircling the handle.

1. To turn the tool ON press in the lock button **20** with your thumb and then squeeze the trigger switch **19** with your fingers as shown in Fig. T. (Once the tool is running you can release the lock button.)
2. To turn the tool OFF, release the trigger.

Pruning With the Pole Saw (Fig. A, S, U)

 **WARNING:** Let the tool work at its own pace. Do not overload.

 **WARNING:** When pruning trees: guard against kickback which can result in severe injury or death. See **Guard Against Kickback**, to avoid the risk of kickback. Do not overreach. Make sure your footing is firm. Keep feet apart. Divide your weight evenly on both feet.

1. Use both hands to grip the pole saw as shown in Fig. S. Use a firm grip. Thumbs and fingers must wrap around pole saw handle and pole.
2. Never operate while in a tree, in any awkward position or on a ladder or other unstable surface. You may lose control of the pole saw causing severe injury.
3. Follow directions below to trim a tee.
 - a. Make sure pole saw is running at full speed before making a cut. When starting a cut, place moving saw chain **5** against the limb. Hold the pole saw firmly in place to avoid possible bouncing or skating (sideways movement) of the pole saw.
 - b. Guide the pole saw using light pressure. Make the first cut about 6" (152 mm) from tree trunk on the underside of the limb. Use the top of guide bar **4** to make this cut. Cut 1/3 through the diameter of the limb. Then make the finish cut from the top as shown in Fig. U.

NOTE: If you try to cut off thick branches from the bottom, the branch may close in and pinch the saw chain in the cut. If you try to cut off thick branches from the top, without a shallow undercut, the branch may splinter. Do not force the pole saw. The motor will overload and can burn out. It will do the job better and safer at the rate for which it was intended.
 - c. Remove the pole saw from the cut while it is running at full speed. Stop pole saw by releasing trigger switch **19**. Make sure saw chain has stopped before setting the pole saw down.

MAINTENANCE

 **WARNING:** To reduce the risk of serious personal injury, turn unit off and disconnect it from power source before making any adjustments or removing/installing attachments or accessories. An accidental start-up can cause injury.

Cleaning

 **WARNING:** Blow dirt and dust out of all air vents with clean, dry air at least once a week. To minimize the risk of eye injury, always wear ANSI Z87.1 approved eye protection when performing this procedure.

 **WARNING:** Never use solvents or other harsh chemicals for cleaning the non-metallic parts of the tool. These chemicals may weaken the plastic materials used in these parts. Use a cloth dampened only with water and mild soap. Never let any liquid get inside the tool; never immerse any part of the tool into a liquid.

Saw Chain and Guide Bar

After every few hours of use, remove the sprocket cover, guide bar and chain and clean thoroughly using a soft bristle brush. Ensure oiling hole on bar is clear of debris. When replacing dull chains with sharp chains it is good practice to flip the chain bar from bottom to top.

Accessories

 **WARNING:** Since accessories, other than those offered by BLACK+DECKER, have not been tested with this product, use of such accessories with this tool could be hazardous. To reduce the risk of injury, only BLACK+DECKER recommended accessories should be used with this product.

Recommended accessories for use with your tool are available at extra cost from your local dealer or authorized service center. If you need assistance in locating any accessory, please contact BLACK+DECKER call 1-800-544-6986 .

Replacement chain and bar are available from your nearest authorized service center.

- This chainsaw requires replacement 10" (254 mm) chain BDZCSC10. Replacement 10" (254 mm) bar BDZCSB10.

Saw Chain Sharpening (Fig. V–X)

 **CAUTION:** Sharp chain. Always wear protective gloves when handling the chain. The chain is sharp and can cut you when it is not running.

 **WARNING:** Sharp moving chain. To prevent accidental operation, ensure that unit is off and disconnected from a power source before performing the following operations. Failure to do this could result in serious personal injury.

NOTE: The cutters will dull immediately if they touch the ground or a nail while cutting.

To get the best possible performance from your chainsaw it is important to keep the teeth of the saw chain sharp. Follow these helpful tips for proper saw chain sharpening:

1. For best results use a 4.5 mm file and a file holder or filing guide to sharpen your saw chain. This will ensure you always get the correct sharpening angles.
2. Place the file holder flat on the top plate and depth gauge of the cutter.
3. Keep the correct top plate **43** filing angle line of 30° on your file guide parallel with your chain (file at 60° from chain viewed from the side) as shown below.
4. Sharpen cutters on one side of the chain first. File from the inside of each cutter to the outside. Then turn your saw around and repeat the processes (2, 3, 4) for cutters on the other side of the chain.

NOTE: Use a flat file to file the tops of the rakers (portion of chain link in front of the cutter) so they are about .025" (.635 mm) below the tips of the cutters as shown below.

5. Keep all cutter lengths equal as shown below.
6. If damage is present on the chrome surface of the top plates or side plates, file back until such damage is removed.



CAUTION: After filing, the cutter will be sharp, use extra caution during this process.

NOTE: Each time the chain is sharpened, it loses some of the low kickback qualities and extra caution should be used. It is recommended that a saw chain be sharpened no more than four times.

Repairs



WARNING: To assure product SAFETY and RELIABILITY, repairs, maintenance and adjustment (including power cord repairs, and brush inspection and replacement, when applicable) should be performed by a BLACK+DECKER factory service center or a BLACK+DECKER authorized service center. Always use identical replacement parts.

Register Online

Thank you for your purchase. Register your product now for:

- **WARRANTY SERVICE:** Registering your product will help you obtain more efficient warranty service in case there is a problem with your product.
- **CONFIRMATION OF OWNERSHIP:** In case of an insurance loss, such as fire, flood or theft, your registration of ownership will serve as your proof of purchase.
- **FOR YOUR SAFETY:** Registering your product will allow us to contact you in the unlikely event a safety notification is required under the Federal Consumer Safety Act.
- Register online at www.BlackandDecker.com/NewOwner

TWO-YEAR LIMITED WARRANTY

Black & Decker (U.S.) Inc. warranties this product to be free from defects in material or workmanship for a period of two (2) years following the date of purchase, provided that the product is used in a home environment. This limited warranty does not cover failures due to abuse, accidental damage or when repairs have been made or attempted by anyone other than BLACK+DECKER and its Authorized Service Centers. A defective product meeting the warranty conditions set forth herein will be replaced or repaired at no charge in either of two ways:

The first, which will result in exchanges only, is to return the product to the retailer from whom it was purchased (provided that the store is a participating retailer). Returns should be made within the time period of the retailer's policy for exchanges. Proof of purchase may be required. Please check with the retailer for its specific return policy regarding time limits for returns or exchanges. The second option is to take or send the product (prepaid) to a BLACK+DECKER owned or authorized Service Center for repair or replacement at BLACK+DECKER's option. Proof of purchase may be required. BLACK+DECKER owned and authorized service centers are listed online at www.blackanddecker.com. This warranty does not apply to accessories. This warranty gives you specific legal rights and you may have other rights which vary from state to state or province to province. Should you have any questions, contact the manager of your nearest BLACK+DECKER Service Center. This product is not intended for commercial use, and accordingly, such commercial use of this product will void this warranty. All other guarantees, express or implied, are hereby disclaimed.

LATIN AMERICA: This warranty does not apply to products sold in Latin America. For products sold in Latin America, check country specific warranty information contained in the packaging, call the local company or see the website for such information.

 **AVERTISSEMENT : lire tous les avertissements de sécurité et toutes les directives.** Le non-respect des avertissements et des directives pourrait se solder par un choc électrique, un incendie et/ou une blessure grave.

 **AVERTISSEMENT :** afin de réduire le risque de blessures, lire le mode d'emploi de l'outil.

Utilisation prévue

Cette scie à chaîne est conçue pour l'élagage, l'abattage d'arbres et la coupe de bûches jusqu'à 8 po (203 mm) de diamètre.

NE PAS utiliser en conditions mouillées ou en présence de liquides ou de gaz inflammables.

Cette scie à chaîne est un outil électrique professionnel.

NE PAS laisser les enfants entrer en contact avec l'outil.

Une supervision est requise lorsque des utilisateurs inexpérimentés utilisent cet outil.

Définitions : symboles et termes

d'alarmes sécurité

Ces guides d'utilisation utilisent les symboles et termes d'alarmes sécurité suivants pour vous prévenir de situations dangereuses et de risques de dommages corporels ou matériels.

 **DANGER :** indique une situation dangereuse imminente qui, si elle n'est pas évitée, entraînera la mort ou des blessures graves.

 **AVERTISSEMENT :** indique une situation potentiellement dangereuse qui, si elle n'est pas évitée, pourrait entraîner la mort ou des blessures graves.

 **ATTENTION :** indique une situation potentiellement dangereuse qui, si elle n'est pas évitée, pourrait entraîner des blessures légères ou modérées.

 (Si utilisé sans aucun terme) Indique un message propre à la sécurité.

AVIS : indique une pratique ne posant aucun risque de dommages corporels mais qui par contre, si rien n'est fait pour l'éviter, pourrait poser des risques de dommages matériels.

AVERTISSEMENTS GÉNÉRAUX SUR LA SÉCURITÉ DES OUTILS

 **AVERTISSEMENT :** lisez tous les avertissements de sécurité, toutes les instructions, les illustrations et les caractéristiques fournis avec cet outil électrique. Ne pas suivre toutes les instructions comprises aux présentes peut conduire à un choc électrique, un incendie et/ou des blessures graves.

CONSERVER TOUS LES AVERTISSEMENTS ET TOUTES LES DIRECTIVES POUR UN USAGE ULTÉRIEUR

Le terme « outil électrique » cité dans les avertissements se rapporte à votre outil électrique à alimentation sur secteur (avec fil) ou par piles (sans fil).

1) Sécurité du lieu de travail

- Tenir l'aire de travail propre et bien éclairée.** Les lieux encombrés ou sombres sont propices aux accidents.
- Ne pas faire fonctionner d'outils électriques dans un milieu déflagrant, tel qu'en présence de liquides, de gaz ou de poussières inflammables.** Les outils électriques produisent des étincelles qui pourraient enflammer la poussière ou les vapeurs.
- Éloigner les enfants et les personnes à proximité pendant l'utilisation d'un outil électrique.** Une distraction pourrait en faire perdre la maîtrise à l'utilisateur.

2) Sécurité en matière d'électricité

- Les fiches des outils électriques doivent correspondre à la prise. Ne jamais modifier la fiche d'aucune façon. Ne jamais utiliser de fiche d'adaptation avec un outil électrique mis à la terre.** Le risque de choc électrique sera réduit par l'utilisation de fiches non modifiées correspondant à la prise.
- Éviter tout contact physique avec des surfaces mises à la terre comme des tuyaux, des radiateurs, des cuisinières et des réfrigérateurs.** Le risque de choc électrique est plus élevé si votre corps est mis à la terre.
- Ne pas exposer les outils électriques à la pluie ou à l'humidité.** La pénétration de l'eau dans un outil électrique augmente le risque de choc électrique.
- Ne pas utiliser le cordon de façon abusive. Ne jamais utiliser le cordon pour transporter, tirer ou débrancher un outil électrique. Tenir le cordon éloigné de la chaleur, de l'huile, des bords tranchants et des pièces mobiles.** Les cordons endommagés ou enchevêtrés augmentent les risques de choc électrique.
- Pour l'utilisation d'un outil électrique à l'extérieur, se servir d'une rallonge convenant à cette application.** L'utilisation d'une rallonge conçue pour l'extérieur réduira les risques de choc électrique.
- S'il est impossible d'éviter l'utilisation d'un outil électrique dans un endroit humide, brancher l'outil dans une prise ou sur un circuit d'alimentation dotés d'un disjoncteur de fuite à la terre (GFCI).** L'utilisation de ce type de disjoncteur réduit les risques de choc électrique.

3) Sécurité personnelle

- Être vigilant, surveiller le travail effectué et faire preuve de jugement lorsqu'un outil électrique est utilisé. Ne pas utiliser d'outil électrique en cas de fatigue ou sous l'influence de drogues, d'alcool ou de médicaments.** Un simple moment d'inattention en utilisant un outil électrique peut entraîner des blessures corporelles graves.
- Utiliser des équipements de protection individuelle. Toujours porter une protection oculaire.** L'utilisation d'équipements de protection comme un masque antipoussière, des chaussures

antidérapantes, un casque de sécurité ou des protecteurs auditifs lorsque la situation le requiert réduira les risques de blessures corporelles.

- c) **Empêcher les démarrages intempestifs. S'assurer que l'interrupteur se trouve à la position d'arrêt avant de relier l'outil à une source d'alimentation et/ou d'insérer un bloc-piles, de ramasser ou de transporter l'outil.** Transporter un outil électrique alors que le doigt repose sur l'interrupteur ou brancher un outil électrique dont l'interrupteur est à la position de marche risque de provoquer un accident.
- d) **Retirer toute clé de réglage ou clé avant de démarrer l'outil.** Une clé ou une clé de réglage attachée à une partie pivotante de l'outil électrique peut provoquer des blessures corporelles.
- e) **Ne pas trop tendre les bras. Conserver son équilibre en tout temps.** Cela permet de mieux maîtriser l'outil électrique dans les situations imprévues.
- f) **S'habiller de manière appropriée. Ne pas porter de vêtements amples ni de bijoux. Garder les cheveux, les vêtements et les gants à l'écart des pièces mobiles.** Les vêtements amples, les bijoux ou les cheveux longs risquent de rester coincés dans les pièces mobiles.
- g) **Si des composants sont fournis pour le raccordement de dispositifs de dépoussiérage et de massage, s'assurer que ceux-ci sont bien raccordés et utilisés.** L'utilisation d'un dispositif de dépoussiérage peut réduire les dangers engendrés par les poussières.
- h) **Ne pas laisser votre connaissance acquise suite l'utilisation fréquente des outils vous permettre de baisser la garde et ignorer les principes de sécurité de l'outil.** Un acte irréfléchi peut causer une blessure grave en une fraction de seconde.

4) Utilisation et entretien d'un outil électrique

- a) **Ne pas forcer un outil électrique. Utiliser l'outil électrique approprié à l'application.** L'outil électrique approprié effectuera un meilleur travail, de façon plus sûre et à la vitesse pour laquelle il a été conçu.
- b) **Ne pas utiliser un outil électrique dont l'interrupteur est défectueux.** Tout outil électrique dont l'interrupteur est défectueux est dangereux et doit être réparé.
- c) **Débranchez la fiche de la prise électrique et, si amovible, retirez le bloc-piles de l'outil avant d'effectuer tout ajustement, changement et entreposage de celui-ci.** Ces mesures préventives réduisent les risques de démarrage accidentel de l'outil électrique.
- d) **Ranger les outils électriques hors de la portée des enfants et ne permettre à aucune personne n'étant pas familière avec un outil électrique ou son mode d'emploi d'utiliser cet outil.** Les outils électriques deviennent dangereux entre les mains d'utilisateurs inexpérimentés.

- e) **Gardez les poignées et surfaces d'emprise propres et libres de tout produit lubrifiant. Vérifier si les pièces mobiles sont mal alignées ou coincées, si des pièces sont brisées ou présentent toute autre condition susceptible de nuire au bon fonctionnement de l'outil électrique. En cas de dommage, faire réparer l'outil électrique avant toute nouvelle utilisation.** Beaucoup d'accidents sont causés par des outils électriques mal entretenus.
- f) **S'assurer que les outils de coupe sont aiguisés et propres.** Les outils de coupe bien entretenus et affûtés sont moins susceptibles de se coincer et sont plus faciles à maîtriser.
- g) **Utiliser l'outil électrique, les accessoires, les forets, etc. conformément aux présentes directives en tenant compte des conditions de travail et du travail à effectuer.** L'utilisation d'un outil électrique pour toute opération autre que celle pour laquelle il a été conçu est dangereuse.
- h) **Garder vos mains et les surfaces de prise sèches, propres et libres de graisse et de poussière.** Les mains et les surfaces de prise glissantes ne permettent pas la manutention et le contrôle sécuritaires de l'outil dans les situations imprévues.

5) Réparation

- a) **Faire réparer l'outil électrique par un réparateur professionnel en n'utilisant que des pièces de rechange identiques.** Cela permettra de maintenir une utilisation sécuritaire de l'outil électriques.

Avertissements de sécurité généraux pour la scie à chaîne



AVERTISSEMENT : Avertissements de sécurité supplémentaires concernant les scies à chaîne.

- a) **Tenez toutes les parties de votre corps à l'écart de la scie à chaîne lorsqu'elle fonctionne. Avant de démarrer la scie à chaîne, vérifiez qu'elle n'est pas en contact avec un objet quelconque.** Un moment d'inattention en utilisant une scie à chaîne peut emmêler vos vêtements ou une partie de votre corps avec la scie à chaîne.
- b) **Tenez toujours la scie à chaîne avec votre main droite sur la poignée arrière et votre main gauche sur la poignée avant.** Tenir la scie à chaîne en posant les mains dans l'ordre inverse augmente le risque de blessure corporelle et doit être prohibé.
- c) **Tenez l'outil électrique seulement par les surfaces de préhension isolées, car elle peut entrer en contact avec des câbles dissimulés.** Les scies à chaîne entrant en contact avec un câble « sous tension » peuvent exposer les pièces métalliques de l'outil électrique « sous tension » et causer un choc électrique à l'utilisateur.
- d) **Portez une protection oculaire. Un équipement de protection supplémentaire, auditif et pour la tête, les mains, les jambes et les pieds est recommandé.** Des vêtements de protection appropriés réduisent les

blessures corporelles causées par les débris projetés ou le contact accidentel avec la scie à chaîne.

- e) **Ne pas utiliser la scie à chaîne si vous êtes dans un arbre, sur une échelle, sur un échafaudage ou sur une surface instable.** L'utilisation d'une scie à chaîne de cette manière peut entraîner une blessure corporelle grave.
- f) **Maintenez toujours vos pieds bien daplomb et utilisez la scie à chaîne seulement lorsque vous êtes debout sur une surface fixe, sécuritaire et plane.** Les surfaces glissantes et instables comme les échelles peuvent causer une perte d'équilibre ou de contrôle de la scie à chaîne.
- g) **Lorsque vous coupez une branche qui est tendue, faites attention à l'effet de ressort.** Lorsque la tension dans les fibres de bois est relâchée, l'effet de ressort de la branche peut frapper l'utilisateur et/ou jeter la scie à chaîne hors de contrôle.
- h) **Soyez très prudent lorsque vous coupez des broussailles et des arbrisseaux.** Les matières fines peuvent être attrapées par la scie à chaîne et projetées vers vous ou vous faire perdre l'équilibre.
- i) **Portez la scie à chaîne éteinte par la poignée avant et à l'écart de votre corps.** Lorsque vous transportez ou entreposez la scie à chaîne, mettez toujours le fourreau du guide-chaîne. Une manipulation appropriée de la scie à chaîne réduit le risque de contact accidentel avec la scie à chaîne en mouvement.
- j) **Suivez les instructions de lubrification, de tension de la chaîne et de remplacement du guide-chaîne et de la chaîne.** Une chaîne mal tendue ou mal lubrifiée peut se briser ou augmenter le risque de rebond.
- k) **Coupez seulement du bois. N'utilisez pas la scie à chaîne à des fins non prévues.** Par exemple : n'utilisez pas la scie à chaîne pour couper du plastique, de la maçonnerie ou des matériaux de construction qui ne sont pas en bois. Utiliser la scie à chaîne pour des travaux différents de ceux pour lesquels elle est conçue peut provoquer une situation dangereuse.
- l) **Ne tenez pas d'abattre un arbre sans en comprendre les risques et comment les éviter.** L'opérateur ou des passants peuvent subir des accidents grave lors de l'abattage d'un arbre.

Causes et prévention du rebond par l'utilisateur :

Le rebond peut se produire lorsque le nez ou l'extrémité du guide-chaîne touche un objet ou lorsque le bois se resserre et pince la scie à chaîne dans la coupe.

Le contact avec l'extrémité peut parfois causer une réaction inverse soudaine, éjectant le guide-chaîne en haut et en arrière vers l'utilisateur.

Le pincement de la scie à chaîne le long du haut du guide-chaîne peut le repousser rapidement vers l'utilisateur.

L'un ou l'autre de ces réactions peut faire en sorte que perdiez le contrôle de la scie ce qui pourrait entraîner une blessure corporelle grave. Ne vous fiez pas exclusivement aux dispositifs de sécurité intégrés à votre scie à chaîne. Comme utilisateur de scie à chaîne, vous devez prendre un certain nombre de mesures pour éviter les accidents ou les blessures lors de vos coupes.

Le rebond est le résultat d'une mauvaise utilisation de l'outil et/ou de procédures ou de conditions de fonctionnement incorrectes et il peut être évité prenant les précautions appropriées définies ci-dessous :

- a) **Tenez fermement l'outil, avec les pouces et les doigts entourant les poignées de la scie à chaîne, les deux mains sur la scie à chaîne et placez votre corps et votre bras de sorte à vous permettre de résister aux forces de rebond.** Les forces des rebond peuvent être contrôlées par l'utilisateur si des précautions appropriées sont prises. Ne lâchez pas la scie à chaîne.
- b) **Ne vous étirez pas trop et ne coupez pas au-dessus de la hauteur des épaules.** Cela aide à prévenir le contact accidentel avec l'extrémité et permet un meilleur contrôle de la scie à chaîne dans des situations imprévues.
- c) **Utilisez seulement les guides et les chaînes de remplacement indiquées par le fabricant.** De mauvais guides et chaînes de remplacement peuvent causer la rupture et/ou le rebond de la chaîne.
- d) **Suivez les instructions d'aiguisage et d'entretien du fabricant pour la scie à chaîne.** Réduire la hauteur du limiteur de profondeur peut mener à un rebond augmenté.

Les précautions suivantes doivent être suivies pour minimiser le rebond :

1. **Saisissez fermement la scie à chaîne. Tenez fermement la scie à chaîne avec les deux mains lorsque le moteur fonctionne. Saisissez-la fermement avec les pouces et les doigts en encerclant les poignées de la scie à chaîne.** La scie à chaîne tire en avant en coupant avec le bord inférieur du guide et pousse en l'arrière en coupant le long du bord supérieur du guide.
2. **Ne vous étirez pas trop.**
3. **Maintenez vos pieds bien daplomb sur le sol et un bon équilibre en tout temps.**
4. **Ne laissez pas le nez du guide-chaîne entrer en contact avec une bûche, une branche, le sol ou une autre obstruction.**
5. **Ne coupez pas au-dessus de la hauteur des épaules.**
6. **Utilisez des dispositifs une chaîne à faible rebond et des guide-chaîne à rebond réduit, qui diminuent les risques associés aux rebonds.**
7. **Utilisez seulement les guides et les chaînes de remplacement indiquées par le fabricant ou l'équivalent.**
8. **Ne jamais laisser la chaîne en mouvement entrer en contact avec tout objet au bout du guide-chaîne.**

9. **Tenez la surface de travail libre de débris tels que d'autres arbres, des branches, des pierres, des clôtures, des souches, etc.** Éliminez ou évitez toute obstruction que votre scie à chaîne peut heurter lorsque vous sciez une bûche ou une branche particulière.
 10. **Tenez votre scie à chaîne aiguisée et bien tendue. Une chaîne lâche ou émoussée augmente le risque de rebond.** Vérifiez régulièrement la tension avec le moteur arrêté et la pile retirée, jamais avec le moteur en marche.
 11. **Commencez et continuez la coupe seulement avec la chaîne se déplaçant à pleine vitesse.** Si la chaîne se déplace à une vitesse lente, il y a un risque plus élevé qu'un rebond se produise.
 12. **Coupez une seule bûche à la fois.**
 13. **Redoublez de prudence lors de la réinsertion de la lame dans une fente de coupe.** Insérez les dents de la chaîne dans la fente et faire tourner à plein régime avant de poursuivre la coupe du bois.
 14. **Ne pas tenter de scier en plongée ou de percer.**
 15. **Prendre garde du déplacement des bûches ou toute autre force qui pourrait pincer la chaîne ou tomber dedans.**
- Ne pas tenter des opérations au-delà de votre capacité ou votre expérience. Lisez soigneusement et comprenez toutes les instructions décrites dans ce guide.
 - Avant de démarrer la scie à chaîne, assurez-vous que la chaîne n'est pas en contact avec un objet.
 - Ne faites jamais fonctionner la scie à chaîne en la tenant d'une seule main ! Le travail d'une seule main peut causer des blessures graves à l'opérateur ou aux passants. Les scies à chaîne sont conçues pour être tenues à deux mains seulement.
 - Gardez les poignées sèches, propres et exemptes d'huile ou de graisse.
 - Ne laissez pas la saleté, les débris et la sciure s'accumuler sur le moteur ou les événements extérieurs.
 - Arrêtez la scie à chaîne avant de la poser.
 - Ne coupez pas de vignes et/ou de petites broussailles.
 - Faites preuve d'une extrême prudence lorsque vous coupez des broussailles et des arbrisseaux de petite taille, la matière fine risque se prendre dans la chaîne de la scie et être projetée vers vous ou vous déséquilibrer.

Caractéristiques de sécurité liées aux rebonds



AVERTISSEMENT : Votre scie comporte les caractéristiques suivantes pour aider à réduire le risque de rebond ; cependant, ces caractéristiques n'éliminent pas totalement cette réaction dangereuse. En tant qu'utilisateur de la scie, ne vous fiez pas aux dispositifs de sécurité. Vous devez suivre toutes les consignes de sécurité, les instructions et l'entretien de ce manuel pour aider à éviter le rebond et les autres forces qui peuvent entraîner une blessure grave.

- Guide-chaîne à rebond réduit, conçu avec une extrémité de faible rayon qui réduit la taille de la zone à risque de rebond sur le guide-chaîne. Un guide-chaîne à rebonds réduits dont il a été démontré qu'il réduit considérablement le nombre et la gravité des rebonds lorsqu'il est testé conformément aux exigences de sécurité pour les scies à chaîne électriques.
- Chaîne à faible rebond, conçue avec un limiteur de profondeur profilé et le maillon du protecteur qui dévie la force des rebonds et permet au bois de pénétrer graduellement dans la gouge. Une chaîne à faible rebond respecte les exigences de performance des rebonds de la norme ANSI B175.1-2012.
- N'utilisez pas la scie à chaîne si vous êtes dans un arbre, sur une échelle, sur un échafaud ou sur une surface instable.
- Tenez l'outil par les surfaces de préhension isolées lorsque vous effectuez une tâche où l'outil de coupe peut entrer en contact avec le câblage dissimulé. Entrer en contact avec un câble « sous tension » met aussi les pièces métalliques de l'outil « sous tension » et peut causer un choc électrique à l'utilisateur.
- **Tronçonnage :** le processus de sciage transversal d'un arbre abattu ou de bûches en longueurs.
- **Frein moteur (le cas échéant)** - Dispositif utilisé pour arrêter la chaîne de la scie à chaîne lorsque la gâchette est relâchée.
- **Partie moteur de la scie à chaîne** - Scie à chaîne sans chaîne ni guide-chaîne.
- **Pignon d'entraînement ou dent de pignon :** la pièce munie de dents qui entraîne la scie à chaîne.
- **Abattage** - Processus de coupe d'un arbre.
- **Trait d'abattage** - Coupe finale lors de l'abattage d'un arbre effectué du côté opposé de l'entaille de l'arbre.
- **Poignée avant** - Poignée de soutien située à l'avant ou vers l'avant de la scie à chaîne.
- **Protecteur de poignée avant** - Barrière structurelle entre la poignée avant de la scie à chaîne et le guide-chaîne, généralement située près de la position de la main sur la poignée avant.
- **Guide-chaîne :** structure à glissière solide qui soutient et guide la chaîne de la scie.
- **Fourreau/capot du guide-chaîne** - Gaine fixée sur le guide-chaîne pour empêcher le contact avec les dents lorsque la scie à chaîne n'est pas utilisée.
- **Rebond :** le mouvement vers l'arrière ou le haut ou les deux du guide-chaîne lorsque la scie à chaîne qui se produit près du nez de la zone supérieure du guide qui entre en contact avec tout objet comme une bûche ou une branche, ou lorsque le bois se resserre et pince la scie à chaîne dans la coupe.
- **Rebond, pincement** - Poussée rapide de la scie à chaîne qui se produit lorsque le bois se resserre et pince la chaîne de la scie en mouvement dans la coupe, le long de la partie supérieure du guide-chaîne.

- **Rebond, rotatif** - Mouvement rapide vers le haut et l'arrière de la scie à chaîne, qui peut se produire lorsque la chaîne en mouvement près de la partie supérieure de l'extrémité du guide-chaîne entre en contact avec un objet, comme une bûche ou une branche.
 - **Ébranchage** - Retrait des branches d'un arbre abattu.
 - **Chaîne à faible rebond** - chaîne conforme aux exigences de performance de rebond de la norme ANSI B175.1–2012 (testée sur un échantillonnage représentatif de scies à chaîne.)
 - **Position de coupe normale** - Positions supposées lors du tronçonnage et des coupes d'abattage.
 - **Entaille par dessous** - Entaille dans un arbre qui oriente sa chute.
 - **Poignée arrière** - Poignée de soutien située à l'arrière ou vers l'arrière de la scie à chaîne.
 - **Guide-chaîne à rebonds réduits** : un guide-chaîne dont il a été démontré qu'il réduit considérablement les rebonds.
 - **Chaîne de scie de remplacement** : une chaîne qui est conforme aux exigences de performance de rebond de la norme ANSI B175.1-2012 lorsqu'elle a été testée avec des scies à chaîne spécifiques. Elle est susceptible de ne pas répondre aux exigences de performance de la norme ANSI lorsqu'elle est utilisée avec d'autres scies à chaîne.
 - **Chaîne de scie** - Boucle de chaîne dotée de dents tranchantes pour couper le bois, entraînée par le moteur et soutenue par le guide-chaîne.
 - **Butoir nervuré** - Nervures utilisées lors de l'abattage ou du tronçonnage pour faire pivoter la scie et maintenir la position pendant le sciage.
 - **Bouton** - Dispositif qui met en marche ou éteint le circuit d'alimentation électrique du moteur de la scie à chaîne lorsqu'il est actionné.
 - **Tringlerie du bouton** - Mécanisme qui transmet le mouvement de la gâchette au bouton.
 - **Bouton de verrouillage** : un arrêt mobile qui empêche l'utilisation non intentionnelle de la gâchette jusqu'à ce qu'elle soit activée manuellement.
3. **Gardez les enfants éloignés** : tous les visiteurs doivent être tenus à une distance sécuritaire de l'aire de travail.
 4. **Portez des vêtements appropriés** : ne pas porter des vêtements amples ou des bijoux. Ils peuvent se coincer dans les pièces qui se déplacent. L'utilisation de gants en caoutchouc et de très bonnes chaussures est recommandée lors du travail extérieur. Portez une protection pour vos cheveux afin de les retenir.
 5. **Utilisez des lunettes de sécurité** : utilisez toujours un masque facial ou antipoussière s'il y a de la poussière durant l'utilisation.
 6. **Utilisez le bon outil** : ne pas utiliser cet outil pour toute tâche autre que celles pour lesquelles il est conçu.
 7. **La protection du disjoncteur différentiel de fuite à la terre (DDFT) doit être fournie sur le ou les circuits ou la ou les prises utilisés pour l'outil de jardinage.** Les connecteurs femelles sont disponibles avec une protection DDFT intégrée et peuvent être utilisés pour cette mesure de sécurité.
 8. **Avertissement** : Afin de réduire le risque de choc électrique, utilisez seulement avec une rallonge conçue pour l'utilisation à l'extérieur, comme une rallonge de type SW-A, SOW-A, STW-A, STOW-A, SJW-A, SJOW-A, SJTW-A ou SJTOW-A.
 9. **Rallonge** : **Assurez-vous que votre rallonge est en bon état. Lorsque vous utilisez une rallonge, assurez-vous d'utiliser un calibre suffisamment lourd pour faire circuler le courant qui sera acheminé au produit. Une rallonge de taille inférieure entraînera une chute de tension de secteur ce qui causera une perte de puissance et une surchauffe. Le tableau 54.1 affiche la bonne taille à utiliser selon longueur de cordon et l'intensité nominale de la plaque signalétique. En cas de doute, utilisez le calibre le plus lourd suivant. Plus le numéro de calibre est bas, plus le cordon est lourd.** Afin de réduire le risque de débarranchement du cordon de l'outil de la rallonge durant le fonctionnement :
 - i) Faites un nœud comme illustré à la figure Y ; ou
 - OU
 - ii) Branchez bien la rallonge avec la fiche de l'appareil comme illustré ou décrit dans le mode d'emploi.

Fig. Y

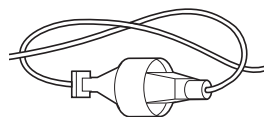

CONSIGNES IMPORTANTES DE SÉCURITÉ

AVERTISSEMENT : Afin de réduire le risque de blessure :

- Avant toute utilisation, s'assurer que toutes les personnes qui utiliseront l'outil lisent et assimilent toutes les consignes de sécurité et les autres renseignements de sécurité compris dans le présent manuel.
- Conservez ces instructions et consultez-les souvent.

AVERTISSEMENT : Lors de l'utilisation d'outils de jardinage électriques, des mesures de précaution de base doivent toujours être prises pour réduire la possibilité d'incendie, de choc électrique et de blessures, en suivant les recommandations suivantes.

1. **Évitez les environnements dangereux** : n'utilisez pas d'appareils dans des endroits humides ou mouillés.
2. **Ne pas utiliser sous la pluie.**
10. **Évitez les démarrages accidentels – ne transportez pas l'outil branché avec votre doigt sur la gâchette.** Assurez-vous que la gâchette est éteinte avant de brancher.
11. **Ne pas abuser du cordon** : ne jamais transporter l'outil par le cordon ou tirez celui-ci d'un coup sec pour le débrancher de la prise. Gardez le cordon hors de portée de la chaleur, de l'huile, les bords coupants.

12. **Gardez toujours la rallonge éloignée de la zone de la coupe et placez la rallonge de manière à ce qu'elle ne soit pas prise dans les branches, et d'autres matériels, durant la coupe.**
13. **Ne pas saisir les lames de coupe exposées ou les bords coupants lorsque vous prenez ou tenez l'appareil.**
14. **Ne pas forcer l'outil** - le travail sera mieux fait et avec moins de probabilité de blessure à la vitesse pour laquelle il a été conçu
15. **Ne pas s'étirer** : maintenez vos pieds bien d'aplomb sur le sol et un bon équilibre en tout temps.
16. **Demeurez vigilant** : regardez ce que vous faites. Faites preuve de bon sens. Ne pas utiliser l'appareil lorsque vous êtes fatigué.
17. **Débranchez l'appareil** – débranchez l'appareil de l'alimentation électrique lorsque vous n'utilisez pas l'outil, avant de réparer, lorsque vous changez les accessoires comme les lames et autres.
18. **Entreposez les outils arrêtés à l'intérieur** : lorsqu'ils ne sont pas utilisés, les outils doivent être entreposés à l'intérieur dans un endroit sec et élevé ou verrouillé hors de portée des enfants.
19. **Entretenez soigneusement l'outil** : gardez les bords coupants aiguisés et nettoyez pour une meilleure performance et afin de réduire le risque de blessure. Pour lubrifier l'outil et remplacer les accessoires, suivez les directives du manuel. Inspectez régulièrement la source d'alimentation et si elle est endommagée, faites-la réparer dans un établissement de services autorisé. Inspectez régulièrement les rallonges et remplacez-les si elles sont endommagées. Gardez les poignées sèches, propres et exemptes d'huile et de graisse.
20. **Vérifiez les pièces endommagées** : avant toute utilisation ultérieure de l'outil, un protecteur ou une autre pièce qui est endommagé doit être soigneusement vérifié afin de déterminer s'il fonctionnera correctement et s'il effectuera la fonction prévue. Vérifiez l'alignement des pièces qui se déplacent, les fixations des pièces qui se déplacent, le bris des pièces, le montage et tout autre état qui peut affecter son utilisation. Un protecteur ou une autre pièce qui est endommagé doit être convenablement réparé ou remplacé par un centre de services autorisé sauf si c'est indiqué ailleurs dans ce guide.

CONSERVEZ CES INSTRUCTIONS

-  **AVERTISSEMENT** : ne pas utiliser près des lignes électriques. Cet outil n'est pas conçu pour offrir une protection contre les chocs électriques en cas de contact avec des lignes électriques aériennes. Consultez les réglementations locales concernant les distances sécuritaires des lignes électriques aériennes et assurez-vous que la position d'utilisation est sécuritaire avant d'utiliser l'échenilloir de la scie à chaîne.
- **Gardez toutes les parties de votre corps loin de la chaîne de la scie. Ne pas retirer la matière coupée ou la matière maintenue à être coupée lorsque les lames sont en mouvement. Assurez-vous que la gâchette est fermée lorsque vous enlevez la matière coincée.**

Les lames glissent une fois l'outil éteint. Un moment d'inattention pendant l'utilisation de la scie à long manche peut entraîner une blessure corporelle grave.

- **Transportez la scie à long manche par la poignée avec la scie à chaîne arrêtée.** Lors du transport ou de l'entreposage de la scie à chaîne, mettez toujours le capot de la scie à chaîne. Une manutention appropriée de la scie à long manche réduira une possible blessure corporelle due à la scie à chaîne.
- **Tenez l'outil électrique seulement par les surfaces de prise isolées car la lame de coupe peut entrer en contact avec les câbles cachés ou son propre cordon.** Une scie à chaîne entrant un contact avec un câble « sous tension » peut exposer les pièces métalliques de l'outil « sous tension » et pourrait donner un choc électrique à l'utilisateur.
- **Gardez le câble éloigné de la zone de coupe.** Durant l'utilisation, le câble peut être caché dans les arbustes et elle peut être accidentellement coupée par la scie à chaîne.
- **Ne pas utiliser la scie à long manche si les conditions météorologiques sont mauvaises, particulièrement s'il y a un risque de foudre.** Cela réduit le risque d'être frappé par la foudre.
- **Utilisez toujours les deux mains lorsque vous utilisez la scie à long manche.** Tenez la scie à long manche avec les deux mains pour éviter de perdre le contrôle.
- **Utilisez toujours un casque protecteur lorsque vous utilisez la scie à long manche au-dessus de votre tête.** Les débris tombants peuvent entraîner une blessure corporelle grave.

RÈGLES DE SÉCURITÉ SPÉCIFIQUES

 **AVERTISSEMENT** : Certaines poussières contiennent des produits chimiques reconnus dans l'État de la Californie pour causer le cancer et des anomalies congénitales ou autres effets nuisibles sur la reproduction. Certains exemples de ces produits chimiques sont :

- des composants de fertilisants,
- des composants d'insecticides, d'herbicides et de pesticides,
- l'arsenic et le chrome provenant du bois de construction traité chimiquement.

Pour réduire votre exposition à ces produits chimiques, portez un équipement de sécurité approuvé, comme un masque antipoussière spécialement conçu pour filtrer les particules microscopiques.

- **Évitez le contact prolongé avec la poussière provenant du ponçage mécanique, du sciage, de l'aiguisage, du perçage et d'autres activités de construction. Portez des vêtements protecteurs et lavez vos zones exposées avec du savon et de l'eau.** Permettre à la poussière d'entrer dans votre bouche, vos yeux ou la laisser sur la peau peut favoriser l'absorption des produits chimiques dangereux.

 **AVERTISSEMENT** : L'utilisation de cet outil peut générer et/ou disperser de la poussière qui

peut causer des lésions respiratoires graves et permanentes ou d'autres blessures. Utilisez toujours une protection respiratoire appropriée pour l'exposition à la poussière. Dirigez les particules loin du visage et du corps.

ATTENTION : Portez toujours des protecteurs pour les oreilles durant l'utilisation. Dans certaines conditions et selon la durée d'utilisation, le bruit provenant de ce produit peut contribuer à la perte de l'audition.

Avant d'utiliser la scie à long manche

- **Pour une utilisation sécuritaire, lisez et comprenez toutes les instructions avant d'utiliser la scie à long manche.** Suivez toutes les consignes de sécurité. Ne pas suivre toutes les consignes de sécurité énumérées ci-dessous peut entraîner une blessure corporelle grave.
- **Regardez ce que vous faites.** Faites preuve de bon sens. Ne pas utiliser la scie à long manche lorsque vous êtes fatigué.
- **Utilisez la scie à long manche seulement pour couper les branches des arbres.** Ne pas utiliser la scie à long manche à des fins non prévues. Ne pas utiliser pour couper d'autres articles.
- **Seulement des adultes bien formés doivent utiliser la scie à long manche.** Ne jamais autoriser les enfants à l'utiliser.
- **Ne pas autoriser les enfants ou des personnes non formées à utiliser cet appareil.**
- Portez l'équipement de sécurité suivant lorsque vous utilisez la scie à long manche au-dessus de votre tête :
 - des gants de travail
 - des chaussures de sécurité à embout d'acier avec semelles antidérapantes
 - lunettes de sécurité, lunettes ou masque facial
 - un casque de sécurité
 - des cache-oreilles ou des bouchons d'oreilles
 - un masque facial ou antipoussières (si vous travaillez dans une zone poussiéreuse)
- **Portez les pantalons longs et des bottes lourds.** Ne pas porter de vêtements amples, de culotte courte, de bijoux quelconques ou se promener pieds nus.
- Attachez les cheveux longs afin qu'ils soient au-dessus des épaules afin de prévenir l'emmêlement dans les pièces en mouvements.
- Avant de scier, prévoyez toujours les éléments suivants :
 - une aire de travail dégagée
 - les pieds bien d'aplomb
 - la trajectoire de retrait planifiée des branches tombantes
- Inspecter l'arbre avant de le couper. Tenez compte des branches qui tombent librement sur le sol.
- Ne pas utiliser la scie à long manche pour abattre les gaules.

Pendant l'utilisation de la scie à long manche

DANGER : Afin de réduire le risque de choc électrique, ne pas utiliser sur des surfaces mouillées. Ne pas exposer à la pluie. Entreposez à l'intérieur.

DANGER : Évitez le démarrage accidentel ; lorsque l'alimentation électrique est branchée, ne transportez pas l'appareil avec le doigt sur la gâchette. Assurez-vous que la gâchette est éteinte avant d'installer l'alimentation électrique.

- Tenir l'outil en utilisant seulement les surfaces de préhension désignées : la poignée principale du manche et le manche.
- Le manche extensible soit être utilisé exclusivement avec la fixation de la scie à long manche. Un seul manche extensible soit être utilisé avec la fixation de la scie à long manche. N'utilisez pas plusieurs manches extensibles.
- N'utilisez pas le manche extensible avec d'autres fixations.
- Demeurez vigilant. Faites preuve de bon sens en utilisant l'appareil.
- Gardez l'aire de travail propre. Les aires encombrées favorisent les blessures.
- Toujours débrancher l'alimentation électrique de la scie à long manche lorsque vous avez terminé la coupe ou si vous la laissez sans surveillance.
- Gardez les enfants, les animaux et les passants au moins à 50 pi (15 m) de la scie à long manche. Seulement l'utilisateur de la scie à long manche doit être dans l'aire de travail.
- Ne pas utiliser la scie à long manche pour couper les arbres.
- Ne pas saisir la chaîne de la scie exposée ou lorsque vous prenez ou tenez la scie à long manche.
- Tenez vos doigts à l'écart de la gâchette jusqu'à ce que vous soyez prêt à couper.
- Avant de démarrer la scie à long manche, assurez-vous que la chaîne ne touche pas quoi que ce soit.
- Gardez toutes les parties de votre corps à l'écart de la chaîne lorsque la scie à long manche est en fonction.
- Ne pas forcer la scie à long manche pendant la coupe. Appliquez une pression légère. Elle travaillera mieux et sera plus sécuritaire à la vitesse pour laquelle elle a été conçue.
- Transportez la scie à long manche d'un endroit à l'autre :
 - avec l'alimentation électrique débranchée,
 - les doigts à l'écart de la gâchette,
 - en tenant le manche au point d'équilibre et
 - avec le guide-chaîne et la chaîne vers l'arrière et l'étui fixé.
- Ne pas couper de petites broussailles et des arbrisseaux avec la scie à long manche. La matière fine peut se prendre dans la chaîne et être projetée vers vous. Cela pourrait aussi vous faire perdre l'équilibre.
- Ne pas utiliser si les conditions d'éclairage sont mauvaises.

FRANÇAIS

- Gardez les pieds et un équilibre bien solides. Ne pas trop s'étirer. Trop s'étirer peut entraîner une perte d'équilibre ou une exposition à des surfaces chaudes.
- Gardez toutes les parties de votre corps à l'écart de pièce en mouvement.
- Ne pas, en aucun cas, utiliser toute fixation sur ce produit qui n'est pas fournie avec ce produit ou identifiée comme appropriée pour l'utilisation avec ce produit dans ce guide d'utilisation.
- Inspectez la scie à long manche avant chaque utilisation et après l'avoir échappée ou d'autres impacts. Assurez-vous qu'il n'y a pas de défauts ou des dommages importants.

Ne pas utiliser la scie à long manche :

- si vous êtes sous l'influence de l'alcool, de médicaments ou de drogues.
- sous la pluie ou dans des aires humides ou mouillées.
- s'il y a présence de liquides ou de gaz inflammables.
- si la scie à long manche est endommagée, mal ajustée ou pas entièrement assemblée et pas assemblée de façon sécuritaire.
- si la gâchette ne met pas en marche ou n'éteint pas la scie à long manche. La chaîne doit cesser de bouger lorsque vous relâchez la gâchette. Faites remplacer la gâchette défectueuse dans un centre de services autorisés. Consultez la rubrique **Accessoires** dans **Entretien**.
- si vous êtes pressé.
- si vous êtes dans un arbre ou une échelle.
- si vous êtes sur des poutres élevées, des seaux ou des plateformes.
- si le vent est violent ou s'il y a une tempête.

RÈGLES GÉNÉRALES DE SÉCURITÉ



DANGER : Risque de choc électrique. Une blessure grave ou la mort due à une électrocution si vous entrez en contact avec des lignes électriques. Ne jamais utiliser près de toute source électrique, tout câble ou toute ligne électrique.

AVERTISSEMENT : Pour une utilisation sécuritaire, lisez et comprenez le guide d'utilisation. Portez un masque protecteur (et/ou des lunettes de sécurité) et un casque protecteur pour vous protéger contre les débris tombants. Ayez toujours une aire de travail dégagée, une trajectoire de recul et tenez compte de l'emplacement des limbes/branches afin d'éviter les limbes et les débris tombants. Gardez les passants éloignés de 15 m lorsque vous utilisez la scie. Afin de réduire le risque de choc électrique, ne pas utiliser sur des surfaces mouillées. Ne pas exposer à la pluie. Entrez à l'intérieur.

- Pour vous protéger contre les branches tombantes, ne pas demeurer debout directement sous la branche ou le limbe étant coupé. Cet outil ne doit pas être tenu à un angle de plus de 60° du niveau du sol.
- Gardez les poignées sèches, propres et exemptes d'huile.

- Avant de démarrer l'outil, assurez-vous que la chaîne n'est pas en contact avec tout objet.
- Assurez-vous la chaîne de coupe est arrêtée avant de déposer l'outil.

Réparer

- Les réparations de l'outil doivent être effectuées par un réparateur qualifié. La réparation ou l'entretien effectué par un réparateur non qualifié pourrait entraîner un risque de blessure. Consultez la section **Entretien** de ce guide.
- Lorsque vous réparez un outil, utilisez seulement des pièces de remplacement identiques. Suivez les instructions dans la section **Entretien** de ce guide. Utiliser des pièces non autorisées ou ne pas suivre des instructions d'entretien peut créer un risque de choc électrique ou de blessure.

Protecteur contre le rebond



AVERTISSEMENT : Le REBOND peut se produire lorsque le nez ou l'extrémité du guide-chaîne touche un objet ou lorsque le bois se resserre et pince la scie à chaîne dans la coupe. Le contact avec l'extrémité peut parfois causer une réaction inverse très rapide, éjectant le guide-chaîne en haut et en arrière vers l'utilisateur. Le pincement de la scie à chaîne le long du haut du guide-chaîne peut le repousser rapidement vers l'utilisateur. Une ou l'autre de ces réactions peut faire en sorte que perdez le contrôle de la scie ce qui pourrait entraîner une blessure corporelle grave de l'utilisateur.



Les précautions suivantes doivent être suivies pour minimiser le rebond :

- Tenez solidement la scie avec les deux mains lorsque l'outil fonctionne. Saisissez solidement avec les pouces et les doigts en encerclant la poignée de la partie moteur et la poignée auxiliaire. NE PAS utiliser le manche comme surface de préhension.
- Ne pas trop vous étirer.
- Maintenez vos pieds bien daplomb sur le sol et un bon équilibre en tout temps.
- Ne laissez pas le nez du guide-chaîne entrer en contact avec une bûche, une branche, le sol ou une autre obstruction.
- Ne pas étendre la poignée de la scie à long manche au-dessus de la hauteur des épaules.
- Utilisez des dispositifs comme la chaîne à rebonds réduits, le système de freinage de la chaîne et les guide-chaîne spéciaux qui réduisent les risques associés aux rebonds.
- Utilisez seulement les guides et les chaînes de remplacement indiquées par le fabricant ou l'équivalent.
- Ne jamais laisser la chaîne en mouvement entrer en contact avec tout objet au bout du guide-chaîne.
- Tenez la surface de travail libre de débris tels que d'autres arbres, des branches, des pierres, des clôtures, des souches, etc. Éliminez ou évitez toute obstruction que votre scie à chaîne peut heurter lorsque vous sciez une bûche ou une branche particulière.
- Tenez votre scie à chaîne aiguisée et bien tendue. Une chaîne lâche ou émoussée augmente le risque de rebond. Vérifiez régulièrement la tension avec le moteur arrêté et l'alimentation électrique débranchée.

- Commencez et continuez la coupe seulement avec la chaîne se déplaçant à pleine vitesse. Si la chaîne se déplace à une vitesse lente, il y a un risque plus élevé qu'un rebond se produise.
- Coupez une seule branche à la fois.
- Soyez très prudent lorsque vous entrez à nouveau dans une coupe précédente. Insérez les butoirs à pointes dans le bois et laissez la chaîne atteindre son plein régime avant d'effectuer une coupe.
- Ne pas tenter de scier en plongée ou de percer.
- Faites attention au déplacement des branches ou toute autre force qui pourrait fermer une coupe et pincer ou se retrouver dans la chaîne.

Caractéristiques de sécurité liées aux rebonds



AVERTISSEMENT : Votre scie à long manche comporte les caractéristiques suivantes pour aider à réduire le risque de rebonds; cependant, ces caractéristiques n'éliminent pas totalement cette réaction dangereuse. En tant qu'utilisateur de la scie à long manche, ne vous fiez pas aux dispositifs de sécurité. Vous devez suivre toutes les consignes de sécurité, les instructions et l'entretien de ce manuel pour aider à éviter le rebond et les autres forces qui peuvent entraîner une blessure grave.

- **Le guide-chaîne à rebonds réduits**, conçu avec une extrémité ayant un petit rayon qui réduit la taille de la zone dangereuse de rebonds sur le guide-chaîne. Un guide-chaîne à rebonds réduits dont il a été démontré qu'il réduit considérablement le nombre et la gravité des rebonds lorsqu'il est testé conformément aux exigences de sécurité pour les scies à chaîne électriques.
- **La chaîne à faibles rebonds**, conçue avec un limiteur de profondeur profilé et le maillon du protecteur qui dévie la force des rebonds et permet au bois de pénétrer graduellement dans la gouge. Une chaîne à faible rebond est conforme aux exigences de performance de rebond lorsqu'elle est testée sur un échantillonnage représentatif de scies à chaîne.

Noms et termes de la scie à long manche

- **Pignon d'entraînement ou dent de pignon :** pièce munie de dents qui entraîne la scie à chaîne.
- **Guide-chaîne :** structure à glissière solide qui soutient et guide la chaîne de la scie.
- **Étui du guide-chaîne :** gaine fixée sur le guide-chaîne afin de prévenir le contact avec les dents lorsque la scie n'est pas utilisée.
- **Rebond -** Mouvement vers l'arrière ou le haut - ou les deux - du guide-chaîne lorsque la chaîne près du nez de la zone supérieure du guide entre en contact avec tout objet comme une bûche ou une branche, ou lorsque le bois se resserre et pince la scie à chaîne dans la coupe.
- **Chaîne à rebonds réduits ;** chaîne conforme aux exigences de performance de rebond. (Lorsqu'elle est testée sur un échantillonnage représentatif de scies à chaîne.)
- **Guide-chaîne à rebonds réduits -** Guide-chaîne dont il a été démontré qu'il réduit considérablement les rebonds.

- **Chaîne de scie de remplacement :** chaîne conforme aux exigences de performance de rebond de la norme lorsqu'elle est testée avec des scies à chaîne spécifiques. Elle est susceptible de ne pas répondre aux exigences de performance lorsqu'elle est utilisée avec d'autres scies à chaîne.
- **Chaîne de la scie :** boucle de chaîne dotée de dents coupantes qui coupe le bois, qui est entraînée par le moteur et qui est soutenue par le guide-chaîne.
- **Butoir à pointes (Pointe) :** la ou les dents pointues à utiliser lors de la taille pour faire pivoter la scie et maintenir la position pendant le sciage.
- **Gâchette :** dispositif qui met en marche ou éteint le circuit d'alimentation électrique du moteur de la scie à chaîne lorsqu'il est actionné.
- **Bouton de verrouillage :** blocage mobile qui empêche l'utilisation accidentelle de la gâchette jusqu'à ce qu'il soit activé manuellement.
- **Emondage (Taille) :** processus de coupe de limbes d'un arbre.
- **Entaille :** une coupe vers le haut de la face inférieure d'une bûche ou d'une branche. Cela est fait en position de coupe de normale et de coupe avec le dessus du guide-chaîne.

Entreposage

1. **Entrepochez à l'intérieur.** Le meilleur endroit pour l'entreposage est frais et sec, à l'écart de la lumière directe du soleil, de la chaleur ou du froid excessif et hors de portée des enfants.
2. **Réduisez toujours la tension de la chaîne après avoir terminé le travail. La chaîne se contracte au fur et à mesure qu'elle refroidit.** Si la tension n'est pas réduite, cela peut endommager la scie.

Renseignements de sécurité supplémentaires



AVERTISSEMENT : Ne jamais modifier l'outil électrique ou toute pièce de celui-ci. Cela pourrait entraîner des dommages matériels ou des blessures corporelles.



AVERTISSEMENT : Portez **TOUJOURS** des lunettes de sécurité. Les lunettes de tous les jours **NE SONT PAS** des lunettes de sécurité. De plus, utilisez un masque facial ou anti-poussière s'il y a de la poussière durant l'utilisation. **PORTEZ TOUJOURS UN ÉQUIPEMENT DE SÉCURITÉ CERTIFIÉ :**

- Protection oculaire ANSI Z87.1 (CAN/CSA Z94.3),
- protection auditive ANSI S12.6 (S3.19),
- protection respiratoire NIOSH/OSHA/MSHA.



AVERTISSEMENT : Certaines poussières contiennent des produits chimiques reconnus dans l'État de la Californie pour causer le cancer et des anomalies congénitales ou autres effets nuisibles sur la reproduction. Certains exemples de ces produits chimiques sont :

- des composants de fertilisants,
- des composants d'insecticides, d'herbicides et de pesticides,

- l'arsenic et le chrome provenant du bois de construction traité chimiquement.

Pour réduire votre exposition à ces produits chimiques, portez un équipement de sécurité approuvé, comme un masque anti-poussière spécialement conçu pour filtrer les particules microscopiques.



AVERTISSEMENT : L'utilisation de cet outil peut générer et/ou disperser de la poussière qui peut causer des lésions respiratoires graves et permanentes ou d'autres blessures. Utilisez toujours une protection respiratoire approuvée par NIOSH/OSHA appropriée pour l'exposition à la poussière. Dirigez les particules loin du visage et du corps.



AVERTISSEMENT : Portez toujours une protection auditive personnelle appropriée conforme à ANSI S12.6 (S3.19) durant l'utilisation. Dans certaines conditions et selon la durée d'utilisation, le bruit provenant de ce produit peut contribuer à la perte de l'audition.



ATTENTION : Lorsque vous ne l'utilisez pas, placez l'outil sur le côté sur une surface stable là où cela n'entraînera pas un risque de trébuchement ou de chute. Certains outils tiennent debout, mais ils peuvent facilement être renversés.

- Les événements couvrent souvent des pièces qui se déplacent et doivent être évités. Des vêtements amples, les bijoux ou les cheveux longs peuvent se coincer dans des pièces qui déplacent.
- Une rallonge doit avoir un calibre de fil (AWG ou calibre américain normalisé des fils) approprié pour la sécurité. Plus le numéro de calibre du fil est petit, plus la capacité du câble est grande, c'est-à-dire que le calibre 16 a plus de capacité que le calibre 18. Un cordon de taille inférieure entraînera une chute de tension de secteur ce qui causera une perte de puissance et une surchauffe. Lorsque vous utilisez plus d'une rallonge pour obtenir la longueur totale, assurez-vous que chaque rallonge individuelle a au moins le calibre de fil minimum. Le tableau suivant affiche la bonne taille à utiliser selon longueur de cordon et l'intensité nominale de la plaque signalétique. En cas de doute, utilisez le calibre le plus lourd suivant. Plus le numéro de calibre est bas, plus le cordon est lourd.

Calibres minimums pour rallonges électriques

Volts		Longueur totale de la rallonge en pieds (mètres)			
120 V		25 (7,6)	50 (15,2)	100 (30,5)	150 (45,7)
240 V		50 (15,2)	100 (30,5)	200 (61,0)	300 (91,4)
Courant nominal		AWG (American Wire Gauge)			
Plus de	Pas plus de				
0	6	18	16	16	14
6	10	18	16	14	12
10	12	16	16	14	12
12	16	14	12	Non recommandé	

L'étiquette sur votre outil peut comporter les symboles suivants. Les symboles et les définitions sont les suivants :

- BPM..... battements par minute portez une protection respiratoire
- V..... volts portez une protection oculaire
- min..... minutes Construction de classe II (à isolation double)
- ou CC..... courant continu portez une protection auditive
- .../min..... par minute lisez toute la documentation
- Tr/min..... tours par minute évitez de fixer la lumière
- A..... ampères Ah..... ampères-heures
- Hz..... hertz
- W..... watts
- Wh..... Wattheures
- n_{0N}..... vitesse à vide
- n..... vitesse nominale
-symbole d'alertes de sécurité
- ou CA..... courant alternatif

Moteur

S'assurer que le bloc d'alimentation est compatible avec l'inscription de la plaque signalétique. Une diminution de tension de plus de 10 % provoquera une perte de puissance et une surchauffe. Ces outils sont testés en usine ; si cet outil ne fonctionne pas, vérifiez l'alimentation électrique.

ASSEMBLAGE ET AJUSTEMENTS

- AVERTISSEMENT :** afin de réduire le risque de blessure corporelle, éteignez l'appareil débranchez-le la source d'alimentation et avant d'effectuer tout ajustement ou de retirer/installer des pièces ou des accessoires. Un déclenchement accidentel du démarrage peut causer des blessures.

Installer le guide-chaîne et la chaîne de la scie (Fig. A– F)

- ATTENTION :** Chaîne tranchante. Portez toujours des gants protecteurs lorsque vous manipulez la chaîne. La chaîne est aiguisée et peut vous couper lorsqu'elle ne fonctionne pas.
- AVERTISSEMENT :** Chaîne tranchante en mouvement. Pour éviter un fonctionnement accidentel, débranchez l'outil de la source d'alimentation avant de réaliser les opérations suivantes. Ne pas le faire pourrait entraîner des blessures corporelles graves.

Si la chaîne de scie 5 et le guide-chaîne 4 sont emballés séparément dans une boîte, la chaîne doit être fixée au guide et les deux doivent être fixés au corps de l'outil.

1. Placez la scie sur une surface ferme plane.
2. Tournez l'écrou de blocage du guide-chaîne 7 sans le sens inverse des aiguilles d'une montre avec la clé 34 fournie.
3. Retirez le capot du pignon 6 et l'écrou de blocage du guide-chaîne 7.
4. En portant des gants protecteurs, saisissez la chaîne de scie 5 et enroulez-la autour du guide-chaîne 4, en

vous assurant que les dents sont placées dans la bonne direction (Fig. F).

- Assurez-vous que la chaîne est placée correctement dans la fente autour de tout le guide-chaîne.
- Placez la chaîne de scie autour du pignon **35**. En alignant l'encoche sur le guide-chaîne avec la broche de tension du guide-chaîne **36**, et le boulon **37**, sur la base de l'outil comme illustré à la Figure B.
- Une fois en place, tenez le guide immobile, remplacez le capot du pignon **6**. Assurez que le trou du boulon de bouton de verrouillage sur le capot s'aligne avec le boulon **37**, sur le boîtier principal.
- Installez l'écrou du guide-chaîne **7** et tournez dans le sens des aiguilles d'une montre avec la clé **34** fournie jusqu'à bien l'ajuster, puis desserrez l'écrou d'un tour complet pour tendre correctement la chaîne.
- Tournez la vis de tension de la chaîne **8** dans le sens des aiguilles d'une montre pour augmenter la tension, comme illustré à la Fig. D. Vérifiez que la chaîne de scie **5** est bien serrée contre le guide-chaîne **4**. Serrez l'écrou de blocage du guide-chaîne **7** jusqu'à bien l'ajuster.
- Suivez les instructions dans la section **Ajuster la tension de la chaîne**.

Réglage de la tension de la chaîne (Fig. A–E)

REMARQUE : La tension de la chaîne de scie doit être régulièrement ajustée

- Avec la scie toujours sur une surface ferme et plane, vérifiez la tension de la chaîne de scie **5**. La tension est bonne lorsque la chaîne se réablit d'elle-même après avoir été tirée à 1/8 po (3 mm) du guide-chaîne **4** avec une légère force de l'index et du pouce comme illustré à la Fig. D. Il doit n'y avoir aucun « affaissement » entre le guide et la chaîne sur la partie inférieure comme illustré à la Fig. E.
- Pour ajuster la tension de la chaîne, desserrez l'écrou de blocage du guide-chaîne **7**.
- Tournez la vis de tension de la chaîne **8** à l'avant du boîtier à l'aide de l'extrémité du tournevis plat de la clé.
- Vérifiez la tension de la chaîne et réglez-la si nécessaire.
- Ne pas trop tendre la chaîne de la scie puisque cela peut mener à une usure excessive et réduira la vie du guide-chaîne et de la chaîne de la scie.
- Une fois la tension de la chaîne correcte, serrez l'écran de blocage du guide-chaîne **7** jusqu'à bien l'ajuster.
- Une chaîne neuve s'étire légèrement au cours des premières heures d'utilisation. Il est important de vérifier fréquemment la tension (après débranchez-le de la source d'alimentation) pendant les 2 premières heures d'utilisation.

Remplacement de la chaîne de scie

(Fig. A–F)



AVERTISSEMENT : Chaîne tranchante en mouvement. Pour éviter un fonctionnement accidentel, débranchez l'outil de la source d'alimentation avant de réaliser les opérations suivantes. Ne pas le faire pourrait entraîner des blessures corporelles graves.



ATTENTION : Chaîne tranchante. Portez toujours des gants protecteurs lorsque vous manipulez la chaîne. La chaîne est aiguisée et peut vous couper lorsqu'elle ne fonctionne pas.



ATTENTION : La vitesse de la chaîne de ce produit est de 8 m/s. Utilisez seulement des chaînes d'une capacité supérieure à 8+ m/s.

- Placez la scie sur une surface ferme plane.
- Retirez le capot du pignon **6** comme indiqué dans la section **Installation du guide-chaîne et de la chaîne**.
- Pour retirer la chaîne de scie **5**, tournez la vis de tension de la chaîne **8** à l'avant du boîtier avec le côté tournevis plat de la clé. Tourner la vis dans le sens contraire des aiguilles d'une montre permet au guide-chaîne **4** de reculer et de réduire la tension de la chaîne afin qu'elle puisse être retirée.
- En portant des gants protecteurs, saisissez la chaîne de scie et soulevez la chaîne usée de la rainure du guide-chaîne.
- Retournez le guide-chaîne à chaque changement de chaîne pour assurer une usure régulière.
- Placez la nouvelle chaîne dans la fente sur le guide-chaîne en vous assurant que les dents de la scie sont placées dans la bonne direction en faisant correspondre la flèche et le graphique de la chaîne illustrés à la Fig. F.
- Suivez les instructions de la section **Installation du guide-chaîne et de la chaîne de scie**.

La chaîne et le guide de remplacement sont disponibles au centre de services le plus proche.

- Cette scie à chaîne nécessite une chaîne de remplacement BDZCSC10 de 10 po (254 mm). Guide-chaîne de remplacement 10 pouces (254 mm) BDZCSB10.

Huilage de la scie à chaîne et du guide-chaîne (Fig. A)

Système de huilage automatique

Cette scie à chaîne est munie d'un système de huilage automatique qui la garde lubrifiée ainsi que le guide-chaîne. L'indicateur du niveau d'huile **17** indique le niveau d'huile dans la scie à chaîne. Si le niveau d'huile est inférieur à un quart, débranchez l'outil de la source d'alimentation et remplissez avec le type d'huile approprié. Videz toujours le réservoir d'huile lorsque vous avez terminé la coupe.

REMARQUE : Utilisez une huile pour chaîne et guide de scie de haute qualité pour la lubrification. Comme substitut temporaire, une huile à moteur SAE30 non détergente peut être utilisée. L'utilisation d'une huile végétale pour la chaîne et le guide est recommandée lorsque vous élaguez des arbres. L'huile minérale n'est pas recommandée parce qu'elle peut être nocive pour les arbres. Ne jamais utiliser de l'huile usée ou de l'huile très épaisse. Cela peut endommager votre scie à chaîne.

Remplir le réservoir d'huile

- Dévissez dans le sens contraire des aiguilles d'une montre et retirez le bouchon de l'huile **16**. Remplissez le réservoir avec l'huile à chaîne et guide recommandée jusqu'à ce que le niveau de l'huile atteigne le haut de l'indicateur du niveau d'huile **17**.

2. Remettez le capuchon de l'huile et serrez dans le sens des aiguilles d'une montre.
3. Éteignez régulièrement la scie à chaîne et vérifiez le voyant du niveau d'huile pour vous assurer que le guide et la chaîne sont bien huilés.

Fixer la rallonge (Fig. G, Y)

Un enrouleur de rallonge est intégré à la poignée de la gâchette qui empêche l'outil de se débrancher.

1. Recouvrez le cordon d'alimentation spiralé **12** avec la rallonge et attachez les deux cordons en formant un nœud comme illustré à la Fig. Y sous la rubrique **Règles et instructions de sécurité : Rallonges**.
2. Doublez la rallonge sur plusieurs centimètres à partir de l'extrémité. Passez la boucle à travers la fente de la poignée **14** et sur l'enrouleur de cordon **13** comme illustré à la Fig. G.
3. Tirez doucement sur la rallonge afin d'assurer qu'elle est fermement retenue dans la poignée

Transporter la scie à chaîne (Fig. H)

- Toujours éteindre l'appareil, disconnect from the power source Et couvrir le guide-chaîne **4** avec son étui **9** pour transporter la scie.

UTILISATION DE LA SCIE À CHAÎNE



AVERTISSEMENT : Afin de réduire le risque des blessures corporelles graves, éteignez l'outil et débranchez-le de la source d'alimentation avant d'effectuer tout ajustement ou retrait/installation des fixations ou accessoires. Un démarrage accidentel peut causer des blessures.

Position correcte des mains (Fig. I)



AVERTISSEMENT : pour réduire tout risque de dommages corporels graves, adopter SYSTÉMATIQUEMENT la position des mains illustrée.



AVERTISSEMENT : pour réduire tout risque de dommages corporels graves, maintenir fermement et SYSTÉMATIQUEMENT l'outil pour anticiper toute réaction soudaine de sa part.

La position des mains appropriée nécessite la main gauche sur la poignée avant **11**, avec la main droite sur la poignée arrière **10**.

Utiliser la scie à chaîne (Fig. A, I)



AVERTISSEMENT : Lisez et comprenez toutes les instructions. Ne pas suivre toutes les instructions indiqués ci-dessous peut conduire à un choc électrique, un incendie et/ou une blessure corporelle grave.

- Protégez-vous contre les rebonds qui peuvent entraîner une blessure grave ou la mort. Consultez les consignes importantes de sécurité **Se protéger contre les rebonds** afin d'éviter le risque de rebonds.
- Ne pas trop s'étirer. Ne pas couper au-dessus de la hauteur de la poitrine. Assurez-vous que vos pieds sont bien d'aplomb. Gardez les pieds écartés. Répartissez votre poids également sur les deux pieds.

- Tenez fermement la poignée avant **11** de la main gauche et la poignée arrière de la main droite **10** afin de vous placer sur la gauche du guide-chaîne.
- Ne pas tenir la scie à chaîne par le protecteur de la poignée avant **3**. Tenez le coude du bras gauche bloqué afin que votre bras gauche soit rectiligne pour supporter un rebond.



AVERTISSEMENT : Ne jamais tenir avec les mains croisées (la main gauche sur la poignée arrière et la main droite sur la poignée avant).



AVERTISSEMENT : Ne jamais laisser une partie de votre corps alignée avec le guide-chaîne (4 lorsque vous utilisez la scie à chaîne.

- Ne jamais l'utiliser lorsque vous êtes dans un arbre, dans une position étrange ou sur une échelle ou une autre surface instable. Vous pouvez perdre le contrôle de la scie à chaîne et occasionner une blessure grave.
- Faites fonctionner la scie à chaîne à pleine vitesse pendant tout le temps que vous coupez.
- Laissez la chaîne couper pour vous. Exercez seulement une pression légère. Ne pas mettre de la pression sur la scie à chaîne à la fin de la coupe.



AVERTISSEMENT : Lorsque l'outil n'est pas utilisé, laissez toujours le frein de la chaîne (le cas échéant) engagé, appareil éteint et débranché de la source d'alimentation.

Bouton MARCHE/ARRÊT (Fig. J)

Gardez toujours les pieds bien d'aplomb et saisissez fermement la scie à chaîne des deux mains avec le pouce et les doigts encerclant les deux poignées.

1. Pour mettre l'outil en marche, poussez sur le levier de verrouillage **2**, illustré à la Fig. J, et appuyez sur le bouton de la gâchette **1**. Le levier de verrouillage peut être relâché une fois la chaîne en mouvement.
2. Pour garder l'outil en marche, la gâchette doit être maintenue enfoncée. Pour arrêter l'outil, relâchez la gâchette.

REMARQUE : La scie s'arrête si une force trop importante lui est appliquée lors d'une coupe. Pour redémarrer la scie à chaîne, vous devez libérer le levier de verrouillage **2** et le bouton de la gâchette **1**. Poursuivez la coupe en appuyant moins fortement sur l'outil. Laissez la chaîne faire son travail.



AVERTISSEMENT : Ne jamais tenter de verrouiller la gâchette lorsque l'outil est en marche.

REMARQUE : L'utilisation d'un disjoncteur différentiel de fuite à la terre (GFCI) est recommandée.

Techniques de coupe courantes

Abattage

Processus de coupe d'un arbre. Ne pas abattre les arbres lorsqu'il y a des vents violents.



AVERTISSEMENT : L'abattage peut causer une blessure. Il doit seulement être effectué par une personne formée.

- Une trajectoire de retrait doit être planifiée et dégagée au besoin avant de commencer à couper. La trajectoire

de retrait doit s'étendre à l'arrière et en diagonale vers l'arrière de la ligne prévue de la chute, comme illustré ci-dessous.

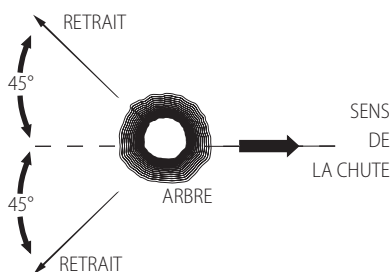

- Avant de commencer l'abattage, examinez l'inclinaison naturelle de l'arbre, l'endroit où les branches sont les plus grosses et la direction du vent pour évaluer de quelle façon l'arbre tombera. Ayez un coin (en bois, plastique ou aluminium) et un maillet lourd à portée de main. Retirez la saleté, les pierres, l'écorce détachée, les clous, les agrafes et les câbles de l'arbre où les coupes d'abattage doivent être effectuées.
- **En taille en dessous** - Faites une entaille de 1/3 du diamètre de l'arbre, perpendiculaire à la direction de la chute. Faites d'abord l'entaille horizontale inférieure. Cela contribuera à éviter le pincement de la scie à chaîne ou du guide-chaîne lorsque la deuxième entaille est effectuée comme illustré ci-dessous.
- **Trait d'abattage** - faites le trait d'abattage à au moins 2 po (51 mm) en haut de l'entaille horizontale. Gardez le trait d'abattage parallèle avec l'entaille horizontale. Faites le trait d'abattage pour qu'il y ait assez de bois pour agir comme une charnière. La charnière dans le bois empêche l'arbre de se tordre et tomber dans la mauvaise direction. Ne pas couper à travers la charnière comme illustré ci-dessous.
- Au fur et à mesure que le trait d'abattage s'approche de la charnière, l'arbre devrait commencer à tomber. S'il y a une possibilité que l'arbre puisse ne pas tomber dans la direction désirée ou qu'il puisse basculer et coincer la scie à chaîne, arrêtez la coupe avant que le trait d'abattage soit terminé et utilisez les coins pour ouvrir le trait et laisser tomber l'arbre le long de la ligne de chute désirée. Lorsque l'arbre commence à tomber, retirez la scie à chaîne du trait, arrêtez le moteur, déposez la scie à chaîne, puis utilisez la trajectoire de retrait planifiée. Faites attention aux branches tombant au-dessus de votre tête et surveillez votre aplomb.

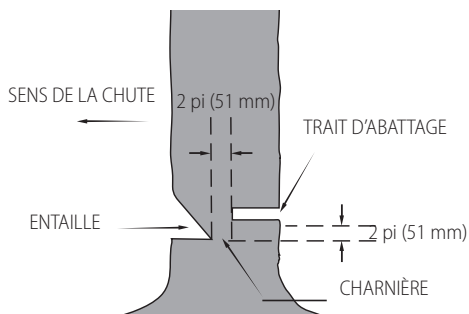

Ébranchage

Retirer les branches d'un arbre tombé. Lorsque vous ébranchez, laissez les plus grosses branches inférieures pour soutenir la bûche au-dessus du sol. Retirez les petites branches en une seule coupe. Les branches tendues doivent être coupées par le bas de la branche vers le haut pour éviter de contraindre la scie à chaîne comme illustré ci-dessous. Coupez les branches du côté opposé en gardant le tronc entre vous et la scie à chaîne. Ne jamais effectuer les coupes avec la scie entre vos jambes ou enjamber la branche à couper.

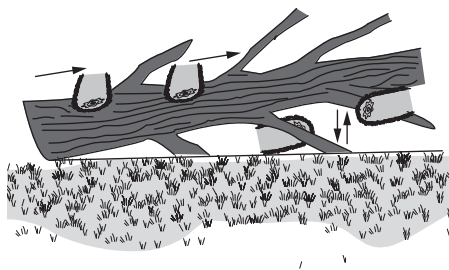

Tronçonnage

⚠ AVERTISSEMENT : Il est recommandé que les personnes qui utilisent la scie pour la première fois pratiquent la coupe sur un chevalet de sciage.

Couper un arbre abattu ou une bûche en longueurs. La façon dont vous devez couper dépend de la façon dont la bûche est soutenue. Utilisez des tréteaux dans la mesure du possible, comme illustré ci-dessous.

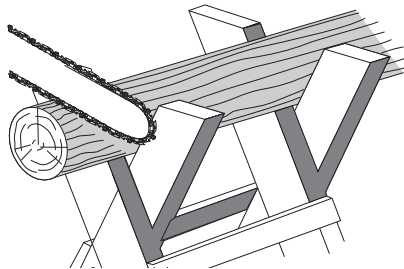

1. Utilisez toujours une coupe avec la chaîne de la scie fonctionnant à pleine vitesse.
2. Placez le picot inférieur **38** de la scie à chaîne derrière la zone de coupe initiale comme illustré ci-dessous.

- Mettez la scie à chaîne, puis tournez la chaîne de la scie et le guide vers le bas dans l'arbre, en utilisant le picot comme une charnière.
- Lorsque la scie à chaîne atteint un angle de 45°, redressez-la et répétez les étapes jusqu'à ce que la coupe soit complète.
- Lorsque l'arbre est soutenu sur toute sa longueur, effectuez une coupe à partir du dessus (tronçonnez au-dessus), mais évitez de couper la terre puisque cela émoûsera rapidement votre scie.

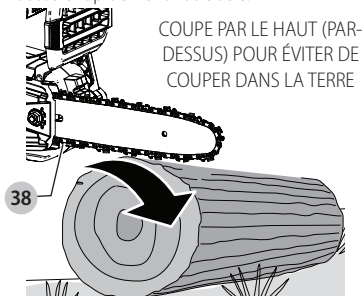

COUPE PAR LE HAUT (PAR-DESSUS) POUR ÉVITER DE COUPER DANS LA TERRE

- Lorsqu'il est soutenu à une extrémité en premier, coupez 1/3 du diamètre de la partie inférieure (tronçonnez en dessous). Effectuez ensuite la coupe de finition en tronçonnant au-dessus afin de rejoindre la première coupe comme illustré ci-dessous.

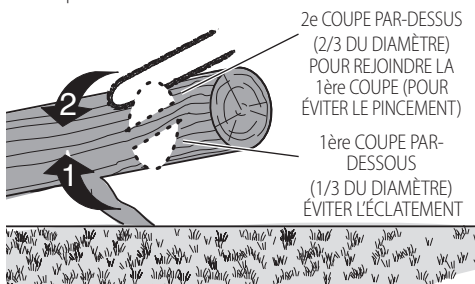

2e COUPE PAR-DESSUS (2/3 DU DIAMÈTRE) POUR REJOINDRE LA 1ère COUPE (POUR ÉVITER LE PINCEMENT)
1ère COUPE PAR-DESSOUS (1/3 DU DIAMÈTRE) ÉVITER L'ÉCLATEMENT

- Lorsqu'il est soutenu aux deux extrémités. D'abord, coupez 1/3 vers le bas à partir du dessus à tronçonner. Effectuez ensuite la coupe de finition en tronçonnant en dessous les 2/3 inférieurs afin de rejoindre la première coupe comme illustré ci-dessous.

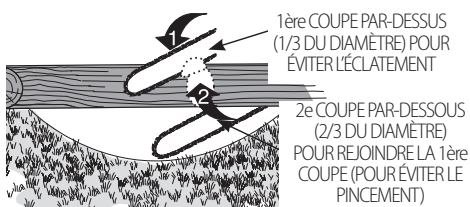

1ère COUPE PAR-DESSUS (1/3 DU DIAMÈTRE) POUR ÉVITER L'ÉCLATEMENT
2e COUPE PAR-DESSOUS (2/3 DU DIAMÈTRE) POUR REJOINDRE LA 1ère COUPE (POUR ÉVITER LE PINCEMENT)

ASSEMBLAGE ET AJUSTEMENTS DE LA SCIE À LONG MANCHE

- AVERTISSEMENT :** Afin de réduire le risque des blessures corporelles graves, éteignez l'outil et débranchez-le de la source d'alimentation avant d'effectuer tout ajustement ou retrait/installation

de fixations ou accessoires.. Un démarrage accidentel peut causer des blessures.

- AVERTISSEMENT :** Assemblez toujours complètement l'assemblage du long manche ensemble avant de fixer la scie à chaîne à l'assemblage du long manche.

Joindre l'assemblage extensible à l'assemblage de la poignée (Fig. K)

Les deux assemblages qui constituent l'assemblage du manche extensible sont clavetés pour assurer un bon assemblage. Si un assemblage ne se fixe pas facilement à un autre, ne pas forcer. Pour fixer l'assemblage de la poignée à l'assemblage du manche extensible :

- Alignez la rainure **39** à l'extérieur de l'extrémité du raccord de l'assemblage de la poignée **24** avec la languette **40** à l'intérieur de l'extrémité du raccord de l'assemblage extensible **26**, voir la Fig. K. Poussez complètement les deux sections ensemble. Consultez la Fig. K.
- Glissez le manchon fileté **27** sur l'assemblage extensible aussi loin que possible et tournez le manchon dans le sens des aiguilles d'une montre jusqu'à ce qu'il s'arrête et couvre complètement les filetages comme illustré à la Fig. K.

- AVERTISSEMENT :** Assurez-vous toujours que le manchon est complètement enfilé et que les filets ne sont plus visibles. Ne pas enfiler complètement le manchon pourrait faire en sorte que les assemblages se déconnectent créant une condition dangereuse. Vérifiez régulièrement les connexions afin d'assurer qu'aucun filet n'est visible.

Fixer la rallonge à la scie à long manche (Fig. A, L)

Un enrouleur de rallonge **21** est intégré à la poignée de la gâchette de la scie à long manche. Cela empêche la rallonge de se débrancher.

- Doublez la rallonge et insérez-la dans la fente **41** à l'extrémité de la poignée comme illustré à la Fig. L.
- Accrochez la boucle formée par le doublement du cordon sur l'enrouleur de la rallonge **21**. Tirez doucement sur la rallonge afin d'assurer qu'elle est fermement retenue dans la poignée.
- Branchez l'extrémité du connecteur femelle de la rallonge dans la fiche du cordon d'alimentation **23** de la scie à long manche.
REMARQUE : Gardez toujours la rallonge éloignée de la zone de la coupe et placez la rallonge de manière à ce qu'elle ne soit pas prise dans les branches, et d'autres matériels, durant la coupe.

Joindre la scie à chaîne et l'assemblage du manche extensible (Fig. A, M-P)

- AVERTISSEMENT :** Lame tranchante en mouvement. Afin de prévenir le fonctionnement accidentel, assurez-vous que l'outil est éteint et débranché de la source d'alimentation avant d'effectuer les opérations suivantes. Ne pas le faire pourrait entraîner des blessures corporelles graves.

AVERTISSEMENT : Assemblez toujours complètement l'assemblage de long manche ensemble avant de fixer la scie à chaîne à l'assemblage du long manche.

Ajouter l'assemblage du manche extensible **18** à la scie à chaîne **42** crée une scie à long manche d'une longueur approximative de 10 pi (3 m).

1. Retirez la plaque de l'adaptateur de la scie à long manche **29** de l'adaptateur de la scie à long manche **28** en tournant le bouton de verrouillage **30** dans le sens contraire des aiguilles d'une montre. Consultez la Fig. M.
2. Alignez l'adaptateur de la scie à long manche **28** à l'intérieur de la poignée de la scie à chaîne **10**. Consultez la Fig. N.
3. Placez la plaque de l'adaptateur de la scie à long manche **29** à l'extérieur de la poignée de la scie à chaîne **10** et poussez complètement les deux sections ensemble afin que la poignée de la scie à chaîne soit fermée entre les deux. Consultez la Fig. O.
4. Fixez la plaque de l'adaptateur de la scie à long manche **29** et l'adaptateur de la scie à long manche **28** à la poignée de la scie à chaîne **10** à chaîne en tournant le bouton de verrouillage **30** dans le sens des aiguilles d'une montre jusqu'à que ce qu'ils soient serré. Consultez la Fig. O.

AVERTISSEMENT : Assurez-vous que la plaque de l'adaptateur est complètement enfilée et que la scie à chaîne est complètement fixée. Ne pas fixer complètement la plaque de l'adaptateur à la scie à chaîne pourrait faire en sorte que les assemblages se déconnectent créant une condition dangereuse. Vérifiez régulièrement les connexions afin de vous assurer que l'assemblage est complètement fixé.

5. Branchez l'extrémité du connecteur femelle du cordon d'alimentation de l'adaptateur de la scie à long manche **33** dans le cordon d'alimentation de la scie à chaîne **12** comme illustré à la Fig. P.

Ajuster la longueur du manche (Fig. Q, R)

AVERTISSEMENT : Vérifiez toujours afin de vous assurer que le levier d'ajustement du manche extensible est complètement verrouillé et que le manche extensible ne se déplace pas avant d'utiliser ou de transporter l'outil. Ne pas verrouiller le levier d'ajustement du manche extensible pourrait faire en sorte que la tête se déplace de façon inattendue, créant une condition dangereuse. Vérifiez régulièrement le levier d'ajustement du manche extensible afin d'assurer qu'il est complètement verrouillé.

1. Déverrouillez le levier d'ajustement du manche extensible **31** comme illustré à la Fig. Q.
2. En tenant fermement l'assemblage extensible d'une main **26**, sortez le manche extensible en le faisant glisser **32** de l'autre main comme illustré à la Fig. R. Cela révélera le manche extensible **32**.

REMARQUE : L'outil peut être utilisé à n'importe quelle longueur du manche extensible

3. Une fois que vous avez la longueur du manche extensible désirée, verrouillez le levier d'ajustement du manche

extensible **31** pour fixer le manche extensible en place. Assurez-vous que le manche extensible ne se déplace pas avant d'utiliser.

DÉSASSEMBLER

AVERTISSEMENT : Afin de réduire le risque de blessures corporelles graves, éteignez l'outil et débranchez-le de la source d'alimentation avant d'effectuer tout ajustement ou retrait/installation des accessoires. Un démarrage accidentel peut causer des blessures.

Détacher la scie à chaîne et l'assemblage du manche extensible (Fig. M, N, P)

AVERTISSEMENT : Lame tranchante en mouvement. Afin de prévenir le fonctionnement accidentel, assurez-vous que l'outil est éteint et débranché de la source d'alimentation avant d'effectuer les opérations suivantes. Ne pas le faire peut entraîner des blessures corporelles graves.

1. Déposez l'assemblage de la scie à long manche à plat sur le sol.
2. Débranchez l'extrémité du connecteur femelle du cordon d'alimentation de l'adaptateur de la scie à long manche **33** du cordon d'alimentation de la scie à chaîne **12** comme illustré à la Fig. P.
3. Retirez la plaque de l'adaptateur de la scie à long manche **29** de l'adaptateur de la scie à long manche **28** en tournant le bouton de verrouillage dans le sens contraire des aiguilles d'une montre. Consultez la Fig. M.
4. Retirez la scie à chaîne **42**. Réassemblez la plaque de l'adaptateur de la scie à long manche **29** à l'adaptateur de la scie à long manche **28** pour utilisation ultérieure. Consultez la Fig. M.

Désassembler le manche extensible de l'assemblage de la poignée (Fig. K)

1. Desserrez le manchon fileté, puis séparez les deux moitiés.

UTILISATION DE LA SCIE À LONG MANCHE

AVERTISSEMENT : Afin de réduire le risque de blessures corporelles graves, éteignez l'outil et débranchez-le de la source d'alimentation avant d'effectuer tout ajustement ou retrait/installation des fixations ou accessoires. Un démarrage accidentel peut causer des blessures.

Position correcte des mains (Fig. S)

AVERTISSEMENT : Afin de réduire le risque de blessure corporelle grave, utilisez **TOUJOURS** la position des mains appropriée comme illustré.

AVERTISSEMENT : Afin de réduire le risque de blessure grave, tenez **TOUJOURS** solidement en prévision d'une réaction soudaine.

Une position des mains appropriée nécessite une main sur la poignée principale **22** et une main sur le manche **24**.

Utiliser la scie à long manche (Fig. A)



AVERTISSEMENT : Lisez et comprenez toutes les instructions. Ne pas suivre toutes les instructions indiqués ci-dessous peut conduire à un choc électrique, un incendie et/ou une blessure corporelle grave.



ATTENTION : Réduisez toujours la tension de la chaîne après avoir terminé le travail. La chaîne se contracte au fur et à mesure qu'elle refroidit. Si elle n'est pas relâchée, cela peut endommager la scie à chaîne.



ATTENTION : Ne pas lever la scie à long manche au-delà de 60 degrés à partir du sol.

IMPORTANT : Ne jamais utiliser une scie à long manche si elle est endommagée ou mal ajustée ou qui n'est pas complètement ni solidement assemblée. Assurez-vous que la scie à chaîne 5 cesse tout mouvement lorsque vous relâchez la gâchette. Ne jamais ajuster le guide-chaîne 4 ou la chaîne de la scie lorsque le moteur fonctionne ou si elle est toujours branchée à l'alimentation.

Taillage/Élagage avec la scie à long manche



AVERTISSEMENTS :

- **Ne jamais vous mettre debout directement sous la branche lorsque vous coupez.** Placez-vous toujours hors de la trajectoire des débris tombants.
- **Portez toujours une protection pour la tête, les yeux, les pieds et le corps.** Porter une protection pour le corps aidera à réduire le risque de blessure lorsque vous utilisez cet outil.
- **Ne jamais se tenir debout sur une échelle ou un autre support instable pendant l'utilisation de la scie à long manche.** Évitez toujours toute position qui peut vous faire perdre votre équilibre et causer une blessure grave.
- **Gardez les autres personnes à au moins 50 pi (15 m) de l'aire de travail.** Les distractions peuvent vous faire perdre le contrôle.
- **Danger d'électrocution.** Afin de prévenir les chocs, ne pas utiliser à moins de 50 pi (15 m) des lignes électriques aériennes. Vérifiez toujours la zone environnante pour les lignes électriques dissimulées.
- **Ne pas étendre la poignée de la gâchette de la scie à long manche au-dessus de la hauteur des épaules.**

Bouton Marche/Arrêt (Fig. T)

Gardez toujours les pieds bien d'aplomb et saisissez fermement l'outil des deux mains avec le pouce et les doigts encerclant la poignée.

1. Pour mettre l'outil en marche, appuyez sur le bouton de verrouillage 20 avec votre pouce et appuyez sur la gâchette 19 avec vos doigts comme illustré à la Fig. T. (Une fois que l'outil est en fonction, vous pouvez relâcher le bouton de verrouillage.)
2. Pour éteindre l'outil, relâchez la gâchette.

Élaguer avec la scie à long manche

(Fig. A, S, U)



AVERTISSEMENT : Laissez l'outil fonctionner à son propre rythme. Ne pas surcharger.



AVERTISSEMENT : Lorsque vous élaguez des arbres : protégez-vous contre les rebonds qui peuvent entraîner une blessure grave ou la mort. Consultez **Se protéger contre les rebonds** afin d'éviter le risque de rebonds. Ne pas trop vous étirer. Assurez-vous que vos pieds sont bien d'aplomb. Gardez les pieds écartés. Répartissez votre poids également sur les deux pieds.

1. Utilisez les deux mains pour saisir la scie à long manche comme illustré à la Fig. S. Saisissez fermement. Les pouces et les doigts doivent encercler la poignée et le manche de la scie à long manche.
2. Ne jamais l'utiliser lorsque vous êtes dans un arbre, dans une position étrange ou sur une échelle ou une autre surface instable. Vous pouvez perdre le contrôle de la scie à manche causant une blessure grave.
3. Suivez les directives ci-dessous pour tailler un arbre.
 - a. Assurez-vous que la scie à long manche fonctionne à pleine vitesse avant de faire une coupe. Lorsque vous commencez une coupe, placez la chaîne de la scie en mouvement 5 contre la branche. Tenez solidement la scie à long manche en place afin d'éviter le rebondissement ou le patinage (déplacement latéral) de la scie à long manche.
 - b. Guidez la scie à long manche à l'aide d'une légère pression. Effectuez la première coupe à environ 6 po (152 mm) du tronc sur la partie inférieure de la branche. Utilisez le dessus du guide-chaîne 4 pour effectuer cette coupe. Coupez 1/3 à travers le diamètre de la branche. Puis effectuez la coupe de finition à partir du dessus comme illustré à la Fig. U.

REMARQUE : Si vous essayez de couper des branches épaisses à partir du bas, la branche coïncera et pincera la chaîne de la scie dans la coupe. Si vous essayez de couper des branches épaisses à partir du dessus, sans une entaille peu profonde, la branche peut éclater. Ne pas forcer la scie à long manche. Le moteur se surchargera et peut brûler. Elle travaillera mieux et sera plus sécuritaire à la vitesse pour laquelle elle a été conçue.
 - c. Retirez la scie à long manche de la coupe pendant qu'elle fonctionne à pleine vitesse. Arrêtez la scie à long manche en relâchant la gâchette 19. Assurez-vous la chaîne de la scie est arrêtée avant de déposer la scie à long manche.

MAINTENANCE



AVERTISSEMENT : afin de réduire le risque de blessure corporelle, éteignez l'appareil débranchez-le la source d'alimentation et avant d'effectuer tout ajustement ou de retirer/installer des pièces ou des accessoires. Un déclenchement accidentel du démarrage peut causer des blessures.

Nettoyage



AVERTISSEMENT : enlever les saletés et la poussière hors des événements au moyen d'air comprimé propre et sec, au moins une fois par semaine. Pour minimiser le risque de blessure aux yeux, toujours porter une protection oculaire conforme à la norme ANSI Z87.1 lors du nettoyage.



AVERTISSEMENT : ne jamais utiliser de solvants ni d'autres produits chimiques puissants pour nettoyer les pièces non métalliques de l'outil. Ces produits chimiques peuvent affaiblir les matériaux de plastique utilisés dans ces pièces. Utiliser un chiffon humecté uniquement d'eau et de savon doux. Ne jamais laisser de liquide pénétrer dans l'outil et n'immerger aucune partie de l'outil dans un liquide.

Chaîne de la scie et guide-chaîne

Après quelques heures d'utilisation, retirez le capot du pignon, le guide-chaîne et la chaîne et nettoyez en profondeur à l'aide d'une brosse de soies douces. Assurez-vous que le trou pour l'huile sur le guide est exempt de débris. Lorsque vous remplacez des chaînes émoussées par des chaînes aiguisées, il est recommandé de retourner le guide-chaîne de bas en haut.

Accessoires



AVERTISSEMENT : puisque les accessoires autres que ceux offerts par BLACK+DECKER n'ont pas été testés avec ce produit, leur utilisation pourrait s'avérer dangereuse. Pour réduire le risque de blessures, utiliser exclusivement les accessoires BLACK+DECKER recommandés avec le présent produit.

Les accessoires recommandés pour cet outil sont vendus séparément au centre de service de votre région. Pour obtenir de l'aide concernant l'achat d'un accessoire, communiquer avec BLACK+DECKER, composer le 1-800-544-6986.

La chaîne et le guide de remplacement sont disponibles au centre de services le plus proche.

- Cette scie à chaîne nécessite une chaîne de remplacement BDZCSC10 de 10 po (254 mm). Guide-chaîne de remplacement 10 pouces (254 mm) BDZCSB10.

Aiguisage de la scie à chaîne (Fig. V–X)



ATTENTION : Chaîne tranchante. Portez toujours des gants protecteurs lorsque vous manipulez la chaîne. La chaîne est aiguisée et peut vous couper lorsqu'elle ne fonctionne pas.



AVERTISSEMENT : Chaîne tranchante en mouvement. Afin de prévenir le fonctionnement accidentel, assurez-vous que l'appareil est éteint et débranché de la source d'alimentation avant de réaliser les opérations suivantes. Ne pas le faire pourrait entraîner des blessures corporelles graves.

REMARQUE : Les gouges s'émousseront immédiatement s'ils touchent le sol ou un clou durant la coupe.

Pour obtenir la meilleure performance possible de votre scie à chaîne, il est important de garder les dents de la scie à chaîne aiguisées. Suivez ces conseils pratiques pour un aiguisage approprié de la chaîne de la scie :

1. Pour les meilleurs résultats, utilisez une lime de 4,5 mm et un porte-lime ou un guide de limage pour aiguiser la chaîne de votre scie. Cela assurera que vous obtenez toujours les bons angles d'aiguisage.
 2. Placez le porte-lime à plat sur la plaque supérieure et le limiteur de profondeur de la gouge.
 3. Gardez la bonne ligne de l'angle de limage de la plaque supérieure **43** à 30° sur votre guide de lime parallèle avec votre chaîne (lime à 60° de la chaîne vue de côté).
 4. Aiguiser d'abord les gouges sur un côté de la chaîne. Limez de l'intérieur de chaque gouge vers l'extérieur. Tournez ensuite votre scie et répétez les processus (2, 3, 4) pour les gouges de l'autre côté de la chaîne.
- REMARQUE :** Utilisez une lime plate pour limer le dessus des maillons (partie de la chaîne liée à l'avant de la gouge) afin qu'ils soient d'environ 0,025 po (0,635 mm) sous les extrémités des gouges comme illustré ci-dessous.
5. Maintenez toutes les longueurs de gouge égales comme illustré ci-dessous.
 6. Si des dommages sont présents sur la surface en chrome des plaques supérieures ou latérales, limez jusqu'à ce que les dommages soient retirés.



ATTENTION : Après le limage, la gouge sera aiguisée, soyez très prudent durant ce processus.

REMARQUE : Chaque fois que la chaîne est aiguisée, elle perd certaines des qualités de rebonds réduits et vous devez doubler de prudence. Il est recommandé qu'une chaîne de scie soit aiguisée pas plus que quatre fois.

Réparations



AVERTISSEMENT : pour assurer la SÉCURITÉ et la FIABILITÉ du produit, les réparations, l'entretien et les réglages doivent être réalisés (cela comprend l'inspection et le remplacement du balai, le cas échéant) par un centre de réparation en usine BLACK+DECKER ou un centre de réparation agréé BLACK+DECKER. Toujours utiliser des pièces de rechange identiques.

Registre en ligne

Merci pour votre achat. Enregistrez dès maintenant votre produit :

- **RÉPARATIONS SOUS GARANTIE :** cette carte remplie vous permettra de vous prévaloir du service de réparations sous garantie de façon plus efficace dans le cas d'un problème avec le produit.
- **CONFIRMATION DE PROPRIÉTÉ :** en cas de perte provoquée par un incendie, une inondation ou un vol, cette preuve de propriété vous servira de preuve auprès de votre compagnie d'assurances.
- **SÉCURITÉ :** l'enregistrement de votre produit nous permettra de communiquer avec vous dans l'éventualité peu probable de l'envoi d'un avis de sécurité régi par la loi fédérale américaine de la protection des consommateurs.
- Registre en ligne à www.BlackandDecker.com/NewOwner.

GARANTIE LIMITÉE DE DEUX ANS

Black & Decker (U.S.) Inc. garantit que ce produit est libre de défaut de matériau et de main-d'œuvre pour une durée de deux (2) ans suivant la date d'achat, à condition qu'il ait été utilisé en milieu domestique. La présente garantie limitée ne couvre pas les pannes causées par abus d'utilisation, dommage accidentel ou si une réparation a été faite ou tentée par quiconque autre que les centres de service autorisés BLACK+DECKER. Un produit défectueux selon les termes de la garantie décrits dans les présentes sera remplacé ou réparé sans frais de l'une ou l'autre des façons suivantes :

La première, qui entraînera seulement des échanges, est de retourner le produit au détaillant chez lequel il a été acheté (pourvu que le magasin est un détaillant participant). Les retours devraient être faits à l'intérieur de la période de temps de la politique du détaillant pour les échanges. Une preuve d'achat pourrait être requise. Veuillez consulter le détaillant pour connaître la limite de temps pour échange selon sa politique particulière. La seconde façon est d'apporter ou d'expédier le produit (port payé d'avance) à un centre de service autorisé ou propriété de BLACK+DECKER pour réparation ou remplacement. Une preuve d'achat pourrait être requise. La liste des centres de service de BLACK+DECKER et ateliers autorisés est offerte en ligne à www.blackanddecker.com. La présente garantie ne s'applique pas aux accessoires. La présente garantie vous donne des droits légaux particuliers et vous pouvez avoir d'autres droits qui varient d'une province ou d'un état à l'autre. Pour toute question, veuillez communiquer avec le directeur d'un centre de service de BLACK+DECKER. L'outil acheté n'est pas prévu pour usage commercial, conséquemment, un tel usage annulera sa garantie. Les présentes constituent un désistement à toute garantie expresse ou implicite d'autres sources.

AMÉRIQUE LATINE : La présente garantie ne s'applique pas aux produits vendus en Amérique latine. Pour les produits vendus en Amérique latine, vérifiez les renseignements sur la garantie particulière au pays comprise dans l'emballage, appelez l'entreprise locale ou consultez le site Web pour les renseignements complets à propos de la garantie.

Importé par Black & Decker (U.S.) Inc.,
701 E. Joppa Rd.
Towson, MD 21286

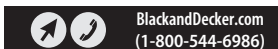



ADVERTENCIA: Lea todas las advertencias de seguridad e instrucciones. El incumplimiento de las advertencias e instrucciones puede provocar descargas eléctricas, incendios o lesiones graves.



ADVERTENCIA: Para reducir el riesgo de lesiones, lea el manual de instrucciones.

Uso pretendido

Esta sierra de cadena es ideal para aplicaciones de poda, derribo de árboles y corte de troncos de hasta 8" (203 mm) de diámetro.

NO use bajo condiciones húmedas o en presencia de líquidos o gases inflamables.

Esta cadena de sierra es una herramienta eléctrica profesional.

NO permita que niños estén en contacto con la herramienta. Se requiere supervisión cuando operadores sin experiencia operen esta herramienta.

Definiciones: Símbolos y Palabras de Alerta de Seguridad

Este manual de instrucciones utiliza los siguientes símbolos y palabras de alerta de seguridad para alertarle de situaciones peligrosas y del riesgo de lesiones corporales o daños materiales.



PELIGRO: Indica una situación de peligro inminente que, si no se evita, provocará la muerte o lesiones graves.



ADVERTENCIA: Indica una situación de peligro potencial que, si no se evita, podría provocar la muerte o lesiones graves.



ATENCIÓN: Indica una situación de peligro potencial que, si no se evita, posiblemente provocaría lesiones leves o moderadas.



(Utilizado sin palabras) indica un mensaje de seguridad relacionado.

AVISO: Se refiere a una práctica no relacionada a lesiones corporales que de no evitarse puede resultar en daños a la propiedad.

ADVERTENCIAS GENERALES DE SEGURIDAD PARA HERRAMIENTAS ELÉCTRICAS



ADVERTENCIA: Lea todas las advertencias de seguridad, instrucciones, ilustraciones y especificaciones incluidas con esta herramienta eléctrica. La falla en seguir todas las instrucciones siguientes puede resultar en descarga eléctrica, incendio y/o lesiones serias.

CONSERVE TODAS LAS ADVERTENCIAS E INSTRUCCIONES PARA FUTURAS CONSULTAS

El término "herramienta eléctrica" incluido en las advertencias hace referencia a las herramientas eléctricas operadas con corriente (con cable eléctrico) o a las herramientas eléctricas operadas con baterías (inalámbricas).

1) Seguridad en el Área de Trabajo

- Mantenga el área de trabajo limpia y bien iluminada.** Las áreas abarrotadas y oscuras propician accidentes.
- No opere las herramientas eléctricas en atmósferas explosivas, como ambientes donde haya polvo, gases o líquidos inflamables.** Las herramientas eléctricas originan chispas que pueden encender el polvo o los vapores.
- Mantenga alejados a los niños y a los espectadores de la herramienta eléctrica en funcionamiento.** Las distracciones pueden provocar la pérdida de control.

2) Seguridad Eléctrica

- Los enchufes de la herramienta eléctrica deben adaptarse al tomacorriente. Nunca modifique el enchufe de ninguna manera. No utilice ningún enchufe adaptador con herramientas eléctricas con conexión a tierra.** Los enchufes no modificados y que se adaptan a los tomacorrientes reducirán el riesgo de descarga eléctrica.
- Evite el contacto corporal con superficies con descargas a tierra como, por ejemplo, tuberías, radiadores, cocinas eléctricas y refrigeradores.** Existe mayor riesgo de descarga eléctrica si su cuerpo está puesto a tierra.
- No exponga las herramientas eléctricas a la lluvia o a condiciones de humedad.** Si entra agua a una herramienta eléctrica, aumentará el riesgo de descarga eléctrica.
- No maltrate el cable. Nunca utilice el cable para transportar, tirar o desenchufar la herramienta eléctrica. Mantenga el cable alejado del calor, el aceite, los bordes filosos y las piezas móviles.** Los cables dañados o enredados aumentan el riesgo de descarga eléctrica.
- Al operar una herramienta eléctrica en el exterior, utilice un cable prolongador adecuado para tal uso.** Utilice un cable adecuado para uso en exteriores a fin de reducir el riesgo de descarga eléctrica.
- Si el uso de una herramienta eléctrica en un lugar húmedo es imposible de evitar, utilice un suministro protegido con un interruptor de circuito por falla a tierra (GFCI).** El uso de un GFCI reduce el riesgo de descargas eléctricas.

3) Seguridad Personal

- Permanezca alerta, controle lo que está haciendo y utilice el sentido común cuando emplee una herramienta eléctrica. No utilice una herramienta eléctrica si está cansado o bajo el efecto de drogas, alcohol o medicamentos.** Un momento de descuido mientras se opera una herramienta eléctrica puede provocar lesiones personales graves.
- Utilice equipos de protección personal. Siempre utilice protección para los ojos.** En las condiciones adecuadas, el uso de equipos de protección,

como máscaras para polvo, calzado de seguridad antideslizante, cascos o protección auditiva, reducirá las lesiones personales.

- c) **Evite el encendido por accidente. Asegúrese de que el interruptor esté en la posición de apagado antes de conectarlo a la fuente de energía o paquete de baterías, o antes de levantar o transportar la herramienta.** Transportar herramientas eléctricas con el dedo apoyado en el interruptor o enchufar herramientas eléctricas con el interruptor en la posición de encendido puede propiciar accidentes.
- d) **Retire la clavija de ajuste o la llave de tuercas antes de encender la herramienta eléctrica.** Una llave de tuercas o una clavija de ajuste que quede conectada a una pieza giratoria de la herramienta eléctrica puede provocar lesiones personales.
- e) **No se estire. Conserve el equilibrio y párese adecuadamente en todo momento.** Esto permite un mejor control de la herramienta eléctrica en situaciones inesperadas.
- f) **Use la vestimenta adecuada. No use ropas holgadas ni joyas. Mantenga el cabello, la ropa y los guantes alejados de las piezas en movimiento.** Las ropas holgadas, las joyas o el cabello largo pueden quedar atrapados en las piezas en movimiento.
- g) **Si se suministran dispositivos para la conexión de accesorios con fines de recolección y extracción de polvo, asegúrese de que estén conectados y que se utilicen correctamente.** El uso de dispositivos de recolección de polvo puede reducir los peligros relacionados con el polvo.
- h) **No permita que la familiaridad obtenida a partir del uso frecuente de herramientas le permitan volverse descuidado e ignorar los principios de seguridad de la herramienta.** Una acción descuidada puede causar lesiones severas en una fracción de segundo.

4) Uso y Mantenimiento de la Herramienta Eléctrica

- a) **No fuerce la herramienta eléctrica. Utilice la herramienta eléctrica correcta para el trabajo que realizará.** Si se la utiliza a la velocidad para la que fue diseñada, la herramienta eléctrica correcta permite trabajar mejor y de manera más segura.
- b) **No utilice la herramienta eléctrica si no puede encenderla o apagarla con el interruptor.** Toda herramienta eléctrica que no pueda ser controlada mediante el interruptor es peligrosa y debe repararse.
- c) **Desconecte el enchufe de la fuente de alimentación y/o retire la batería, o paquete si es desmontable, de la herramienta eléctrica antes de realizar cualquier ajuste, cambiar accesorios o almacenar herramientas eléctricas.** Estas medidas de seguridad preventivas reducen el riesgo de encender la herramienta eléctrica en forma accidental.

- d) **Guarde la herramienta eléctrica que no esté en uso fuera del alcance de los niños y no permita que otras personas no familiarizadas con ella o con estas instrucciones operen la herramienta.** Las herramientas eléctricas son peligrosas si son operadas por usuarios no capacitados.
- e) **Dé mantenimiento a las herramientas eléctricas y accesorios. Revise que no haya piezas en movimiento mal alineadas o trabadas, piezas rotas o cualquier otra situación que pueda afectar el funcionamiento de la herramienta eléctrica. Si encuentra daños, haga reparar la herramienta eléctrica antes de utilizarla.** Se producen muchos accidentes a causa de las herramientas eléctricas que carecen de un mantenimiento adecuado.
- f) **Mantenga las herramientas de corte afiladas y limpias.** Las herramientas de corte con mantenimiento adecuado y con los bordes de corte afilados son menos propensas a trabarse y son más fáciles de controlar.
- g) **Utilice la herramienta eléctrica, los accesorios y las brocas de la herramienta, etc. de acuerdo con estas instrucciones y teniendo en cuenta las condiciones de trabajo y el trabajo que debe realizarse.** El uso de la herramienta eléctrica para operaciones diferentes de aquéllas para las que fue diseñada podría originar una situación peligrosa.
- h) **Mantenga las manijas y superficies de sujeción secas, limpias y libres de aceite y grasa.** Las manijas y superficies de sujeción resbalosas no permiten el manejo y control seguros de la herramienta en situaciones inesperadas.

5) Mantenimiento

- a) **Solicite a una persona calificada en reparaciones que realice el mantenimiento de su herramienta eléctrica y que sólo utilice piezas de repuesto idénticas.** Esto garantizará la seguridad de la herramienta eléctrica.

Advertencias generales de seguridad de sierra de cadena



ADVERTENCIA: Advertencias de seguridad adicionales para sierras de cadena.

- a) **Mantenga todas las partes del cuerpo alejadas de la cadena de la sierra cuando la sierra de cadena esté funcionando. Antes de encender la sierra de cadena, asegúrese que la cadena de la sierra no esté en contacto con nada.** Un momento de falta de atención mientras opera sierras de cadena puede enredar su ropa o cuerpo con la cadena de la sierra.
- b) **Siempre sostenga la sierra de cadena con su mano derecha en la manija trasera y su mano izquierda en la manija delantera.** Sostener la sierra de cadena con una configuración de mano invertida aumenta el riesgo de lesiones personales y nunca debe hacerse.
- c) **Sostenga la herramienta eléctrica por las superficies de sujeción aisladas únicamente, debido a que la cadena de sierra puede hacer**

contacto con cableado oculto. Las cadenas de sierra que hagan contacto con cable "vivo" pueden tener partes de metal expuestas de la herramienta eléctrica "viva" y podrían dar al operador una descarga eléctrica.

- d) **Use protección para los ojos. Se recomienda equipo de protección adicional para los oídos, la cabeza, las manos, las piernas y los pies.** El equipo de protección adecuado reducirá las lesiones personales por desechos arrojados o el contacto accidental con la cadena de la sierra.
- e) **No opere una sierra de cadena mientras esté en un árbol, en una escalera, desde un techo, o desde cualquier soporte inestable.** La operación de la sierra de cadena de esta manera podría resultar en lesiones personales serias.
- f) **Siempre mantenga una posición de los pies adecuada y opere la sierra de cadena sólo cuando esté sobre una superficie fija, segura y nivelada.** Las superficies resbaladizas o inestables pueden provocar la pérdida de equilibrio o el control de la sierra de cadena.
- g) **Al cortar una rama que está bajo tensión, esté alerta respecto al retroceso.** Cuando se libera la tensión en las fibras de madera, la rama cargada por resorte puede golpear al operador y/o arrojar la sierra de cadena fuera de control.
- h) **Tenga extrema precaución al cortar arbustos y retoños.** El material delgado puede atrapar la cadena de la sierra y ser lanzado hacia usted o desequilibrarlo.
- i) **Lleve la sierra de cadena por la manija delantera con la sierra de cadena desconectada y lejos de su cuerpo. Cuando transporte o almacene la sierra de cadena siempre ajuste la vaina de la barra de guía.** El manejo adecuado de la sierra de cadena reducirá la probabilidad de contacto accidental con la cadena de la sierra en movimiento.
- j) **Siga las instrucciones para lubricar, tensar la cadena y cambiar la barra y la cadena.** La cadena tensada o lubricada incorrectamente puede romper o aumentar la posibilidad de retroceso.
- k) **Corte madera únicamente. No use sierras de cadena para fines no pretendidos. Por ejemplo: no use sierras de cadena para cortar plástico, mampostería o materiales de construcción que no sean de madera.** El uso de la sierra de cadena para operaciones diferentes a las pretendidas podría ocasionar una situación peligrosa.
- l) **No intente derribar un árbol hasta que tenga la comprensión de los riesgos y cómo evitarlos.** Podrían ocurrir lesiones serias al operador o transeúntes mientras derriba un árbol.

Causas y prevención del operador de retroceso:

El retroceso puede ocurrir cuando la punta o punta de la barra guía toca un objeto, o cuando la madera se cierra y atrapa la cadena de la sierra en el corte.

El contacto de la punta en algunos casos puede causar una reacción inversa repentina, pateando la barra guía hacia arriba y hacia atrás hacia el operador.

Si atrapa la cadena de la sierra a lo largo de la parte superior de la barra guía, puede empujar la barra guía rápidamente hacia atrás hacia el operador.

Cualquiera de estas reacciones puede hacer que pierda el control de la sierra, lo que podría ocasionar lesiones personales graves. No confíe exclusivamente en los dispositivos de seguridad integrados en su sierra. Como usuario de una sierra de cadena, debe realizar varios pasos para evitar accidentes o lesiones en sus trabajos de corte. El retroceso es el resultado de un mal uso de la herramienta y/o procedimientos o condiciones de operación incorrectos y se puede evitar tomando las precauciones adecuadas que se detallan a continuación:

- Mantenga un agarre firme, con los pulgares y los dedos alrededor de las manijas de la sierra de cadena, con ambas manos sobre la sierra y coloque su cuerpo y brazo para que pueda resistir las fuerzas de retroceso. Las fuerzas de retroceso pueden ser controladas por el operador, si se toman las precauciones adecuadas. No suelte la sierra de cadena.**
- No se estire demasiado ni corte por encima de la altura del hombro.** Esto ayuda a prevenir el contacto no intencional con la punta y permite un mejor control de la sierra de cadena en situaciones inesperadas.
- Utilice únicamente barras y cadenas de repuesto especificadas por el fabricante.** Las barras y cadenas de reemplazo incorrectas pueden causar rotura de la cadena y/o retroceso.
- Siga las instrucciones de afilado y mantenimiento del fabricante para la cadena de la sierra.** Disminuir la altura del calibre de profundidad puede llevar a un mayor retroceso.

Se deben seguir las siguientes precauciones para minimizar el retroceso:

- Sujete la sierra firmemente. Sostenga la sierra de cadena firmemente con ambas manos cuando el motor esté funcionando. Use un agarre firme con los pulgares y dedos encerrando las manijas de la sierra de cadena.** La sierra de cadena jalará hacia el frente cuando corte en el borde inferior de la barra, y empuja hacia atrás cuando corta a lo largo del borde superior de la barra.
- No se estire demasiado.**
- Mantenga una base de apoyo y equilibrio adecuados en todo momento.**
- No permita que la punta de la barra guía haga contacto con un tronco, rama, el suelo u otra obstrucción.**
- No corte por encima de la altura del hombro.**
- Use dispositivos tales como cadena de bajo retroceso y barras guía de retroceso reducido que reduzcan los riesgos relacionados con el retroceso.**

7. **Utilice únicamente barras y cadenas de repuesto especificadas por el fabricante o equivalentes.**
8. **Nunca permita que la cadena en movimiento haga contacto con ningún objeto en la punta de la barra guía.**
9. **Mantenga el área de trabajo libre de obstrucciones, como otros árboles, ramas, rocas, vallas, tocones, etc.** Elimine o evite cualquier obstrucción que pueda sufrir la cadena de la sierra mientras corta un tronco o rama en particular.
10. **Mantenga su cadena de sierra afilada y tensada adecuadamente. Una cadena floja o sin filo puede incrementar la posibilidad de retroceso.** Revise la tensión en intervalos regulares con el motor detenido y la herramienta desconectada, nunca con el motor en operación.
11. **Comience y continúe cortando sólo con la cadena moviéndose en velocidad completa.** Si la cadena se mueve en una velocidad menor, existe una mayor probabilidad que ocurra retroceso.
12. **Corte un tronco a la vez.**
13. **Tenga mucha precaución cuando vuelva a entrar al corte anterior.** Coloque topes con costillas en la madera y permita que la cadena alcance la velocidad completa antes de continuar con el corte.
14. **No intente cortes de caída o cortes de barro.**
15. **Observe respecto a troncos que cambien de posición u otras fuerzas que pudieran cerrar un corte y atrapar o caer en la cadena.**

Características de seguridad de retroceso



ADVERTENCIA: Las siguientes características están incluidas en su sierra para ayudar a reducir el riesgo de retroceso; sin embargo, tales características no eliminarán por completo esta peligrosa reacción. Como usuario de una sierra de cadena, no confíe sólo en dispositivos de seguridad. Debe seguir todas las precauciones de seguridad, instrucciones y mantenimiento en este manual para ayudar a evitar el retroceso y otras fuerzas que pueden provocar lesiones graves.

- Barra guía de retroceso reducido, diseñada con una punta de radio pequeño que reduce el tamaño de la zona de peligro de retroceso en la punta de la barra. Se ha demostrado que una barra guía de retroceso reducido reduce significativamente el número y la gravedad de los retrocesos cuando se prueba de acuerdo con los requisitos de seguridad para las sierras eléctricas de cadena.
- Cadena de retroceso bajo, diseñada con un calibre de profundidad contorneado y un eslabón de protección que desvía la fuerza de retroceso y permite que la madera ingrese gradualmente en el cortador. Una cadena de bajo retroceso es una cadena que cumple con los requisitos de desempeño de retroceso de ANSI B175.1-2012.
- No opere la sierra de cadena mientras esté en un árbol, en una escalera, en un andamio, o desde una superficie inestable.
- Sostenga la herramienta por las superficies de sujeción aisladas cuando realice una operación en la que la herramienta de corte pueda tener contacto con cableado oculto. El contacto con un cable "vivo" hará que las partes

de metal expuestas de la herramienta estén "vivas" y dará una descarga eléctrica al operador.

- No intente operaciones mayores a su capacidad o experiencia. Lea minuciosamente y entienda por completo todas las instrucciones de este manual.
- Antes de encender la sierra de cadena, asegúrese que la cadena de la sierra no esté en contacto con ningún objeto.
- ¡No opere una sierra de cadena con una mano! Lesiones serias al operador, asistentes, o transeúntes pueden resultar a partir de la operación de una mano. Una sierra de cadena está diseñada para uso con las dos manos únicamente.
- Mantenga las manijas secas, limpias y sin aceite o grasa.
- No permita que la suciedad, desechos, o aserrín se acumulen sobre el motor o las ventilas de aire exteriores.
- Detenga la sierra de cadena antes de bajarla.
- No corte vides y/o arbustos pequeños.
- Tenga precaución extrema cuando corte arbustos pequeños y retoños debido a que el material más delgado se puede atorar en la cadena de sierra y latiguar hacia usted o sacarlo de equilibrio.

Nombres y términos de sierra de cadena

- **Derribo** - El proceso de cortar transversalmente un árbol talado o tronco en longitudes.
- **Freno de motor (si está equipado)** - Un dispositivo utilizado para detener la cadena de la sierra cuando se suelta el gatillo.
- **Cabeza de potencia de sierra de cadena** - Una sierra de cadena sin la cadena de la sierra ni la barra guía.
- **Rueda dentada de transmisión o rueda dentada** - La parte dentada que impulsa la cadena de la sierra.
- **Tala** - El proceso de talar un árbol.
- **Tala de corte posterior** - El corte final en una operación de tala de árboles realizada en el lado opuesto del árbol desde el corte de muesca.
- **Manija delantera** - La manija de soporte ubicada en la parte delantera de la sierra de cadena o hacia ella.
- **Protección de mano frontal** - Una barrera estructural entre la manija delantera de una sierra de cadena y la barra guía, ubicada típicamente cerca de la posición de la mano en la manija delantera.
- **Barra guía** - Una estructura sólida con rieles que soporta y guía la cadena de la sierra.
- **Vaina/Cubierto de barra guía** - Encerramiento instalado sobre la barra guía para ayudar a evitar el contacto de los dientes cuando la sierra no está en uso.
- **Retroceso** - El movimiento hacia atrás o hacia arriba, o ambos, que ocurre cuando la cadena de la sierra cerca de la punta del área superior de la barra guía entra en contacto con cualquier objeto como un tronco o rama, o cuando la madera se cierra y atrapa la cadena de sierra en el corte.
- **Retroceso, pellizco** - El retroceso rápido de la sierra que puede ocurrir cuando la madera se cierra y aprieta la cadena de la sierra en movimiento en el corte a lo largo de la parte superior de la barra guía.

- **Retocesado, rotacional** - El movimiento rápido hacia arriba y hacia atrás de la sierra que puede ocurrir cuando la cadena de sierra en movimiento cerca de la parte superior de la punta de la barra guía entra en contacto con un objeto, como un tronco o una rama.
 - **Corte de ramas** - Retirar las ramas de un árbol caído.
 - **Cadena de retroceso bajo** - Una cadena que cumple con los requisitos de desempeño de retroceso de ANSI B175.1-2012 (cuando se prueba en una muestra representativa de sierras de cadena).
 - **Posición de corte normal** - Las posiciones asumidas al realizar los cortes de derribo y tala.
 - **Corte de muescas** - Corte de muesca en un árbol que dirige la caída del árbol.
 - **Manija posterior** - La manija de soporte ubicada en la parte posterior de la sierra o hacia ella.
 - **Barra guía de retroceso reducido** - Una barra guía que ha demostrado reducir significativamente el retroceso.
 - **Reemplazo de cadena de sierra** - Una cadena que cumple con los requisitos de desempeño de retroceso de ANSI B175.1-2012 cuando se prueba con sierras de cadena específicas. Es posible que no cumpla con los requisitos de desempeño ANSI cuando se usa con otras sierras.
 - **Cadena de sierra** - Un bucle de cadena que tiene dientes de corte, que corta la madera, y que es accionado por el motor y es soportado por la barra guía.
 - **Retén acanalado** - Las costillas que se utilizan al cortar o derribar para girar la sierra y mantener la posición durante el corte.
 - **Interruptor** - Un dispositivo que cuando se opera completará o interrumpirá un circuito de alimentación eléctrica al motor de la sierra de cadena.
 - **Unión de interruptor** - El mecanismo que transmite el movimiento desde un gatillo al interruptor.
 - **Interruptor de bloqueo** - Un tope móvil que evita el funcionamiento involuntario del interruptor hasta que se acciona manualmente.
3. **Mantenga a los niños alejados** – Todos los visitantes deben mantener una distancia del área de trabajo.
 4. **Use vestimenta apropiada** – No use ropa holgada o joyería. Pueden quedar atrapados en las partes móviles. Se recomienda el uso de guantes de hule y calzado apropiado cuando trabaje en exteriores. Use una cubierta de protección para el cabello para cubrir el cabello largo.
 5. **Use Gafas de seguridad** – También use una careta o máscara de polvo si la operación produce polvo.
 6. **UTILICE EL APARATO CORRECTO** - No utilice el aparato para ningún trabajo excepto para el que está diseñado.
 7. **Se debe proporcionar protección de Interruptor de circuito de falla a tierra [Ground Fault Circuit Interrupter (GFCI)] en los circuitos o tomacorrientes que se van a usar para el aparato de jardinería.** Los receptáculos están disponibles con protección GFCI integrada y pueden ser utilizados para esta medida de seguridad.
 8. **Advertencia** – Para reducir el riesgo de descargas eléctricas, utilice sólo una extensión para uso exterior, como una extensión del tipo de cable SW-A, SOW-A, STW-A, STOW-A, SJW-A, SJOW-A, SJTW-A, o SJTOW-A.
 9. **Cable de extensión** – Asegúrese que su cable de extensión esté en buenas condiciones. Cuando use un cable de extensión asegúrese de usar uno lo suficientemente pesado para llevar la corriente que usará su producto. Un cable de extensión de tamaño inferior causará una caída en el voltaje en línea que resulta en una pérdida de energía y sobrecalentamiento. La tabla 54.1 muestra el tamaño correcto a usar dependiendo de la longitud del cable y la clasificación de amperes de la placa de identificación. Si tiene duda, use el calibre más pesado siguiente. Mientras menor sea el número de calibre, más pesado será el cable. Para reducir el riesgo de desconexión del cable del aparato del cable de extensión durante la operación:
 - i) Realice un nudo como se muestra en la Figura Y; o
 - ii) Asegure el cable de extensión al enchufe del aparato como se muestra o describe en las Instrucciones de Operación.

INSTRUCCIONES DE SEGURIDAD IMPORTANTES



ADVERTENCIA: Para reducir el riesgo de lesiones:

- Antes de cualquier uso, asegúrese que cualquiera que use esta unidad lea y entienda todas las instrucciones de seguridad y otra información contenida en este manual.
- Conserve estas instrucciones y revíselas con frecuencia.



ADVERTENCIA: Cuando use aparatos de jardinería eléctricos, siempre se deben seguir las precauciones de seguridad básica para reducir el riesgo de incendio, descarga eléctrica, y lesiones personales, incluyendo las siguientes.

1. **Evite ambientes peligrosos** – No use aparatos en ubicaciones mojadas o húmedas.
2. **No use en lluvia.**
10. **Evite el arranque accidental** - No lleve el aparato conectado con el dedo en el gatillo. Asegúrese que el interruptor esté apagado cuando lo conecte.
11. **No abuse del cable** – Nunca jale el aparato por un cable ni lo jale para desconectarlo del tomacorriente. Mantenga el cable alejado del calor, aceite y bordes filosos.
12. **Siempre mantenga el cable de extensión alejado del área de corte y coloque el cable de extensión**

Fig. Y

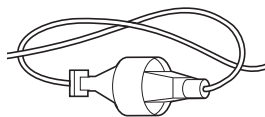

de forma que no quede atrapado en ramas, y otro material, durante el corte.

13. **No sujete las cuchillas de corte expuestas ni los bordes de corte cuando levante o sostenga el aparato.**
14. **No fuerce el aparato** - Hará el trabajo mejor y con menos probabilidad de un riesgo de lesión en la velocidad para la que se diseñó.
15. **No se estire en exceso** – Mantenga la pisada y equilibrio adecuados en todo momento.
16. **Permanezca alerta** - Observe lo que está haciendo. Utilice el sentido común. No opere el aparato cuando esté cansado.
17. **Desconecte el aparato** – Desconecte el aparato del suministro de energía cuando no esté en uso, antes de realizar el mantenimiento, al cambiar accesorios tales como cuchillas, y similares.
18. **Guarde los aparatos sin uso en el interior** - Cuando no los use, los aparatos deben almacenarse en interiores en lugares secos y altos o encerrados, fuera del alcance de los niños.
19. **Mantenga el aparato con cuidado** – Mantenga el borde de corte afilado y limpio para obtener el mejor desempeño y reducir el riesgo de lesiones. Siga las instrucciones para lubricar y cambiar los accesorios. Revise la fuente de energía del aparato periódicamente y, si está dañada, pida que lo reparen en instalaciones de servicio autorizadas. Revise los cables de extensión periódicamente y reemplácelos si están dañados. Mantenga las manijas secas, limpias y libres de aceite y grasa.
20. **Revise las partes dañadas** – Antes de utilizar el aparato, se debe revisar cuidadosamente una protección u otra pieza que esté dañada para determinar que funcionará correctamente y cumplirá su función. Revise la alineación de las partes móviles, la unión de las partes móviles, la ruptura de partes, el montaje y cualquier otra condición que pueda afectar su operación. Una protección u otra parte que esté dañada se debe reparar o reemplazar apropiadamente por un centro de servicio autorizado, a menos que se indique en otra parte de este manual.



CONSERVE ESTAS INSTRUCCIONES

-  **ADVERTENCIA - No opere cerca de líneas eléctricas.** La unidad no ha sido diseñada para proporcionar protección contra descargas eléctricas en caso de contacto con líneas eléctricas aéreas. Consulte las normativas locales respecto a distancias seguras desde líneas eléctricas aéreas y asegúrese que la posición de operación sea segura antes de utilizar la podadora de poste de cadena de sierra.
- **Mantenga todas las partes del cuerpo alejadas de la cadena de sierra. No retire el material cortado ni sujete el material que se va a cortar cuando las cuchillas se estén moviendo. Asegúrese que el interruptor esté apagado cuando despeje el material atascado. Las cuchillas continúan girando después que se apaga.** Un momento de falta de atención mientras opera la sierra de poste puede resultar en lesiones personales serias.

- **Lleve la sierra de poste por la manija con la cadena de sierra detenida.** Cuando transporte o almacene la sierra de poste, siempre ajuste la cubierta del dispositivo de la cadena de sierra. El manejo adecuado de la sierra de poste reducirá las posibles lesiones personales a partir de la cadena de sierra.
- **Sostenga la herramienta eléctrica por las superficies de sujeción únicamente, debido a que la cuchilla del cortador puede hacer contacto con cableado oculto o su propio cable.** Una cadena de sierra que hagan contacto con cable "vivo" pueden tener partes de metal expuestas de la herramienta "viva" y podrían dar al operador una descarga eléctrica.
- **Mantenga el cable lejos del área de corte.** Durante la operación, el cable puede estar oculto en los arbustos y puede cortarse accidentalmente por la cadena de sierra.
- **No use la sierra de poste en malas condiciones climáticas, especialmente cuando existe el riesgo de tormentas eléctricas.** Esto disminuye el riesgo de ser alcanzado por un rayo.
- **Siempre use las dos manos cuando opere la sierra de poste.** Sostenga la sierra de poste con ambas manos para evitar la pérdida de control.
- **Siempre use protección para la cabeza cuando opere la sierra de poste arriba de la cabeza.** La caída de escombros puede provocar lesiones personales graves.

REGLAS DE SEGURIDAD ESPECÍFICAS



-  **ADVERTENCIA:** Algún polvo contiene químicos conocidos por el Estado de California que causan cáncer, defectos de nacimiento u otros daños reproductivos. Algunos ejemplos de estos químicos son:
 - compuestos en fertilizantes,
 - compuestos en insecticidas, herbicidas y pesticidas,
 - arsénico y cromo a partir de madera tratada químicamente.

Para reducir su exposición a estos químicos, use equipo de seguridad aprobado, tal como máscaras de polvo que estén diseñadas específicamente para filtrar partículas microscópicas.
- **Evite el contacto prolongado con el polvo a partir de lijado, aserrado, pulido, perforación eléctricos y otras actividades de construcción. Use ropa de protección y lave las áreas expuestas con agua y jabón.** Permitir que el polvo entre en su boca, ojos, o que quede sobre la piel puede promover la absorción de químicos peligrosos.
-  **ADVERTENCIA:** El uso de esta herramienta puede generar y/o dispersar polvo, que puede causar lesiones respiratorias serias y permanentes u otras lesiones. Siempre use protección respiratoria aprobada por apropiada para la exposición de polvo. Dirija las partículas lejos de la cara y el cuerpo.
-  **PRECAUCIÓN:** Use protección auditiva personal adecuada durante el uso. Bajo algunas condiciones y duración de uso, el ruido de este producto puede contribuir con la pérdida auditiva.

Antes de operar la sierra de poste

- **Para una operación segura, lea y comprenda todas las instrucciones antes de usar la sierra de poste.** Siga todas las instrucciones de seguridad. La falla en seguir todas las instrucciones de seguridad indicadas a continuación puede ocasionar lesiones personales graves.
- **Observe lo que está haciendo.** Utilice el sentido común. No opere la sierra de poste cuando esté cansado.
- **Use la sierra de poste para cortar ramas de árbol únicamente.** No use la sierra de poste para fines no pretendidos. No la use para cortar otros artículos.
- **Sólo adultos bien capacitados deben operar la sierra de poste.** Nunca permita que los niños lo operen.
- **No permita que niños o personas sin capacitación usen esta unidad.**
- Use el siguiente equipo de seguridad cuando opere la sierra de poste:
 - guantes resistentes
 - calzado de seguridad con punta de acero con suelas anti-derrapantes
 - gafas de seguridad, goggles o máscara facial
 - casco de seguridad
 - audífonos o tapones para oídos
 - máscara de cara o polvo (si trabaja en áreas polvorientas)
- **Use pantalones largos pesados y botas.** No use ropa holgada, pantalones cortos, joyas de ningún tipo, ni esté descalzo.
- Asegure el cabello largo para que esté por encima del nivel de los hombros para evitar enredos en las partes móviles.
- Antes de cortar, siempre proporcione lo siguiente:
 - área de trabajo libre
 - colocación segura de los pies
 - camino de retiro planeado de ramas caídas
- Revise el árbol antes de cortar. Permita que las ramas caigan libremente al suelo.
- No use su sierra de poste para cortar retoños.

Mientras opera la sierra de poste

-  **PELIGRO: Para reducir el riesgo de descarga eléctrica, no la use en superficies húmedas.** No lo exponga a la lluvia. Almacene en interiores.
-  **PELIGRO: Evite el arranque inadvertido** – con el suministro de energía conectado, no lleve el aparato con el dedo en el interruptor. Asegúrese que el interruptor esté apagado cuando lo conecte al suministro de energía.
- Sostenga la herramienta usando sólo las superficies de sujeción designadas; la manija de poste principal y el poste.
- El poste de extensión se debe usar exclusivamente con la sierra de poste conectada. Sólo se debe usar el poste de extensión con la sierra de poste conectada. No use más de un poste de extensión. No use el poste de extensión con ningún otro accesorio.
- Manténgase alerta. Use el sentido común mientras opera la unidad.

- Mantenga el área de trabajo limpia. Las áreas desordenadas pueden provocar lesiones.
- Siempre desconecte el suministro de energía de la sierra de poste cuando termine de cortar o cuando deje la sierra desatendida.
- Mantenga a los niños, animales y transeúntes a una distancia de por lo menos 50 pies (15 m) de la sierra de poste. Sólo el usuario de la sierra de poste debe estar en el área de trabajo.
- No use la sierra de poste para cortar árboles.
- No sujete la cadena de sierra expuesta cuando levante o sostenga la sierra de poste.
- Mantenga el dedo fuera del gatillo hasta que esté listo para realizar el corte.
- Antes de arrancar la sierra de poste, asegúrese que la cadena no esté tocando nada.
- Mantenga todas las partes del cuerpo alejadas de la cadena cuando la sierra de poste esté funcionando.
- No fuerce la sierra de poste durante el corte. Aplique una ligera presión. Hará el trabajo mejor y con más seguridad en la velocidad para la que está diseñada.
- Transporte de la sierra de poste de un lugar a otro:
 - con el suministro de energía desconectado,
 - dedos retirados/alejados del gatillo,
 - sosteniendo el poste en el punto de equilibrio, y
 - con la barra guía y cadena en la parte posterior y con vaina conectada.
- No corte pequeños arbustos ni retoños con la sierra de poste. La materia delgada se puede atrapar en la cadena y ser azotada hacia usted. Esto también podría hacerle perder el equilibrio.
- No opere con poca luz.
- Mantenga una posición de los pies y equilibrio firmes. No se estire. Estirarse demasiado puede provocar la pérdida de equilibrio o la exposición a superficies calientes.
- Mantenga todas las partes de su cuerpo alejadas de cualquier parte móvil.
- No utilice, bajo ninguna circunstancia, ninguna conexión o accesorio en este producto, que no se haya provisto con el mismo, o identificado como apropiado para uso con este producto en este Manual de instrucciones.
- Revise la sierra de poste antes de cada uso y después de dejarla caer u otros impactos. Asegúrese que no haya defectos o daños significativos.

No opere la sierra de poste:

- bajo la influencia de alcohol, medicamentos o drogas.
- en lluvia o en áreas húmedas o mojadas.
- donde hayan líquidos o gases altamente inflamables presentes.
- si la sierra de poste está dañada, ajustada incorrectamente, o no ensamblada completamente y de forma segura.
- si el gatillo no enciende y apaga la sierra de poste. La cadena debe dejar de moverse cuando libera el gatillo. Pida que el interruptor defectuoso sea reemplazado por

un centro de servicio autorizado. Consulte **Accesorios en Mantenimiento**.

- si tiene prisa.
- mientras está en un árbol o en una escalera.
- mientras se encuentra en plataformas aéreas, cubos o plataformas.
- durante vientos fuertes o clima de tormenta.

REGLAS GENERALES DE SEGURIDAD



PELIGRO: Riesgo de descarga eléctrica. Lesiones graves o muerte por electrocución si se hace contacto con líneas eléctricas. Nunca use cerca de fuentes eléctricas, cables o líneas eléctricas.

ADVERTENCIA: Para una operación segura, lea y entienda el manual del propietario. Use protección facial (y/o anteojos de seguridad) y casco para protegerse contra la caída de escombros. Tenga siempre un área de trabajo despejada, una ruta de escape y esté consciente de la ubicación de la rama para evitar la caída de ramas y escombros. Mantenga a los transeúntes a 15 m de distancia cuando opere la sierra. Para reducir el riesgo de descarga eléctrica no use en superficies húmedas. No lo exponga a la lluvia. Almacene en interiores.

- Para protegerse de las ramas que caen, no se pare directamente debajo de la rama que se va a cortar. Esta unidad no debe mantenerse en un ángulo de más de 60° desde el nivel del suelo.
- Mantenga las manijas secas, limpias y sin aceite.
- Antes de encender la unidad, asegúrese que la cadena no esté en contacto con ningún objeto.
- Asegúrese que la cadena de corte se haya detenido antes de bajar la unidad.

Servicio

- El servicio de herramientas debe ser realizado sólo por personal de reparación calificado. El servicio o mantenimiento realizado por personal no calificado puede ocasionar lesiones. Consulte la sección **Mantenimiento** de este manual.
- Al dar servicio a una herramienta, utilice únicamente partes de repuesto idénticas. Siga las instrucciones en la sección **Mantenimiento** de este manual. El uso de partes no autorizadas o el incumplimiento de las instrucciones de mantenimiento pueden crear un riesgo de descarga eléctrica o lesiones.

Protección contra retroceso



ADVERTENCIA: El RETROCESO puede ocurrir cuando la punta o punta de la barra guía toca un objeto, o cuando la madera se cierra y atrapa la cadena de la sierra en el corte. El contacto de la punta en algunos casos puede causar una reacción inversa rapidísima, pateando la barra guía hacia arriba y hacia atrás hacia el operador. Si atrapa la cadena de la sierra a lo largo de la parte superior de la barra guía, puede empujar la barra guía rápidamente hacia atrás hacia el operador. Cualquiera de estas reacciones puede hacer que pierda

el control de la sierra, lo que podría ocasionar lesiones personales graves al usuario.



Se deben seguir las siguientes precauciones para minimizar el retroceso:

- Sostenga la sierra firmemente con ambas manos cuando la unidad esté funcionando. Use un agarre firme con los pulgares y dedos encerrando la manija de la cabeza de potencia de la sierra y la manija auxiliar. NO use el poste como una superficie de agarre.
- No se estire.
- Mantenga una base de apoyo y equilibrio adecuados en todo momento.
- No permita que la punta de la barra guía haga contacto con un tronco, rama, el suelo u otra obstrucción.
- No extienda la manija de la sierra de poste por encima de la altura del hombro.
- Use dispositivos tales como cadena de retroceso reducido, sistema de frenado de cadena y barras guía especiales que reduzcan los riesgos relacionados con el retroceso.
- Utilice únicamente barras y cadenas de repuesto especificadas por el fabricante o equivalentes.
- Nunca permita que la cadena en movimiento haga contacto con ningún objeto en la punta de la barra guía.
- Mantenga el área de trabajo libre de obstrucciones, como otros árboles, ramas, rocas, vallas, tocones, etc. Elimine o evite cualquier obstrucción que pueda sufrir la cadena de la sierra mientras corta un tronco o rama en particular.
- Mantenga su cadena de sierra afilada y tensada adecuadamente. Una cadena floja o sin filo puede incrementar la posibilidad de retroceso. Revise la tensión en intervalos regulares con el motor detenido y el suministro de energía retirado.
- Comience y continúe cortando sólo con la cadena moviéndose en velocidad completa. Si la cadena se mueve en una velocidad menor, existe una mayor probabilidad que ocurra retroceso.
- Corte una rama a la vez.
- Tenga mucha precaución cuando vuelva a entrar al corte anterior. Coloque topes con puntas en la madera y permita que la cadena alcance la velocidad completa antes de continuar con el corte.
- No intente cortes de caída o cortes de barroto.
- Observe respecto a ramas que cambien de posición u otras fuerzas que pudieran cerrar un corte y atrapar o caer en la cadena.

Características de seguridad de retroceso



ADVERTENCIA: Las siguientes características están incluidas en su sierra de poste para ayudar a reducir el riesgo de retroceso; sin embargo, tales características no eliminarán por completo esta peligrosa reacción. Como usuario de una sierra de poste, no confíe sólo en dispositivos de seguridad. Debe seguir todas las precauciones de seguridad, instrucciones y mantenimiento en este manual para ayudar a evitar el retroceso y otras fuerzas que pueden provocar lesiones graves.

- **Barra guía de retroceso reducido**, diseñada con una punta de radio pequeño que reduce el tamaño de la zona de peligro de retroceso en la punta de la barra. Se

ha demostrado que una barra guía de retroceso reducido reduce significativamente el número y la gravedad de los retrocesos cuando se prueba de acuerdo con los requisitos de seguridad para las sierras eléctricas de cadena.

- **Cadena de retroceso bajo**, diseñada con un calibre de profundidad contorneado y un eslabón de protección que desvía la fuerza de retroceso y permite que la madera ingrese gradualmente en el cortador. Una cadena de retroceso reducido es una cadena que cumple los requerimientos de desempeño de retroceso cuando se prueba en la muestra representativa de sierras de cadena.

Nombres y términos de sierra de poste

- **Rueda dentada de transmisión o rueda dentada** - La parte dentada que impulsa la cadena de la sierra.
- **Barra guía** - Una estructura sólida con rieles que soporta y guía la cadena de la sierra.
- **Vaina de barra guía** - Encerramiento instalado sobre la barra guía para evitar el contacto de los dientes cuando la sierra no está en uso.
- **Retroceso** - El movimiento hacia atrás o hacia arriba, o ambos, que ocurre cuando la cadena de la sierra cerca de la punta del área superior de la barra guía entra en contacto con cualquier objeto como un tronco o rama, o cuando la madera se cierra y atrapa la cadena de sierra en el corte.
- **Cadena de retroceso reducido** - Una cadena que cumple con los requisitos de desempeño de retroceso. (cuando se prueba en una muestra representativa de sierras de cadena).
- **Barra guía de retroceso reducido** - Una barra guía que ha demostrado reducir significativamente el retroceso.
- **Reemplazo de cadena de sierra** - Una cadena que cumple con los requisitos de desempeño de retroceso cuando se prueba con sierras de cadena específicas. Es posible que no cumpla con los requisitos de desempeño cuando se usa con otras sierras.
- **Cadena de sierra** - Un bucle de cadena que tiene dientes de corte, que corta la madera, y que es accionado por el motor y es soportado por la barra guía.
- **Amortiguador de picos (Pico)** - El diente o dientes puntiagudos para uso al podar para girar la sierra y mantener la posición durante el aserrado.
- **Interruptor** - Un dispositivo que cuando se opera completará o interrumpirá un circuito de alimentación eléctrica al motor de la sierra de cadena.
- **Interruptor de bloqueo** - Un tope móvil que evita el funcionamiento involuntario del interruptor hasta que se acciona manualmente.
- **Corte (Poda)** - Proceso de cortar ramas de un árbol.
- **Corte inferior** - Un corte hacia arriba desde la parte inferior de un tronco o rama. Esto se hace en posición de corte normal y corte con la parte superior de la barra de guía.

Almacenamiento

1. **Almacene en interiores.** El mejor lugar de almacenamiento es aquel que es fresco y seco, alejado de la luz solar directa, exceso de calor o frío y lejos del alcance de los niños.
2. **Siempre reduzca la tensión de la cadena nuevamente después de terminar el trabajo. La cadena se contrae mientras se enfría.** Si la tensión no se reduce, puede dañar la sierra.

Información de Seguridad Adicional



ADVERTENCIA: Nunca modifique la herramienta eléctrica o ninguna parte de ella. Podría resultar en daño o lesiones personales.



ADVERTENCIA: SIEMPRE use gafas de seguridad. Las gafas de uso diario NO son gafas de seguridad. También use una careta o máscara de polvo si la operación produce polvo. SIEMPRE USE EQUIPO DE SEGURIDAD CERTIFICADO:

- Protección para los ojos ANSI Z87.1 (CAN/CSA Z94.3),
- Protección auditiva ANSI S12.6 (S3.19),
- Protección respiratoria NIOSH/OSHA/MSHA.



ADVERTENCIA: Algún polvo contiene químicos conocidos por el Estado de California que causan cáncer, defectos de nacimiento u otros daños reproductivos. Algunos ejemplos de estos químicos son:

- compuestos en fertilizantes,
- compuestos en insecticidas, herbicidas y pesticidas,
- arsénico y cromo a partir de madera tratada químicamente.

Para reducir su exposición a estos químicos, use equipo de seguridad aprobado, tal como máscaras de polvo que estén diseñadas específicamente para filtrar partículas microscópicas.



ADVERTENCIA: El uso de esta herramienta puede generar y/o dispersar polvo, que puede causar lesiones respiratorias serias y permanentes u otras lesiones. Siempre use protección respiratoria aprobada por NIOSH/OSHA apropiada para la exposición de polvo. Dirija las partículas lejos de la cara y el cuerpo.



ADVERTENCIA: Siempre use protección auditiva personal adecuada que cumpla con ANSI S12.6 (S3.19) durante el uso. Bajo algunas condiciones y duración de uso, el ruido de este producto puede contribuir con la pérdida auditiva.



ATENCIÓN: Cuando no esté en uso, coloque la herramienta en su lado sobre una superficie estable donde no cause un peligro de tropiezo o caída. Algunas herramientas pueden quedar verticales pero se pueden voltear fácilmente.









- **Las ventilas de aire a menudo cubren las partes móviles y se deben evitar.** La ropa suelta, joyería, o cabello largo podrían quedar atrapados en las partes móviles.
- **Un cable de extensión debe tener un tamaño de cable adecuado (AWG o American Wire Gauge) por seguridad.** Mientras menor es el número de calibre del cable, mayor es la capacidad del cable, es decir, el calibre 16 tiene más capacidad que el calibre 18. Un cable de tamaño inferior causará una caída en el voltaje en línea que resulta en una pérdida de energía y sobrecalentamiento. Cuando use más de una extensión para completar la longitud total, asegúrese que cada extensión individual contenga al menos el tamaño mínimo de cable. La siguiente tabla muestra el tamaño correcto a usar dependiendo de la longitud del cable y la clasificación de amperes de la placa

de identificación. Si tiene duda, use el calibre más pesado siguiente. Cuanto menor sea el número de calibre, más pesado será el cable.

Calibre mínimo para juegos de cable

Voltios		Longitud total de cable en pies (metros)			
120 V		25 (7.6)	50 (15.2)	100 (30.5)	150 (45.7)
240 V		50 (15.2)	100 (30.5)	200 (61.0)	300 (91.4)
Clasificación de amperes		American Wire Gauge			
Mayor a	No mayor a				
0	6	18	16	16	14
6	10	18	16	14	12
10	12	16	16	14	12
12	16	14	12	No recomendado	

La etiqueta en su herramienta puede incluir los siguientes símbolos. Los símbolos y sus definiciones son los siguientes:

- BPM.....golpes por minuto .....use protección respiratoria
- V.....volts .....use protección para los ojos
- min.....minutos .....Construcción Clase II (aislamiento doble)
- == CD.....corriente directa .....use protección auditiva
- .../min.....por minuto .....lea toda la documentación
- RPM.....revoluciones por minuto .....evite mirar fijamente la luz
- A.....ampéres .....corriente alterna
- Hz.....hertz .....amperios hora
- W.....watts
- Wh.....Watt Horas
- Sjn.....sin carga velocidad
- n.....velocidad nominal
- .....símbolo de alerta de seguridad

Motor

Asegúrese de que la fuente de energía concuerde con lo que se indica en la placa. Un descenso en el voltaje de más del 10% producirá una pérdida de potencia y sobrecalentamiento. Todas las herramientas son probadas en fábrica; si esta herramienta no funciona, verifique el suministro eléctrico.

MONTAJE Y AJUSTES

 **ADVERTENCIA:** Para reducir el riesgo de lesiones personales, apague la unidad antes de realizar cualquier ajuste o retirar/instalar conexiones o accesorios. Una activación de arranque accidental puede causar lesiones.

Instalación de barra guía y cadena de sierra (Fig. A–F)

 **PRECAUCIÓN:** Cadena filosa. Siempre use guantes de protección cuando maneje la cadena. La cadena está afilada y puede cortarlo cuando no está funcionando.

 **ADVERTENCIA:** Cadena móvil filosa. Para evitar la operación accidental, desconecte la herramienta de la fuente de energía antes de realizar las siguientes operaciones. Si no lo hace, podría ocasionar lesiones personales graves.

Si la cadena de la sierra 5 y la barra guía 4 están empacadas por separado en la caja de cartón, la cadena se tiene que conectar a la barra, y ambas se deben conectar al cuerpo de la herramienta.

- Coloque la sierra sobre una superficie plana y firme.
- Gire la tuerca de bloqueo de la barra 7 en sentido contrario a las manecillas del reloj con la llave 34 incluida.
- Retire la cubierta de la rueda dentada 6, y la tuerca de bloqueo de la barra 7.
- Con guantes de protección, sujete la cadena de la sierra 5 y envuélvala alrededor de la barra guía 4, asegurándose que los dientes estén orientados en la dirección correcta (Fig. F).
- Asegúrese que la cadena esté correctamente colocada en la ranura alrededor de toda la barra guía.
- Coloque la cadena de sierra alrededor de la rueda dentada 35. Mientras alinea la ranura sobre la barra guía con el pasador de tensión de cadena 36, y el perno 37, sobre la base de la herramienta como se muestra en la Figura B.
- Una vez en su lugar, mantenga la barra inmóvil, vuelva a colocar la cubierta del piñón 6. Asegúrese que el orificio del perno de la perilla de bloqueo en la cubierta esté alineado con el perno 37, en el alojamiento principal.
- Instale la tuerca de bloqueo de la barra 7 y gire en sentido de las manecillas del reloj con la llave 34 incluida hasta que esté apretada, después afloje la tuerca una vuelta completa, de forma que la cadena de sierra se pueda tensar adecuadamente.
- Gire el tornillo de tensión de cadena 8 en sentido de las manecillas del reloj para incrementar la tensión como se muestra en la Fig. D. Asegúrese que la cadena de sierra 5 esté apretada alrededor de la barra guía 4. Apriete la tuerca de bloqueo de barra 7 hasta que esté apretada.
- Siga las instrucciones en la sección **Ajuste de tensión de cadena.**

Ajuste de tensión de la cadena (Fig. A–E)



NOTA: La tensión de la cadena de sierra debe ajustarse regularmente antes de cada uso.

- Con la sierra todavía sobre una superficie firme, verifique la tensión de la cadena de la sierra 5. La tensión es correcta cuando la cadena de la sierra regresa a su posición después de jalarse 1/8" (3 mm) desde la barra guía 4 con fuerza ligera del dedo medio y el pulgar como se muestra en la Fig.D. No debe haber "holgura" entre la barra guía y la cadena de la sierra en la parte inferior como se muestra en la Fig. E.
- Para ajustar la tensión de la cadena de sierra, afloje las tuercas de bloqueo de la barra 7.
- Gire el tornillo de tensión de la cadena 8 en la parte delantera del alojamiento usando el extremo de destornillador plano de la llave.

- Revise la tensión de la cadena de la sierra, ajuste si es necesario.
- No tense demasiado la cadena de sierra ya que esto provocará un desgaste excesivo y reducirá la vida útil de la barra guía y la cadena de sierra.
- Una vez que la tensión de la cadena de la sierra sea correcta, apriete la tuerca de bloqueo de la barra **7** hasta que esté apretada.
- Una cadena nueva se estira ligeramente durante las primeras horas de uso. Es importante revisar la tensión con frecuencia (después desconecte de la fuente de alimentación) durante las 2 primeras horas de uso.

Reemplazo de cadena de la sierra

(Fig. A– F)

-  **ADVERTENCIA:** Cadena móvil filosa. Para evitar la operación accidental, desconecte la herramienta de la fuente de energía antes de realizar las siguientes operaciones. Si no lo hace, podría ocasionar lesiones personales graves.
-  **PRECAUCIÓN:** Cadena filosa. Siempre use guantes de protección cuando maneje la cadena. La cadena está afilada y puede cortarlo cuando no está funcionando.
-  **PRECAUCIÓN:** La velocidad de la cadena de este producto es de 8 m/s. Sólo use cadenas clasificadas para más de 8 m/s.

- Coloque la sierra sobre una superficie plana y firme.
- Retire la cubierta de la rueda dentada **6** como se describe en la **sección** Instalación de barra guía y cadena de la sierra.
- Para retirar la cadena de la sierra **5**, gire el tornillo de tensión de la cadena **8** en la parte delantera del alojamiento con el destornillador plano de la llave. Girar el tornillo en sentido contrario a las manecillas del reloj permite que la barra guía **4** retroceda y reduzca la tensión en la cadena para que se pueda retirar.
- Usando guantes de protección, sujete la cadena de sierra y levante la cadena de sierra desgastada fuera de la ranura en la barra guía.
- Voltee la barra guía cada vez que reemplace la cadena para asegurar el desgaste uniforme.
- Coloque la nueva cadena en la ranura de la barra guía, asegurándose que los dientes de la sierra estén en la dirección correcta haciendo coincidir la flecha y la gráfica de la cadena de la sierra mostrada en la Fig. F.
- Siga las instrucciones para **Instalación de barra guía y la cadena de sierra**.

La cadena y la barra de repuesto están disponibles en su centro de servicio autorizado más cercano.

- Esta sierra de cadena requiere una cadena BDZCSC10 de 10" (254 mm) de reemplazo. Barra BDZCSB10 de 10 pulg. (254 mm) de reemplazo.

Cadena de sierra y lubricación de la barra guía (Fig. A)

Sistema de lubricación automática

Esta sierra de cadena está equipada con un sistema de lubricación automática que mantiene la cadena de la sierra

y la barra guía constantemente lubricadas. El indicador de nivel de aceite **17** muestra el nivel de aceite en la sierra de cadena. Si el nivel de aceite es menor a un cuarto de llenado, desconecte la herramienta de la fuente de energía y rellene con el tipo correcto de aceite. Siempre vacíe el tanque de aceite cuando termine de cortar.

NOTA: Use una barra de alta calidad y aceite de cadena para una lubricación adecuada de la cadena y la barra. Como un sustituto temporal, se puede usar un aceite de motor de peso SAE30 sin detergente. El uso de una barra de base vegetal y aceite de cadena se recomienda para podar árboles. El aceite mineral no se recomienda porque puede dañar los árboles. Nunca utilice aceite de desecho o aceite muy espeso. Estos pueden dañar su sierra de cadena.

Llenado del depósito de aceite

- Desatornille en sentido contrario a las manecillas del reloj y luego quite la tapa de aceite **16**. Llene el depósito con el aceite de barra y cadena recomendado hasta que el nivel de aceite haya alcanzado la parte superior del indicador de nivel de aceite **17**.
- Vuelva a colocar la tapa del aceite y apriétela en el sentido de las manecillas del reloj.
- Periódicamente, apague la sierra de cadena y verifique el indicador de nivel de aceite para asegurarse que la barra y la cadena estén correctamente lubricadas.

Conexión de cable de extensión (Fig. G, Y)

Un retenedor del cable de extensión está integrado en la manija del interruptor que evita que el cable se desconecte.

- Traslape el cable de energía flexible **12** con el cable de extensión y los dos cables y amarre los dos cables en un nudo como se muestra en la Fig. Y bajo **Reglas e Instrucciones de Seguridad: Cables de extensión**.
- Doble el cable de extensión varias pulgadas desde el extremo. Alimente el lazo a través de la ranura en la manija **14** y sobre el retenedor de cable **13** como se muestra en la Fig. G.
- Jale suavemente el cable para asegurarse que esté retenido firmemente en la manija.



Transporte de la sierra de cadena (Fig. H)

- Siempre apague la unidad, disconnect from the power source and cubra la barra guía **4** con la funda **9** cuando transporte la sierra.

OPERACIÓN DE SIERRA DE CADENA

-  **ADVERTENCIA:** Para reducir el riesgo de lesiones personales serias, apague la unidad y desconecte de la fuente de alimentación antes de realizar cualquier ajuste o retirar/instalar conexiones o accesorios. Un arranque accidental puede causar lesiones.

Colocación Adecuada de Manos (Fig. I)

-  **ADVERTENCIA:** Para reducir el riesgo de lesiones personales serias, **SIEMPRE** use la posición de las manos adecuada como se muestra.
-  **ADVERTENCIA:** Para reducir el riesgo de lesiones personales serias, **SIEMPRE** sostenga firmemente en anticipación de una reacción repentina.

La posición adecuada de las manos requiere la mano izquierda sobre la manija delantera **11**, con la mano derecha en la manija trasera **10**.

Operación de la sierra de cadena (Fig. A, I)

⚠️ ADVERTENCIA: Lea y entienda todas las instrucciones. La falla en seguir todas las instrucciones siguientes puede resultar en descarga eléctrica, incendio y/o lesiones personales serias.

- Proteja contra retrocesos que pueden provocar lesiones graves o la muerte. Consulte las Instrucciones de seguridad importantes **Protección contra retroceso, para evitar el riesgo de retroceso.**
- No se estire. No corte por encima de la altura del pecho. Asegúrese que su equilibrio sea firme. Mantenga los pies separados. Divida su peso de manera uniforme en ambos pies.
- Utilice un agarre firme con su mano izquierda en la manija delantera **11** y su mano derecha en la manija trasera **10** para que su cuerpo quede a la izquierda de la barra guía.
- No sostenga la sierra de cadena por la protección de mano delantera **3**. Mantenga el codo del brazo izquierdo apoyado de forma que el brazo izquierdo quede recto para resistir un retroceso.

⚠️ ADVERTENCIA: Nunca use un agarre con la mano cruzada (la mano izquierda en la manija trasera y la mano derecha en la manija delantera).

⚠️ ADVERTENCIA: Nunca permita que ninguna parte de su cuerpo esté en línea con la barra guía (4 cuando opere la sierra de cadena).

- Nunca opere mientras está en un árbol, en una posición incómoda o en una escalera u otra superficie inestable. Puede perder el control de la sierra y causar lesiones graves.
- Mantenga la sierra de cadena funcionando a toda velocidad durante todo el tiempo que esté cortando.
- Permita que la cadena corte por usted. Ejercer sólo una ligera presión. No presione la sierra de cadena al final del corte.

⚠️ ADVERTENCIA: Cuando no esté en uso, siempre tenga el freno de cadena (si está equipado) conectado, apague la unidad y desconecte de la fuente de alimentación.

INTERRUPTOR DE encendido/apagado (Fig. J)

Siempre asegure la posición de sus pies y sujete la herramienta firmemente con ambas manos con el pulgar y los dedos rodeando ambas manijas.

1. Para encender la unidad, presione hacia abajo sobre la palanca de bloqueo de apagado **2**, mostrada en la Fig. J, y apriete el interruptor de gatillo **1**. Una vez que la unidad esté en operación, puede liberar la palanca de bloqueo de apagado.

2. Para mantener la unidad en operación, debe continuar oprimiendo el gatillo. Para apagar la unidad, libere el gatillo.

NOTA: Si se aplica demasiada fuerza mientras realiza un corte, la sierra se apagará. Para volver a arrancar la sierra, debe liberar la palanca de bloqueo de apagado **2** y el interruptor de gatillo **1** antes que vuelva a arrancar la sierra. Comience su corte de nuevo, esta vez con menos fuerza. Permita que la sierra corte a su propio ritmo.

⚠️ ADVERTENCIA: Nunca intente bloquear un interruptor en la posición ON.

NOTA: Se recomienda el uso de un interruptor de circuito de falla a tierra (GFCI).

Técnicas comunes de corte

Tala

El proceso de talar un árbol. No tale árboles en condiciones de mucho viento.

⚠️ ADVERTENCIA: La tala puede provocar lesiones. Sólo se debe realizar por una persona capacitada.

- Se debe planear y despejar una ruta de escape según sea necesario antes de comenzar los cortes. La trayectoria de escape debe extenderse hacia atrás y en diagonal hacia la parte posterior de la línea de caída prevista como se muestra a continuación.

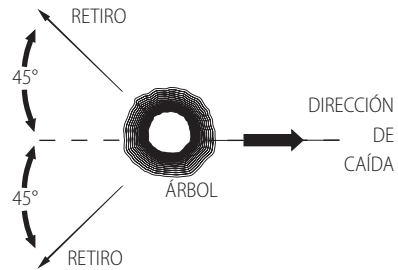

- Antes de comenzar la tala, considere la inclinación natural del árbol, la ubicación de las ramas más grandes y la dirección del viento para determinar en qué dirección caerá el árbol. Tenga a mano cuñas (madera, plástico o aluminio) y un mazo pesado. Elimine la suciedad, las piedras, la corteza suelta, clavos, grapas y alambres del árbol donde se van a realizar los cortes.
- **Corte de muescas** - Realice la muesca 1/3 del diámetro del árbol, perpendicular a la dirección de la caída. Realice primero el corte de muesca horizontal inferior. Esto ayudará a evitar pellizcar la cadena de la sierra o la barra guía cuando se realice el segundo corte de muesca como se muestra a continuación.
- **Tala de corte hacia atrás** - Realice el corte hacia atrás por lo menos 2" (51 mm) más alto que el corte de muesca horizontal. Mantenga el corte de tala paralelo al corte de muesca horizontal. Realice el corte de tala hacia atrás de forma que quede suficiente madera para actuar como bisagra. La madera de la bisagra evita que el árbol se tuerza y caiga en la dirección incorrecta. No corte a través de la bisagra como se muestra a continuación.
- A medida que el corte de tala se acerca a la bisagra, el árbol debería comenzar a caer. Si existe la posibilidad

de que el árbol no caiga en la dirección deseada o se balancee y adhiera a la cadena de la sierra, detenga el corte antes de que se complete el corte y use cuñas para abrir el corte y tirar el árbol a lo largo de la línea deseada de caída. Cuando el árbol comience a caer, retire la sierra de cadena del corte, pare el motor, baje la sierra de cadena, y use el camino de escape planificado. Esté alerta respecto a las ramas que caigan y observe su equilibrio.

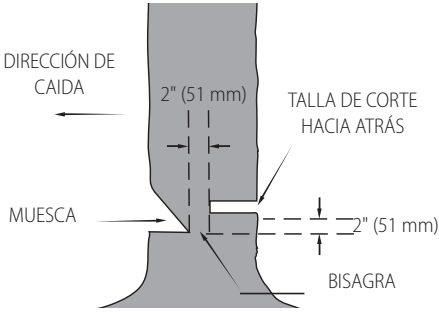

Corte de ramas

Retirar las ramas de un árbol caído. Al podar, deje las extremidades inferiores más grandes para soportar el tronco fuera del suelo. Retire las ramas pequeñas en un corte. Las ramas bajo tensión se deben cortar desde la parte inferior de la rama hacia la parte superior para evitar atascar la sierra de cadena como se muestra a continuación. Corte las ramas desde el lado opuesto manteniendo el tallo del árbol entre usted y la sierra. Nunca realice cortes con la sierra entre las piernas o sobre la extremidad a cortar.

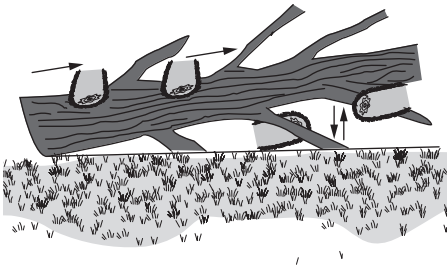

Derribo

ADVERTENCIA: *Recomiende que los usuarios primerizos practiquen el corte en un caballo de aserra.*

Cortando un árbol derribado o tronco en longitudes. Cómo debe cortar depende de cómo se soporta el tronco. Use un caballete de sierra siempre que sea posible como se muestra a continuación.

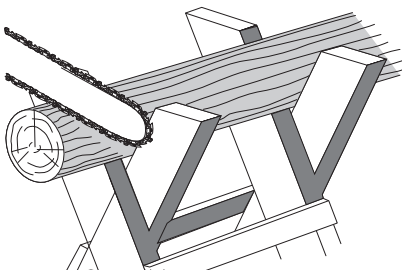

1. Siempre comience un corte con la cadena de sierra funcionando a toda velocidad.
2. Coloque la punta inferior **38** de la sierra de cadena detrás del área del corte inicial como se muestra a continuación.
3. Encienda la sierra de cadena, luego gire la cadena de sierra y la barra hacia abajo en el árbol, utilizando la punta como una bisagra.
4. Una vez que la sierra de cadena alcanza un ángulo de 45°, nivele la sierra de cadena nuevamente y repita los pasos hasta que el corte completamente.
5. Cuando el árbol esté apoyado a lo largo de toda su longitud, haga un corte desde la parte superior (sobre derribo), pero evite cortar la tierra ya que esto eliminará el filo de su sierra rápidamente.

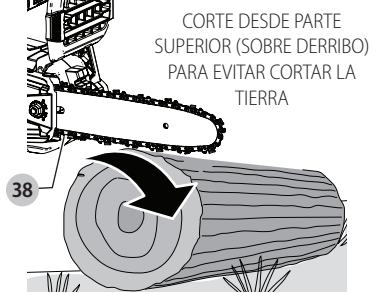

- Cuando se soporte en un extremo primero, corte 1/3 del diámetro de la parte inferior (debajo del derribo). Después realice el corte de acabado sobre el derribo para terminar con el primer corte como se muestra a continuación.

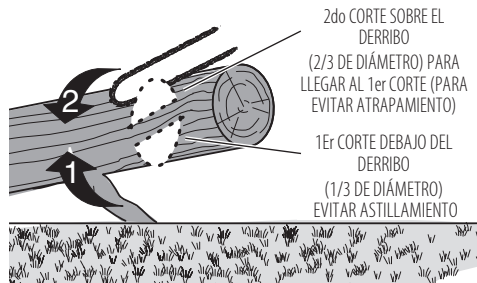

- Cuando se soporta en ambos extremos. Primero, corte 1/3 hacia abajo desde el borde superior. Luego realice el corte final debajo del derribo de los 2/3 inferiores para terminar con el primer corte como se muestra a continuación.



ENSAMBLE Y AJUSTES DE SIERRA DE POSTE

! **ADVERTENCIA:** Para reducir el riesgo de lesiones personales serias, apague la unidad y desconecte de la fuente de alimentación antes de realizar cualquier ajuste o retirar/instalar conexiones o accesorios. Un arranque accidental puede causar lesiones.

! **ADVERTENCIA:** Siempre ensamble completamente el ensamble del poste de extensión antes de conectar la sierra de cadena al ensamble del poste de extensión.

Unión de ensamble de extensión a ensamble de manija (Fig. K)

Los dos ensambles que componen el ensamble de poste de extensión están asegurados para garantizar un ensamble correcto. Si un ensamble no se sujeta suavemente a otro, no fuerce el ajuste.

Para unir el ensamble de manija al ensamble de la extensión:

1. Alinee la ranura **39** en el exterior del extremo del acoplamiento del ensamble de la manija **24** con la lengüeta **40** en el interior del extremo del acoplamiento del ensamble de extensión **26**, consulte la Fig. K. Presione las dos secciones completamente entre sí. Consulte la Fig. K.
2. Deslice la camisa roscada **27** en el ensamble de extensión hacia abajo lo más que pueda y gire la camisa en sentido de las manecillas del reloj hasta que se detenga y cubra completamente las roscas como se muestra en la Fig. K.

! **ADVERTENCIA:** Siempre verifique que la camisa esté completamente roscada y que las roscas ya no se puedan ver. Si no se enrosca la camisa por completo, los ensambles podrían desconectarse creando una situación peligrosa. Compruebe periódicamente las conexiones para asegurarse que no haya ninguna rosca visible.

Conexión de cable de extensión a sierra de poste (Fig. A, L)

Un retenedor de cable de extensión **21** está integrado en la manija del interruptor de la sierra de poste. Éste evita que el cable de extensión se desconecte.

1. Doble el cable de extensión e insértelo en la ranura **41** en el extremo del área de la manija como se muestra en la Fig. L.
2. Enganche el lazo formado al doblar el cable sobre el retenedor del cable **21**. Jale suavemente el cable para asegurarse que esté retenido firmemente en la manija.
3. Conecte el extremo del receptáculo del cable de extensión en el cable de energía **23** de la sierra de poste.
NOTA: Siempre mantenga el cable de extensión alejado del área de corte y coloque el cable de extensión de forma que no quede atrapado en ramas, y otro material, durante el corte.

Unión de sierra de cadena y ensamble de poste de extensión (Fig. A, M–P)

! **ADVERTENCIA:** Cuchilla móvil filosa. Para evitar una operación accidental, asegúrese que la unidad esté apagada y desconectada de la fuente de energía antes de realizar las siguientes operaciones. Si no lo hace, podría ocasionar lesiones personales graves.

! **ADVERTENCIA:** Siempre ensamble completamente el ensamble del poste de extensión antes de conectar la sierra de cadena al ensamble del poste de extensión.

La adición del ensamble de poste de extensión **18** a la sierra de cadena **42** crea una sierra de poste de aproximadamente 10' (3 m) de longitud.

1. Retire la placa de adaptador de sierra de poste **29** del adaptador de sierra de poste **28** girando la perilla de bloqueo **30** en sentido contrario a las manecillas del reloj. Consulte la Fig. M.
2. Alinee el adaptador de sierra de poste **28** en el interior de la manija de la sierra de cadena **10**. Consulte la Fig. N.
3. Coloque la placa de adaptador de sierra de poste **29** en el exterior de la manija de la sierra de cadena **10** y empuje las dos secciones completamente entre sí de forma que la manija de la sierra de cadena se conecte entre las dos. Consulte la Fig. O.
4. Asegure la placa de adaptador de sierra de poste **29** y el adaptador de sierra de poste **28** a la manija de la sierra de cadena **10** girando la perilla de bloqueo **30** en sentido de las manecillas del reloj hasta que esté apretado. Consulte la Fig. O.

! **ADVERTENCIA:** Verifique para asegurarse que la placa de adaptador esté completamente roscada y que la sierra de cadena esté completamente asegurada. Si no asegura por completo la placa de adaptador y el adaptador a la sierra de cadena, los ensambles podrían desconectarse creando una situación peligrosa. Compruebe periódicamente las conexiones para asegurarse que el ensamble esté completamente asegurado.

5. Conecte el extremo del receptáculo del cable de energía del adaptador de sierra de poste **33** en el cable de energía de la sierra de cadena **12** como se muestra en la Fig. P.

Ajuste de longitud de poste (Fig. Q, R)

! **ADVERTENCIA:** Siempre verifique para asegurarse que la palanca de ajuste del poste de extensión esté bloqueada completamente y que el poste de extensión no se mueva antes de usar o transportar la herramienta. No bloquear la palanca de ajuste de extensión de poste podría resultar en que el cabezal de la herramienta se mueva inesperadamente, creando una condición peligrosa. Verifique periódicamente la palanca de ajuste de la extensión para asegurar que esté completamente bloqueada.

1. Desbloquee la palanca de ajuste de poste de extensión **31** como se muestra en la Fig. Q.

- Con una mano sujetando firmemente el ensamble de extensión **26**, deslice el poste de extensión **32** hacia afuera con la otra mano como se muestra en la Fig. R. Esto revelará el poste de extensión **32**.
- NOTA: La herramienta se puede operar en cualquier extensión del poste de extensión**
- Una vez que se consiga la longitud de extensión deseada, bloquee la palanca de ajuste de extensión de poste **31** para asegurar el poste de extensión en su lugar. Asegúrese que el poste de extensión no se mueva antes del uso.

DESENSAMBLE

- ⚠ ADVERTENCIA:** Para reducir el riesgo de lesiones personales serias, apague la unidad y desconecte de la fuente de alimentación antes de realizar cualquier ajuste o retirar/instalar conexiones o accesorios. Un arranque accidental puede causar lesiones.

Desconexión de sierra de cadena y ensamble de poste de extensión

(Fig. M, N, P)

- ⚠ ADVERTENCIA:** Cuchilla móvil filosa. Para evitar una operación accidental, asegúrese que la unidad esté apagada y desconectada de la fuente de energía antes de realizar las siguientes operaciones. Si no lo hace, podría ocasionar lesiones personales graves.
- Apoye el ensamble de sierra de poste plano sobre el piso.
 - Desconecte el extremo del receptáculo del cable de energía del adaptador de sierra de poste **33** del cable de energía de la sierra de cadena **12** como se muestra en la Fig. P.
 - Retire la placa de adaptador de sierra de poste **29** del adaptador de sierra de poste **28** girando la perilla de bloqueo en sentido contrario a las manecillas del reloj. Consulte la Fig. M.
 - Retire la sierra de cadena **42**. Vuelva a ensamblar la placa de adaptador de sierra de poste **29** al adaptador de sierra de poste **28** para uso posterior. Consulte la Fig. M.

Desensamble de extensión de poste del ensamble de manija (Fig. K)

- Afloje la camisa roscada y después jale para desconectar las dos mitades.

OPERACIÓN DE SIERRA DE POSTE

- ⚠ ADVERTENCIA:** Para reducir el riesgo de lesiones personales serias, apague la unidad y desconecte de la fuente de alimentación antes de realizar cualquier ajuste o retirar/instalar conexiones o accesorios. Un arranque accidental puede causar lesiones.

Colocación adecuada de manos (Fig. S)

- ⚠ ADVERTENCIA:** Para reducir el riesgo de lesiones personales serias, **SIEMPRE** use la posición de las manos adecuada como se muestra.
- ⚠ ADVERTENCIA:** Para reducir el riesgo de lesiones personales serias, **SIEMPRE** sostenga firmemente en anticipación de una reacción repentina.

La posición de manos adecuada requiere una mano en la manija principal **22** y la otra sobre el poste **24**.

Operación de sierra de poste (Fig. A)

- ⚠ ADVERTENCIA:** Lea y entienda todas las instrucciones. La falla en seguir todas las instrucciones siguientes puede resultar en descarga eléctrica, incendio y/o lesiones personales serias.
- ⚠ PRECAUCIÓN:** Siempre reduzca la tensión de la cadena nuevamente después de terminar el trabajo. La cadena se contrae mientras se enfría. Si no se afloja, puede dañar la sierra de cadena.
- ⚠ PRECAUCIÓN:** No levante la sierra de poste más de 60 grados desde el nivel del suelo.

IMPORTANTE: Nunca opere una sierra de poste que esté dañada o mal ajustada o que no esté completamente ensamblada y segura. Asegúrese que la cadena de la sierra **5** deje de moverse cuando se suelta el interruptor de gatillo. Nunca ajuste la barra guía **4** o la cadena de la sierra cuando el motor esté en funcionamiento o la fuente de energía esté conectada.

Corte/Poda de sierra de poste



- ⚠ ADVERTENCIAS:**
- Nunca se pare directamente debajo de la rama que está cortando.** Siempre colóquese fuera del camino de escombros que caen.
 - Siempre use protección para la cabeza, los ojos, los pies y el cuerpo.** El uso de protección para el cuerpo ayuda a reducir el riesgo de lesiones al operar esta unidad.
 - Nunca se pare en una escalera u otro soporte inestable mientras usa la sierra de poste.** Siempre evite cualquier posición que pueda causarle perder el equilibrio y causar lesiones graves.
 - Mantenga a otras personas al menos a 50' (15 m) del área de trabajo.** Las distracciones pueden hacer que pierda el control.
 - Peligro de electrocución.** Para prevenir descargas, no opere dentro de 50' (15 m) de líneas eléctricas aéreas. Siempre revise el área circundante en busca de líneas eléctricas ocultas.
 - No extienda la manija del interruptor de la sierra de poste por encima de la altura del hombro.**

Interruptor de encendido/apagado (Fig. T)

Siempre asegure la posición de sus pies y sujete la sierra de poste firmemente con ambas manos con el pulgar y los dedos rodeando la manija.

1. Para encender la herramienta, presione el botón de bloqueo **20** con su pulgar y después oprima el interruptor de gatillo **19** con sus dedos como se muestra en la Fig. T. (Una vez que la herramienta esté en operación, puede liberar el botón de bloqueo.)
2. Para APAGAR la herramienta, libere el gatillo.

Poda con sierra de poste (Fig. A, S, U)

-  **ADVERTENCIA:** Deje que la herramienta funcione a su propio ritmo. No sobrecargue.
-  **ADVERTENCIA:** Cuando poda árboles: proteja contra retrocesos que pueden provocar lesiones graves o la muerte. Consulte **Protección contra retroceso**, para evitar el riesgo de retroceso. No se estire. Asegúrese que su equilibrio sea firme. Mantenga los pies separados. Divida su peso de manera uniforme en ambos pies.

1. Use ambas manos para sujetar la sierra de poste como se muestra en la Fig. S. Use un agarre firme. Los pulgares y los dedos deben envolverse alrededor de la manija y el poste de la sierra de poste.
2. Nunca opere mientras está en un árbol, en una posición incómoda o en una escalera u otra superficie inestable. Puede perder el control de la sierra de poste y causar lesiones graves.
3. Siga las instrucciones a continuación para cortar un árbol.
 - a. Asegúrese que la sierra de poste esté funcionando a toda velocidad antes de hacer un corte. Al comenzar un corte, coloque la cadena de sierra en movimiento **5** contra la rama. Mantenga la sierra de poste firmemente en su lugar para evitar posibles rebotes o que patine (movimiento lateral) de la sierra de poste.
 - b. Guíe la sierra de poste con una presión ligera. Realice el primer corte a 6" (152 mm) del tronco del árbol en la parte inferior de una rama. Use la parte superior de la barra guía **4** para realizar este corte. Corte 1/3 a través del diámetro de la rama. Después realice el corte de acabado desde la parte superior como se muestra en la Fig. U.



NOTA: Si intenta cortar ramas gruesas desde la parte inferior, la rama se puede cerrar y atrapar la cadena de la sierra en el corte. Si intenta cortar las ramas gruesas desde la parte superior, sin un corte inferior poco profundo, la rama se puede astillar. No fuerce la sierra de poste. El motor se sobrecargará y puede quemarse. Hará el trabajo mejor y con más seguridad en la velocidad para la que está diseñada.

- c. Retire la sierra de poste del corte mientras está funcionando a toda velocidad. Detenga la sierra de poste soltando el interruptor de gatillo **19**. Asegúrese que la cadena de sierra se haya detenido antes de bajar la sierra de poste.

MANTENIMIENTO

-  **ADVERTENCIA:** Para reducir el riesgo de lesiones personales, apague la unidad antes de realizar cualquier ajuste o retirar/instalar conexiones o accesorios. Una activación de arranque accidental puede causar lesiones.

Limpieza

-  **ADVERTENCIA:** Sople la suciedad y el polvo de todos los conductos de ventilación con aire seco, al menos una vez por semana. Para reducir el riesgo de lesiones, utilice siempre protección para los ojos aprobada ANSI Z87.1 al realizar esta tarea.
-  **ADVERTENCIA:** Nunca utilice solventes ni otros químicos abrasivos para limpiar las piezas no metálicas de la herramienta. Estos productos químicos pueden debilitar los materiales plásticos utilizados en estas piezas. Utilice un paño humedecido sólo con agua y jabón neutro. Nunca permita que penetre líquido dentro de la herramienta ni sumerja ninguna de las piezas en un líquido.

Cadena de sierra y barra guía

Después de cada pocas horas de uso, retire la tapa de la rueda dentada, la barra guía y la cadena y límpielas completamente con un cepillo de cerdas suaves. Asegúrese que el orificio de aceitado en la barra esté limpio de desechos. Al reemplazar cadenas sin filo con cadenas afiladas, es una buena práctica voltear la barra de la cadena de abajo hacia arriba.

Accesorios



-  **ADVERTENCIA:** Debido a que no se han probado con este producto otros accesorios que no sean los que ofrece BLACK+DECKER, el uso de dichos accesorios con esta herramienta podría ser peligroso. Para reducir el riesgo de lesiones, con este producto deben usarse sólo los accesorios recomendados por BLACK+DECKER.

Los accesorios que se recomiendan para utilizar con la herramienta están disponibles a un costo adicional en su distribuidor local o en un centro de mantenimiento autorizado. Si necesita ayuda para localizar algún accesorio, póngase en contacto con BLACK+DECKER, llame al 1-800-544-6986.

La cadena y la barra de repuesto están disponibles en su centro de servicio autorizado más cercano.

- Esta sierra de cadena requiere una cadena BDZCSC10 de 10" (254 mm) de reemplazo. Barra BDZCSB10 de 10 pulg. (254 mm) de reemplazo.

Afilado de cadena de sierra (Fig. V–X)

-  **PRECAUCIÓN:** Cadena filosa. Siempre use guantes de protección cuando maneje la cadena. La cadena está afilada y puede cortar lo cuando no está funcionando.
-  **ADVERTENCIA:** Cadena móvil filosa. Para evitar una operación accidental, asegúrese que la unidad esté apagada y desconectada de la fuente de energía antes de realizar las siguientes operaciones. Si no lo hace, podría ocasionar lesiones personales graves.

NOTA: Los cortadores perderán filo inmediatamente si tocan el suelo o un clavo durante el corte.

Para obtener el mejor rendimiento posible de su sierra de cadena, es importante mantener afilados los dientes de la cadena de sierra. Siga estos consejos útiles para el afilado adecuado de la cadena de sierra:

1. Para obtener los mejores resultados, use una lima de 4.5 mm y un soporte de lima o guía de lima para afilar su cadena de sierra. Esto garantizará que siempre obtenga los ángulos de afilado correctos.
2. Coloque el soporte de lima plano sobre la placa superior y el calibrador de profundidad del cortador.
3. Mantenga la línea correcta del ángulo de afilado de 30° de la placa superior **43** en su guía de afilado paralela a su cadena (afile a 60° de la cadena vista desde el costado) como se muestra a continuación.
4. Afíle los cortadores en un lado de la cadena primero. Lime desde el interior de cada cortador hacia el exterior. Luego gire la sierra y repita los procesos (2, 3, 4) para los cortadores en el otro lado de la cadena.
NOTA: Use una lima plana para afilar las partes superiores de los rastrillos (parte del eslabón de la cadena en frente del cortador) para que estén a aproximadamente a .025" (.635 mm) por debajo de las puntas de los cortadores, como se muestra a continuación.
5. Mantenga todas las longitudes del cortador iguales como se muestra a continuación.
6. Si hay daños en la superficie cromada de las placas superiores o placas laterales, lime hasta que se elimine dicho daño.

 **PRECAUCIÓN:** Después de limar, la cuchilla estará afilada, tenga especial cuidado durante este proceso.

NOTA: Cada vez que se afila la cadena, pierde algunas de las cualidades de retroceso bajo y se debe tener especial precaución. Se recomienda afilar una cadena de sierra no más de cuatro veces.

Reparaciones

 **ADVERTENCIA:** Para asegurar la **SEGURIDAD** y la **CONFIABILIDAD** del producto, las reparaciones, el mantenimiento y los ajustes (inclusive la inspección y el cambio de las escobillas, cuando proceda) deben ser realizados en un centro de mantenimiento en la fábrica BLACK+DECKER u en un centro de mantenimiento autorizado BLACK+DECKER. Utilice siempre piezas de repuesto idénticas.

Para reparación y servicio de sus herramientas eléctricas, favor de dirigirse al Centro de Servicio más cercano

CULIACAN, SIN

Bld. Emiliano Zapata 5400-1 Poniente Col. (667) 717 89 99
San Rafael

GUADALAJARA, JAL

Av. La Paz #1779 - Col. Americana Sector (33) 3825 6978
Juárez

MEXICO, D.F.

Eje Central Lázaro Cárdenas No. 18 - Local (55) 5588 9377
D, Col. Obrera

MERIDA, YUC

Calle 63 #459-A - Col. Centro (999) 928 5038

MONTERREY, N.L.

Av. Francisco I. Madero 831 Poniente - Col. (818) 375 23 13
Centro

PUEBLA, PUE

17 Norte #205 - Col. Centro (222) 246 3714

QUERETARO, QRO

Av. San Roque 274 - Col. San Gregorio (442) 2 17 63 14

SAN LUIS POTOSI, SLP

Av. Universidad 1525 - Col. San Luis (444) 814 2383

TORREON, COAH

Bld. Independencia, 96 Pte. - Col. Centro (871) 716 5265

VERACRUZ, VER

Prolongación Díaz Mirón #4280 - Col. (229) 921 7016
Remes

VILLAHERMOSA, TAB

Constitución 516-A - Col. Centro (993) 312 5111

PARA OTRAS LOCALIDADES:

**Si se encuentra en México, por favor llame al (55)
5326 7100**

**Si se encuentra en U.S., por favor llame al
1-800-544-6986**

Póliza de Garantía

IDENTIFICACIÓN DEL PRODUCTO:

Sello o firma del Distribuidor.

Nombre del producto: _____

Mod./Cat.: _____

Marca: _____

Núm. de serie: _____

(Datos para ser llenados por el distribuidor)

Fecha de compra y/o entrega del producto: _____

Nombre y domicilio del distribuidor donde se adquirió el producto: _____

Este producto está garantizado por un año a partir de la fecha de entrega, contra cualquier defecto en su funcionamiento, así como en materiales y mano de obra empleados para su fabricación. Nuestra garantía incluye la reparación o reposición del producto y/o componentes sin cargo alguno para el cliente, incluyendo mano de obra, así como los gastos de transportación razonablemente erogados derivados del cumplimiento de este certificado.

Para hacer efectiva esta garantía deberá presentar su herramienta y esta póliza sellada por el establecimiento comercial donde se adquirió el producto, de no contar con ésta, bastará la factura de compra.

Excepciones

Esta garantía no será válida en los siguientes casos:

- Cuando el producto se hubiese utilizado en condiciones distintas a las normales;
- Cuando el producto no hubiese sido operado de acuerdo con el instructivo de uso que se acompaña;
- Cuando el producto hubiese sido alterado o reparado por personas distintas a las enlistadas al final de este certificado.

Anexo encontrará una relación de sucursales de servicio de fábrica, centros de servicio autorizados y franquiciados en la República Mexicana, donde podrá hacer efectiva su garantía y adquirir partes, refacciones y accesorios originales.

Solamente para propósito de México:

Importado por: BLACK+DECKER Tool Co. S.A. de C.V.

Avenida Antonio Dovali Jaime, # 70 Torre B Piso 9

Colonia La Fe, Santa Fé

Código Postal : 01210 Delegación Alvaro Obregón

México D.F.

Tel. (52) 555-326-7100 R.F.C.: BDE810626-1W7

Registro en Línea

Gracias por su compra. Registre su producto ahora para:

- **SERVICIO EN GARANTÍA:** Si completa esta tarjeta, podrá obtener un servicio en garantía más eficiente, en caso de que exista un problema con su producto.
- **CONFIRMACIÓN DE PROPIEDAD:** En caso de una pérdida que cubra el seguro, como un incendio, una inundación o un robo, el registro de propiedad servirá como comprobante de compra.
- **PARA SU SEGURIDAD:** Si registra el producto, podremos comunicarnos con usted en el caso improbable que se deba enviar una notificación de seguridad conforme a la Federal Consumer Safety Act (Ley Federal de Seguridad de Productos para el Consumidor).
- Registro en línea en www.BlackandDecker.com/NewOwner.

GARANTÍA LIMITA DE DOS AÑOS

Black & Decker (EUA) Inc. garantiza que este producto está libre de defectos en material o mano de obra por un periodo de dos (2) años a partir de la fecha de compra, previendo que el producto se use en un ambiente doméstico. Esta garantía limitada no cubre fallas debidas a abuso, daño accidental o cuando se hayan realizado o intentado reparaciones por cualquier otra persona diferente a BLACK+DECKER y sus Centros de Servicio Autorizados. Un producto defectuoso que cumpla con las condiciones de la garantía establecidas en el presente se reemplazará o reparará sin cargo en cualquiera de dos maneras:

La primera, que resultará en intercambios únicamente, es devolver el producto al minorista en donde se compró (previendo que la tienda sea un minorista participante). Las devoluciones se deben realizar dentro del periodo de tiempo de la política de intercambios del minorista. Se puede requerir un comprobante de compra. Por favor revise con el minorista su política de devolución específica respecto a los límites de tiempo para devoluciones o intercambios. La segunda opción es llevar o enviar el producto (prepagado) a un Centro de Servicio propiedad o autorizado por BLACK+DECKER para reparación o reemplazo a opción de BLACK+DECKER. Se puede requerir un comprobante de compra. Los centros de servicio propiedad o autorizados por BLACK+DECKER se indican en línea en www.blackanddecker.com. Esta garantía no aplica a los accesorios. Esta garantía le da derechos legales específicos y puede tener otros derechos que varían de estado a estado o de una provincia a otra. Si tiene cualquier pregunta, póngase en contacto con el gerente de su Centro de Servicio BLACK+DECKER más cercano. Este producto no está diseñado para uso comercial, y de forma correspondiente, tal uso comercial de este producto anulará la garantía. Se renuncia a todas las demás garantías, expresas o implícitas, por medio del presente.

AMÉRICA LATINA: Esta garantía no aplica a productos vendidos en América Latina. Para productos vendidos en América Latina, revise la información de garantía específica contenida en el empaque, llame a la compañía local o consulte la página de Internet respecto a tal información.

Imported by: Black & Decker (U.S.) Inc.,
701 E. Joppa Rd.
Towson, MD 21286



BlackandDecker.com
(1-800-544-6986)

