

Instruction Manual

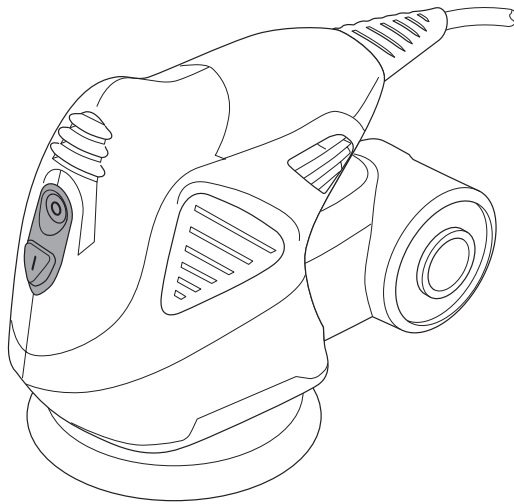

CYCLONE™ 4 IN 1 SANDER

Model 900.11684



⚠ WARNING:

Before using this product,
read this manual and follow
all its **Safety Rules** and
Operating Instructions.

- **Safety**
- **Operation**
- **Maintenance**
- **Parts List**
- **Español Pág. 11**

Sears, Roebuck and Co., Hoffman Estates, IL 60179 USA
www.sears.com/craftsman

4 IN 1 SANDER DIAGRAM

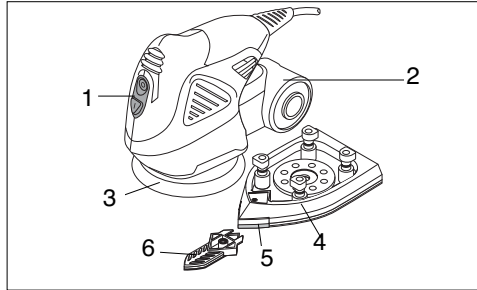

FEATURES

- | | |
|-----------------------------|-----------------------------|
| ① On/off switch | ④ Large detail sanding base |
| ② Dust canister | ⑤ Sanding base tip |
| ③ Random orbit sanding base | ⑥ Detail finger attachment |

CRAFTSMAN WARRANTY

ONE YEAR FULL WARRANTY ON CRAFTSMAN TOOL

If this Craftsman tool fails to give complete satisfaction within one year from date of purchase, RETURN IT TO ANY SEARS STORE OR OTHER CRAFTSMAN OUTLET IN THE UNITED STATES FOR FREE REPLACEMENT.

If this Craftsman tool is used for commercial or rental purposes, this warranty applies for only 90 days from the date of purchase.

This warranty gives you specific legal rights, and you may also have other rights which vary from state to state.

Sears, Roebuck and Co., Dept. 817WA, Hoffman Estates, IL 60179

GENERAL SAFETY RULES

⚠WARNING: Read all instructions.

Failure to follow all instructions listed below may result in electric shock, fire and/or serious injury. The term "power tool" in all of the warnings listed below refers to your mains-operated (corded) power tool or battery-operated (cordless) power tool.

SAVE THESE INSTRUCTIONS

1) WORK AREA SAFETY

- a) **Keep work area clean and well lit.** Cluttered or dark areas invite accidents.
- b) **Do not operate power tools in explosive atmospheres, such as in the presence of flammable liquids, gases or dust.** Power tools create sparks which may ignite the dust or fumes.
- c) **Keep children and bystanders away while operating a power tool.** Distractions can cause you to lose control.

2) ELECTRICAL SAFETY

- a) **Power tool plugs must match the outlet. Never modify the plug in any**

way. Do not use any adapter plugs with earthed (grounded) power tools. Unmodified plugs and matching outlets will reduce risk of electric shock

- b) **Avoid body contact with earthed or grounded surfaces such as pipes, radiators, ranges and refrigerators.** There is an increased risk of electric shock if your body is earthed or grounded.
- c) **Do not expose power tools to rain or wet conditions.** Water entering a power tool will increase the risk of electric shock
- d) **Do not abuse the cord. Never use the cord for carrying, pulling or unplugging the power tool. Keep cord away from heat, oil, sharp edges or moving parts.** Damaged or entangled cords increase the risk of electric shock. Replace or repair damaged cords. Make sure your extension cord is in good condition. Use only 3-wire extension cords that have 3-prong grounding-type plugs

and 3-pole receptacles that accept the tool's plug.

- e) **When operating a power tool outdoors, use an extension cord suitable for outdoor use.** Use of a cord suitable for outdoor use reduces the risk of electric shock. When using an extension cord, be sure to use one heavy enough to carry the current your product will draw. An undersized cord will cause a drop in line voltage resulting in loss of power and overheating. The following table shows the correct size to use depending on cord length and nameplate ampere rating. If in doubt, use the next heavier gage. The smaller the gage number, the heavier the cord.

Minimum Gage for Extension Cords (AWG) 120 VAC Tools				
Total Cord Length	0-25	26-50	51-100	105-150
Amp Rating	AWG	AWG	AWG	AWG
More than 0 Not More than 6	18	16	16	14
More than 6 Not More than 10	18	16	14	12
More than 10 Not more than 12	16	16	14	12
More than 12 Not more than 16	14	12	Not Recommended	

3) PERSONAL SAFETY

- a) **Stay alert, watch what you are doing and use common sense when operating a power tool. Do not use a power tool while you are tired or under the influence of drugs, alcohol or medication.** A moment of inattention while operating power tool may result in serious personal injury.
- b) **Use safety equipment. Always wear eye protection.** Safety equipment such as dust mask, non-skid safety shoes, hard hat, or hearing protection used for appropriate conditions will reduce personal injuries.
- c) **Avoid accidental starting. Ensure the switch is in the off-position before plugging in.** Carrying power tools with your finger on the switch or plugging in power tools that have the switch on invites accidents.
- d) **Remove any adjusting key or wrench before turning the power tool on.** A wrench or a key left attached to a rotating part of the power tool may result in personal injury.

- e) **Do not overreach. Keep proper footing and balance at all times.** This enables better control of the power tool in unexpected situations.
- f) **Dress properly. Do not wear loose clothing or jewelry. Keep your hair, clothing and gloves away from moving parts.** Loose clothes, jewelry or long hair can be caught in moving parts. Air vents often cover moving parts and should also be avoided.
- g) **If devices are provided for the connection of dust extraction and collection facilities, ensure these are connected and properly used.** Use of these devices can reduce dust-related hazards.

4) POWER TOOL USE AND CARE

- a) **Do not force the power tool. Use the correct power tool for your application.** The correct power tool will do the job better and safer at the rate for which it was designed.
- b) **Do not use the power tool if the switch does not turn it on and off.** Any power tool that cannot be controlled with the switch is dangerous and must be repaired.
- c) **Disconnect the plug from the power source and/or the battery pack from the power tool before making any adjustments, changing accessories, or storing power tools.** Such preventive safety measures reduce the risk of starting the power tool accidentally.
- d) **Store idle power tools out of the reach of children and do not allow persons unfamiliar with the power tool or these instructions to operate the power tool.** Power tools are dangerous in the hands of untrained users.
- e) **Maintain power tools. Check for misalignment or binding of moving parts, breakage of parts and any other condition that may affect the power tools operation. If damaged, have the power tool repaired before use.** Many accidents are caused by poorly maintained power tools.
- f) **Keep cutting tools sharp and clean.** Properly maintained cutting tools with sharp cutting edges are less likely to bind and are easier to control.
- g) **Use the power tool, accessories and tool bits etc., in accordance with these instructions and in the manner intended for the particular**

type of power tool, taking into account the working conditions and the work to be performed. Use of the power tool for operations different from those intended could result in a hazardous situation.

5) SERVICE

- a) **Have your power tool serviced by a qualified repair person using only identical replacement parts.** This will ensure that the safety of the power tool is maintained.
- b) **If the replacement of the supply cord is necessary,** this has to be done by the manufacturer or his agent in order to avoid a safety hazard.

⚠WARNING: Some dust created by power sanding, sawing, grinding, drilling, and other construction activities contains chemicals known to cause cancer, birth defects or other reproductive harm. Some examples of these chemicals are:

- lead from lead-based paints,
- crystalline silica from bricks and cement and other masonry products,
- arsenic and chromium from chemically-treated lumber (CCA).

Your risk from these exposures varies, depending on how often you do this type of work. To reduce your exposure to these chemicals: work in a well ventilated area, and work with approved safety equipment, such as those dust masks that are specially designed to filter out microscopic particles.

- **Avoid prolonged contact with dust from power sanding, sawing, grinding, drilling, and other construction activities. Wear protective clothing and wash exposed areas with soap and water.** Allowing dust to get into your mouth, eyes, or lay on the skin may promote absorption of harmful chemicals.

⚠WARNING: Use of this tool can generate and/or disburse dust, which may cause serious and permanent respiratory or other injury. Always use NIOSH/OSHA approved respiratory protection appropriate for the dust exposure. Direct particles away from face and body.

⚠CAUTION: Wear appropriate personal hearing protection during use. Under some conditions and duration of use, noise from this product may contribute to hearing loss.

The label on your tool may include the following symbols.

- V.....volts
- A.....amperes
- Hz.....hertz

- Wwatts
- minminutes
- ~alternating current
- ====direct current
- nono load speed
- ☐Class II Construction
- ⊕earthing terminal
- ⚠safety alert symbol
- .../min.....revolutions or reciprocation per minute

Motor

Be sure your power supply agrees with nameplate marking. 120 Volts AC only means your tool will operate on standard 60 Hz household power. Do not operate AC tools on DC. A rating of 120 volts AC/DC means that your tool will operate on standard 60 Hz AC or DC power. This information is printed on the nameplate. Lower voltage will cause loss of power and can result in over-heating. All Black & Decker tools are factory-tested; if this tool does not operate, check the power supply.

Sanding

Lead based Paint

Sanding of lead based paint is NOT RECOMMENDED due to the difficulty of controlling the contaminated dust. The greatest danger of lead poisoning is to children and pregnant women. Since it is difficult to identify whether or not a paint contains lead without a chemical analysis, we recommend the following precautions when sanding any paint:

Personal Safety

- No children or pregnant women should enter the work area where the paint sanding is being done until all clean up is completed.
- A dust mask or respirator should be worn by all persons entering the work area. The filter should be replaced daily or whenever the wearer has difficulty breathing.

NOTE: Only those dust masks suitable for working with lead paint dust and fumes should be used. Ordinary painting masks do not offer this protection. See your local hardware dealer for the proper (NIOSH approved) mask.

- NO EATING, DRINKING or SMOKING should be done in the work area to prevent ingesting contaminated paint particles. Workers should wash and clean up BEFORE eating, drinking or smoking. Articles of food, drink, or smoking should not be left in the work area where dust would settle on them.

Environmental Safety

- Paint should be removed in such a manner as to minimize the amount of dust generated.
- Areas where paint removal is occurring should be sealed with plastic sheeting of 4 mils thickness.
- Sanding should be done in a manner to reduce tracking of paint dust outside the work area.

Cleaning and Disposal

- All surfaces in the work area should be vacuumed and thoroughly cleaned daily for the duration of the sanding project. Vacuum filter bags should be changed frequently.
- Plastic drop cloths should be gathered up and disposed of along with any dust chips or other removal debris. They should be placed in sealed refuse receptacles and disposed of through regular trash pick-up procedures. During clean up, children and pregnant women should be kept away from the immediate work area.
- All toys, washable furniture and utensils used by children should be washed thoroughly before being used again.

Assembly

▲Warning: Before assembly, make sure that the tool is switched off and unplugged.

Random Orbit Sanding Base

With this sanding base, you can use the tool as a random orbit sander.

Fitting and removing the sanding base (fig. B)

- Place the sanding base (3) onto the spindle (10).
- Place the washer (7) onto the spindle.
- Insert the hex screw (8) into the screw hole in the spindle.
- Tighten the hex screw using the Hex key (9) supplied.
- To remove the sanding base, remove the hex screw (8) and washer (7).

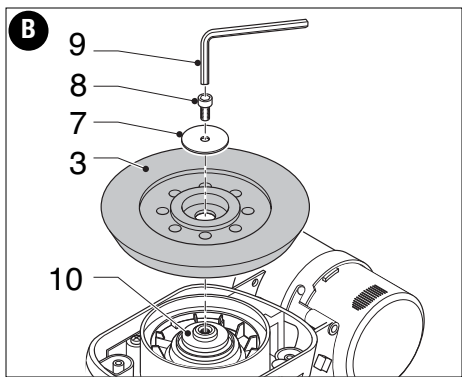

Fitting sanding sheets (fig. C)

- Hold the tool with the sanding base (3) facing upwards.
- Place the sanding sheet (11) onto the sanding base (3). The holes in the sheet do not need to line up with the holes in the base.

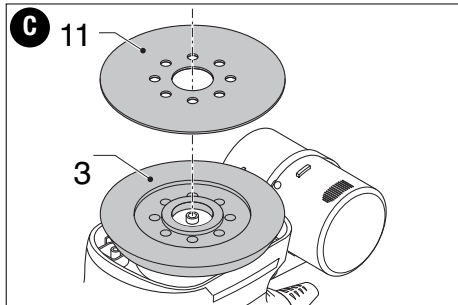

Large Detail Sanding Base

With this sanding base, you can use the tool as a detail sander, a finish sander or a flush finish sander.

Fitting and removing the sanding base (fig. D & E)

For detail sanding, the pointed end should face forward as in fig. D. For sanding large areas, the pointed end should face to the back as in fig. E.

- Place the sanding base (12) onto the spindle (10). Make sure that the legs of the base locate into the tool.
- Place the washer (7) onto the spindle.
- Insert the hex screw (8) into the screw hole in the spindle.
- Tighten the Hex screw using the Hex key (9) supplied.
- To remove the sanding base, remove the hex screw (8) and washer (7).

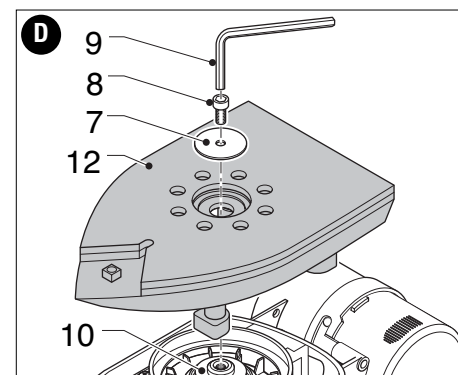

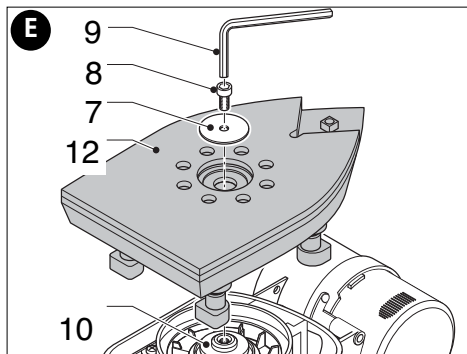

Fitting sanding sheets (fig. F)

- Detach the two diamond-shaped tips (13) from the sanding sheet (14).
- Hold the tool with the sanding base facing upwards.
- Place the sanding sheet (14) onto the sanding base, making sure that the holes in the sheet line up with the holes in the base.

The diamond-shaped tip (13) can be reversed and replaced when worn.

- When the front part of the tip is worn, detach it from the sheet, reverse it and press it onto the sanding base again.
- When the whole tip is worn, remove it from the sanding base and fit a new tip.

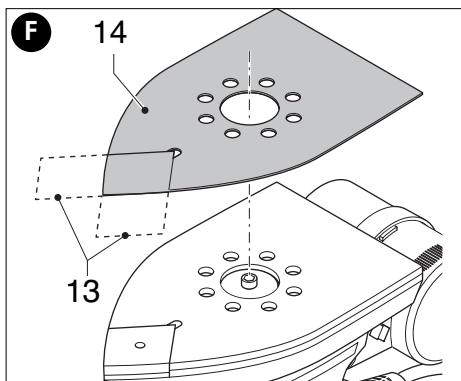

Tip of the sanding base (fig. G)

When the sanding base tip (5) or tip holder (16) is worn, it can be reversed or replaced.

- Remove the screw (15).
- Reverse or replace the worn part.
- Fit and tighten the screw.

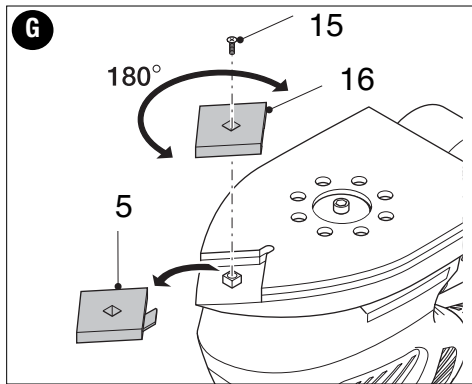

Finger attachment (fig. H)

The finger attachment is used for fine detail sanding.

- Remove the screw (15).
- Remove the diamond-shaped tip holder (5) from the sanding base.
- Fit the finger attachment (6) onto the sanding base.
- Fit and tighten the screw.
- Fit the finger sanding sheet (17) onto the finger attachment.

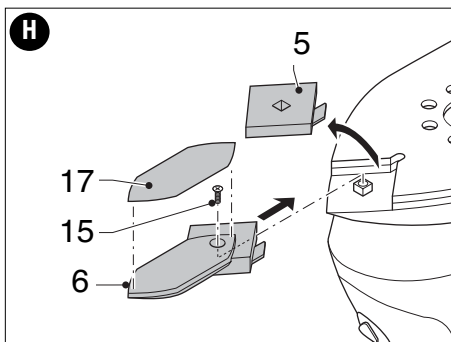

Operation

Let the tool work at its own pace. Do not overload.

Warning: Do not cover the ventilation slots when using the tool. Hold the tool as shown in fig. L & M. Make sure that the sanding base is flat on the workpiece.

Switching on and off (fig. I)

- To switch the tool on, set the on/off switch (1) to position I.
- To switch the tool off, set the on/off switch to position O.

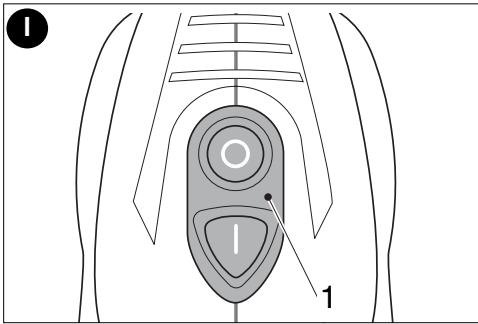

Automatic brake system (ABS)

This tool has an automatic brake system. When the tool is not on the work surface, this feature keeps the speed of the disc below the speed of the motor. When the tool is switched off, the disc will stop very quickly.

Dust Collection

⚠WARNING: Collected sanding dust from sanding surface coatings (polyurethane, linseed oil, etc.) can self-ignite in sander dust canister or elsewhere and cause fire. To reduce risk, empty canister frequently and strictly follow sander manual and coating manufacturer's instructions.

⚠CAUTION: When working on metal surfaces, do not use the dust canister or a vacuum cleaner because sparks are generated. Wear safety glasses and a dustmask. Due to the danger of fire, do not use your sander to sand magnesium surfaces. Do not use for wet sanding.

Emptying the dust canister (fig. J)

The dust canister should be emptied every 10 minutes of use.

- Remove the cover (18) by twisting it counterclockwise and pulling it straight off.
- Hold the sander with the filter (19) facing down and shake the canister to empty the contents. Shake the cover to empty the contents.
- Refit the cover (18) onto the dust canister, twisting it clockwise until it locks into place.

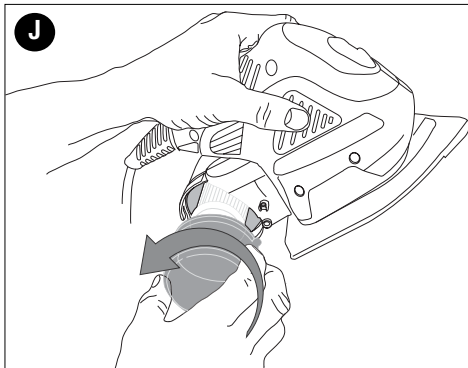

Cleaning the dust canister filter (fig. K)

The dust canister filter prevents dust and dirt from entering the motor housing. The filter is re-usable and should be cleaned regularly.

- Empty the dust canister (2) as described above.
- Pull the filter (19) off the dust canister.
- Shake off excess dust by tapping the filter into a wastebasket.

⚠Warning: Do not brush or use compressed air to clean the filter. Do not wash the inside of the filter.

- Replace the filter.
- Refit the cover.
- Refit the dust canister onto the tool.

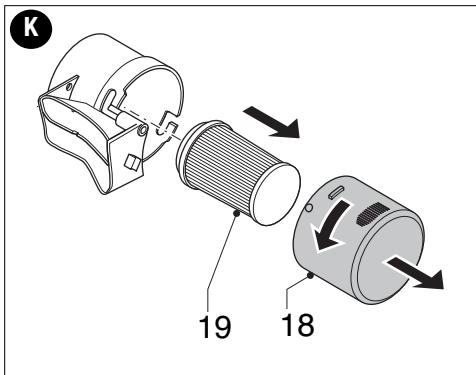

Hints for optimum use

- For user comfort, the tool can be operated with two hands or one (figs. L & M). Do not place your hands over the ventilation slots.
- Do not exert too much pressure on the tool.
- Regularly check the condition of the sanding sheet. Replace when necessary.
- Always sand with the grain of the wood.
- When sanding new layers of paint before applying another layer, use extra fine grit.
- On very uneven surfaces, or when removing layers of paint, start with a coarse grit. On other surfaces, start with a medium grit. In both cases, gradually change to a fine grit for a smooth finish.

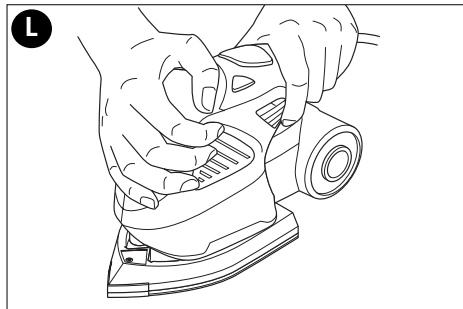

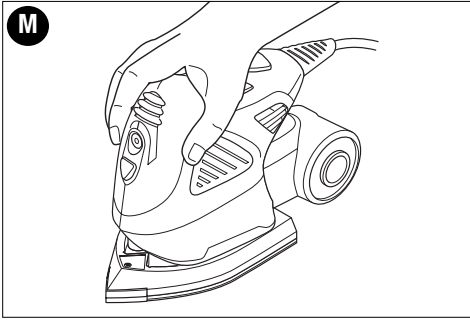

MAINTENANCE

Your tool has been designed to operate over a long period of time with a minimum of maintenance.

If the replacement of the supply cord is necessary, this has to be done by the manufacturer or his agent in order to avoid a safety hazard.

Continuous satisfactory operation depends upon proper tool care and regular cleaning.

- Clear the cooling vents and slots with a clean, dry paint brush.
- Clean the housing with a clean, damp cloth. Do not use solvents.

Accessories

Most recommended accessories for use with your tool are available at extra cost from your Craftsman outlet.

CAUTION: The use of any non-recommended accessory may be hazardous.

parts page and diagram

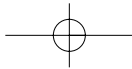
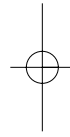
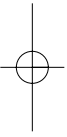



parts page and diagram



DIAGRAMA DE LA LIJADORA 4 EN 1



CARACTERÍSTICAS

- | | | | |
|------------------------------------|-----------------------|---------------------------------------|-----------------------------------|
| ❶ Interruptor de Encendido/Apagado | ❷ Depósito de aserrín | ❸ Base para lijar de órbita aleatoria | ❹ Base para lijar detalles finos |
| | | | ❺ Punta del cabezal lijador |
| | | | ❻ Dispositivo para detalles finos |

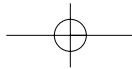
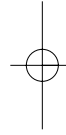
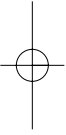
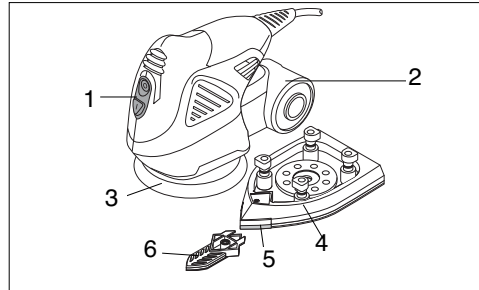
GARANTÍA DE CRAFTSMAN

UN AÑO DE GARANTÍA COMPLETA PARA LAS HERRAMIENTAS CRAFTSMAN

Si esta herramienta Craftsman no le brinda una satisfacción total dentro del año de la fecha de compra, DEVUÉLVALA A CUALQUIER TIENDA DE SEARS O A OTRO PUNTO DE VENTA DE CRAFTSMAN EN LOS ESTADOS UNIDOS PARA QUE SE LA CAMBIEN SIN CARGO.

Si esta herramienta Craftsman se utiliza con fines comerciales o de alquiler, esta garantía se aplica sólo durante 90 días a partir de la fecha de compra.

Esta garantía le concede derechos legales específicos; pueden existir otros derechos que varían según el estado.

SEARS, ROEBUCK AND CO., DEPT. 817WA, HOFFMAN ESTATES, IL 60179

NORMAS GENERALES DE SEGURIDAD

▲ADVERTENCIA: Lea todas las instrucciones. El incumplimiento de todas y cada una de las instrucciones enumeradas a continuación puede provocar descarga eléctrica, incendio o lesiones graves. El término "herramienta eléctrica" incluido en todas las advertencias enumeradas a continuación hace referencia a su herramienta eléctrica operada con corriente (cable eléctrico) o a su herramienta eléctrica operada con baterías (inalámbrica).

CONSERVE ESTAS INSTRUCCIONES

1) SEGURIDAD EN EL ÁREA DE TRABAJO

- Mantenga el área de trabajo limpia y bien iluminada. Las áreas abarrotadas y oscuras propician accidentes.
- No opere herramientas eléctricas en atmósferas explosivas, como ambientes donde se encuentran líquidos, gases o polvo

inflamables. Las herramientas eléctricas originan chispas que pueden encender el polvo o los vapores.

- Mantenga a los niños y espectadores alejados de la herramienta eléctrica en funcionamiento. Las distracciones pueden provocar la pérdida de control.

2) SEGURIDAD ELÉCTRICA

- Los enchufes de la herramienta eléctrica deben adaptarse al tomacorriente. Nunca modifique el enchufe de ninguna manera. No utilice ningún enchufe adaptador con herramientas eléctricas con conexión a tierra. Los enchufes no modificados y que se adaptan a los tomacorrientes reducirán el riesgo de descarga eléctrica.
- Evite el contacto corporal con superficies puestas a tierra, como por ejemplo tuberías, radiadores,

estufas y refrigeradores. Existe mayor riesgo de descarga eléctrica si su cuerpo está puesto a tierra.

- c) **No exponga las herramientas eléctricas a la lluvia o a condiciones de humedad.** Si le entra agua a la herramienta eléctrica, aumentará el riesgo de descarga eléctrica.
- d) **No maltrate el cable. Nunca utilice el cable para transportar, tirar o desenchufar la herramienta eléctrica.** Mantenga el cable lejos del calor, aceite, bordes filosos o piezas en movimiento. Los cables dañados o enredados aumentan el riesgo de descarga eléctrica. Repare o reemplace los cables dañados. Asegúrese de que el cable prolongador esté en buenas condiciones. Utilice solamente cables prolongadores de 3 conductores que tengan enchufes a tierra de 3 patas y receptáculos tripolares que se adapten al enchufe de la herramienta.
- e) **Al operar una herramienta eléctrica en el exterior, utilice un cable prolongador adecuado para tal uso.** Utilice un cable adecuado para uso en exteriores a fin de reducir el riesgo de descarga eléctrica. Cuando utilice un cable prolongador, asegúrese de que tenga la capacidad para conducir la corriente que su producto exige. Un cable de menor capacidad provocará una disminución en el voltaje de la línea que producirá pérdida de potencia y sobrecalentamiento. La siguiente tabla muestra la medida correcta que debe utilizar según la longitud del cable y la capacidad nominal en amperios indicada en la placa. En caso de duda, utilice el calibre inmediatamente superior. Cuanto menor es el número de calibre, más grueso es el cable.

Calibre mínimo para cables prolongadores (AWG) en herramientas de 120 VCA				
Longitud total del cable	0-25	26-50	51-100	105-150
Capacidad nominal en amperios	AWG	AWG	AWG	AWG
Más de 0	18	16	16	14
No más de 6				
Más de 6	18	16	14	12
No más de 10				
Más de 10	16	16	14	12
No más de 12				
Más de 12	14	12	No Recomendado	
No más de 16				

3) SEGURIDAD PERSONAL

- a) **Permanezca alerta, concéntrese en lo que está haciendo y utilice el sentido común cuando emplee una herramienta eléctrica. No utilice una herramienta eléctrica si está cansado, o bajo el efecto de drogas, alcohol o medicamentos.** Un momento de descuido mientras se opera una herramienta eléctrica podría provocar daños personales graves.
- b) **Use equipo de seguridad. Siempre utilice protección para los ojos.** El uso del equipo de seguridad, como las máscaras para polvo, el calzado de seguridad antideslizante, los cascos o la protección auditiva, en las condiciones adecuadas reducirá las lesiones personales.
- c) **Evite el encendido por accidente. Asegúrese de que el interruptor esté en la posición de apagado antes de enchufar la herramienta.** Transportar herramientas eléctricas con el dedo apoyado sobre el interruptor o enchufar herramientas eléctricas con el interruptor en posición de encendido puede propiciar accidentes.
- d) **Retire las clavijas de ajuste o llaves de tuercas antes de encender la herramienta eléctrica.** Una llave de tuercas o una clavija de ajuste que quede conectada a una pieza giratoria de la herramienta eléctrica puede provocar lesiones personales.
- e) **No se estire. Conserve el equilibrio adecuado y manténgase parado correctamente en todo momento.** Esto permite un mejor control de la herramienta eléctrica en situaciones inesperadas.
- f) **Use la vestimenta adecuada. No use ropas holgadas ni joyas. Mantenga el cabello, la ropa y los guantes alejados de las piezas en movimiento. Las ropas holgadas, las joyas o el cabello largo pueden quedar atrapados en las piezas móviles.** Los orificios de ventilación suelen cubrir piezas en movimiento, por lo que también se deben evitar.
- g) **Si se suministran dispositivos para la conexión de accesorios para la recolección y extracción de polvo, asegúrese de que estén conectados y se utilicen correctamente.** El uso de estos

dispositivos puede reducir los peligros relacionados con el polvo.

4) USO Y MANTENIMIENTO DE LA HERRAMIENTA ELÉCTRICA

- a) **No fuerce la herramienta eléctrica. Utilice la herramienta eléctrica correcta para el trabajo que realizará.** La herramienta eléctrica correcta hará el trabajo mejor y más seguro a la velocidad para la que fue diseñada.
- b) **No utilice la herramienta eléctrica si no puede encenderla o apagarla con el interruptor.** Toda herramienta eléctrica que no pueda ser controlada mediante el interruptor es peligrosa y debe repararse.
- c) **Desconecte el enchufe de la fuente de energía y/o el paquete de batería de la herramienta eléctrica antes de realizar ajustes, cambiar accesorios o almacenar herramientas eléctricas.** Estas medidas de seguridad preventivas reducen el riesgo de encender la herramienta eléctrica en forma accidental.
- d) **Guarde las herramientas eléctricas que no están en uso fuera del alcance de los niños y no permita que otras personas no familiarizadas con ella o con estas instrucciones operen la herramienta.** Las herramientas eléctricas son peligrosas en las manos de usuarios no entrenados.
- e) **Realice el mantenimiento de las herramientas eléctricas. Revise que no haya piezas en movimiento mal alineadas o trabadas, piezas rotas y toda otra situación que pueda afectar el funcionamiento de las herramientas eléctricas. Si encuentra daños, haga reparar la herramienta eléctrica antes de utilizarla.** Se producen muchos accidentes a causa de las herramientas eléctricas que carecen de un mantenimiento adecuado.
- f) **Mantenga las herramientas de corte afiladas y limpias.** Las herramientas de corte con mantenimiento adecuado y con los bordes de corte afilados son menos propensas a trabarse y son más fáciles de controlar.
- g) **Utilice la herramienta eléctrica, los accesorios y las brocas de la herramienta, etc. de acuerdo con**

estas instrucciones y de la forma prevista para el tipo de herramienta eléctrica en particular; además, tenga en cuenta las condiciones de trabajo y el trabajo que debe realizarse. El uso de la herramienta eléctrica para operaciones diferentes de aquéllas para las que fue diseñada podría originar una situación peligrosa.

5) MANTENIMIENTO

- a) **Solicite a una persona calificada en reparaciones que realice el mantenimiento de su herramienta eléctrica y utilice sólo piezas de repuesto idénticas.** Esto garantizará la seguridad de la herramienta eléctrica.
- b) **En caso de que sea necesario reemplazar el cable de alimentación,** deberá realizarlo el fabricante o su agente a fin de evitar un riesgo de seguridad.

▲ADVERTENCIA: Algunas partículas originadas al lijar, aserrar, amolar, taladrar y realizar otras actividades de construcción contienen productos químicos que producen cáncer, defectos de nacimiento y otros problemas reproductivos. Algunos ejemplos de estos productos químicos son:

- el plomo de las pinturas de base plomo;
- la sílice cristalina de ladrillos, cemento y otros productos de mampostería;
- el arsénico y el cromo de la madera con tratamiento químico (CCA).

El riesgo derivado de estas exposiciones varía según la frecuencia con la que se realice este tipo de trabajo. Para reducir la exposición a estos productos químicos: se recomienda trabajar en áreas bien ventiladas y usar equipos de seguridad aprobados, como las máscaras para polvo especialmente diseñadas para filtrar las partículas microscópicas.

- **Evite el contacto prolongado con las partículas de polvo originadas al lijar, aserrar, esmerilar, taladrar y realizar demás actividades de la construcción. Use indumentaria protectora y lave las áreas expuestas con agua y jabón.** Evite que el polvo entre en la boca, los ojos o se deposite en la piel, para impedir la absorción de productos químicos nocivos.

▲ADVERTENCIA: El uso de esta herramienta puede generar o dispersar partículas de polvo, que pueden causar

lesiones respiratorias permanentes y graves u otras lesiones. Use siempre protección respiratoria aprobada por NIOSH/OSHA (Instituto Nacional de Salud y Seguridad Ocupacional de EE.UU./Administración de la Salud y Seguridad Ocupacional de EE.UU.) apropiada para la exposición al polvo.

Aleje las partículas de la cara y el cuerpo.

▲ PRECAUCIÓN: Utilice la protección auditiva apropiada mientras usa la herramienta. En determinadas condiciones y según el período de uso, el ruido provocado por este producto puede originar pérdida de audición.

La etiqueta de su herramienta puede incluir los siguientes símbolos.

- V.....voltios
- A.....amperios
- Hz.....hertz
- Wvatios
- minminutos
- ~corriente alterna
- ====corriente directa
- n_ovelocidad sin carga
- ▣Construcción Clase II
- .../minrevoluciones u oscilaciones por minuto
- ⊕terminal a tierra
- ▲símbolo de alerta de seguridad

Motor

Asegúrese de que el suministro de energía concuerde con lo marcado en la placa. CA de 120 voltios solamente significa que su herramienta funcionará con la energía doméstica estándar de 60 Hz. No haga funcionar herramientas para corriente alterna (CA) con corriente directa (CD). Una capacidad nominal de 120 voltios CA/CD significa que su herramienta funcionará con energía estándar de 60 Hz CA o CD. Esta información está impresa en la placa. Un voltaje menor producirá pérdida de potencia y puede provocar sobrecalentamiento. Todas las herramientas Black & Decker se prueban en fábrica. Si esta herramienta no funciona, revise el suministro eléctrico.

Lijado de pintura de base plomo

NO SE RECOMIENDA lijar pintura de base plomo debido a la dificultad para controlar el polvo contaminado. El peligro

mayor de envenenamiento por plomo es para los niños y las mujeres embarazadas.

Como es difícil identificar si una pintura contiene o no plomo sin realizar análisis químicos, recomendamos tomar las siguientes precauciones al lijar cualquier pintura:

Seguridad personal

- Ningún niño o mujer embarazada debe ingresar al área de trabajo donde se lija la pintura hasta que se haya terminado la limpieza final.
- Todas las personas que ingresan al área de trabajo deben usar una máscara para polvo o una mascarilla de respiración. El filtro se debe cambiar diariamente o cada vez que el usuario tenga dificultad para respirar.

NOTA: Sólo se deben usar máscaras para polvo apropiadas para trabajar con polvo y vapores de pintura a base de plomo. Las máscaras comunes para pintar no ofrecen esta protección. Consulte a su comerciante local sobre la máscara apropiada (aprobada por NIOSH).

- **NO SE DEBE COMER, BEBER O FUMAR** en el área de trabajo para evitar ingerir partículas de pintura contaminada. Los trabajadores se deben lavar y limpiar ANTES de comer, beber o fumar. No se deben dejar artículos para comer, beber o fumar en el área de trabajo donde se podría depositar polvo sobre ellos.

Seguridad ambiental

- La pintura debe ser retirada de forma tal de reducir al mínimo la cantidad de polvo generado.
- Las áreas donde se realiza remoción de pintura deben estar selladas con hojas de plástico de 0,102 mm (4 milésimas de pulgada) de espesor.
- El lijado se debe realizar de manera de reducir los vestigios de polvo de pintura fuera del área de trabajo.

Limpieza y eliminación

- Todas las superficies del área de trabajo deben ser limpiadas cuidadosamente y repasadas con aspiradora todos los días mientras dure el proyecto de lijado. Se deben cambiar con frecuencia las bolsas de filtro de la aspiradora.
- Las telas plásticas del piso se deben recoger y eliminar junto con cualquier resto de polvo u otros residuos del lijado. Deben colocarse en recipientes de

desperdicios sellados y eliminarse por medio de los procedimientos normales de recolección de residuos. Durante la limpieza, los niños y las mujeres embarazadas deben mantenerse lejos del área de trabajo inmediata.

- Todos los juguetes, muebles lavables y utensilios utilizados por los niños deben ser lavados cuidadosamente antes de ser utilizados nuevamente.

Armado

⚠ADVERTENCIA: Antes de armar la herramienta, asegúrese de que el interruptor esté en la posición de apagado y que esté desenchufada.

Base para lijar de órbita aleatoria

Con esta base para lijar, puede utilizar la herramienta como una lijadora de órbita aleatoria.

Ajuste y retiro de la base para lijar (Fig. B)

- Coloque la base para lijar (3) en el eje (10).
- Coloque la arandela (7) en el eje.
- Inserte el tornillo hexagonal (8) en el orificio para tornillo en el eje.
- Ajuste el tornillo hexagonal con la llave hexagonal (9) proporcionada.
- Para retirar la base para lijar, retire el tornillo hexagonal (8) y la arandela (7).

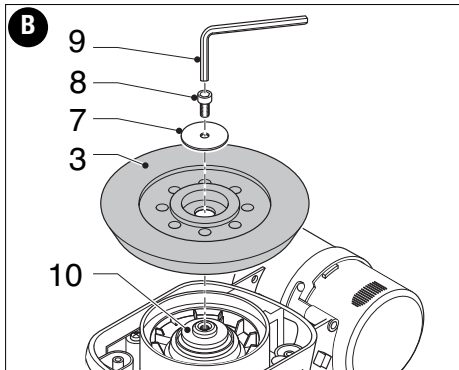

Ajuste de las hojas de lija (Fig. C)

- Sujete la herramienta con la base para lijar (3) hacia arriba.
- Coloque la hoja de lija (11) en la base para lijar (3). Los orificios en la hoja no deben alinearse con los orificios en la base.

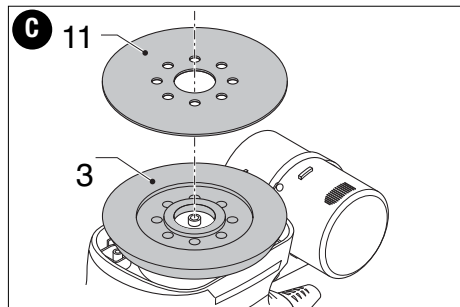

Base para lijar detalles finos

Con esta base para lijar, puede utilizar la herramienta como una lijadora para detalles finos, para acabado o para acabado al ras.

Ajuste y retiro de la base para lijar (Fig. D y E)

Para lijar detalles finos, el extremo de punta debe mirar hacia arriba como en la figura D. Para lijar áreas más grandes, el extremo de punta debe mirar la parte posterior como en la figura E.

- Coloque la base para lijar (12) en el eje (10). Asegúrese de que las patas de la base se ubiquen en la herramienta.
- Coloque la arandela (7) en el eje.
- Inserte el tornillo hexagonal (8) en el orificio para tornillo en el eje.
- Ajuste el tornillo hexagonal con la llave hexagonal (9) proporcionada.
- Para retirar la base para lijar, retire el tornillo hexagonal (8) y la arandela (7).

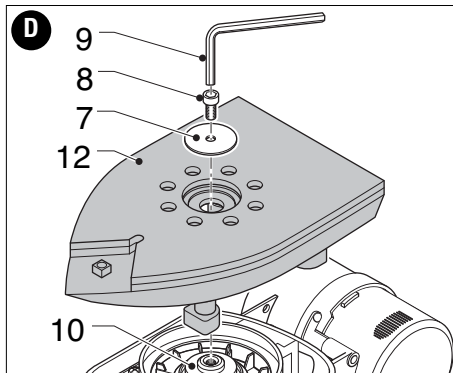

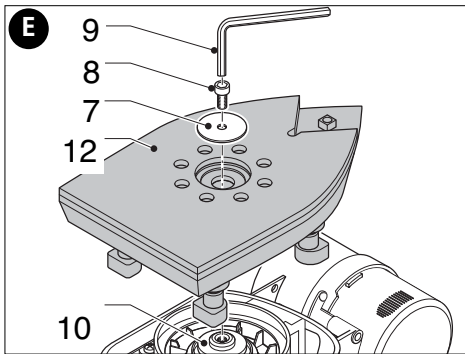

Ajuste de las hojas de lija (Fig. F)

- Retire las dos puntas romboidales (13) de la hoja de lija (14).
- Sostenga la herramienta con la base lijadora hacia arriba.
- Coloque la hoja de lija (14) sobre la base lijadora y asegúrese de que los agujeros en la hoja se alineen con los agujeros en la base.

La punta romboidal (13) se puede invertir y reemplazar cuando se gasta.

- Cuando la parte delantera de la punta se gasta, retírela de la hoja, inviértala y presiónela nuevamente sobre la base lijadora.
- Cuando toda la punta se haya desgastado, retírela de la base lijadora y coloque una punta nueva.

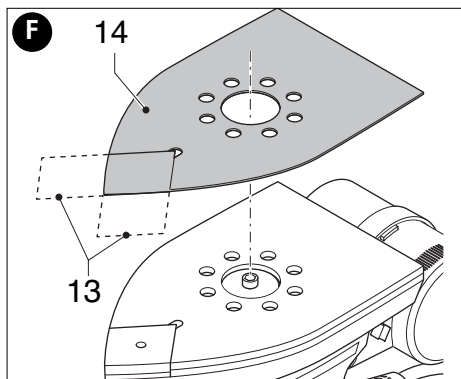

Punta de la base lijadora (Fig. G)

Cuando se gasta la punta de la base lijadora (5) o el sujetador de puntas (16), se puede invertir o reemplazar.

- Retire el tornillo (15).
- Invierta o reemplace la pieza gastada.
- Coloque y ajuste el tornillo.

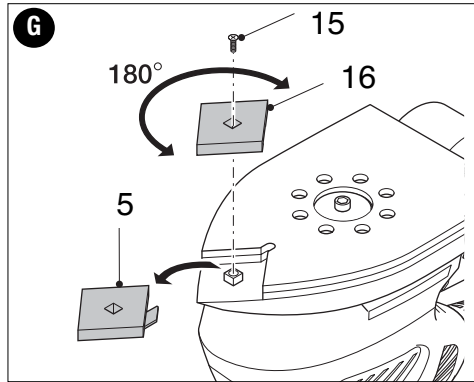

Dispositivo para detalles finos (Fig. H)

El dispositivo para detalles finos se usa para lijar detalles delicados.

- Retire el tornillo (15).
- Retire el soporte romboidal de la punta (5) de la base lijadora.
- Coloque el dispositivo para detalles finos (6) en la base para lijar.
- Coloque y ajuste el tornillo.
- Coloque la hoja de lija para detalles finos (17) en el dispositivo para detalles finos.

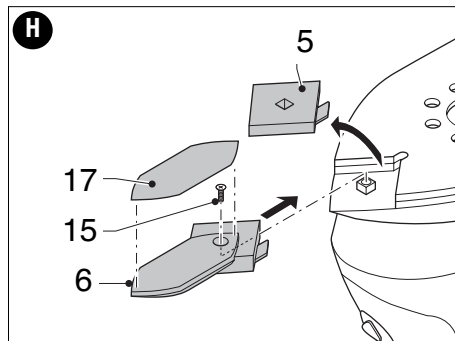

Operación

Permita que la herramienta trabaje a su propio ritmo. No la sobrecargue.

⚠ADVERTENCIA: No cubra las ranuras de ventilación cuando usa la herramienta. Sujete la herramienta como se muestra en las figuras L y M.

Asegúrese de que la base para lijar esté en posición horizontal sobre la pieza de trabajo.

Encendido y apagado (Fig. I)

- Para encender la herramienta, coloque el interruptor de encendido/apagado (1) en la posición I.

- Para apagar la herramienta, coloque el interruptor de encendido/apagado en la posición O.

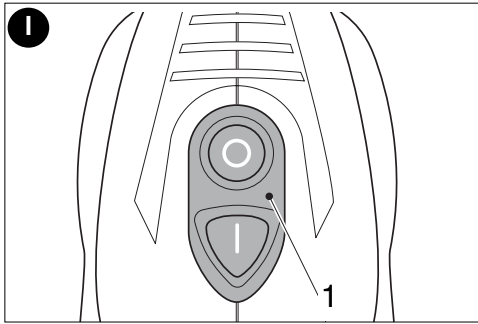

Sistema de freno automático (ABS)

Esta herramienta posee un sistema de freno automático. Cuando la herramienta no está apoyada sobre la superficie de trabajo, esta función conserva la velocidad del disco por debajo de la velocidad del motor. Cuando la herramienta se apague, el disco se detendrá muy rápidamente.

Recolección de aserrín

▲ADVERTENCIA: El polvo acumulado que se produce al lijar los revestimientos de las superficies (poliuretano, aceite de lino, etc.) puede iniciar una combustión espontánea dentro del depósito de aserrín de la lijadora o en algún otro lugar y ocasionar un incendio. Para reducir este riesgo, vacíe el depósito regularmente y siga estrictamente las instrucciones del manual de la lijadora y del fabricante del revestimiento.

▲PRECAUCIÓN: Al trabajar sobre superficies de metal, no utilice el depósito de aserrín ni una aspiradora debido a que se originan chispas. Utilice anteojos de seguridad y una máscara para polvo. Debido al riesgo de incendio, no utilice la lijadora para lijar superficies de magnesio. No utilice la herramienta para lijar superficies húmedas.

Vaciado del depósito de aserrín (Fig. J)

El depósito de aserrín debe vaciarse cada 10 minutos de uso.

- Retire la tapa (18) girándola en el sentido contrario a las agujas del reloj y tirándola hacia afuera.
- Sujete la lijadora con el filtro (19) hacia abajo y sacuda el depósito para vaciar

su contenido. Sacuda la tapa para vaciar el contenido.

- Vuelva a colocar la tapa (18) sobre el depósito de aserrín: gírela en el sentido de las agujas del reloj hasta que se ajuste en su lugar.

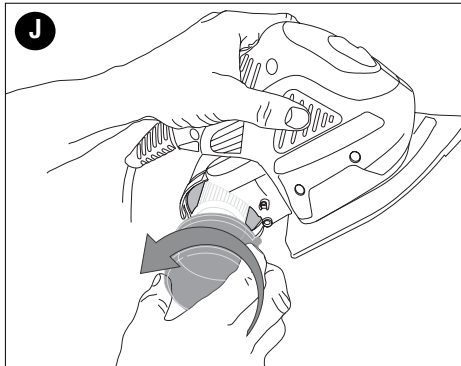

Limpieza del filtro del depósito de aserrín (Fig. K)

El filtro del depósito de aserrín evita que el polvo y la suciedad ingresen en la caja del motor. El filtro es reutilizable y debe limpiarse periódicamente.

- Vacíe el depósito de aserrín (2) como se describió anteriormente.
- Tire el filtro (19) hacia afuera del depósito de aserrín.
- Sacuda el exceso de polvo al golpear suavemente el filtro en un cesto.

▲ADVERTENCIA: No utilice un cepillo o aire comprimido para limpiar el filtro. No lave el interior del filtro.

- Reemplace el filtro.
- Vuelva a colocar la tapa.
- Vuelva a colocar el depósito de aserrín en la herramienta.

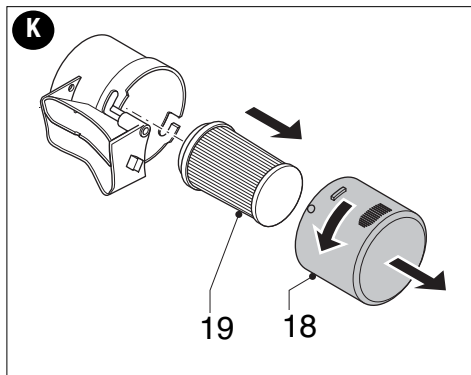

Consejos para un uso óptimo

- Para la comodidad del usuario, se puede utilizar la herramienta con una o ambas manos (**figuras L y M**). No coloque las manos sobre las ranuras de ventilación.
- No ejerza demasiada presión sobre la herramienta.
- Revise el estado del papel de lija periódicamente. Reemplácelo cuando sea necesario.
- Siempre lije con la veta de la madera.
- Cuando lije capas nuevas de pintura antes de aplicar otra capa, utilice grano extra fino.
- Sobre superficies muy disparejas o cuando retira capas de pintura, comience con un grano grueso. En otras superficies, comience con un grano mediano. En ambos casos, cambie gradualmente a un grano fino para un acabado liso.

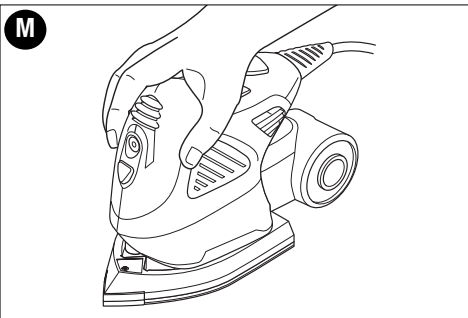
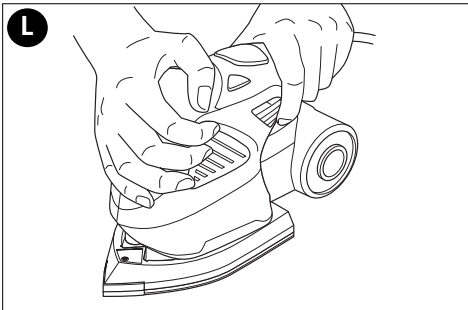

MANTENIMIENTO

Su herramienta ha sido diseñada para funcionar durante un largo período con un mínimo de mantenimiento.

En caso de que sea necesario reemplazar el cable de alimentación, deberá realizarlo el fabricante o su agente a fin de evitar un riesgo de seguridad.

El funcionamiento continuo satisfactorio depende del cuidado adecuado de la herramienta y de una limpieza periódica.

- Despeje los conductos y las ranuras de ventilación con un pincel limpio y seco.
- Limpie la caja con un paño húmedo y limpio. No utilice solventes.

Accesorios

La mayoría de los accesorios que se recomiendan para utilizar con su herramienta están disponibles a un costo adicional en el punto de venta de Craftsman.

⚠ PRECAUCIÓN: La utilización de cualquier accesorio no recomendado puede ser peligrosa.

ESPECIFICACIONES

Cargador:
INPUT: 120 V AC 60 HZ 3W
OUTPUT: 9VAC 100mA

Get it fixed, at your home or ours!

Your Home

For repair – **in your home** – of **all** major brand appliances, lawn and garden equipment, or heating and cooling systems, **no matter who made it, no matter who sold it!**

For the replacement parts, accessories and owner's manuals that you need to do-it-yourself.

For Sears professional installation of home appliances and items like garage door openers and water heaters.

1-800-4-MY-HOME[®] Anytime, day or night
(1-800-469-4663) (U.S.A. and Canada)
www.sears.com www.sears.ca

Our Home

For repair of carry-in products like vacuums, lawn equipment, and electronics, call or go on-line for the nearest

Sears Parts and Repair Center.

1-800-488-1222 Anytime, day or night (U.S.A. only)
www.sears.com

To purchase a protection agreement (U.S.A.) or maintenance agreement (Canada) on a product serviced by Sears:

1-800-827-6655 (U.S.A.) **1-800-361-6665** (Canada)

Para pedir servicio de reparación a domicilio, y para ordenar piezas:

1-888-SU-HOGAR[®]
(1-888-784-6427)

Au Canada pour service en français:

1-800-LE-FOYER^{MC}
(1-800-533-6937)
www.sears.ca



© Sears Brands, LLC

® Registered Trademark / TM Trademark / SM Service Mark of Sears Brands, LLC

® Marca Registrada / TM Marca de Fábrica / SM Marca de Servicio de Sears Brands, LLC

^{MC} Marque de commerce / ^{MD} Marque déposée de Sears Brands, LLC