

MANUAL DE INSTRUCCIONES

Cat. N° ST4550

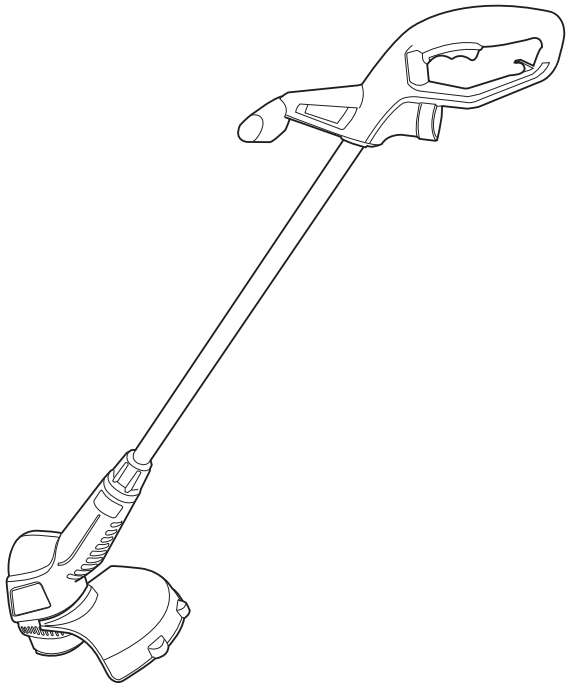

ADVERTENCIA: LEASE ESTE INSTRUCTIVO ANTES DE USAR EL PRODUCTO.
WARNING: READ INSTRUCTION MANUAL BEFORE USING PRODUCT.

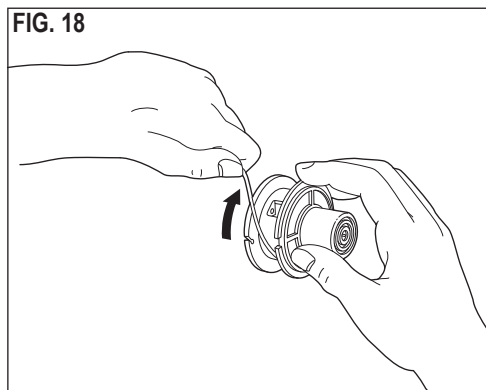
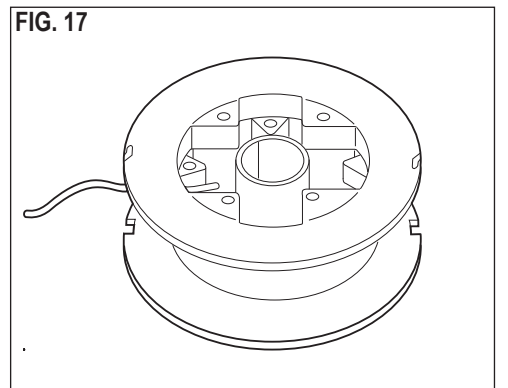
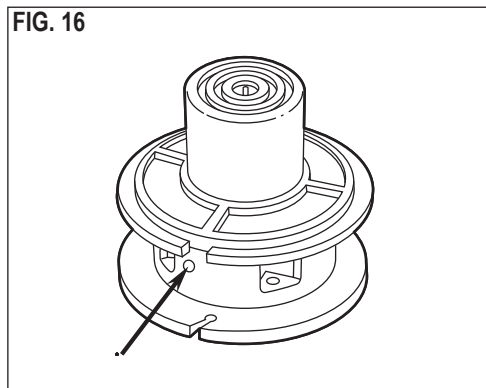
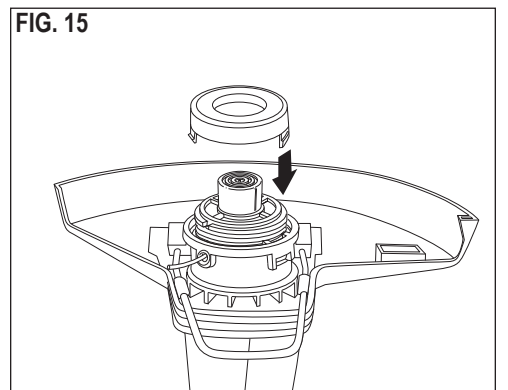
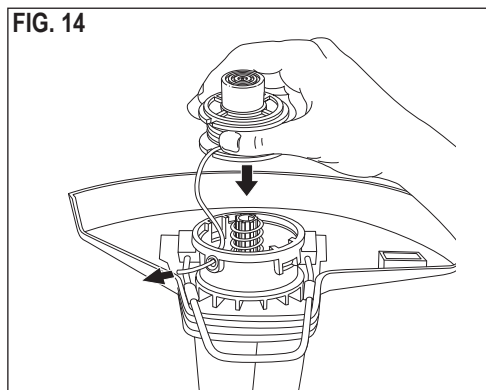
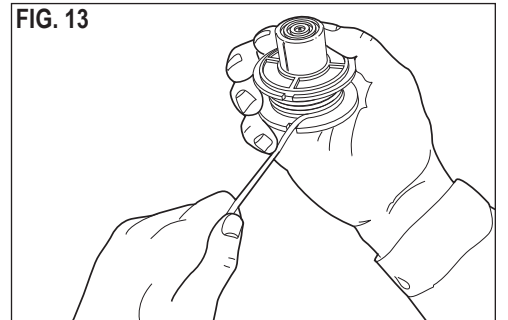
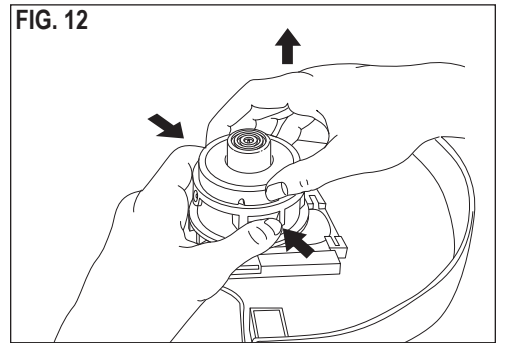
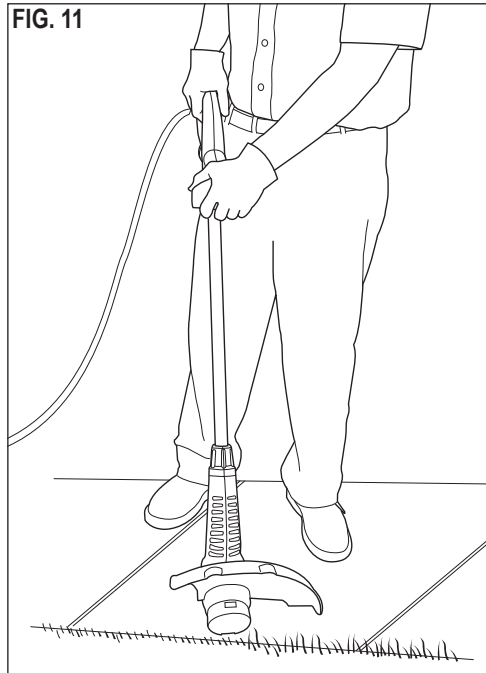
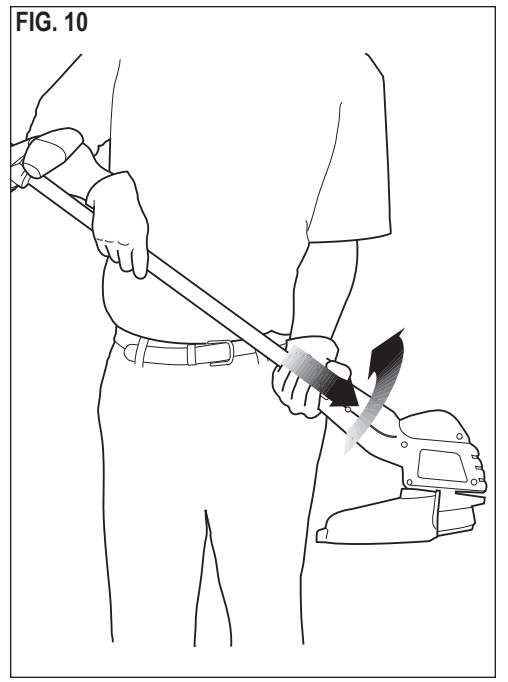
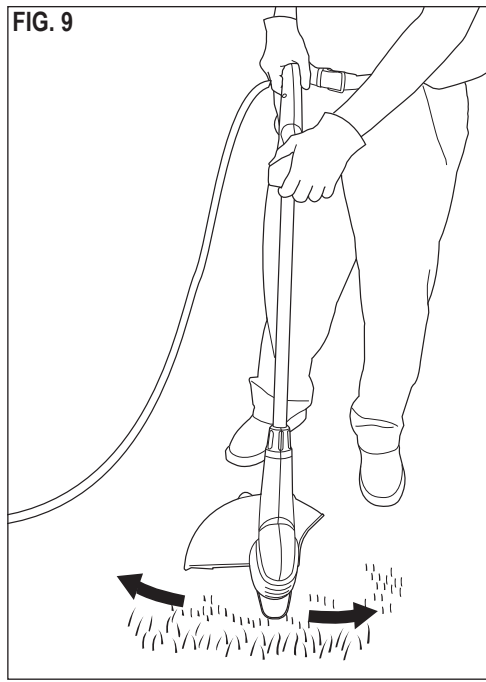
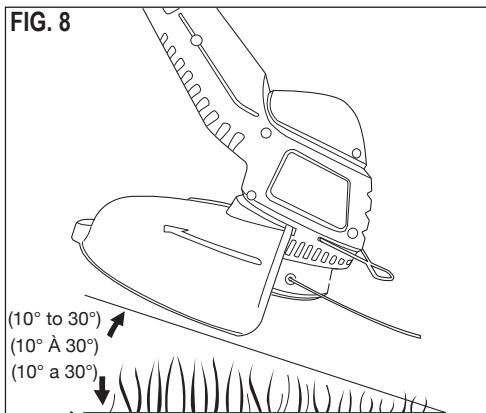
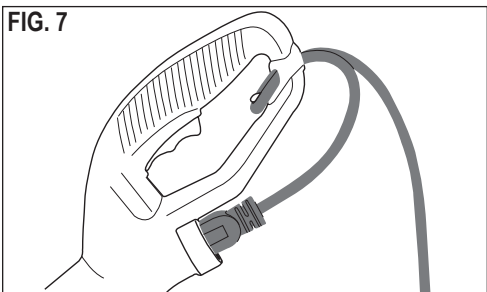
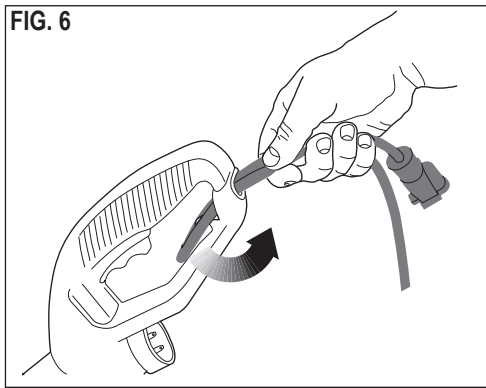
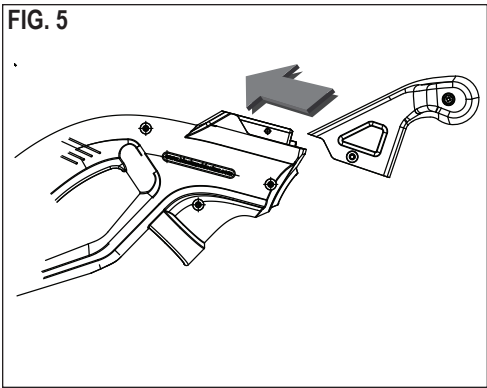
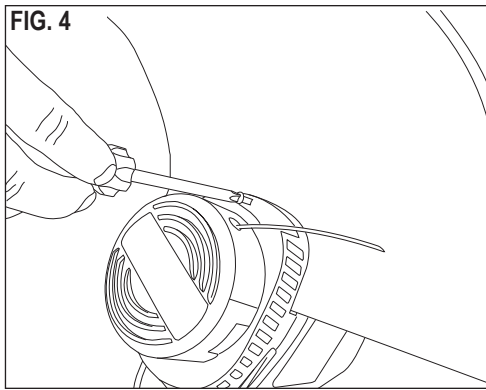
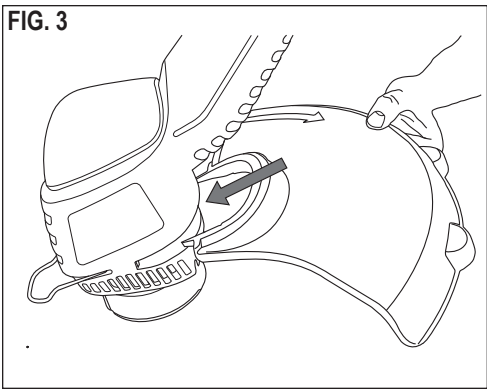
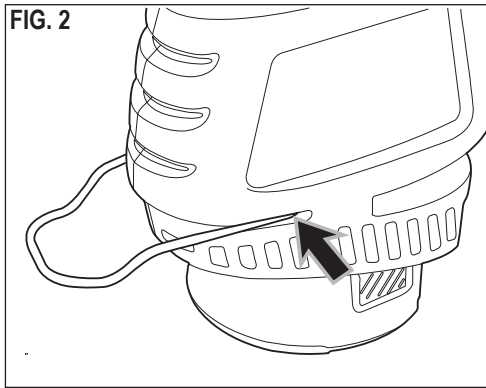
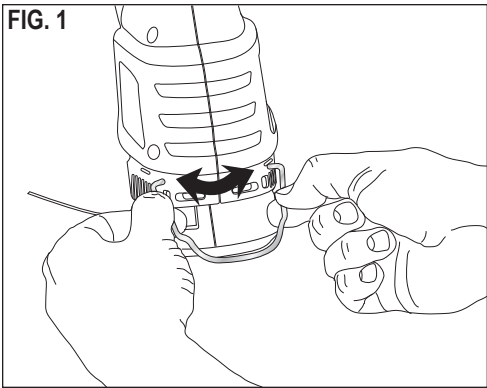

ESPAÑOL

CUERDA DE RECARGA

UTILICE SOLAMENTE CUERDA DE MONOFILAMENTO DE NAILON DE 1,65mm (0,065") DE DIÁMETRO.

Una cuerda más pesada sobrecargará el motor y provocará sobrecalentamiento. Puede conseguir esta cuerda a través de su distribuidor local o centro de mantenimiento autorizado.

No use línea de pesca ni otras cuerdas no recomendadas.

- Desenchufe el cable prolongador de la podadora.
- Para retirar la tapa de la bomba, tire mientras presiona las dos lengüetas en los costados de la bobina en los puntos que se muestran en la **fig. 12**.

NOTA: Probablemente necesite tirar de la tapa hacia arriba mientras presiona una lengüeta de liberación a la vez.
- Retire la cuerda de corte que esté rota, enrolle el resto de la cuerda de manera que quede ajustada y vuelva a insertar el carrete en la bobina como se indica a continuación.
 - Enrolle la cuerda en forma ajustada de manera que quede debajo de los bordes de las bridas del carrete. Si se extiende más allá de las bridas, la cuerda no encajará en la bobina.
 - Coloque el extremo suelto de la cuerda de corte a través del espacio en la brida del carrete, como se muestra en la **fig. 13**. (Cualquier espacio servirá pero trate de dejar 75 ó 100 mm [3" ó 4"] para trabajar).
 - Para insertar el extremo a través del orificio de la bobina, sujete la cuerda en el espacio y deslice el carrete en la bobina, como se muestra en la **fig. 14**. Asegúrese de que la cuerda esté en su lugar en la bobina. Si el carrete no se desliza fácilmente en la bobina, presione levemente y tire en forma recta de la cuerda de corte que sobresale a través del orificio.
- Una vez que el carrete encaja en la bobina, alinee las lengüetas de liberación de la cubierta con las ranuras de la bobina, como se muestra en la **fig.15**, y presione la cubierta en el lugar. Asegúrese de que los dos lengüetas de liberación estén bien trabadas.
- Para reemplazar la cuerda en el carrete, siga los siguientes pasos:
 - Localice en el carrete vacío uno de los dos orificios pequeños que se muestran en la **fig. 16**.
 - Introduzca el extremo de la cuerda en el orificio no más de 3mm (1/8") y comience a enrollar la cuerda alrededor del carrete (**fig. 17**). Asegúrese de enrollar la cuerda en la dirección de la flecha que muestra la **fig. 18**. No rellene el carrete en exceso. El carrete puede tener hasta 6m (20 pies) de cuerda.
 - Realice los **pasos 3 y 4** arriba.

REEMPLAZO DE LA CUERDA O DEL CARRETE

UTILICE SOLAMENTE CUERDA DE MONOFILAMENTO DE NAILON DE 1,65mm (0,065") DE DIÁMETRO.

Una cuerda más pesada sobrecargará el motor y provocará sobrecalentamiento. Puede conseguir esta cuerda a través de su distribuidor local o centro de mantenimiento autorizado.

OPCIÓN 1: CARRETE DE REPUESTO ACCESORIO

Utilice el carrete de repuesto de Black & Decker modelo N° AF-100. Deseche el carrete viejo.

OPCIÓN 2: REBOBINADO DEL CARRETE CON LA CUERDA DE PAQUETE

La cuerda de paquete para la podadora/bordeadora está disponible a un costo adicional en su distribuidor local o en el Centro de mantenimiento de Black & Decker. Para instalar la cuerda de paquete, siga los pasos a continuación.

(Use cuerdas REDONDAS de 1,651mm (0,065") de diámetro solamente).

MANTENIMIENTO

LIMPIEZA

Utilice únicamente jabón suave y un trapo húmedo para limpiar la herramienta. Nunca permita que se introduzcan líquidos en la herramienta; nunca sumerja ninguna parte de la herramienta en ningún líquido.

MANTENIMIENTO Y ALMACENAMIENTO

- Desconectar siempre la máquina de la alimentación de energía eléctrica (p.e. remover la ficha del toma de alimentación) antes de proceder a la limpieza o mantenimiento.
- Utilizar únicamente partes y accesorios recomendados por el fabricante.
- Inspeccionar y mantener la máquina regularmente. La máquina debe ser reparada únicamente por personal autorizado.
- Cuando no se use la máquina, almacenar en un lugar alejado del alcance de los niños.

⚠ **IMPORTANTE:** Para garantizar la **SEGURIDAD** y la **CONFIABILIDAD** del producto, la reparaciones, el mantenimiento y los ajustes deberán efectuarse en centros de servicio autorizado u otras organizaciones de servicio calificado, que utilicen siempre refacciones idénticas.

RECOMENDACIÓN

- El aparato debe ser alimentado por un interruptor diferencial de 30mA.

ACCESORIOS

Los accesorios que se recomiendan para la herramienta están disponibles en su distribuidor local o en el centro de mantenimiento autorizado.

⚠ **ADVERTENCIA:** El uso de accesorios no recomendados para utilizar con esta herramienta puede resultar peligroso.

INFORMACIÓN DE SERVICIO

Todos los Centros de servicio de Black & Decker cuentan con personal altamente capacitado dispuesto a brindar a todos los clientes un servicio eficiente y confiable en la reparación de herramientas eléctricas. Para mayor informacion acerca de nuestros centros de servicio autorizados y si necesita consejo técnico, reparaciones o piezas de repuesto originales de fábrica, comuníquese a su oficina local o visítenos en **www.BlackandDecker-la.com**

ESPECIFICACIONES

Tensión de alimentación:

| | |
|-----|----------------|
| AR | 220V ~ 50Hz |
| B2C | 220V ~ 50-60Hz |
| B3 | 120V ~ 60Hz |
| B2 | 220V ~ 60Hz |
| BR | 127V ~ 60Hz |

Potencia 400W

Velocidad n₀ 10000/min (rpm)

Solamente para propósito de Argentina:

Importado por: Black & Decker Argentina S.A.

Marcos Sastre 1998

Ricardo Rojas, Partido de Tigre

Buenos Aires, Argentina

CP: B1610CRJ

Tel.: (11) 4726-4400

Solamente para propósitos de CCA

Importado por: Black & Decker LLC

Calle Miguel Brostella Final

Edificio Milano I, Mezanine 5,6 y 7

El Dorado, Panama

Tel. 507-360.5700

Solamente para propósitos de Colombia

Importado por: Black & Decker de Colombia, S.A.

Carrera 85D # 51-65, Bodega 23

Complejo Logístico San Cayetano

Bogota - Colombia

Tel. 744-7100

Solamente para propósito de Chile:

Importado por: Black & Decker de Chile, S.A.

Av. Pdte. Eduardo Frei M. 6001-67 Conchalí

Santiago de Chile

Tel. (56-2) 687 1700

Solamente para propósito de México:

Importado por: Black & Decker S.A. de C.V.

Avenida Antonio Dovali Jaime

70 Torre B Piso 9

Colonia La Fé, Santa Fé

Delegación Álvaro Obregón

México D.F. 01210

Tel. (52) 555-326-7100

R.F.C.: BDE810626-1W7

Black & Decker del Perú S.A.

Av. Enrique Meiggs 227.

Pque. Industrial - Callao

Teléfono: (511) 614-4242

RUC 20266596805

Impreso en China

90600287

08/12/13