

BLACK+ DECKER™

BV25

Sopladora/Aspiradora Eléctrica
Aspirador/Soprador Elétrico
Electric Blower/Vacuum

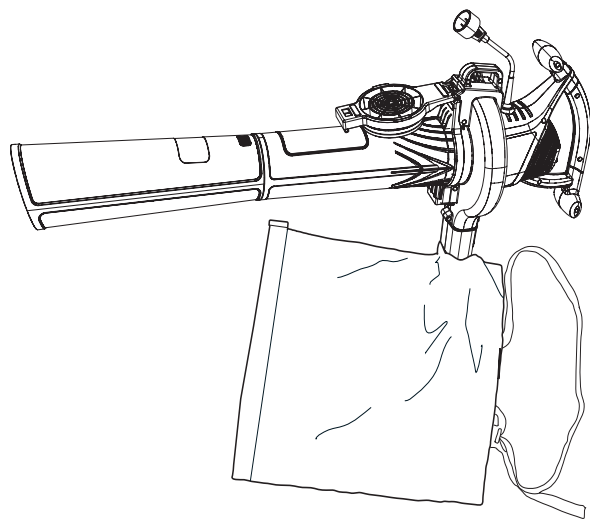
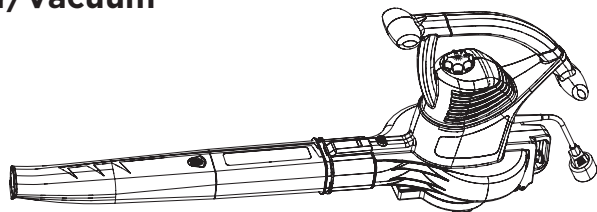

Español 4
Português 10
English 16

MANUAL DE INSTRUCCIONES MANUAL DE INSTRUÇÕES INSTRUCTION MANUAL

ADVERTENCIA: LEASE ESTE INSTRUCTIVO ANTES DE USAR EL PRODUCTO.
ADVERTÊNCIA: LEIA ESTAS INSTRUÇÕES ANTES DE USAR O PRODUTO.
WARNING: READ INSTRUCTION MANUAL BEFORE USING PRODUCT.

FIG. A

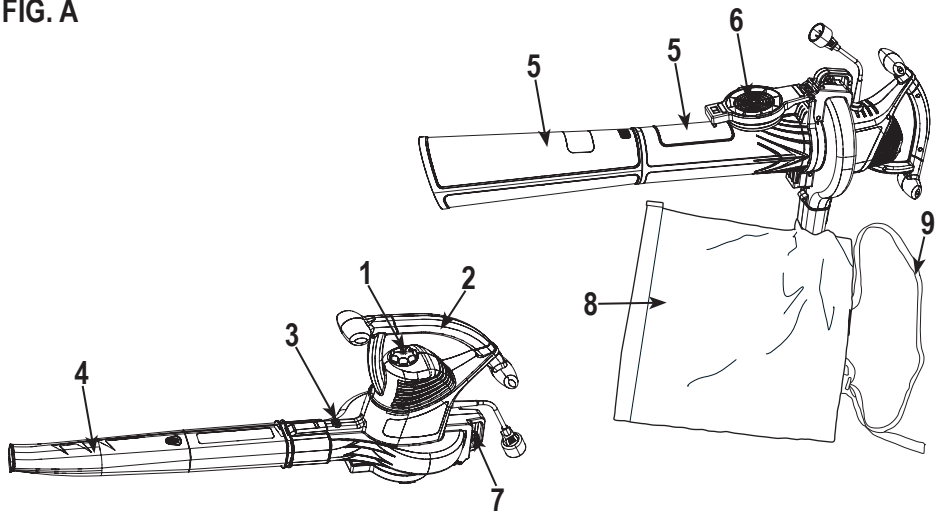

FIG. B

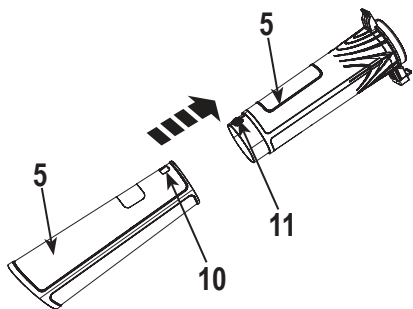

FIG. C

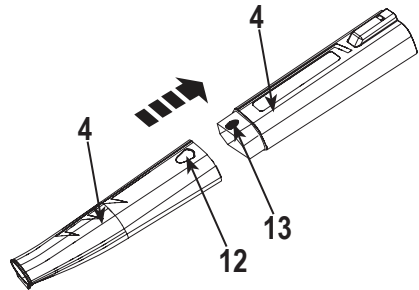

FIG. D

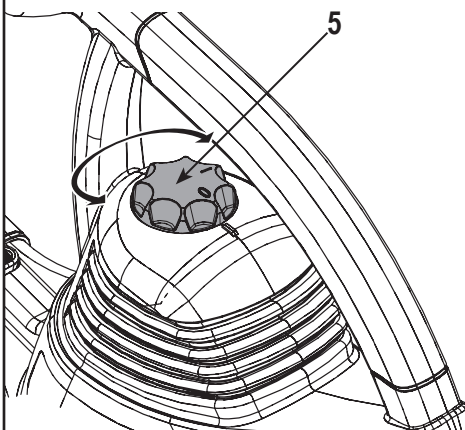

FIG. E

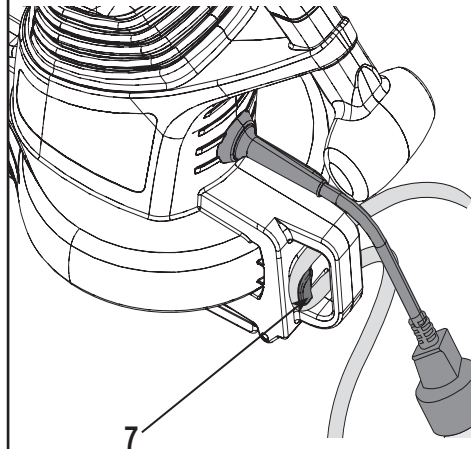

FIG. F

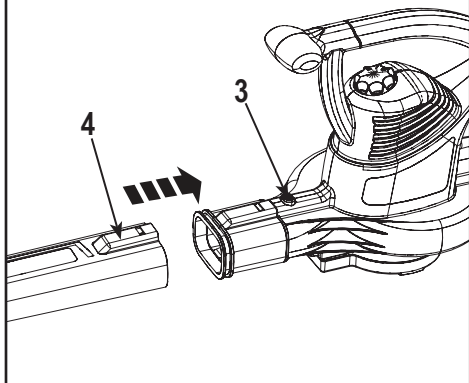

FIG. G



FIG. H

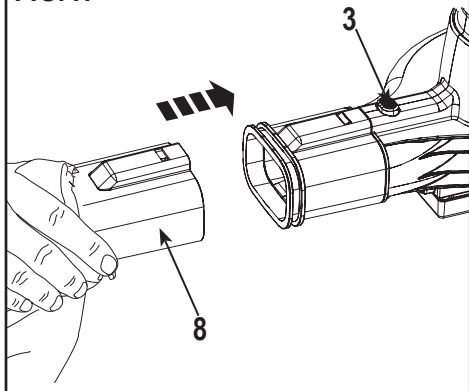

FIG. I

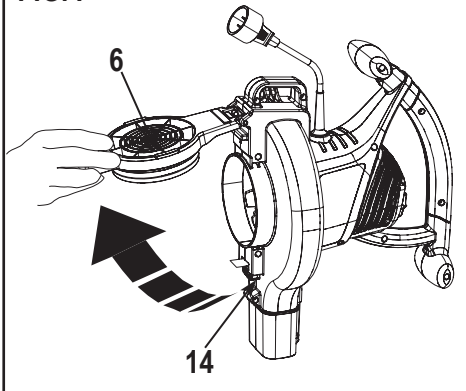

FIG. J

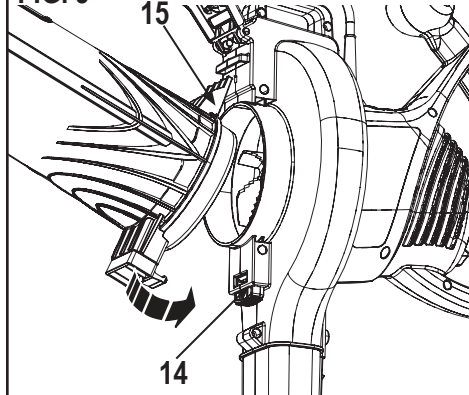

FIG. K



NO DEVUELVA ESTE PRODUCTO A LA TIENDA, comuníquese antes a las oficinas locales o con el Centro de Servicio BLACK+DECKER más cercano a usted.

CONSERVE ESTAS INSTRUCCIONES

△ ¡Advertencia! Lea todas las instrucciones antes de operar el producto. El incumplimiento de todas y cada una de las instrucciones enumeradas a continuación puede provocar una descarga eléctrica, un incendio o lesiones graves.

NORMAS GENERALES DE SEGURIDAD



INSTRUCCIONES DE SEGURIDAD

Advertencias de seguridad generales para herramientas eléctricas.

¡Atención! Lea todas las advertencias e instrucciones de seguridad. En caso de no respetarse las advertencias e instrucciones indicadas a continuación, podría producirse una descarga eléctrica, incendio y/o lesión grave.

Antes de usar este aparato eléctrico, debe leer este manual con cuidado, para familiarizarse con los controles y el uso adecuado del aparato eléctrico.

El manual describe el uso para el que se diseñó este aparato eléctrico. El uso de cualquier accesorio o parte, o la ejecución de operaciones distintas al uso para que el aparato eléctrico está diseñado puede representar un riesgo de lesiones personales.

El término "aparato eléctrico" en las siguientes advertencias se refiere a la herramienta operada con alimentación principal (con cable) o a batería (inalámbrico). **Guarde todas las advertencias e instrucciones como referencia futura.**

1. Cuando use el aparato eléctrico

- Siempre tenga cuidado al utilizar el aparato.**
- Mantenga el área de trabajo limpia y bien iluminada.** Las áreas oscuras y desordenadas son una invitación a los accidentes.
- Este aparato eléctrico sólo se debe usar con luz de día o buena iluminación artificial.**
- No opere el aparato eléctrico en atmósferas explosivas, por ejemplo, en presencia de líquidos, gases o polvos inflamables.**
- Jamás permita que niños o personas que no estén familiarizadas con las instrucciones utilicen el aparato eléctrico,** los reglamentos locales pueden restringir la edad del operador.
- Mantenga a los niños o animales lejos del área de trabajo y evite que toquen el cable de alimentación**

- Mantenga a los niños, animales y otras personas alejados mientras opera el aparato eléctrico.** Las distracciones pueden causar pérdida de control.
- El aparato eléctrico no es un juguete.**
- No sumerja el aparato eléctrico en agua.**
- No abra el alojamiento.** No contiene ninguna parte a la que el usuario pueda dar servicio.

2. Seguridad Eléctrica

- Las clavijas del aparato eléctrico deben corresponder con el enchufe. Jamás modifique las clavijas. No use adaptadores con aparatos eléctricos que tienen tierra (aterrizados).** Las clavijas que no están modificadas en enchufes correspondientes reducen el riesgo de descargas eléctricas.
- No exponga el aparato eléctrico a la lluvia o la humedad.** El ingreso de agua en el aparato eléctrico incrementa el riesgo de descargas eléctricas.
- No abuse del cable. Jamás utilice el cable para transportar, jalar o desconectar el aparato eléctrico. Mantenga el cable alejado del calor, aceite, bordes afilados o partes móviles.** Los cables dañados o enredados pueden incrementar el riesgo de descarga eléctrica.
- Cuando se opera un aparato eléctrico en el exterior, se debe usar una extensión adecuada para exteriores.** El uso de extensiones para exteriores reduce el riesgo de descargas eléctricas.
- Cuando no se puede evitar operar el aparato eléctrico en un lugar húmedo, se debe usar una fuente de energía con protección de Dispositivo de Detección de Corriente Residual (RCD).** Un RCD reduce el riesgo de descargas eléctricas. **Nota:** El término de "Dispositivo de Corriente Residual (RCD)" puede ser sustituido por el término "Interruptor de Falla a Tierra del Circuito (GFCI)" o "Disyuntor de Fugas a Tierra (ELCB)".

3. Seguridad Personal

- Manténgase alerta, observe lo que está haciendo y obedezca a su sentido común cuando opere aparatos eléctricos. No use aparatos eléctricos si está cansado o bajo la influencia de drogas, alcohol o medicamentos.** La falta de atención por un instante puede causar lesiones personales graves.
- Cuando así sea necesario, use equipo de protección personal.** El equipo de protección, como anteojos, máscaras contra polvo, zapatos antiderrapantes, casco o protección auditiva, bajo las condiciones adecuadas, ayuda a reducir las lesiones personales.
- Evite encender el aparato eléctrico de forma no intencional. Asegúrese que el interruptor esté en la posición de apagado antes de conectar el aparato eléctrico a una fuente de energía**

y/o batería, de tomar el aparato eléctrico o de transportarlo. Cuando se transporta un aparato eléctrico con el dedo en el interruptor, o cuando se energiza un aparato eléctrico cuyo interruptor está encendido puede causar accidentes.

d. No se estire para alcanzar algún punto. Mantenga los pies firmes y conserve su equilibrio en todo momento. Esto le dará mejor control del aparato eléctrico en situaciones inesperadas.

e. Vista ropa adecuada. Evite la ropa suelta o joyería. Mantenga el cabello, ropa y guantes lejos de las partes en movimiento. La ropa suelta, la joyería y el cabello largo pueden quedar atrapados en las partes en movimiento.

4. Uso y cuidado del aparato eléctrico

a. Antes de usar el aparato eléctrico, revise que no tenga partes dañadas o defectuosas. Revise que no haya partes rotas, interruptores dañados, ni ninguna otra condición que pueda afectar su operación.

b. No use el aparato eléctrico si el interruptor para encenderlo y apagarlo no funciona. Cualquier aparato eléctrico que no se pueda controlar con el interruptor es peligroso y se debe reparar.

c. Desconecte la clavija de la fuente de energía y/o la batería antes de hacer ajustes, cambiar accesorios, o guardar el aparato eléctrico. Estas medidas preventivas reducen el riesgo de que el aparato eléctrico se encienda accidentalmente.

d. Si tiene herramientas de corte, las debe mantener limpias y afiladas. Las herramientas de corte con buen mantenimiento y afiladas tienen menos probabilidades quedar atascadas y son más fáciles de controlar.

e. No use el aparato eléctrico si tiene alguna parte dañada o defectuosa.

f. Acuda con un agente autorizado para reparar las partes dañadas o defectuosas.

g. Jamás intente retirar o reemplazar partes que no estén especificadas en este manual.

5. Servicio técnico

a. Haga reparar su herramienta eléctrica sólo por personal técnico autorizado que emplee exclusivamente piezas de repuesto originales. Solamente así se garantiza la seguridad de la herramienta eléctrica.

6. Seguridad eléctrica











La herramienta lleva un doble aislamiento; por lo tanto no requiere una toma a tierra. Compruebe siempre que la tensión de la red corresponda al valor indicado en la placa de características.



¡Advertencia! Si el cable de alimentación esta dañado lo debe reemplazar el fabricante o su representante o una persona igualmente calificada para evitar peligro. Si el cable es reemplazado por una persona igualmente calificada pero no autorizada por BLACK+DECKER, la garantía no tendrá efecto.

7. Etiquetas sobre la herramienta: La etiqueta de su herramienta puede incluir los siguientes símbolos:

	Lea el manual de instrucciones	Hz Hertz	 Construcción Clase II
	Use protección ocular	W Watts	 Terminales de Conexión a Tierra
	Use protección auditiva	min minutos	 Símbolo de Alerta Seguridad
		 Revoluciones o Reciprocaciones por minuto
			
V	Voltios	n ₀	Velocidad sin Carga	.../min..
A	Amperes			

CARACTERISTICAS (Fig. A)

1. Interruptor de encendido/apagado
2. Manija
3. Botón de liberación del tubo del soplador
4. Tubo del soplador (2 piezas)
5. Tubo de la aspiradora (2 piezas)
6. Tapa del ventilador
7. Sujetador del cable
8. Bolsa de recolección
9. Banda

INSTRUCCIONES ADICIONALES DE SEGURIDAD PARA LOS SOPLADORES/ASPIRADORAS

En este manual se describe el uso para el que fue diseñado este aparato eléctrico. El uso de accesorios o partes, o la ejecución de operaciones distintos a los indicados en este manual puede presentar riesgos de lesión personal y/o daños a la propiedad.

- ▶ Para proteger sus pies y piernas durante la operación de este aparato, use siempre zapatos para trabajo pesado y pantalón largo.
- ▶ No use el aparato en modo de aspiración sin los tubos y la bolsa de recolección.
- ▶ Apague siempre el aparato con el procedimiento correcto, espere a que el ventilador se detenga y desconecte la clavija del enchufe cuando:
 - ▶ Cambie de soplador a aspiradora.
 - ▶ El cable de alimentación esté dañado o enredado.
 - ▶ Vaya a dejar el aparato eléctrico sin supervisión.
 - ▶ Retirar un bloqueo.
 - ▶ Revisar, ajustar, limpiar o trabajar en el producto.
 - ▶ Si empieza a vibrar en forma anormal.

- ▶ No acerque la entrada o salida de la aspiradora a los ojos o los oídos durante la operación. Jamás sople basura en dirección de otras personas.
- ▶ Evite usar este aparato eléctrico bajo la lluvia y no lo deje afuera si está lloviendo.
- ▶ Evite cruzar caminos con grava con el aparato encendido en modo de soplador/aspiradora. Camine, no corra.
- ▶ No coloque la unidad sobre la grava si está encendida.
- ▶ Siempre debe estar firmemente parado, en especial en lugares inclinados. No se estire y conserve el equilibrio en todo momento.
- ▶ No levante ningún material que pueda estar contaminado con líquidos inflamables o combustibles, como gasolina, ni use este aparato en áreas donde puede haber presencia de sustancias similares.
- ▶ No coloque ningún objeto en las aperturas. Jamás use las aperturas si están bloqueadas; manténgalas libres de cabello, pelusa, polvo y cualquier cosa que pueda reducir el flujo de aire.

△ **¡Advertencia!** Siempre dé mantenimiento al producto tal como lo indica este manual. Su producto está diseñado para ser usado en posición vertical, y usarlo en cualquier otra posición puede causar lesiones. Jamás opere el producto si está de lado o volteado hacia arriba.

- ▶ El operador o usuario es responsable de cualquier riesgo o accidente ocurrido a terceros o propiedades de terceros.
- ▶ No transporte el aparato sujetándolo por el cable.
- ▶ El cable siempre debe estar dirigido a la parte trasera del aparato.

△ **¡Advertencia!** Si el cable se daña durante el uso, desconéctelo de la alimentación principal de inmediato. No toque el cable dañado antes de desconectarlo.

- ▶ No use solventes ni líquidos de limpieza para limpiar el aparato. Use un raspador romo para retirar el pasto y la tierra.
- ▶ Revise frecuentemente que la bolsa de recolección no esté deteriorada ni desgastada.
- ▶ Puede conseguir ventiladores de reemplazo con un agente de servicio de BLACK+DECKER. Use las partes de refacción y accesorios recomendados por BLACK+DECKER.
- ▶ Mantenga las tuercas y tornillos apretados para asegurarse que el aparato está en condiciones de operación seguras.

SEGURIDAD DE TERCEROS

- ▶ Este aparato lo pueden usar niños de 8 años de edad o más, y personas con capacidades físicas, sensoriales

o mentales reducidas, o personas con falta de experiencia o conocimientos, siempre que reciban supervisión o instrucción sobre el uso seguro del aparato y que entiendan los riesgos involucrados. Los niños no deberán jugar con el aparato. El aparato no se debe limpiar ni se le debe dar mantenimiento sin supervisión.

- ▶ Los niños deben tener supervisión para asegurarse que no jueguen con el aparato.

DESPUÉS DE USAR EL APARATO ELÉCTRICO

- ▶ Cuando no se esté usando el aparato eléctrico, se debe guardar en un lugar seco, bien ventilado, fuera del alcance de los niños.
- ▶ Los niños no deben tener acceso a los aparatos eléctricos almacenados.
- ▶ Si el aparato eléctrico se almacena o se transporta en un vehículo, se debe colocar en la cajuela, o se debe sujetar, para evitar que se mueva por cambios repentinos en la velocidad o la dirección.

USO DE UN CABLE DE EXTENSIÓN

Use siempre un cable de extensión aprobado, adecuado para la alimentación de esta herramienta (ver datos técnicos). El cable de extensión debe ser adecuado para exteriores y llevar la marca correspondiente. Se puede usar un cable de hasta 30 m, de 1.5mm² HO5V V-F sin que disminuya el desempeño del producto. Antes de usar el cable, revise que no tenga señales de daño, desgaste o envejecimiento. Si el cable está defectuoso o dañado, reemplácelo. Si usa una bobina para el cable, recuerde desenredarlo por completo.

RIESGOS RESIDUALES

Cuando se usa una herramienta que no está incluida en las advertencias de seguridad, puede haber riesgos adicionales. Estos riesgos pueden ser resultado del mal uso, uso prolongado, etc. Incluso si se aplican los reglamentos de seguridad correspondientes y se usan dispositivos de seguridad, hay ciertos riesgos residuales que no se pueden evitar. Estos incluyen:

- ▶ Lesiones por contacto con partes rotatorias/móviles.
- ▶ Lesiones por cambio de partes, cuchillas o accesorios.
- ▶ Lesiones por uso prolongado de una herramienta. Cuando use una herramienta por periodos prolongados, asegúrese de tomar descansos regulares.
- ▶ Daños en la audición.
- ▶ Riesgos de salud causados por respirar el polvo creado durante el uso de la herramienta (por ejemplo: cuando se trabaja con madera, especialmente roble, haya o tablero de fibra).

ENSAMBLE

△ **¡Advertencia!** Antes de ensamblar el aparato, asegúrese que esté apagado y desconectado.

⚠ **¡Advertencia!** Use siempre guantes de protección y anteojos de seguridad al trabajar con el soplador/ aspiradora.

Ensamble del tubo de la aspiradora (fig. B)

Los tubos de la aspiradora se deben ensamblar juntos antes de usarlos.

- ▶ Para facilitar el ensamble, aplique una solución de agua jabonosa al área de la unión.
- ▶ Alinee las muescas (10) con las lengüetas (11) en los tubos superior e inferior de la aspiradora.
- ▶ Empuje el tubo inferior de la aspiradora (5) con firmeza contra el tubo superior de la aspiradora (5), hasta que las lengüetas ajusten en su lugar.
- ▶ Inserte el tornillo suministrado en la parte trasera del tubo de la aspiradora.

Nota: No separe los tubos una vez que estén ensamblados.

Ensamble del tubo del soplador (fig. C)

- ▶ Alinee la muesca (12) con la lengüeta (13) de los tubos superior e inferior del soplador.
- ▶ Empuje el tubo inferior del soplador (4) con firmeza contra el tubo superior del soplador (4), hasta que las lengüetas ajusten en su lugar.

⚠ **¡Advertencia!** No separe los tubos una vez que estén ensamblados.

USO

Encendido y apagado (fig. D)

⚠ **¡Advertencia!** Al encender el producto firmemente, debe sujetarlo firmemente.

- ▶ Para encender la unidad, gire el interruptor de encendido/ apagado (1) hacia la derecha, a la posición I.
- ▶ Para apagar la unidad, gire el interruptor de encendido/apagado (1) hacia la izquierda, a la posición 0.

Sujetador del cable (fig. E)

Se incorpora un sujetador de cable (7) en la parte trasera del cabezal motorizado.

- ▶ Haga pasar el cable a través del sujetador (7).

Uso del producto

⚠ **¡Advertencia!** Cuando use el producto como soplador o aspiradora recuerde usar anteojos de seguridad. Si usa el aparato bajo condiciones de polvo, use una mascarilla con filtro también.

⚠ **¡Advertencia!** Antes de hacer ajustes, dar servicio o dar mantenimiento, apague la unidad, espere a que el ventilador se detenga y desconecte el aparato del enchufe.

Modo de soplador (fig. F y G)

⚠ **¡Advertencia!** Jamás opere el aparato en modo de soplador si el tubo de soplador o la tapa del ventilador no están bien ajustados en su lugar.

- ▶ Conecte el tubo del soplador (4) a la salida del ventilador en el cabezal motorizado (fig. F), empuje con firmeza el tubo hacia la unidad hasta que se accione el botón de liberación del tubo del soplador (3).
- ▶ Sostenga el tubo del soplador a aproximadamente 180 mm por encima del suelo, encienda la unidad y con movimientos de barrido lateral avance lentamente, asegurándose que la basura/hojas estén siempre frente a usted (fig. G).
- ▶ Después de haber soplado la basura/hojas para formar una pila, puede convertir el aparato a modo de aspirado para recolectar la basura.

Para retirar el tubo del soplador

- ▶ Para desconectar el tubo del soplador (4) presione el botón de liberación del tubo del soplador (3) y retire el tubo, con cuidado de que no caiga al suelo.

Modo de aspiradora (fig. H, I, J y K)

Nota: Para aspirar, debe colocar la bolsa de recolección (8).

- ▶ Si el tubo del soplador (4) está ajustado, retirelo.
- ▶ Presione la bolsa de recolección (8) firmemente en la salida del ventilador del cabezal motorizado hasta que se accione el botón de liberación (3) del tubo del soplador (fig. H).
- ▶ Libere la tapa del ventilador (6) de la parte inferior del cabezal motorizado, presionando el botón de liberación del tubo de la aspiradora (14), que se encuentra cerca del frente del cabezal motorizado y jale la tapa del ventilador (6) para abrirla (fig. I).

Nota: Este interbloqueo desconecta automáticamente el circuito eléctrico y la unidad no operará.

- ▶ Conecte el tubo de la aspiradora (5) a la entrada del ventilador, en el cabezal motorizado (fig. J), inserte la lengüeta de soporte del tubo de la aspiradora (15) en la ranura de ensamble (fig. I) del cabezal motorizado.
- ▶ Presione el tubo de la aspiradora hacia la unidad, hasta que ajuste con un clic en su lugar.

Nota: Este interbloqueo conecta automáticamente el circuito eléctrico y la unidad operará.

- ▶ Pase la banda de la bolsa de recolección sobre su hombro (fig. K) para soportar el peso adicional conforme se llena la bolsa.
- ▶ Coloque el tubo de la aspiradora por encima de la basura/hojas. Encienda la unidad y use movimientos de barrido; el tubo succionará la basura/hojas hacia arriba, hacia la bolsa de recolección (8).
- ▶ Conforme se llena la bolsa de recolección, la potencia de succión disminuirá, apague la unidad y desconéctela de la alimentación.

- ▶ Retire la bolsa de recolección (8) del cabezal motorizado, abra la bolsa y vacíe el contenido.
- ▶ Vuelva a ensamblar el aparato antes de continuar con su operación.

⚠ **¡Advertencia!** Jamás retire la bolsa de recolección sin haber primero apagado y desconectado la unidad.

Nota: Si la succión disminuye y la bolsa no está llena, es probable que el tubo de la aspiradora esté obstruido con basura. Apague la aspiradora y desconéctela para limpiar el tubo antes de continuar.

Para retirar el tubo de la aspiradora

- ▶ Para desconectar el tubo de la aspiradora (5) presione el botón de liberación del tubo de la aspiradora (14)) y retire el tubo, con cuidado de que no caiga al suelo.

MANTENIMIENTO

Su equipo BLACK+DECKER está diseñado para operar durante un largo periodo, con un mínimo mantenimiento. La operación satisfactoria continua depende del cuidado adecuado y la limpieza regular.

- ▶ Mantenga el aparato limpio y seco.
- ▶ Retire las hojas que se hayan quedado pegadas dentro del tubo de vacío.
- ▶ Limpie regularmente las ranuras de ventilación con una brocha limpia y seca.
- ▶ Limpie regularmente la bolsa de recolección y antes de usarla revise que esté limpia y vacía.
- ▶ Limpie el aparato sólo con jabón suave y un trapo húmedo. Jamás permita que los líquidos entren en la herramienta y nunca sumerja las partes en líquidos. No use limpiadores abrasivos ni con solventes.
- ▶ Este producto usa rodamientos auto-lubricantes, por lo tanto no requiere lubricación.

MANTENIMIENTO

Siempre mantenga lo más limpio posible los protectores, ranuras de ventilación y carcasa del motor, quitando el polvo y la suciedad con un paño limpio y soplándoles con aire a presión baja. La acumulación excesiva de polvo metálico puede causar el paso de la corriente eléctrica de las piezas internas a piezas metálicas exteriores.

⚠ **¡Importante!** Para garantizar la **SEGURIDAD** y la **CONFIABILIDAD** del producto, la reparaciones, el mantenimiento y los ajustes deberán efectuarse en centros de servicio autorizado u otras organizaciones de servicio calificado, que utilicen siempre refacciones idénticas.

PROTECCIÓN DEL MEDIO AMBIENTE



Separación de desechos. Este producto no debe desecharse con la basura doméstica normal. Si llega el momento de reemplazar su producto BLACK+DECKER o éste ha dejado de tener utilidad para usted, no lo deseche con la basura doméstica normal. Asegúrese de que este producto se deseche por separado.



La separación de desechos de productos usados y embalajes permite que los materiales puedan reciclarse y reutilizarse. La reutilización de materiales reciclados ayuda a evitar la contaminación medioambiental y reduce la demanda de materias primas. La normativa local puede ofrecer la separación de desechos de productos eléctricos de uso doméstico en centros municipales de recogida de desechos o a través del distribuidor cuando adquiere un nuevo producto.

INFORMACIÓN DE SERVICIO

Todos los Centros de Servicio de BLACK+DECKER cuentan con personal altamente capacitado dispuesto a brindar a todos los clientes un servicio eficiente y confiable en la reparación de herramientas eléctricas. Para mayor información acerca de nuestros centros de servicio autorizados y si necesita consejo técnico, reparaciones o piezas de repuesto originales de fábrica, comuníquese a su oficina local o visítenos en www.BlackandDecker-la.com

ESPECIFICACIONES

Potencia	BV25 2500W
Velocidad máxima de soplado	310km/h
Capacidad de la bolsa	40L
Relación de trituración	10:1
Peso	3,2kg

DETECCIÓN DE PROBLEMAS

PROBLEMA	CAUSA POSIBLE	SOLUCIÓN POSIBLE
No opera		Revise la conexión a la alimentación.
		Revise el fusible de la clavija, si está fundido, reemplácelo (sólo Reino Unido).
		Verifique que el ensamble del tubo del soplador/la aspiradora esté bien conectado al cabezal motriz.
		Si el fusible se sigue fundiendo, desconecte el aparato de inmediato de la alimentación y consulte a la agencia de reparación BLACK+DECKER local autorizada.
Aspiración deficiente/Sonido agudo		Apague el aparato y desconéctelo de la alimentación; la basura debe salir del tubo.
		Retire la bolsa de recolección y vacíela.
		Revise que los puertos de entrada y salida del tubo de la aspiradora estén libres.
		Retire la basura del área del ventilador
		Si la aspiración sigue siendo deficiente, desconecte de inmediato el aparato de la alimentación y a la agencia de reparación BLACK+DECKER local autorizada.

INFORMACIÓN DE SERVICIO

Todos los Centros de Servicio de BLACK+DECKER cuentan con personal altamente capacitado dispuesto a brindar a todos los clientes un servicio eficiente y confiable en la reparación de herramientas eléctricas. Para mayor información acerca de nuestros centros de servicio autorizados y si necesita consejo técnico, reparaciones o piezas de repuesto originales de fábrica, comuníquese a su oficina local o visítenos en www.blackanddecker-la.com.

NÃO DEVOLVA ESTE PRODUTO NA LOJA,
entre em contato com o Centro de Serviço
BLACK+DECKER mais próximo de sua localidade.

REGRAS GERAIS DE SEGURANÇA

△ **Aviso!** Leia e compreenda todas as instruções.
O descumprimento das instruções abaixo pode causar
choques elétricos, incêndio e/ou lesões pessoais graves.

GUARDE ESTAS INSTRUÇÕES



INSTRUÇÕES DE SEGURANÇA Advertências gerais de segurança para aparelhos elétricos.

△ **Advertência!** Leia todas as advertências e instruções
de segurança. Caso as advertências e instruções
abaixo não sejam seguidas, podem ocorrer choques
elétricos, incêndio e/ou lesões graves. Guarde todas as
advertências e instruções para referência futura.

Antes de usar este aparelho elétrico, é necessário que
você leia este manual com cuidado, para se familiarizar
com os controles e o uso adequado do aparelho elétrico.

O manual descreve a utilização deste aparelho elétrico.
Se você utilizar qualquer acessório, item não indicado
pelo manual ou utilizá-lo inadequadamente poderá ocorrer
o risco de alguma lesão física.

O termo “aparelho elétrico” nas indicações a seguir,
significa a ferramenta que for usada com alimentação
elétrica principal (com fio) ou bateria (sem fio). **Guarde
todas as advertências e instruções para futuras
consultas.**

1. Quando usar o aparelho elétrico

- Sempre tenha cuidado ao utilizar o aparelho.**
- Mantenha a área de trabalho limpa e bem iluminada.** As áreas escuras e desordenadas são um convite para acidentes.
- Este aparelho elétrico só deve ser usado na luz do dia ou com uma boa iluminação artificial.**
- Não trabalhe com ferramentas elétricas em áreas com risco de explosão, nas quais se encontrem líquidos, gases ou poeiras inflamáveis.**
- Mantenha crianças e outras pessoas afastadas durante a utilização da ferramenta elétrica.** As distrações podem dar origem e fazer com que perca o controle da ferramenta.
- Mantenha as crianças e animais longe da área de trabalho e evite que toquem os fios de alimentação elétrica.**

- O aparelho elétrico não é um brinquedo.**
- Não mergulhe o aparelho elétrico em água.**
- Não abra o compartimento.** Não contém nenhuma parte a qual o usuário possa dar nenhum tipo de manutenção

2. Segurança elétrica

- Os plugues do aparelho elétrico devem encaixar corretamente na tomada elétrica. Nunca modifique os plugs. Não utilize quaisquer plugs adaptadores com ferramentas elétricas ligadas à terra** Plugs sem modificações e tomadas adequadas reduzem o risco de choques elétricos.
- As ferramentas elétricas não podem ser expostas a chuva nem a umidade.** A penetração de água na ferramenta elétrica aumenta o risco de choques elétricos.
- Manuseie o cabo com cuidado. O cabo não deve ser utilizado para transportar ou pendurar a ferramenta, nem para puxar o plug da tomada. Mantenha o cabo afastado de calor, óleo, pontas afiadas ou partes móveis.** Cabos danificados ou torcidos aumentam o risco de choques elétricos.
- Quando trabalhar com uma ferramenta elétrica ao ar livre, utilize um cabo de extensão apropriado para esse fim.** A utilização de um cabo apropriado para áreas ao ar livre reduz o risco de choques elétricos.
- Se for inevitável trabalhar com uma ferramenta elétrica num local úmido, utilize um Dispositivo de Corrente Residual (RCD).** A utilização de um RCD reduz o risco de choque elétrico.

3. Segurança Pessoal

- Mantenha-se atento, observe o que está fazendo e seja prudente ao trabalhar com a ferramenta elétrica. Não utilize uma ferramenta elétrica se estiver cansado ou sob a influência de drogas, álcool ou medicamentos.** Um momento de falta de atenção durante a utilização de ferramentas elétricas poderá causar graves lesões.
- Utilize equipamentos de proteção. Use sempre óculos de proteção.** Use equipamentos de proteção como, por exemplo, máscara anti-poeiras, sapatos de segurança anti-derrapantes, capacete de segurança ou protetor auricular, de acordo com o tipo e a aplicação de ferramenta elétrica, reduz o risco de lesões.
- Evite partidas repentinas. Certifique-se de que o botão está desligado antes de ligar a ferramenta à corrente elétrica e/ou a bateria, pegando ou transportando a ferramenta.** Transportar ferramentas elétricas com o dedo no botão ou ligar ferramentas elétricas à tomada com o interruptor na posição de ligado pode dar origem a acidentes

- d. **Não se incline. Mantenha-se sempre bem posicionado e em equilíbrio.** Desta forma, será mais fácil controlar a ferramenta elétrica em situações inesperadas.
- e. **Utilize vestuário adequado. Não utilize roupas largas nem jóias. Mantenha os cabelos, roupas e luvas afastadas das peças em movimento.** Roupas largas, jóias ou cabelos longos podem ficar presos nas peças em movimento.

4. Uso e cuidados com a ferramenta elétrica

- a. **Antes de utilizar o aparelho elétrico, verifique se ele não apresenta nenhum defeito ou alguma peça danificada.** As peças danificadas devem ser reparadas antes da utilização da ferramenta elétrica. Muitos acidentes tem como causa uma manutenção insuficiente das ferramentas elétricas.
- b. **Não use o aparelho elétrico se o botão para ligar/desligar não funcionar.** Qualquer aparelho elétrico que não possa ser controlado com o botão para ligar/desligar é perigoso e deve ser reparado.
- c. **Desconecte o cabo de alimentação da tomada elétrica e/ou a bateria antes de fazer ajustes, mudar acessórios, ou guardar o aparelho elétrico.** Estas medidas de prevenção de segurança reduzem o risco de uma partida repentina da ferramenta elétrica.
- d. **Mantenha as ferramentas de corte sempre afiadas e limpas.** As ferramentas de corte com a manutenção adequada e as extremidades afiadas bloqueiam com menos frequência e são mais fáceis de controlar.
- e. **Não use o aparelho elétrico se tiver alguma parte danificada ou algum defeito.**
- f. **Visite um agente autorizado para arrumar as partes danificadas ou com algum defeito.**
- g. **Nunca tente retirar ou substituir partes que não estejam especificadas neste manual.**

5. Serviço

- a. **Peça a um técnico para fazer a manutenção de sua ferramenta elétrica utilizando apenas peças de reposição idênticas.** Isso garantirá que a segurança da ferramenta elétrica será mantida.

6. Segurança elétrica



Sua Ferramenta tem isolamento duplo, portanto, não é necessário o uso de fio terra. Sempre verifique a voltagem da rede elétrica que corresponda a voltagem da placa de classificação.



Advertência! Se o cabo de força estiver danificado, deverá ser substituído pelo fabricante, pelo Centro de Serviço Autorizado da BLACK+DECKER ou uma pessoa igualmente qualificada para evitar acidentes. Se o cabo for reparado ou substituído por uma pessoa

qualificada, mas não autorizada pela BLACK+DECKER, a garantia será perdida.

7. Rótulos da ferramenta

A etiqueta da ferramenta pode conter os seguintes símbolos:

	Leia o manual de instruções	Hz	Hertz		Construção Classe II
	Use proteção para olhos	W	Watts		Terminal de Aterramento
	Use Proteção Auditiva	min	minutos		Corrente Alternada
		V	Volts		Símbolo de Alerta de Segurança
		A	Amperes		Corrente Direta
				n_0	Sem Velocidade de Carga
					.../min..	Revolução por min. ou alternção por minuto

CARACTERÍSTICAS (Fig. A)

1. Botão para ligar/desligar
2. Cabo
3. Botão para liberar o tubo do soprador
4. Tubo do soprador (2 peças)
5. Tubo do aspirador (2 peças)
6. Tampa de ventilação
7. Suporte para o fio
8. Saco coletor
9. Correia

INSTRUÇÕES ADICIONAIS DE SEGURANÇA PARA OS ASPIRADOR/SOPRADOR

Esta ferramenta elétrica foi projetada para funcionar como Aspirador/Soprador. Leia todas as informações sobre segurança inclusas com a ferramenta elétrica. Caso não siga todas as instruções que aparecem abaixo, poderá causar uma descarga elétrica, um incêndio e/ou lesões graves.

- ▶ Para proteger seus pés e pernas durante o uso deste aparelho, sempre use sapatos para trabalho pesado e calças cumpridas.
- ▶ Não use o aparelho na modalidade de aspirador sem os tubos e o saco coletor.
- ▶ Sempre desligue o aparelho com o procedimento correto, espere o ventilador parar e desconecte o plugue da tomada quando:
 - ▶ Mudar de soprador para aspirador.
 - ▶ O fio de alimentação elétrica estiver danificado ou retorcido.
 - ▶ Tiver que deixar o aparelho elétrico sem nenhum tipo de supervisão.
 - ▶ Retirar um bloqueio.
 - ▶ Revisar, ajustar, limpar ou trabalhar no produto.
 - ▶ Começar a vibrar de uma forma anormal.
- ▶ Não aproxime a entrada ou saída do aspirador aos olhos ou ouvidos durante a operação. Nunca assopre restos ou lixo na direção de outras pessoas.

- ▶ Evite usar este aparelho elétrico debaixo da chuva e não o deixe fora se estiver chovendo.
- ▶ Evite atravessar caminhos com cascalho com o aparelho elétrico aceso na modalidade de soprador/aspirador. Caminhe, não corra.
- ▶ Não coloque o aparelho sobre o cascalho, se já estiver aceso.
- ▶ Não se incline. Mantenha-se sempre bem posicionado e em equilíbrio. Desta forma, será mais fácil controlar a ferramenta elétrica em situações inesperadas.
- ▶ Não use nenhum material que possa estar com líquidos inflamáveis ou combustíveis, como gasolina, nem use este aparelho em áreas onde possa haver presença de substâncias similares.
- ▶ Não coloque nenhum objeto nas saídas de ar. Nunca use o aparelho se as saídas de ar estiverem bloqueadas; mantenha-as livres de cabelos, poeira, pó e qualquer outra coisa que possa reduzir o fluxo de ar.

⚠ **Advertência!** Sempre dê a manutenção ao aparelho seguindo as instruções contidas neste manual. Seu produto foi desenhado para ser utilizado na posição vertical, e usá-lo em qualquer outra posição pode ocasionar lesões. Nunca use o aparelho se estiver de lado ou virado para cima.

- ▶ O operador ou usuário é responsável por qualquer risco ou acidente que prejudique terceiros ou propriedades de terceiros.
- ▶ Nunca transporte o aparelho segurando-o pelo fio.
- ▶ O fio sempre deve estar direcionado à parte de trás do aparelho

⚠ **Advertência!** Se o fio danificar durante o uso do aparelho, desconecte-o da alimentação elétrica principal imediatamente. Não toque no fio danificado antes de estar desconectado.

- ▶ Não use solventes nem líquidos para limpeza para limpar o aparelho. Use um raspador para tirar a grama e a terra.
- ▶ Verifique com frequência se o saco coletor não esteja danificado nem desgastado.
- ▶ É possível conseguir ventiladores de reposição, com um agente autorizado da BLACK+DECKER. Use as partes de reposição e acessórios recomendados pela BLACK+DECKER.
- ▶ Mantenha as porcas e parafusos apertados para ter certeza de que o aparelho esteja em perfeitas condições de uso.

SEGURANÇA DE TERCEIROS

- ▶ Este aparelho pode ser usado por crianças acima de 8 ou mais anos de idade, e pessoas com capacidades físicas, sensoriais ou mentais reduzidas, ou pessoas com falta de experiência ou conhecimentos, desde que sejam supervisionados ou guiados sobre o uso seguro do aparelho e que entendam os riscos envolvidos. As crianças não devem brincar com o aparelho elétrico. O aparelho não deve ser limpo, nem receber nenhum tipo de manutenção sem supervisão.
- ▶ As crianças devem ser supervisionadas para não brincarem com o aparelho elétrico.

DEPOIS DE USAR O APARELHO ELÉTRICO

- ▶ Quando não estiver usando o aparelho elétrico, guarde-o num lugar seco, com boa ventilação e mantenha-o fora do alcance das crianças.
- ▶ As crianças não devem ter acesso aos aparelhos elétricos guardados.
- ▶ Se o aparelho elétrico for guardado ou transportado num veículo, deve ser colocado no porta-malas, ou ficar fixo em algum lugar, para evitar que se mexa pelas mudanças repentinas na velocidade ou na rota.

COMO USAR UMA EXTENSÃO ELÉTRICA

Use sempre um fio de extensão elétrica autorizado, adequado para a alimentação elétrica desta ferramenta (ver dados técnicos). A extensão elétrica deve ser adequada para ser usada ao ar livre e estar classificada para esse tipo de uso. É possível usar um fio com comprimento de no máximo 30 m, de 1.5mm² HO5V V-F sem diminuir o rendimento do produto. Antes de usar o fio, revise que não tenha nenhum sinal de estar danificado, desgastado ou envelhecido. Se o fio tiver algum defeito ou estiver danificado, substitua-o. Se usar uma extensão elétrica retrátil, lembre-se de desembarça-la completamente.

OUTROS RISCOS

Quando usar uma ferramenta que não estiver inclusa nos avisos de segurança, é possível que existam riscos adicionais. Estes riscos podem ser o resultado de uso inadequado, de uso muito prolongado, etc. Incluso a pesar de todas as regras de segurança serem seguidas e de usar os acessórios de segurança necessários, existem certos riscos residuais que não podem ser evitados. Esses riscos incluem:

- ▶ Lesões por contato com partes rotatórias/móveis.
- ▶ Lesões por reposição de partes, lâminas ou acessórios.
- ▶ Lesões por uso prolongado de uma ferramenta. Quando usar a ferramenta por períodos muito prolongados, não se esqueça de fazer descansos regulares.
- ▶ Perda da audição.

- ▶ Riscos para a saúde ocasionados por respirar a poeira produzida pelo uso da ferramenta (por exemplo: quando trabalhar com madeira, especialmente carvalho, faia e MDF)

MONTAGEM

△ **Aviso!** Antes de montar o aparelho elétrico, verifique que esteja apagado e desconectado.

△ **Aviso!** Use sempre luvas protetoras e óculos de proteção para trabalhar com o soprador/aspirador.

Montagem do tubo do aspirador (fig. B)

Os tubos do aspirador devem ser montados juntos antes de ser usados.

- ▶ Para facilitar a montagem, use uma mistura de água com sabão na área a ser unida.
- ▶ Alinhe as ranhuras (10) com as abas (11) nos tubos superior e inferior do aspirador.
- ▶ Empurre o tubo inferior do aspirador (5) com firmeza contra o tubo superior do aspirador (5), até as abas encaixarem no lugar correto.
- ▶ Insira o parafuso incluso na parte de trás do tubo do aspirador.

Nota: Não separe os tubos depois de ficarem montados.

Montagem do tubo do soprador (fig. C)

- ▶ Alinhe o encaixe (12) com a aba (13) dos tubos superior e inferior do soprador.
- ▶ Empurre o tubo inferior do soprador (4) com firmeza contra o tubo superior do soprador (4), até as abas encaixarem no lugar correto

△ **Aviso!** Não separe os tubos depois de estarem montados.

USO

Ligar e desligar (fig. D)

△ **Aviso!** Quando você ligar o produto com firmeza, também deve segurá-lo com firmeza.

- ▶ Para ligar o aparelho, vire o botão para ligar/desligar (1) para direita, na posição I.
- ▶ Para desligar o aparelho, vire o botão para ligar/desligar (1) para esquerda, na posição O.

Suporte para o fio (fig. E)

Está incluso um suporte para fio (7) na parte de trás do motor principal.

- ▶ Faça o fio passar através do suporte para fio (7).

Uso do aparelho

△ **Aviso!** Quando você usar o aparelho como soprador ou aspirador, lembre-se de usar óculos de proteção. Se usar o aparelho num ambiente com muito pó, também use uma máscara com filtro.

△ **Aviso!** Antes de fazer ajustes, limpar ou fazer algum tipo de manutenção, desligue o aparelho, espere o ventilador parar e desconecte o aparelho da tomada.

Modalidade de soprador (fig. F e G)

△ **Aviso!** Nunca use o aparelho na modalidade de soprador se o tubo do soprador ou a tampa do ventilador não estiverem bem colocadas no seu lugar.

- ▶ Conecte o tubo do soprador (4) na saída do ventilador do motor principal (fig. F), empurre com firmeza o tubo para dentro do aparelho até o botão de liberação do tubo do soprador ser acionado (3).
- ▶ Segure o tubo do soprador a uma distância aproximada de 180 mm do chão, acenda o aparelho e com movimentos na vertical avance lentamente, tentando que o lixo/folhas sempre estejam na sua frente (fig. G).
- ▶ Depois de ter assoprado o lixo/folhas para fazer um monte, pode mudar o aparelho para modalidade de aspirar para juntar o lixo.

Para retirar o tubo do soprador

- ▶ Para desconectar o tubo do soprador (4) aperte o botão de liberação do tubo do soprador (3) e retire o tubo, com cuidado para não cair no chão.

Modalidade de aspirador (fig. H, I, J e K)

Nota: Para aspirar, é necessário colocar um saco coletor (8).

- ▶ Se o tubo do soprador (4) estiver posto, remova-o.
- ▶ Pressione o saco coletor (8) com firmeza na saída do ventilador do motor principal até o botão de liberação (3) do tubo soprador ser acionado (fig. H).
- ▶ Tire a tampa do ventilador (6) da parte inferior do motor principal, apertando o botão de liberação do tubo do aspirador (14), que está localizado perto da parte da frente do motor principal e puxe a tampa do ventilador (6) para abri-la (fig. I).

Nota: Este interbloqueio desconecta automaticamente o circuito elétrico e o aparelho não vai estar aceso.

- ▶ Conecte o tubo do aspirador (5) na entrada do ventilador, no motor principal (fig. J), insira a aba do suporte do tubo do aspirador (15) no encaixe da montagem (fig. I) do motor principal.
- ▶ Aperte o tubo do aspirador para dentro do aparelho, até ficar ajustado por um "click" no lugar correto.

Nota: Este interbloqueio conecta automaticamente o circuito elétrico e o aparelho vai começar a funcionar.

- ▶ Passe a correia do saco coletor no seu ombro (fig. K) para poder carregar o peso adicional que vai se acumular assim que o saco começar a encher.
- ▶ Coloque o tubo do aspirador por cima do lixo/folhas. Ligue o aparelho e use movimentos parecidos a varrer; o tubo vai sugar o lixo/folhas para cima, em direção ao saco coletor (8).

14 • PORTUGUÊS

- ▶ Assim que o saco começar a encher, a potência de sucção vai começar a diminuir, desligue o aparelho e desconecte-o da tomada elétrica.
- ▶ Retire o saco coletor (8) do motor principal, abra o saco e esvazie o conteúdo.
- ▶ Monte de novo o aparelho antes de usá-lo mais uma vez.

△ **Atenção!** Nunca tire o saco coletor sem antes ter desligado e desconectado o aparelho.

Nota: Se a sucção diminuir e o saco não estiver cheio, é provável que o tubo do aspirador esteja entupido pelo lixo. Apague o aspirador e desconecte-o para limpar o tubo antes de continuar.

Para tirar o tubo do aspirador

- ▶ Para desconectar o tubo do aspirador (5) aperte o botão de liberação do tubo do aspirador (14) e retire o tubo, com cuidado para não cair no chão.

MANUTENÇÃO

Para o seu aparelho funcionar por um longo período de tempo com pouca manutenção. O funcionamento satisfatório e contínuo depende de ter os cuidados apropriados e de limpar periodicamente a ferramenta.

- ▶ Mantenha o aparelho limpo e seco.
- ▶ Tire as folhas que tenham ficado grudadas dentro do tubo vazio.
- ▶ Limpe regularmente os encaixes de ventilação com uma escova limpa e seca.
- ▶ Limpe regularmente o saco coletor e antes de usá-lo revise que esteja limpo e vazio.
- ▶ Limpe o aparelho unicamente com sabão suave e um pano úmido. Nunca permita que entrem líquidos na ferramenta e nunca mergulhe as partes da ferramenta em líquidos. Não use limpadores abrasivos nem que contenham solventes.
- ▶ Este produto funciona com rolamentos auto-lubrificantes, por isso não precisa de lubrificação.

MANUTENÇÃO

Mantenha o corpo do produto, orifícios de ventilação, e caixa do motor limpos de poeira e sujeira. Limpe-os com um pano limpo e aplique uma leve pressão de ar. Uma acumulação excessiva de resíduos de ferro poderá provocar uma transmissão de corrente elétrica, das peças internas para as peças de metal expostas.

△ **Importante!** Para assegurar a **SEGURANÇA** e **CONFIABILIDADE** do produto, os reparos, manutenção e ajustes (exceto os listados neste manual) devem ser executados por centros de serviço autorizados ou outras empresas de serviço qualificadas, sempre utilizando peças de reposição idênticas.

ACESSÓRIOS

Há uma variedade de acessórios encontrados em centros de serviço autorizados recomendados para o uso com sua ferramenta.

△ **Cuidado!** O uso de qualquer acessório não recomendado para esta ferramenta pode ser perigoso.

PROTEÇÃO DO MEIO AMBIENTE



Coleta Seletiva. Este produto não deve ser descartado junto com o lixo doméstico normal. Caso ache necessário que seu produto BLACK+DECKER seja substituído, ou caso não seja mais útil para você, não jogue-o fora junto com o lixo doméstico normal. Disponibilize este produto para coleta seletiva.



A coleta seletiva de produtos e embalagens usadas permite que os materiais sejam reciclados e utilizados novamente. A reutilização de materiais reciclados ajuda a prevenir poluição ambiental e reduz a demanda de matéria prima. Regulamentos locais podem prever a coleta seletiva de produtos elétricos, em lixeiras municipais ou pelo vendedor ao comprar um produto novo.

ESPECIFICAÇÕES

Potência	BV25 2500W
Velocidade máxima de soprado	310km/h
Capacidade do saco	40L
Relação de trituração	10:1
Peso	3,2kg

DETECTANDO PROBLEMAS

PROBLEMA	POSSÍVEIS CAUSAS	POSSÍVEL SOLUÇÃO
Não funciona		Revise a conexão à tomada elétrica.
		Revise o fusível da tomada, se estiver queimado, troque-o (só na Inglaterra).
		Verifique que a montagem do tubo do soprador/aspirador esteja bem conectada ao motor principal.
		Se o fusível continuar queimando, desconecte imediatamente o aparelho da fonte de alimentação elétrica e BLACK+DECKER local autorizado.
Aspiração deficiente/Som agudo		Desligue o aparelho e desconecte-o da alimentação elétrica; o lixo deve sair pelo tubo.
		Retire o saco coletor e esvazie-o.
		Revise que as conexões de entrada e saída do tubo do aspirador estejam livres.
		Tire o lixo da área do ventilador.
		Se a aspiração continuar sendo deficiente, desconecte imediatamente o aparelho da fonte de alimentação e consulte o serviço de assistência BLACK+DECKER local autorizado.

INFORMAÇÕES DE SERVIÇO

A BLACK+DECKER possui uma das maiores Redes de Serviços do País, com técnicos treinados para manter e reparar toda a linha de produtos BLACK+DECKER. **Ligue: 0800-703 4644** ou consulte nosso site:

www.blackanddecker.com.br, para saber qual é a mais próxima de sua localidade.

DO NOT RETURN THIS PRODUCT TO THE STORE,
first contact your local BLACK+DECKER office
or nearest authorized service center.

GENERAL SAFETY RULES

△ **Warning!** Read and understand all instructions. Failure to follow all instructions listed below, may result in electric shock, fire and/or serious personal injury.

SAVE THESE INSTRUCTIONS



SAFETY INSTRUCTIONS

General appliance safety warnings.

Warning! When using mains-powered/cordless appliances, basic safety precautions, including the following, should always be followed to reduce the risk of fire, electric shock, personal injury and material damage.

Read all of this manual carefully before using the appliance, be familiar with the controls and the proper use of the appliance.

The intended use is described in this manual. The use of any accessory or attachment or the performance of any operation with this appliance other than those recommended in this instruction manual may present a risk of personal injury.

Save all warnings and instructions for future reference.

The term "appliance" in all of the warnings listed below refers to your mains operated (corded) power tool or battery operated (cordless) appliance.

1. Using your appliance

- a. **Always take care when using the appliance.**
- b. **Keep work area clean and well lit.** Cluttered and dark areas invite accidents.
- c. **Only use the appliance in daylight or good artificial light.**
- d. **Do not operate your appliance in explosive atmospheres, such as in the presence of flammable liquids, gases or dust.**
- e. **Never allow children or people unfamiliar with the instructions to use the appliance,** local regulations may restrict the age of the operator.
- f. **Do not allow children or animals to come near the work area or touch the appliance supply cord.**
- g. **Keep children, bystanders and animals away while operating an appliance.** Distractions can cause you to lose control.
- h. **The appliance is not to be used as a toy.**
- i. **Do not immerse the appliance in water.**
- j. **Do not open body casing.** There are no userserviceable parts inside.

2. Electrical Safety

- a. **Appliance plugs must match the outlet. Never modify the plug in any way. Do not use any adapter plugs with earthed (grounded) Appliance.** Unmodified plugs and matching outlets will reduce risk of electric shock.
- b. **Do not expose appliance to rain or wet conditions.** Water entering a appliance will increase the risk of electric shock.
- c. **Do not abuse the cord. Never use the cord for carrying, pulling or unplugging the appliance. Keep cord away from heat, oil, sharp edges or moving parts.** Damaged or entangled cords increase the risk of electric shock.
- d. **When operating an appliance outdoors, use an extension cord suitable for outdoor use.** Use of a cord suitable for outdoor use reduces the risk of electric shock.
- e. **If operating an appliance in a damp location is unavoidable, use a residual current device (RCD) protected supply.** Use of an RCD reduces the risk of electric shock. **Note:** The term "Residual Current Device (RCD)" can be replaced by "Ground Fault Circuit Interrupter (GFCI)" or by "Earth Leakage Circuit Breaker (ELCB)".

3. Personal Safety

- a. **Stay alert, watch what you are doing and use common sense when operating a power tool. Do not use a power tool while you are tired or under the influence of drugs, alcohol or medication.** A moment of inattention while operating power tools may result in serious personal injury.
- b. **Where required, use personal protective equipment.** Protective equipment such as eye protection, dust mask, non-skid safety shoes, hard hat, or hearing protection used for appropriate conditions will reduce personal injuries.
- c. **Prevent unintentional starting. Make sure that the switch is in the off-position before connecting to a power source and/or battery pack, picking up or carrying the appliance.** Carrying appliances with your finger on the switch or energising appliances that have the switch on invites accidents.
- d. **Do not overreach. Keep proper footing and balance at all times.** This enables better control of the appliance in unexpected situations.
- e. **Dress properly. Do not wear loose clothing or jewellery. Keep your hair, clothing and gloves away from moving parts.** Loose clothes, jewellery or long hair can be caught in moving parts.

4. Appliance Use and Care

- a. **Before use, check the appliance for damaged or defective parts.** Check for breakage of parts, damage to switches and any other conditions that may affect its operation.

- b. **Do not use the appliance if the switch does not turn it on and off.** Any appliance that cannot be controlled with the switch is dangerous and must be repaired.
 - c. **Disconnect the plug from the power source and/or the battery pack from the appliance before making** any adjustments, changing accessories, or storing appliances. Such preventive safety measures reduce the risk of starting the appliance accidentally.
 - d. **Where applicable, keep cutting tools sharp and clean.** Properly maintained cutting tools with sharp cutting edges are less likely to bind and are easier to control.
 - e. **Do not use the appliance if any part is damaged or defective.**
 - f. **Have any damaged or defective parts repaired or replaced by an authorised repair agent.**
 - g. **Never attempt to remove or replace any parts other than those specified in this manual.**
5. **Service**
- a. **Have your power tool serviced by a qualified repair person using only identical replacement parts.** This will ensure that the safety of the power tool is maintained.

6. **Electrical safety**









Your tool is double insulated; therefore no earth wire is required. Always check that the main voltage corresponds to the voltage on the rating plate.



Warning! If the power cord is damaged, it must be replaced by the manufacturer, authorized BLACK+DECKER Service Center or an equally qualified person in order to avoid damage or injury. If the power cord is replaced by an equally qualified person, but not authorized by BLACK+DECKER, the warranty will not be valid.

7. **Labels on tool**

The label on your tool may include the following symbols:

	Read Instructions Manual	Hz Hertz	 Class II Construction
	Use Eye Protection	W Watts	 Earthing Terminal
	Use Ear Protection	min minutes	 Safety Alert Symbol
		~ Alternating Current	 /min.. Revolutions or Reciprocation per minute
V Volts		— Direct Current		
A Amperes		n ₀ No-Load Speed		

FEATURES (Fig. A)

- 1. On/off switch
- 2. Handle
- 3. Blow tube release button

- 4. Blow tube (2 pieces)
- 5. Vacuum tube (2 pieces)
- 6. Fan cover
- 7. Cable restraint
- 8. Collection bag
- 9. Strap

ADDITIONAL SAFETY INSTRUCTIONS FOR BLOW VACS

The intended use is described in this manual. The use of any accessory or attachment or performance of any operation with this appliance other than those recommended in this instruction manual ca present a risk of personal injury and/or damage to property.

- ▶ To protect your feet and legs while operating the appliance, always wear heavy duty footwear and long trousers.
- ▶ Do not use in vacuum mode without the vacuum tubes and collection bag in place.
- ▶ Always switch off your product, allow the fan to stop and remove the plug from the socket when:
 - ▶ Changing from blower to vacuum.
 - ▶ The supply cable has become u damaged or entangled.
 - ▶ You leave your product unattended.
 - ▶ Clearing a blockage.
 - ▶ Checking, adjusting, cleaning or working on your product.
 - ▶ If the appliance starts to vibrate abnormally.
- ▶ Do not place the inlet or outlet of the vacuum near eyes or ears when operating. Never blow debris in the direction of bystanders.
- ▶ Do not use in the rain or leave outdoors while it is raining.
- ▶ Do not cross gravel paths or roads whilst your product is switched on during blow/vac mode. Walk, never run.
- ▶ Do not place your unit down on gravel while it is switched on.
- ▶ Always be sure of your footing, particularly on slopes. Do not overreach and keep your balance at all times.
- ▶ Do not pick up matter that may be contaminated with flammable or combustible liquids such as gasoline, or use in areas where they might be present.
- ▶ Do not place any objects into the openings. Never use if the openings are blocked - keep free of hair, lint, dust and anything that may reduce the airflow.

⚠ **Warning!** Always use your product in the manner outlined in this manual. Your product is designed to be used in an upright mode and if it is used in any other way it may result in injury. Never run your product whilst lying on it's side or upside down.

- ▶ The operator or user is responsible for u accidents or hazards occurring to other people or their property.

- ▶ Do not carry the appliance by the cable.
- ▶ Always direct the cable to the rear away from the appliance.

⚠ **Warning!** If a cord becomes damaged during use, disconnect the supply cord from the mains supply immediately. Do not touch the supply cord before disconnecting the supply.

- ▶ Do not use solvents or cleaning fluids to clean your product. Use a blunt scraper to remove grass and dirt.
- ▶ Check the collection bag frequently for wear or deterioration.
- ▶ Replacement fans are available from a BLACK+DECKER service agent. Use on BLACK+DECKER recommended spare parts and accessories.
- ▶ Keep all nuts bolts and screws tight to make sure that the appliance is in a safe working condition.

SAFETY OF OTHERS

- ▶ This appliance can be used by children aged from 8 years and above and persons with reduced physical, sensory or mental capabilities or lack of experience and knowledge if they have been given supervision or instruction concerning use of the appliance in a safe way and understand the hazards involved. Children shall not play with the appliance. Cleaning and user maintenance shall not be made by children without supervision.
- ▶ Children should be supervised to ensure that they do not play with the appliance.

AFTER USE

- ▶ When not in use, the appliance should be stored in a dry, well ventilated place out of the reach of children.
- ▶ Children should not have access to stored appliances.
- ▶ When the appliance is stored or transported in a vehicle it should be placed in the boot or restrained to prevent movement following sudden changes in speed or direction.

USING AN EXTENSION CABLE

Always use an approved extension cable suitable for the power input of this tool (see technical data). The extension cable must be suitable for outdoor use and marked accordingly. Up to 30 m of 1.5 mm² HO5V V-F extension cable can be used without loss of product performance. Before use, inspect the extension cable for signs of damage, wear and ageing. Replace the extension cable if damaged or defective. When using a cable reel, always unwind the cable completely.

RESIDUAL RISKS

Additional residual risks may arise when using the tool which may not be included in the enclosed safety

warnings. These risks can arise from misuse, prolonged use etc. Even with the application of the relevant safety regulations and the implementation of safety devices, certain residual risks can not be avoided. These include:

- ▶ Injuries caused by touching any rotating/moving parts.
- ▶ Injuries caused when changing any parts, blades or accessories.
- ▶ Injuries caused by prolonged use of a tool. When using any tool for prolonged periods ensure you take regular breaks.
- ▶ Impairment of hearing.
- ▶ Health hazards caused by breathing dust developed when using your tool (example:- working with wood, especially oak, beech and MDF.)

ASSEMBLY

⚠ **Warning!** Before assembly, make sure that the appliance is switched off and unplugged.

⚠ **Warning!** Always wear protective gloves and safety glasses when working with your blow vac.

Vacuum tube assembly (fig. B)

The vacuum tubes must be assembled together before use.

- ▶ To ease assembly, apply a soapy water solution to the joint area.
- ▶ Align the notches (10) and the tabs (11) on the lower and upper vacuum tubes.
- ▶ Push the lower vacuum tube (5) firmly onto the upper vacuum tube (5), until the tabs click into place.
- ▶ Insert the screw provided into the rear of the vacuum tube.

Note: Do not separate the tubes once assembled.

Blow tube assembly (fig. C)

- ▶ Align the notch (12) and the tab (13) on the lower and upper blow tubes.
- ▶ Push the lower blow tube (4) firmly onto the upper blow tube (4) until the tab clicks into place.

⚠ **Warning!** Do not separate the tubes once assembled.

USE

Switching on and off (fig. D)

⚠ **Warning!** Grip the product firmly when switching on.

- ▶ To switch the unit on, turn the on/off switch (1) clockwise to the on position I.
- ▶ To switch the unit off, turn the on/off switch (1) anti-clockwise to the off position 0.

Cable restraint (fig. E)

A cable restraint (7) is incorporated into the rear of the powerhead.

- ▶ Loop the cable through the cable restraint (7).

Using your product

⚠ **Warning!** When using as a blower or vacuum, always wear safety glasses. If using in dusty conditions, wear a filter mask as well.

⚠ **Warning!** Switch off your unit, allow the fan to stop and remove the plug from the socket before carrying out any adjustment, servicing or maintenance.

Blow mode (fig. F & G)

⚠ **Warning!** Never operate in blow mode without the blow tube and fan cover firmly in place.

- ▶ Attach the blow tube (4) to the fan outlet on the power head (fig. F), push the blow tube firmly towards the unit until the blow tube release button engages. (3).
- ▶ Hold the blow tube approximately 180 mm above the ground, switch on the unit and using a sweeping motion from side to side, advance slowly keeping the accumulated debris/leaves in front of you (fig. G).
- ▶ Once you have blown the debris/leaves into a pile, you can convert to vacuum mode to collect the debris.

Removing the blow tube

- ▶ To disconnect the blow tube (4) press the blow tube release button (3) and pull the tube off, making sure that the tube does not fall to the ground.

Vacuum mode (fig. H, I, J & K)

Note: For vacuuming, the collection bag (8) must be fitted.

- ▶ Remove blow tube (4) if attached.
- ▶ Push the collection bag (8) firmly onto the fan outlet on the power head until the blow tube release button (3) engages (fig. H).
- ▶ Unlatch the fan cover (6) from the bottom of the power head by pressing the vacuum tube release button (14) located near the front of the power head and pulling the fan cover (6) open like a lid (fig. I).

Note: This interlock will disconnect the electric circuit automatically and the unit will not operate.

- ▶ Attach the vacuum tube (5) to the fan inlet on the power head (fig. J), insert the vacuum tube support tab (15) into the assembly slot (fig. I) on the power head.
- ▶ Push the vacuum tube towards the unit until it clicks into place.

Note: This interlock will connect the electric circuit automatically and the unit will operate.

- ▶ Place the strap from the collection bag over your shoulder (fig. K) this will support the additional weight as the collection bag fills.
- ▶ Position the vacuum tube slightly above the debris/leaves. Switch on the unit and use a sweeping motion;

the debris/leaves will be sucked up the tube and thrown into the collection bag (8).

- ▶ As the collection bag fills, the power of the suction will decrease, switch off the unit and unplug from the mains power supply.
- ▶ Remove the collection bag (8) from the power head, unzip the bag to empty the contents.
- ▶ Re-assemble before continuing to operate.

⚠ **Warning!** Never remove the collection bag without first turning off and unplugging the unit.

Note: If the suction decreases and the bag is not full, the vacuum tube is probably clogged with debris. Turn off and unplug the vacuum to clear the tube before continuing.

Removing the vacuum tube

- ▶ To disconnect the vacuum tube (5) press the vacuum tube release button (14) and pull the tube off, making sure that the tube does not fall to the ground.

MAINTENANCE

Your BLACK+DECKER appliance has been designed to operate over a long period of time with a minimum of maintenance. Continuous satisfactory operation depends upon proper appliance care and regular cleaning.

- ▶ Keep the appliance clean and dry.
- ▶ Remove any leaves stuck to the inside of the vacuum tube.
- ▶ Regularly clean the ventilation slots with a clean, dry paint brush.
- ▶ Regularly clean the collection bag and ensure that it is clean and empty after each use.
- ▶ To clean the appliance, use only mild soap and a damp cloth. Never let any liquid get inside the tool and never immerse any part of the tool into liquid. Do not use any abrasive or solvent-based cleaner.
- ▶ Self lubricating bearings are used in your product, therefore lubrication is not required.

MAINTENANCE

Keep guards, air vents and the motor housing as clear as possible of dust and dirt. Wipe with a clean cloth and blow through with a low-pressure air supply. Excessive build-up of metal dust can cause tracking of electrical current from the internal parts to exposed metal parts.

⚠ **Important!** To assure product **SAFETY** and **RELIABILITY**, repairs, maintenance and adjustment (other than those listed in this manual) should be performed by authorized service centers or other qualified service personnel, always using identical replacement parts.

PROTECTING THE ENVIRONMENT



Separate collection. This product must not be disposed of with normal household waste. Should you find one day that your BLACK+DECKER product needs replacement, or if it is of no further use to you, do not dispose of it with household waste. Make this product available for separate collection.



Separate collection of used products and packaging allows materials to be recycled and used again. Re-use of recycled materials helps prevent environmental pollution and reduces the demand for raw materials. Local regulations may provide for separate collection of electrical products from the household, at municipal waste sites or by the retailer when you purchase a new product.

SPECIFICATIONS

Power	BV25
Blowing speed	2500W
Bag capacity	310km/h
Mulch ratio	40L
Weight	10:1
	3.2kg

TROUBLESHOOTING

PROBLEM	POSSIBLE CAUSE	POSSIBLE SOLUTION
Failure to operate		Check the connection to the power supply.
		Check the fuse in the plug, if blown, replace (UK only).
		Check that the blow/vacuum tube assembly is correctly fitted to the powerhead
		If the fuse continues to blow - immediately disconnect from the mains power supply and consult your local BLACK+DECKER authorised repair agent.
Poor vacuum/high pitched whine		Switch off - disconnect from the mains power supply, debris should fall clear of the tube.
		Remove and empty the collection bag
		Check that both the inlet and exit ports on the vacuum tube are clear.
		Remove any debris from the fan area.
		If poor vacuuming continues - immediately disconnect from the mains power supply and consult your local BLACK+DECKER authorised repair agent.

SERVICE INFORMATION

BLACK+DECKER offers a full network of company-owned and authorized service locations. All BLACK+DECKER Service Centers are staffed with trained personnel to provide customers with efficient and reliable power tool service. For more information about our authorized service centers and if you need technical advice, repair, or genuine factory replacement parts, contact the BLACK+DECKER location nearest you, or visit us at www.BlackandDecker-ia.com

Solamente para propósito de Argentina:

Importado por: Black & Decker Argentina S.A.

Pacheco Trade Center
Colectora Este de Ruta Panamericana
Km. 32.0 El Talar de Pacheco
Partido de Tigre
Buenos Aires (B1618FBQ)
República de Argentina
No. de Importador: 1146/66
Tel.: (011) 4726-4400

Imported by/Importado por:

Black & Decker do Brasil Ltda.

Rod. BR 050, s/nº - Km 167
Dist. Industrial II
Uberaba - MG - Cep: 38064-750
CNPJ: 53.296.273/0001-91
Insc. Est.: 701.948.711.00-98
S.A.C.: 0800-703-4644

Solamente para propósitos de Colombia

Importado por: Black & Decker de Colombia, S.A.

Carrera 85D # 51-65, Bodega 23
Complejo Logístico San Cayetano
Bogotá - Colombia
Tel.: 744-7100

Solamente para propósito de Chile:

Importado por: Black & Decker de Chile, S.A.

Av. Pdte. Eduardo Frei M. 6001-67 Conchalí
Santiago de Chile
Tel.: (56-2) 2687 1700

Impreso en China

Impresso em China

Printed in China

90617609

10/16/2014

Solamente para propósito de México:

Importado por: Black and Decker S.A. de C.V.

Avenida Antonio Dovalí Jaime
70 Torre B Piso 9
Colonia Santa Fé
Delegación Alvaro Obregón,
México D.F. 01210
Tel. (52) 555-326-7100
R.F.C.: BDE810626-1W7

Black & Decker del Perú S.A.

Av. Enrique Meiggs 227.
Pque. Industrial - Callao
Tel.: (511) 614-4242
RUC 20266596805